

T.C.  
ANKARA ÜNİVERSİTESİ  
SOSYAL BİLİMLER ENSTİTÜSÜ  
ARKEOLOJİ (KLASİK ARKEOLOJİ)  
ANABİLİM DALI

STRATONIKEIA AKDAĞ NEKROPOLÜ:  
SOMUT VE SOYUT KÜLTÜR  
ÜZERİNE BİR ARAŞTIRMA

Doktora Tezi

Rahşan TAMSÜ POLAT

Ankara-2013

T.C.  
ANKARA ÜNİVERSİTESİ  
SOSYAL BİLİMLER ENSTİTÜSÜ  
ARKEOLOJİ (KLASİK ARKEOLOJİ)  
ANABİLİM DALI

STRATONIKEIA AKDAĞ NEKROPOLÜ:  
SOMUT VE SOYUT KÜLTÜR  
ÜZERİNE BİR ARAŞTIRMA

Doktora Tezi

Rahşan TAMSÜ POLAT

Tez Danışmanı  
Prof. Dr. Musa KADIOĞLU

Ankara-2013

T.C.  
ANKARA ÜNİVERSİTESİ  
SOSYAL BİLİMLER ENSTİTÜSÜ  
ARKEOLOJİ (KLASİK ARKEOLOJİ)  
ANABİLİM DALI

STRATONIKEIA AKDAĞ NEKROPOLÜ:  
SOMUT VE SOYUT KÜLTÜR  
ÜZERİNE BİR ARAŞTIRMA  
Doktora Tezi

Tez Danışmanı: Prof. Dr. Musa KADIOĞLU

Tez Jürisi Üyeleri

Adı ve Soyadı

Musa Kadıoğlu  
VELİ KÖSE  
Kutalmış Gökçay  
Seyhan Doruk  
Serdar Hakan ÖZTANER

İmzası

M. Kadıoğlu  
Velik  
Gökçay  
Seyhan Doruk  
Serdar Hakan ÖZTANER

Tez Sınavı Tarihi ..26..03..2013.....

**TÜRKİYE CUMHURİYETİ**  
**ANKARA ÜNİVERSİTESİ**  
**SOSYAL BİLİMLER ENSTİTÜSÜ MÜDÜRLÜĞÜNE**

Bu belge ile bu tezdeki bütün bilgilerin akademik kurallara ve etik davranış ilkelerine uygun olarak toplanıp sunulduğunu beyan ederim. Bu kural ve ilkelerin gereği olarak, çalışmada bana ait olmayan tüm veri, düşünce ve sonuçları andığımı ve kaynağını gösterdiğimi ayrıca beyan ederim.(.26./03../2013)

Rahşan TAMSÜ POLAT





## İÇİNDEKİLER

<b>ÖNSÖZ</b> .....	i
Tablolar Listesi .....	v
Şekiller Listesi .....	vi
Resimler Listesi .....	vii
Haritalar Listesi .....	viii
Planlar Listesi.....	ix
Levhalar Listesi .....	x
Çizimler Listesi .....	xxxvi
Kısaltmalar Listesi .....	xlii
Kaynakça .....	xlvi
<b>I. GİRİŞ</b> .....	1
<b>I.1. Konu ve Kapsam</b> .....	3
<b>I.2. Amaç ve Yöntem</b> .....	4
<b>II. STRATONIKEIA</b> .....	10
<b>II.1. Kent Tarihi</b> .....	10
<b>II.2. Araştırma Tarihi</b> .....	14
<b>II.3. Stratonikeia Kenti Nekropolleri</b> .....	15
<b>II.3.1. İğdemir, Kabasakız, Aldağ Nekropolleri</b> .....	16
<b>II.3.2. Akdağ Nekropolü</b> .....	19
<b>II.3.3. Anadolu ve Çevre Kültürlerdeki Nekropol Araştırmaları</b> .....	21
<b>III. KATALOG</b> .....	29
<b>III.1. Katalog İle İlgili Açıklamalar</b> .....	29
<b>III.2. Mezar Kataloğu</b> .....	33
<b>III.3. Buluntu Kataloğu</b> .....	60
<b>III.3. 1.P.t Eserler</b> .....	60
<b>III.3. 1.1. Unguentarium'lar</b> .....	60
<b>III.3.1.2. Testiler</b> .....	87
<b>III.3.1.3. Kâseler</b> .....	94
<b>III.3.1.4. Urne'ler</b> .....	97
<b>III.3.1.5. Kandiller</b> .....	97
<b>III.3.1.6. Terrakotta Figürinler</b> .....	114

<b>III.3. 2.</b> Cam Eserler.....	125
<b>III.3.2.1.</b> Pandantifler .....	125
<b>III.3.2.2.</b> <i>Unguentarium</i> 'lar .....	125
<b>III.3. 3.</b> Metal Eserler.....	131
<b>III.3. 3.1.</b> Sikkeler .....	131
<b>III.3. 4.</b> Dięer Eserler .....	138
<b>IV. AKDAĐ NEKROPOLÜ MEZARLAR, BULUNTULAR</b>	
<b>ve GÖMÜTLER</b> .....	144
<b>IV.1.</b> 1 No'lu Mezar .....	144
<b>IV.2.</b> 2 No'lu Mezar .....	146
<b>IV.3.</b> 3 No'lu Mezar .....	147
<b>IV.4.</b> 4 No'lu Mezar .....	147
<b>IV. 5.</b> 5 No'lu Mezar .....	147
<b>IV.6.</b> 6 No'lu Mezar.....	148
<b>IV. 7.</b> 7 No'lu Mezar .....	149
<b>IV. 8.</b> 8 No'lu Mezar .....	150
<b>IV. 9.</b> 9 No'lu Mezar .....	151
<b>IV. 10.</b> 10 No'lu Mezar .....	151
<b>IV. 11.</b> 11 No'lu Mezar .....	152
<b>IV.12.</b> 12 No'lu Mezar .....	152
<b>IV.13.</b> 13 No'lu Mezar .....	153
<b>IV.14.</b> 14 No'lu Mezar.....	155
<b>IV. 15.</b> 15 No'lu Mezar .....	157
<b>IV. 16.</b> 16 No'lu Mezar .....	158
<b>IV.17.</b> 17 No'lu Mezar .....	159
<b>IV.18.</b> 18 No'lu Mezar .....	161
<b>IV.19.</b> 19 No'lu Mezar .....	161
<b>IV. 20.</b> 20 No'lu Mezar .....	161
<b>IV.21.</b> 21 No'lu Mezar .....	162
<b>IV. 22.</b> 22 No'lu Mezar .....	163
<b>IV. 23.</b> 23 No'lu Mezar .....	163
<b>IV. 24.</b> 24 No'lu Mezar .....	164
<b>IV. 25.</b> 25 No'lu Mezar .....	165

<b>IV.26.</b> 26 No'lu Mezar .....	166
<b>IV. 27.</b> 27 No'lu Mezar .....	166
<b>IV. 28.</b> 28 No'lu Mezar .....	167
<b>IV.29.</b> 29 No'lu Mezar .....	168
<b>IV. 30.</b> 30 No'lu Mezar .....	169
<b>IV. 31.</b> 31 No'lu Mezar .....	169
<b>IV. 32.</b> 32 No'lu Mezar .....	171
<b>IV. 33.</b> 33 No'lu Mezar .....	171
<b>IV. 34.</b> 34 No'lu Mezar .....	172
<b>IV. 35.</b> 35 No'lu Mezar .....	173
<b>IV. 36.</b> 36 No'lu Mezar .....	173
<b>IV. 37.</b> 37 No'lu Mezar .....	174
<b>IV. 38.</b> 38 No'lu Mezar .....	175
<b>IV. 39.</b> 39 No'lu Mezar .....	176
<b>IV. 40.</b> 40 No'lu Mezar .....	176
<b>IV. 41.</b> 41 No'lu Mezar .....	177
<b>IV. 42.</b> 42 No'lu Mezar .....	178
<b>IV. 43.</b> 43 No'lu Mezar .....	179
<b>IV. 44.</b> 44 No'lu Mezar .....	180
<b>IV. 45.</b> 45 No'lu Mezar .....	180
<b>IV.46.</b> 46 No'lu Mezar .....	182
<b>IV. 47.</b> 47 No'lu Mezar .....	183
<b>IV. 48.</b> 48 No'lu Mezar .....	184
<b>IV. 49.</b> 49 No'lu Mezar .....	186
<b>IV. 50.</b> 50 No'lu Mezar .....	186
<b>IV. 51.</b> 51 No'lu Mezar .....	188
<b>IV. 52.</b> 52 No'lu Mezar .....	188
<b>IV.53.</b> 53 No'lu Mezar .....	189
<b>IV. 54.</b> 54 No'lu Mezar .....	190
<b>IV. 55.</b> 55 No'lu Mezar .....	192
<b>IV.56.</b> 56 No'lu Mezar .....	193
<b>IV. 57.</b> 57 No'lu Mezar .....	193
<b>IV. 58.</b> 58 No'lu Mezar .....	194

<b>IV. 59.</b> 59 No'lu Mezar .....	195
<b>IV.60.</b> 60 No'lu Mezar .....	196
<b>IV. 61.</b> 61 No'lu Mezar .....	198
<b>IV. 62.</b> 62 No'lu Mezar .....	199
<b>IV. 63.</b> 63 No'lu Mezar .....	199
<b>IV. 64.</b> 64 No'lu Mezar .....	199
<b>IV. 65.</b> 65 No'lu Mezar .....	200
<b>IV. 66.</b> 66 No'lu Mezar .....	201
<b>IV. 67.</b> 67 No'lu Mezar .....	202
<b>IV.68.</b> 68 No'lu Mezar .....	203
<b>IV.69.</b> 69 No'lu Mezar .....	204
<b>IV.70.</b> 70 No'lu Mezar .....	204
<b>IV.71.</b> 71 No'lu Mezar .....	205
<b>IV. 72.</b> 72 No'lu Mezar .....	206
<b>IV. 73.</b> 73 No'lu Mezar .....	207
<b>IV.74.</b> 74 No'lu Mezar .....	208
<b>IV.75.</b> 75 No'lu Mezar .....	210
<b>IV.76.</b> 76 No'lu Mezar .....	210
<b>IV. 77.</b> 77 No'lu Mezar .....	211
<b>IV. 78.</b> 78 No'lu Mezar .....	212
<b>IV.79.</b> 79 No'lu Mezar .....	213
<b>IV.80.</b> 80 No'lu Mezar .....	213
<b>IV. 81.</b> 81 No'lu Mezar .....	214
<b>IV.82.</b> 82 No'lu Mezar .....	215
<b>IV. 83.</b> 83 No'lu Mezar .....	215
<b>IV.84.</b> 84 No'lu Mezar .....	216
<b>IV. 85.</b> 85 No'lu Mezar .....	216
<b>IV.86.</b> 86 No'lu Mezar .....	218
<b>IV.87.</b> 87 No'lu Mezar .....	218
<b>IV. 88.</b> 88 No'lu Mezar .....	219
<b>IV. 89.</b> 89 No'lu Mezar .....	219
<b>IV. 90.</b> 90 No'lu Mezar .....	220
<b>IV. 91.</b> 91 No'lu Mezar .....	220



IV. 92. 92 No'lu Mezar .....	220
IV. 93. 93 No'lu Mezar .....	221
IV. 94. 94 No'lu Mezar .....	222
IV. 95. 95 No'lu Mezar .....	223
IV.96. 96 No'lu Mezar .....	223
IV.97. 97 No'lu Mezar .....	224
IV. 98. 98 No'lu Mezar .....	224
IV. 99. 99 No'lu Mezar .....	225
IV. 100. 100 No'lu Mezar .....	225
IV. 101. 101 No'lu Mezar .....	225
IV. 102. 102 No'lu Mezar .....	225
IV. 103. 103 No'lu Mezar .....	226
IV.104. 104 No'lu Mezar .....	226
IV. 105. 105 No'lu Mezar .....	227
IV.106. 106 No'lu Mezar .....	227
IV.107. 107 No'lu Mezar .....	228
IV. 108. 108 No'lu Mezar .....	229
IV.109. 109 No'lu Mezar .....	230
IV.110. 110 No'lu Mezar .....	232
IV.111. 111 No'lu Mezar .....	232
IV. 112. 112 No'lu Mezar .....	232
IV. 113. 113 No'lu Mezar .....	232
IV. 114. 114 No'lu Mezar .....	233
IV. 115. 115 No'lu Mezar .....	234
IV.116. 116 No'lu Mezar .....	235
IV. 117. 117 No'lu Mezar .....	235
IV. 118. 118 No'lu Mezar .....	236
V. ANALİZ .....	238
V.1. Nekropol .....	238
V.1.1. Nekropol Alanının Topografik Yapısı .....	238
V.1.2. Nekropol Alanının Düzenlenmesi .....	239
V.1.3. Mezar Tipleri .....	240
V.1.3.1. Dromoslu Oda Mezarlar .....	241

V.1.3.1.1. Teknik ve Mimari Özellikler .....	243
V.1.3.2. Basit <i>Khamosorion</i> Mezarlar .....	250
V.1.3.2.1. Teknik ve Mimari Özellikler .....	251
V.1.3.3. Tekne Mezarlar .....	252
V.1.3.3.1. Teknik ve Mimari Özellikler .....	253
V.1.4. Gömü Türleri .....	254
V.1.4.1. <i>Inhumasyon</i> .....	255
V.1.4.2. <i>Kremasyon</i> .....	255
V. 1.5. Akdağ Mezarları'nın Genel Değerlendirmesi .....	260
V.2. Kültürel Malzeme .....	265
V.2.1. P.t <i>Unguentarium</i> 'lar .....	266
V.2.1.1. <i>Unguentarium</i> 'lar: Adlandırılması ve Kullanım Alanları .....	266
V.2.1.2. Ortaya Çıkışı, Tarihlendirme Kriterleri ve Tipleri .....	268
V.2.1.3. Akdağ Nekropolü <i>Unguentarium</i> 'larının Tipolojik Değerlendirmesi .....	272
V.2.1.3.1. Tip 1: İğ ( <i>Fusi</i> ) Formlu <i>Unguentarium</i> 'lar .....	272
V.2.1.3.2. Tip 2: Torba Gövdeli, Armudi ( <i>Bulbous</i> ) Formlu <i>Unguentarium</i> 'lar .....	284
V.2.1.4. Akdağ <i>Unguentarium</i> 'larının Mezarlardaki İşlevi ve Genel Değerlendirmesi .....	290
V. 2.2. P.t Testiler .....	297
V. 2.2.1. Akdağ Nekropolü Testilerinin Tipolojik Değerlendirmesi .....	298
V. 2.2.1.1. Tip 1: Boyunlu Testiler .....	298
V. 2.2.1.2. Tip 2: Boyunsuz Testiler .....	299
V.2.2.1.2.1. Tip 2 a. Boyunsuz Geniş Karınlı Testiler .....	299
V. 2.2.1.2.2. Tip 2 b: Boyunsuz Düşük Karınlı Torba Gövdeli Testiler .....	300
V. 2.2.1.2.3. Tip 2 c. Boyunsuz Çift Konik Gövdeli Testiler .....	301
V. 2.2.2. Akdağ Testilerinin Genel Değerlendirmesi .....	302
V.2.3. P.t Kâseler .....	303

<b>V.2.3.1. Akdağ Nekropolü Kâselerinin Tipolojik</b>	
Değerlendirmesi .....	303
<b>V. 2.3.1.1. Tip 1. İçe Dönük Dudaklı Yuvarlak</b>	
Gövdeli Kâseler .....	303
<b>V. 2.3.1.2. Tip 2 a: Dışa Dönük Dudaklı Küresel</b>	
Gövdeli Kâseler .....	305
<b>V. 2.3.1.3. Tip 3: Düz Dudaklı, Küresel</b>	
Gövdeli Kâseler .....	306
<b>V. 2.3.1.4. Tip 4: İçe Dönük Dudaklı Konik</b>	
Gövdeli Kâseler .....	307
<b>V. 2.3.1.5. Tip 5: Kabartmalı (Megara)</b>	
Kâseler .....	307
<b>V. 2.3.2. Akdağ Kâselerinin Değerlendirilmesi</b> .....	308
<b>V.2.4. P.t Urne'ler</b> .....	310
<b>V.2.4.1. Akdağ Urne'lerinin Değerlendirmesi</b> .....	311
<b>V.2.5. P.t Kandiller</b> .....	312
<b>V.2.5.1. Ortaya Çıkışı, Gelişim Evreleri ve Yapım</b>	
Teknikleri .....	312
<b>V.2.5.2. Akdağ Nekropolü Kandil Tipolojisi</b> .....	318
<b>V.2.5.2.1. Tip 1: Küresel Gövdeli, Geniş Omuzlu</b>	
Kandiller .....	318
<b>V. 2.5.2.2. Tip 2: Knidos Tipi Kandiller</b> .....	321
<b>V.2.5.2.3. Tip 3: Ephesos Tipi Kandiller</b> .....	323
<b>V.2.5.2.3.1. Tip 3 a. Okucu Burunlu</b>	
Kandiller .....	324
<b>V.2.5.2.3.2. Tip 3 b: Yuvarlak Burunlu, Burun</b>	
Ucu Plastik Şerit Bantla Çevrili	
Kandiller .....	326
<b>V.2.5.2.3.3. Tip 3 c: Gövdesi Plastik Bantla</b>	
Çevrili Kandiller .....	328
<b>V.2.5.2.4. Tip 4: Burun Ucu Çıpa</b>	
Şekilli Kandiller .....	329
<b>V.2.5.2.4.1. Tip 4 a. Yuvarlak Diskuslu</b>	

	Kandiller .....	330
<b>V.2.5.2.4.2.</b>	Tip 4 b.Dikdörtgen Diskuslu	
	Kandiller .....	331
<b>V.2.5.2.5.</b>	Tip 5: Diskusu Açık Yarı Sarmal U	
	Burunlu Kandiller .....	332
<b>V.2.5.2.6.</b>	Tip 6: Diskusu Açık U Burunlu Kandiller ...	333
<b>V.2.5.2.7.</b>	Tip 7: Geniş Üçgen Şeklinde Kısa	
	Sarmal Burunlu Kandiller .....	334
<b>V.2.5.2.8.</b>	Tip 8: Yarı Sarmal U Burunlu	
	Kandiller .....	337
<b>V.2. 5.2.9.</b>	Tip 9. Kalp Burunlu Kandiller .....	340
<b>V.2. 5.2.10.</b>	Tip 10. Kısa Burunlu Kandiller .....	342
<b>V.2.5.3.</b>	Akdağ Kandilleri Üzerine Genel Değerlendirmeler ...	343
<b>V.2. 6.</b>	Terrakotta Figürinler .....	348
<b>V. 2.6.1.</b>	Teknik Özellikler .....	349
<b>V.2.6.1.1.</b>	Hamur ve Fırınlama .....	350
<b>V. 2.6.1.2.</b>	Yapım Teknikleri .....	352
<b>V. 2.6.1.3.</b>	Pişirme Deliği .....	354
<b>V. 2.6.1.4.</b>	Kaide .....	355
<b>V. 2.6.1.5.</b>	Astar ve Boya .....	356
<b>V. 2.6.1.6.</b>	İmza .....	358
<b>V. 2.6.2.</b>	Akdağ Nekropolü Figürin Grupları .....	359
<b>V. 2.6.2.1.</b>	Tanrısal Tasvirler .....	359
<b>V. 2.6.2.1.1.</b>	Aphrodite.....	360
<b>V. 2.6.2.1.2.</b>	Ana Tanrıça .....	371
<b>V. 2.6.2.1.3.</b>	Eros .....	371
<b>V. 2.6.2.1.4.</b>	Hermes Herme'si .....	373
<b>V. 2.6.2.2.</b>	Kadın Tasvirleri .....	373
<b>V. 2.6.2.2.1.</b>	Ayakta Duranlar .....	374
<b>V. 2.6.2.2.2.</b>	Oturanlar .....	375
<b>V. 2.6.2.3.</b>	Erkek Tasvirleri .....	376
<b>V. 2.6.2.3.1.</b>	<i>Ephebos</i> 'lar .....	376
<b>V. 2.6.2.3.2.</b>	Sporcu .....	378



V. 2.6.2.4. Diğer Tasvirler .....	378
V. 2.6.2.4.1. Oyuncaklar ve Masklar .....	378
V. 2.6.2.4.2. Altar Modeli.....	379
V. 2.6.2.4.3. Hayvan Tasvirleri .....	381
V. 2.6.2.4.3.1. Horoz .....	381
V. 2.6.2.4.3.2. Köpek .....	382
V.2.6.2.3. Terrakotta Figürinlerin Mezar Kontekstindeki Rolü .....	382
V.2.6.2.4. Terrakotta Figürinler Işığında Stratonikeia Kenti Ve Çevresindeki Kültler .....	385
V.2.6.2.5. Atölye Sorunu .....	388
V.2.6.2.6. Stratonikeia Terrakottalarının Stil Özellikleri .....	389
V. 2.7. Cam Buluntular .....	391
V. 2.7.1. Camın Ortaya Çıkışı ve Gelişimi .....	391
V.2.7.2. Akdağ Nekropolü Cam Buluntuları .....	394
V.2.7.2.1. Boncuklar .....	395
V.2.7.2.2. Pandantifler .....	396
V.2.7.2.3. Oyun Taşları (?).....	397
V.2.7.2.3. <i>Unguentarium</i> 'lar .....	397
V.2.7.2.3.1. Tip 1: Armudi (Bulbous) Gövdeli <i>Unguentarium</i> 'lar .....	398
V.2.7.2.3.2. Tip 2: Gövde Uzunlukları Toplam Yüksekliğinin 1,5 Katı Olan <i>Unguentarium</i> 'lar .....	400
V.2.7.2.3.3. Tip 3: Gövde Uzunluğu Toplam Yüksekliğinin 1/3'i ya da 1/4'ü Olan <i>Unguentarium</i> 'lar .....	401
V.2.7.2.3.4. Tip 4: Küresel Gövdeli <i>Unguentarium</i> 'lar .....	401
V. 2.7.2.3.5. Tip 5: Tüp Biçimli <i>Unguentarium</i> 'lar .....	402
V. 2.7.2.3.5.1. Tip 5a .....	403
V. 2.7.2.5.2. Tip 5 b .....	404

V.2.7.2.6. Tıp 6: Nokta Dipli <i>Unguentarium</i> 'lar	404
V.2.7.2.7. Tıp 7: Şamdan-Çan Formlu <i>Unguentarium</i> 'lar	405
V.2.7.3. Akdağ Cam Buluntularının Değerlendirilmesi	406
V.2. 8. Sikkeler	412
V.2.8.1. Mezarlardaki İşlevi	412
V. 2.8.2. Akdağ Sikkeleri	414
V.2. 9. Diğer Buluntular	425
V.2.10. Stratonikeia Akdağ Nekropolü Seramik Ve Cam Eserlerden Alınan Örneklerin Arkeometrik Analizleri	434
V.2.11. Atölye ve Etkileşim	437
V.2.12. Akdağ Nekropolü Paleoantropolojik Çalışmaların Sonuçları	439
V.2.12.1. İskeletlere İlişkin Bulgular	440
V.2.12.2. Patolojik Değerlendirmeler	442
V.2.12.3. Akdağ Mezarlarında Hayvan Kemikleri	443
V.3. Somut Ve Soyut Kültür Elemanlarının Akdağ Gömü Geleneğindeki Yeri	444
V.3. 1. Mezar ve Ölü Hediyeleşiminin Mezar Sahipleri ile İlişkisi	444
V.3.2. Ölü Kültü ve Ritüel Uygulamalar	451
V.3. 3. Stratonikeia Kenti ve Kent Çevresindeki Kültürün Akdağ Mezarlarındaki Yansımaları	454
V.3. 4. Akdağ Mezarlarındaki Epigrafiğin Nekropole Katkısı	458
V.3. 5. Mezarların Tarihlemesi	459
VI. SONUÇ	462
ÖZET	471
ABSTRACT	472
TABLolar	
HARİTALAR	
PLANLAR	
LEVHALAR	
ÇİZİMLER	

## ÖNSÖZ

Bu çalışmada Karia Bölgesi kentlerinden Stratonikeia'nın nekropol alanlarından biri olan Akdağ Nekropolü, somut ve soyut kültür elemanları ile birlikte kapsamlı olarak ele alınmıştır. Bir nekropol çalışmasının hem mezarlar hem de buluntuları ile birlikte değerlendirilmesinin gerekliliği, mezarların kullanım evreleri ile mezarlarda uygulanan ritüellerin belirlenmesi açısından büyük önem taşımaktadır. Kazısı yapılan ve araştırılan nekropollerin büyük bir kısmının bu şekilde ele alınmamış olması, bu tez konusunun belirlenmesindeki hareket noktasını oluşturmuştur.

Bu konuyu doktora tezi olarak hazırlamamı, asistanlığı döneminde Stratonikeia kazılarına katılmış olan tez danışmanım Prof. Dr. Musa Kadıoğlu önermiştir. Çalışmanın her aşamasında görüşlerini benimle paylaşmış, bu anlamda konuya bakış açımın gelişmesini sağlamıştır. Kendisiyle çalışmanın kattığı bilimsel değerlerin daima farkında olacağım Sevgili Hocam'a en içten teşekkürlerimi sunarım.

Tez çalışmamın konusunu oluşturan Akdağ Nekropolü kazılarını gerçekleştiren başta Sayın Hocam Prof. Dr. Yusuf Boysal'a ve oldukça kısıtlı imkânlarla çalışan değerli kazı ekibi üyelerine; Stratonikeia kazılarının 2008 yılından itibaren başkanlığını yürüten, Stratonikeia'da bulunan kazı deposundaki çalışmalarım sırasında gösterdiği anlayış ve her türlü kolaylıktan dolayı değerli Hocam Doç. Dr. Bilal Söğüt'e teşekkür ederim.

Muğla Arkeoloji Müzesi'nde yer alan Stratonikeia Akdağ Nekropolü buluntuları üzerinde çalışmam konusunda gerekli izinleri veren TC Kültür ve Turizm Bakanlığı Kültür Varlıkları ve Müzeler Genel Müdürlüğü'ne, Muğla Arkeoloji Müzesi Müdür'lerinden Sayın Şevki Bardakçı ve Fütihat Özkaynak ile değerli müze personeline teşekkürlerimi sunarım.

Doktora tez çalışmam sırasında belirli periyotlarda gerçekleştirilen tez izleme komiteleri toplantılarında, komitede bulunan değerli hocalarım Prof. Dr. Musa Kadiođlu, Doç. Dr. Zeynep Çizmeli Öđün ve Doç. Dr. Veli Köse, bu toplantılar sırasında önemli fikirler vererek tezimin şekillenmesini sağlamışlardır. Tezimin her aşamasında verdiği desteđin yanı sıra özellikle tez malzemesi içinde yer alan sikkelerin ele alınması konusunda beni yönlendiren sevgili hocam Doç. Dr. Zeynep Çizmeli Öđün'e, bu çalışmayı yaparken uygun olan çalışma metodunun belirlenerek, tezin bu metod üzerine inşa edilmesinin önemini kavramamda değerli katkılarından dolayı değerli hocam Doç. Dr. Veli Köse'ye teşekkürlerimi sunuyorum.

Ankara Üniversitesi'nde doktora yapmanın ayrıcalığını hissettiğim ve bundan sonraki yaşamımda da hissedeceğim, kendilerini tanımaktan onur duyduğum Anabilim Dalımızın çok değerli Hocalarına, tezimin bazı bölümlerini okuyarak önemli katkılar veren, Sevgili Hocam Prof. Dr. A. Coşkun Özgünel'e en içten teşekkürlerimi sunuyorum.

Farklı buluntu gruplarının yer aldığı doktora çalışmamda konunun uzmanları olan değerli bilim insanları ile dostlarımla katkıları için de teşekkür etmeliyim. Terrakotta figürinler ile ilgili sorularıma büyük bir içtenlikle yanıt veren Sayın Yard. Doç. Dr. Fikret Özcan ve sevgili arkadaşım Yard. Doç. Dr. Davut Kaplan'a, hem figürinler hem de kandiller üzerine konuştuğumuz, konuyla ilgili önemli fikirler veren, kendisini tanımaktan büyük mutluluk duyduğum, Sayın Prof. Dr. Dominique Kassab-Tezgör'e, kandiller ile ilgili olarak takıldığım soruları içtenlikle yanıtlayan sevgili arkadaşım Yard. Doç. Dr. Özlem Vapur'a, cam buluntular hakkında görüşlerini aldığım çok sevgili Öğr. Gör. Dr. Çiğdem Gençler Güray ve Doktora Öğrencisi sevgili Figen Yurtseven-Mueller'e, sikkeler konusunda sorularımı içtenlikle yanıtlayan, bu konuda desteğini aldığım sevgili arkadaşım Doktora



Öğrencisi Hacer Sancaktar'a, Nekropol'deki kazılara öğrenciliği döneminde katılmış olan ve benim konuyla ilgili sorularımı samimiyetle yanıtlayan sevgili arkadaşım Araş. Gör. Seda Karaöz Arıhan'a çok teşekkür ederim.

Kil ve Cam analizlerini büyük bir titizlik ile yapan ve tanımaktan mutluluk duyduğum değerli hocalarım Prof. Dr. Yusuf Kağan Kadioğlu'na ve Yard. Doç. Dr. Ali Akın Akyol'a, asistanları Gülşen Albuz'a, Dr. Kıymet Deniz'e değerli katkıları için teşekkürlerimi sunuyorum.

Nekropolde ele geçen bir yazıtın transkripsiyonunu ve değerlendirmesini yapan Hocam Sayın Prof. Dr. Mustafa Adak ve Sayın Arş. Gör. Hüseyin Uzunoğlu'na, nekropol çevresindeki yazıtları incelerken bu yazıtların transkripsiyonlarını yapan değerli Hocam Doç. Dr. Ayşen Sina'ya çok teşekkür ederim.

Stratonikeia Akdağ mezarlarından ele geçen bir grup insan ve hayvan iskeleti üzerinde araştırma yapan, her türlü bilgiyi büyük bir içtenlikle paylaşan başta Sayın Prof. Dr. Erksin Savaş Güleç olmak üzere, Doç. Dr. Mehmet Sağır'a, Doç. Dr. İsmail Özer'e, sevgili arkadaşım Araş. Gör. Dr. Zehra Satar Özbulut'a en içten teşekkürlerimi sunuyorum.

Tez sürecim boyunca desteğini her zaman hissettiğim, kendilerini tanıdığım ve arkadaşlarım oldukları için mutluluk duyduğum sevgili arkadaşlarım Yard. Doç. Dr. S. Hakan Öztaner'e, Yard. Doç. Dr. Ayça Özcan'a, kaynakçamın kontrolünü yapan, sevgili arkadaşım Araş. Gör. Canan Özbil'e teşekkür ederim.

Bu çalışma sırasında, Alman Akademik Değişim Programı'nın (DAAD) sağladığı üç aylık araştırma bursu kapsamında Bonn Üniversitesi'nde Prof. Dr. Frank Rumscheid'in izniyle kütüphane çalışmalarımı gerçekleştirdim. Bu çalışmalarda gösterdikleri yardımlardan dolayı Sayın Prof. Dr. Frank Rumscheid'a teşekkür ediyorum.

Tez çalışmam sırasında kişilerin yanı sıra kurum ve kuruluşların da katkılarını da aldım. Muğla çevresindeki günümüz seramik üretiminde kullanılan modern makinelerin teminini sağlayan Eczacıbaşı hammaddeler şirketi yetkililerine, Akdağ ve çevresi ile ilgili haritaların temininde yardımcı olan TKİ'ye (Türkiye Kömür İşletmeleri Kurumu ) desteklerinden dolayı teşekkür ediyorum.

Doktora çalışmam boyunca, bu uzun zaman sürecinde bana hep destek olan, benim bu hayattaki en değerlilerim olan sevgili aileme ne kadar teşekkür etsem azdır. Benim canım annem ve babam Süheyla-Mehmet Tamsü, çok sevgili kardeşlerim Neslihan Tamsü Selli ve Cihan Tamsü, ailemizin yeni üyesi sevgili damadımız İlyas Selli, benim çok sevgili, anlayışlı kayınvalidem ve kayınpederim Yurdağül-Hamit Polat, sizler bu süreçteki en önemli desteklerimdiniz benim. Gelelim son teşekkürüme... Benim sevgili eşim, meslektaşım Yusuf Polat, bu çalışmayı ortaya koymamda verdiğiniz emeklerin yanında, benim için hayatı kolaylaştırmadaki çabaların olmasa bu süreci nasıl atlattırdım bilmiyorum. Verdiğiniz destek için sana da çok ama çok teşekkür ediyorum.

Rahşan TAMSÜ POLAT

ANKARA, Şubat 2013

## **Tablolar Listesi**

**Tablo 1:** Akdağ mezar tipleri listesi.

**Tablo 2:** Akdağ mezar tipleri listesi.

**Tablo 3:** Akdağ mezar tipleri listesi.

**Tablo 4:** P.t *unguentarium*'ların kronoloji tablosu (R. Tamsü Polat).

**Tablo 5:** P.t kandillerin kronoloji tablosu (R. Tamsü Polat).

**Tablo 6:** Cam *unguentarium*'ların kronoloji tablosu(R. Tamsü Polat).

**Tablo 7:** Rhodos sikkeleri magistrat isimleri listesi.

**Tablo 8:** Stratonikeia sikkeleri magistrat isimleri listesi (M.Ö. c. 150-120).

**Tablo 9:** Stratonikeia Akdağ Nekropolü Arkeometrik Çalışma Uygulanan Örnekler.

**Tablo 10.** Cam ve seramik örneklerin PED-XRF analizi sonuçları.

**Tablo 11:** Stratonikeia iskeletlerinin dağılım grafiği (Sağır ve diğ. (baskıda), Tablo1)

**Tablo 12:** Stratonikeia Kazısı iskeletlerinde yaşam uzunluğu ortalamaları (yıl) (Sağır ve diğ. (baskıda), Tablo 2).

**Tablo 13:** Stratonikeia ve çevresindeki yerleşimlerde bulunan nekropollerden ele geçen iskeletlerin yaş ortalamaları (Sağır ve diğ. baskıda).

## Şekiller Listesi

**Şekil 1:** Akdağ Nekropolü mezar tiplerinin yüzdelerlik dağılım grafiği.

**Şekil 2:** Akdağ mezarların kullanım evrelerini gösteren grafik.

**Şekil 3:** Akdağ mezarlarının yön grafiği

**Şekil 4:** *Unguentarium* ların tipoloji grafiği.

**Şekil 5:** Akdağ mezarlarındaki p.t *unguentarium* tiplerinin dağılım grafiği.

**Şekil 6:** P.t testilerin tipoloji grafiği.

**Şekil 7:** Kâse tiplerinin dağılım grafiği.

**Şekil 8:** Kandil tiplerinin dağılım grafiği.

**Şekil 9:** Dromoslu ve basit *khamosorion* mezarlarda p.t kandillerin dağılım grafiği

**Şekil 10:** Terrakotta figürinlerin tip dağılım grafiği.

**Şekil 11:** Terrakotta figürinlerin dağılım grafiği.

**Şekil 12:** Akdağ Nekropolü mezarlarından ele geçen cam buluntuların dağılım grafiği.

**Şekil 13:** Akdağ mezarlarındaki cam *unguentarium* ların tipolojik dağılım grafiği.

**Şekil 14:** Stratonikeia sikkelerinin dağılım grafiği.

**Şekil 15:** Stratonikeia Akdağ mezarlarından ele geçen gümüş ve bronz sikkelerin dağılım grafiği.

**Şekil 16:** Akdağ Nekropolü mezarlarından ele geçen sikkelerin yüzyıllara göre dağılımı.

**Şekil 17:** Stratonikeia bireylerinin boy uzunluğu ortalamaları (cm) (Sağır ve diğ. (baskıda), grafik 1).

**Şekil 18:** Stratonikeia Akdağ mezarlarındaki buluntuların yüzdelerlik dağılım grafiği.

**Şekil 19:** Nekropoldeki mezarların kullanım evreleri.

**Şekil 20:** Nekropoldeki mezar tiplerine göre kullanım evreleri.

**Şekil 21:** Nekropol buluntularının dağılım grafiği.

## Resimler Listesi

- Resim 1:** Akdağ Nekropolü mezar tipleri (R. Tamsü Polat).
- Resim 2:** Mezar girişini kapatan kapak taşının çizimi (R. Tamsü Polat).
- Resim 3:** a. Akdağ Nekropolü MK48 no'lu mezardan ele geçen mermer kapı kanadı (Berns – Mert 1999, Res. 3; Mert 2008, Res. 270).  
b. Beçin M32 no'lu mezarın mermer kapı kanadından biri (Kızıl 2009, Res. 89).
- Resim 4:** a. Semerdam, beşik çatılı oda mezar çizimi.  
b. Tonoz çatılı oda mezar çizimi (R. Tamsü Polat).
- Resim 5:** a-b. Akdağ Nekropolü'ndeki basit *khamosorion* ve mermer tekne mezarların kapak formlarının çizim (R. Tamsü Polat)
- Resim 6:** a. *Kremasyon* uygulanan erkeğe ait kafatası bölgesinin yanma dereceleri (°C) (Sağır ve diğ. 2012, Çiz.1)  
b. *Kremasyon* uygulanan erkeğe ait vücut bölgelerinin yanma dereceleri (°C) (Sağır ve diğ. 2012, Çiz.2)
- Resim 7:** Akdağ figürinleri kaide tipleri.
- Resim 8:** Seramik örneklerin ince kesit optik mikroskop mikro fotoğrafları
- Resim 9:** MK45 no'lu mezardan çıkarılan kafatasındaki trepenasyon deliği (Sağır ve diğ. (baskıda), Res. 9).

## Haritalar Listesi

**Harita 1:** Karia Bölgesi (Talbert 2000, map 61).

**Harita 2:** Stratonikeia Kenti ve Çevresi.

**Harita 3:** Stratonikeia Kenti Nekropol Alanları.

**Harita 4:** a. Stratonikeia TKİ-Geli Çalışması öncesi 1/25000'lik haritası.

b. Stratonikeia TKİ-Geli Çalışması sonrası durumu (image /2013/Google Earth).

## **Planlar Listesi**

**Plan 1:** Stratonikeia Kent Planı.

([http://pau.edu.tr/dosyalar/stratonikeia/STR\\_KENT\\_PLANI\\_SAMET-Model.jpg](http://pau.edu.tr/dosyalar/stratonikeia/STR_KENT_PLANI_SAMET-Model.jpg))

**Plan 2:** Stratonikeia Akdağ Mevkii mezarlarının konumlarını gösteren plan (R. Tamsü Polat).

## Levhalar Listesi

- Levha 1**
- a. Stratonikeia Akdağ Mevkii genel görünümü (Kazı Arşivi).
  - b. Stratonikeia Akdağ Mevkii genel görünümü (Kazı Arşivi).
- Levha 2**
- a. Stratonikeia Akdağ Mevkii genel görünümü (Kazı Arşivi).
  - b. Stratonikeia Akdağ Mevkii genel görünümü (Kazı Arşivi).
- Levha 3**
- a. Stratonikeia Akdağ Nekropolü MK1.A1 No'lu Mezar (Kazı Arşivi).
  - b. Stratonikeia Akdağ Nekropolü MK1.A1 No'lu Mezar (Kazı Arşivi).
  - c. Stratonikeia Akdağ Nekropolü MK1.A1No'lu Mezarı (Kazı Arşivi).
- Levha 4**
- a. Stratonikeia Akdağ Nekropolü MK1.A1 No'lu Mezar (Kazı Arşivi).
  - b. Stratonikeia Akdağ Nekropolü MK1.A1 No'lu Mezar (Kazı Arşivi).
  - c. Stratonikeia Akdağ Nekropolü MK1.A1 No'lu Mezar (Kazı Arşivi).
- Levha 5**
- a. Stratonikeia Akdağ Nekropolü MK12.AM1 No'lu Mezar (Kazı Arşivi).
  - b. Stratonikeia Akdağ Nekropolü MK12.AM1 No'lu Mezar (Kazı Arşivi).
  - c. Stratonikeia Akdağ Nekropolü MK12.AM1 No'lu Mezar (Kazı Arşivi).
- Levha 6**
- a. Stratonikeia Akdağ Nekropolü MK13.AM2 No'lu Mezar (Kazı Arşivi).
  - b. Stratonikeia Akdağ Nekropolü MK14.AM3 No'lu Mezar (Kazı Arşivi).
  - c. Stratonikeia Akdağ Nekropolü MK14.AM3 No'lu Mezar (Kazı Arşivi).
- Levha 7**
- a. Stratonikeia Akdağ Nekropolü MK14.AM3 No'lu Mezarı (Kazı Arşivi).
  - b. Stratonikeia Akdağ Nekropolü MK14.AM3 No'lu Mezar (Kazı Arşivi).
- Levha 8**
- a. Stratonikeia Akdağ Nekropolü MK15.AM4 No'lu Mezar (Kazı Arşivi).
  - b. Stratonikeia Akdağ Nekropolü MK15.AM4 No'lu Mezar (Kazı Arşivi).
- Levha 9**
- a. Stratonikeia Akdağ Nekropolü MK16.AM5 No'lu Mezar (Kazı Arşivi).
  - b. Stratonikeia Akdağ Nekropolü MK17.AM6 No'lu Mezar (Kazı Arşivi).



- Levha 10**
- a. Stratonikeia Akdağ Nekropolü MK24.AM13 No'lu Mezar (Kazı Arşivi).
  - b. Stratonikeia Akdağ Nekropolü MK28.AM17 No'lu Mezar (Kazı Arşivi).
- Levha 11**
- a. Stratonikeia Akdağ Nekropolü MK29.AM18 No'lu Mezar (Kazı Arşivi).
  - b. Stratonikeia Akdağ Nekropolü MK31.AM20 No'lu Mezar (Kazı Arşivi).
- Levha 12**
- a. Stratonikeia Akdağ Nekropolü MK32.AM21 No'lu Mezar (Kazı Arşivi).
  - b. Stratonikeia Akdağ Nekropolü MK32.AM21No'lu Mezarı (Kazı Arşivi).
- Levha 13**
- a. Stratonikeia Akdağ Nekropolü MK37.AM26 No'lu Mezar (Kazı Arşivi).
  - b. Stratonikeia Akdağ Nekropolü MK37.AM26 No'lu Mezar (Kazı Arşivi).
- Levha 14**
- a. Stratonikeia Akdağ Nekropolü MK41.AM30 No'lu Mezarı (Kazı Arşivi).
  - b. Stratonikeia Akdağ Nekropolü MK42.AM31 No'lu Mezar (Kazı Arşivi).
  - c. Stratonikeia Akdağ Nekropolü MK42.AM 31 No'lu Mezar (Kazı Arşivi).
- Levha 15**
- a. Stratonikeia Akdağ Nekropolü MK42.AM31No'lu Mezar (Kazı Arşivi).
  - b. Stratonikeia Akdağ Nekropolü MK45.AM34 No'lu Mezar (Kazı Arşivi).
  - c. Stratonikeia Akdağ Nekropolü MK45.AM34 No'lu Mezar (Kazı Arşivi).
- Levha 16**
- a. Stratonikeia Akdağ Nekropolü MK46.AM35 No'lu Mezar (Kazı Arşivi).
  - b. Stratonikeia Akdağ Nekropolü MK46.AM35 No'lu Mezar (Kazı Arşivi).
  - c. Stratonikeia Akdağ Nekropolü MK47.AM36 No'lu Mezar (Kazı Arşivi).
- Levha 17**
- a. Stratonikeia Akdağ Nekropolü MK48.AM 37 No'lu Mezar (Kazı Arşivi).
  - b. Stratonikeia Akdağ Nekropolü MK48.AM37 No'lu Mezar (Kazı Arşivi).
  - c. Stratonikeia Akdağ Nekropolü MK48.AM37 No'lu Mezar (Kazı Arşivi).
  - d. Stratonikeia Akdağ Nekropolü MK48. AM37 No'lu Mezar (Kazı Arşivi).
  - e. Stratonikeia Akdağ Nekropolü MK48.AM37 No'lu Mezar (Kazı Arşivi).
- Levha 18**
- a. Stratonikeia Akdağ Nekropolü MK49.AM38 No'lu Mezar (Kazı Arşivi).

- b. Stratonikeia Akdağ Nekropolü MK50. AM39 No'lu Mezar (Kazı Arşivi).
- c. Stratonikeia Akdağ Nekropolü MK50.AM39 No'lu Mezar (Kazı Arşivi).
- Levha 19**
- a. Stratonikeia Akdağ Nekropolü MK51.AM40 No'lu Mezar (Kazı Arşivi).
- b. Stratonikeia Akdağ Nekropolü MK52.AM41 No'lu Mezar (Kazı Arşivi).
- c. Stratonikeia Akdağ Nekropolü MK52.AM41 No'lu Mezar (Kazı Arşivi).
- Levha 20**
- a. Stratonikeia Akdağ Nekropolü MK53.AM42 No'lu Mezar (Kazı Arşivi).
- b. Stratonikeia Akdağ Nekropolü MK55.AM44 No'lu Mezar (Kazı Arşivi).
- c. Stratonikeia Akdağ Nekropolü MK55.AM44 No'lu Mezar (Kazı Arşivi).
- d. Stratonikeia Akdağ Nekropolü MK55.AM44 No'lu Mezarı (Kazı Arşivi).
- Levha 21**
- a. Stratonikeia Akdağ Nekropolü MK65.AM50 No'lu Mezar (Kazı Arşivi).
- b. Stratonikeia Akdağ Nekropolü MK69.AM54No'lu Mezar (Kazı Arşivi).
- c. Stratonikeia Akdağ Nekropolü MK70.AM55 No'lu Mezar (Kazı Arşivi).
- Levha 22**
- a. Stratonikeia Akdağ Nekropolü MK70.AM55 No'lu Mezar (Kazı Arşivi).
- b. Stratonikeia Akdağ Nekropolü MK70.AM55 No'lu Mezar (Kazı Arşivi).
- c. Stratonikeia Akdağ Nekropolü MK70.AM55 No'lu Mezar (Kazı Arşivi).
- Levha 23**
- a. Stratonikeia Akdağ Nekropolü MK74.AM59 No'lu Mezar (Kazı Arşivi).
- b. Stratonikeia Akdağ Nekropolü MK80.AM65No'lu Mezar (Kazı Arşivi).
- c. Stratonikeia Akdağ Nekropolü MK81.AM 66 No'lu Mezar (Kazı Arşivi).
- d. Stratonikeia Akdağ Nekropolü MK82.AM67 No'lu Mezar (Kazı Arşivi).
- Levha 24**
- a. Stratonikeia Akdağ Nekropolü MK84.AM69 No'lu Mezar (Kazı Arşivi).
- b. Stratonikeia Akdağ Nekropolü MK87.AM72 No'lu Mezar (Kazı Arşivi).
- c. Stratonikeia Akdağ Nekropolü MK88.AM73 No'lu Mezar (Kazı Arşivi).
- d. Stratonikeia Akdağ Nekropolü MK91.AM76 No'lu Mezar (Kazı Arşivi).

- Levha 25**
- a. Stratonikeia Akdağ Nekropolü MK92.AM77 No'lu Mezar (Kazı Arşivi).
  - b. Stratonikeia Akdağ Nekropolü MK92.AM77 No'lu Mezar (Kazı Arşivi).
  - c. Stratonikeia Akdağ Nekropolü MK93.AM78No'lu Mezar (Kazı Arşivi).
- Levha 26**
- a. Stratonikeia Akdağ Nekropolü MK94.AM79 No'lu Mezar (Kazı Arşivi).
  - b. Stratonikeia Akdağ Nekropolü MK94.AM79 No'lu Mezar (Kazı Arşivi).
- Levha 27**
- a. Stratonikeia Akdağ Nekropolü MK96.AM81 No'lu Mezar (Kazı Arşivi).
  - b. Stratonikeia Akdağ Nekropolü MK97.AM82 No'lu Mezar (Kazı Arşivi).
- Levha 28**
- a. Stratonikeia Akdağ Nekropolü MK99.AM83 No'lu Mezar (Kazı Arşivi).
  - b. Stratonikeia Akdağ Nekropolü MK100.AM84A No'lu Mezar (Kazı Arşivi).
  - c. Stratonikeia Akdağ Nekropolü MK101.AM84B No'lu Mezar (Kazı Arşivi).
- Levha 29**
- a. Stratonikeia Akdağ Nekropolü MK102.AM85 No'lu Mezar (Kazı Arşivi).
  - b. Stratonikeia Akdağ Nekropolü MK103.AM86 No'lu Mezar (Kazı Arşivi).
  - c. Stratonikeia Akdağ Nekropolü MK105.AM88 No'lu Mezar (Kazı Arşivi).
  - d. Stratonikeia Akdağ Nekropolü MK108.AM91 No'lu Mezar (Kazı Arşivi).
- Levha 30**
- a. Stratonikeia Akdağ Nekropolü MK111.AM94A No'lu Mezar (Kazı Arşivi).
  - b. Stratonikeia Akdağ Nekropolü MK115.AM96 No'lu Mezar (Kazı Arşivi).
  - c. Stratonikeia Akdağ Nekropolü MK115.AM96 No'lu Mezar (Kazı Arşivi).
- Levha 31**
- a. Stratonikeia Akdağ Nekropolü MK115.AM96 No'lu Mezar (Kazı Arşivi).
  - b. Stratonikeia Akdağ Nekropolü MK115.AM96 No'lu Mezar (Kazı Arşivi).
- Levha 32**
- a. Stratonikeia Akdağ Nekropolü MK116.AM97 No'lu Mezar (Kazı Arşivi).

- b. Stratonikeia Akdağ Nekropolü MK117.AM98 No'lu Mezar (Kazı Arşivi).
- c. Stratonikeia Akdağ Nekropolü MK118.AM99 No'lu Mezar (Kazı Arşivi).
- d. Stratonikeia Akdağ Nekropolü MK118.AM99 No'lu Mezar (Kazı Arşivi).

**Levha 33**

- a. U1 no'lu p.t *unguentarium* (Fotoğraf: R.Tamsü Polat).
- b. U2 no'lu p.t *unguentarium* (Fotoğraf: R.Tamsü Polat).
- c. U3 no'lu p.t *unguentarium* (Fotoğraf: R.Tamsü Polat).
- d. U4 no'lu p.t *unguentarium* (Fotoğraf: R.Tamsü Polat).
- e. U5 no'lu p.t *unguentarium* (Fotoğraf: R.Tamsü Polat).
- f. U6 no'lu p.t *unguentarium* (Fotoğraf: R.Tamsü Polat).

**Levha 34**

- a. U7 no'lu p.t *unguentarium* (Fotoğraf: R.Tamsü Polat).
- b. U8 no'lu p.t *unguentarium* (Fotoğraf: R.Tamsü Polat).
- c. U9 no'lu p.t *unguentarium* (Fotoğraf: R.Tamsü Polat).
- d. U10 no'lu p.t *unguentarium* (Fotoğraf: R.Tamsü Polat).
- e. U11 no'lu p.t *unguentarium* (Fotoğraf: R.Tamsü Polat).
- f. U12 no'lu p.t *unguentarium* (Fotoğraf: R.Tamsü Polat).

**Levha 35**

- a. U13 no'lu p.t *unguentarium* (Fotoğraf: R.Tamsü Polat).
- b. U14 no'lu p.t *unguentarium* (Fotoğraf: R.Tamsü Polat).
- c. U15 no'lu p.t *unguentarium* (Fotoğraf: R.Tamsü Polat).
- d. U16 no'lu p.t *unguentarium* (Fotoğraf: R.Tamsü Polat).
- e. U17 no'lu p.t *unguentarium* (Fotoğraf: R.Tamsü Polat).
- f. U18 no'lu p.t *unguentarium* (Fotoğraf: R.Tamsü Polat).

**Levha 36**

- a. U19 no'lu p.t *unguentarium* (Fotoğraf: R.Tamsü Polat).
- b. U20 no'lu p.t *unguentarium* (Fotoğraf: R.Tamsü Polat).

- c. U21 no'lu p.t *unguentarium* (Fotoğraf: R.Tamsü Polat).
- d. U22 no'lu p.t *unguentarium* (Fotoğraf: R.Tamsü Polat).
- e. U23 no'lu p.t *unguentarium* (Fotoğraf: R.Tamsü Polat).
- f. U24 no'lu p.t *unguentarium* (Fotoğraf: R.Tamsü Polat).

**Levha 37**

- a. U25 no'lu p.t *unguentarium* (Fotoğraf: R.Tamsü Polat).
- b. U26 no'lu p.t *unguentarium* (Fotoğraf: R.Tamsü Polat).
- c. U27 no'lu p.t *unguentarium* (Fotoğraf: R.Tamsü Polat).
- d. U28 no'lu p.t *unguentarium* (Fotoğraf: R.Tamsü Polat).
- e. U29 no'lu p.t *unguentarium* (Fotoğraf: R.Tamsü Polat).
- f. U 30 no'lu p.t *unguentarium* (Fotoğraf: R.Tamsü Polat).

**Levha 38**

- a. U31 no'lu p.t *unguentarium* (Fotoğraf: R.Tamsü Polat).
- b. U32 no'lu p.t *unguentarium* (Fotoğraf: R.Tamsü Polat).
- c. U33 no'lu p.t *unguentarium* (Fotoğraf: R.Tamsü Polat).
- d. U34 no'lu p.t *unguentarium* (Fotoğraf: R.Tamsü Polat).
- e. U35 no'lu p.t *unguentarium* (Fotoğraf: R.Tamsü Polat).
- f. U36 no'lu p.t *unguentarium* (Fotoğraf: R.Tamsü Polat).

**Levha 39**

- a. U37 no'lu p.t *unguentarium* (Fotoğraf: R.Tamsü Polat).
- b. U38 no'lu p.t *unguentarium* (Fotoğraf: R.Tamsü Polat).
- c. U39 no'lu p.t *unguentarium* (Fotoğraf: R.Tamsü Polat).
- d. U40 no'lu p.t *unguentarium* (Fotoğraf: R.Tamsü Polat).
- e. U41 no'lu p.t *unguentarium* (Fotoğraf: R.Tamsü Polat).
- f. U42 no'lu p.t *unguentarium* (Fotoğraf: R.Tamsü Polat).

**Levha 40**

- a. U43 no'lu p.t *unguentarium* (Fotoğraf: R.Tamsü Polat).

- b. U44 no'lu p.t *unguentarium* (Fotoğraf: R.Tamsü Polat).
- c. U45 no'lu p.t *unguentarium* (Fotoğraf: R.Tamsü Polat).
- d. U46 no'lu p.t *unguentarium* (Fotoğraf: R.Tamsü Polat).
- e. U47 no'lu p.t *unguentarium* (Fotoğraf: R.Tamsü Polat).
- f. U48 no'lu p.t *unguentarium* (Fotoğraf: R.Tamsü Polat).

**Levha 41**

- a. U49 no'lu p.t *unguentarium* (Fotoğraf: R.Tamsü Polat).
- b. U50 no'lu p.t *unguentarium* (Fotoğraf: R.Tamsü Polat).
- c. U51 no'lu p.t *unguentarium* (Fotoğraf: R.Tamsü Polat).
- d. U52 no'lu p.t *unguentarium* (Fotoğraf: R.Tamsü Polat).
- e. U53 no'lu p.t *unguentarium* (Fotoğraf: R.Tamsü Polat).
- f. U54 no'lu p.t *unguentarium* (Fotoğraf: R.Tamsü Polat).

**Levha 42**

- a. U55 no'lu p.t *unguentarium* (Fotoğraf: R.Tamsü Polat).
- b. U56 no'lu p.t *unguentarium* (Fotoğraf: R.Tamsü Polat).
- c. U57 no'lu p.t *unguentarium* (Fotoğraf: R.Tamsü Polat).
- d. U58 no'lu p.t *unguentarium* (Fotoğraf: R.Tamsü Polat).
- e. U59 no'lu p.t *unguentarium* (Fotoğraf: R.Tamsü Polat).
- f. U60 no'lu p.t *unguentarium* (Fotoğraf: R.Tamsü Polat).

**Levha 43**

- a. U61 no'lu p.t *unguentarium* (Fotoğraf: R.Tamsü Polat).
- b. U62 no'lu p.t *unguentarium* (Fotoğraf: R.Tamsü Polat).
- c. U63 no'lu p.t *unguentarium* (Fotoğraf: R.Tamsü Polat).
- d. U64 no'lu p.t *unguentarium* (Fotoğraf: R.Tamsü Polat).
- e. U65 no'lu p.t *unguentarium* (Fotoğraf: R.Tamsü Polat).
- f. U66 no'lu p.t *unguentarium* (Fotoğraf: R.Tamsü Polat).

- Levha 44**
- a. U67 no'lu p.t *unguentarium* (Fotoğraf: R.Tamsü Polat).
  - b. U68 no'lu p.t *unguentarium* (Fotoğraf: R.Tamsü Polat).
  - c. U69 no'lu p.t *unguentarium* (Fotoğraf: R.Tamsü Polat).
  - d. U70 no'lu p.t *unguentarium* (Fotoğraf: R.Tamsü Polat).
  - e. U71 no'lu p.t *unguentarium* (Fotoğraf: R.Tamsü Polat).
  - f. U72 no'lu p.t *unguentarium* (Fotoğraf: R.Tamsü Polat).
- Levha 45**
- a. U73 no'lu p.t *unguentarium* (Fotoğraf: R.Tamsü Polat).
  - b. U74 no'lu p.t *unguentarium* (Fotoğraf: R.Tamsü Polat).
  - c. U75 no'lu p.t *unguentarium* (Fotoğraf: R.Tamsü Polat).
  - d. U76 no'lu p.t *unguentarium* (Fotoğraf: R.Tamsü Polat).
  - e. U77 no'lu p.t *unguentarium* (Fotoğraf: R.Tamsü Polat).
  - f. U78 no'lu p.t *unguentarium* (Fotoğraf: R.Tamsü Polat).
- Levha 46**
- a. U79 no'lu p.t *unguentarium* (Fotoğraf: R.Tamsü Polat).
  - b. U80 no'lu p.t *unguentarium* (Fotoğraf: R.Tamsü Polat).
  - c. U81 no'lu p.t *unguentarium* (Fotoğraf: R.Tamsü Polat).
  - d. U82 no'lu p.t *unguentarium* (Fotoğraf: R.Tamsü Polat).
  - e. U83 no'lu p.t *unguentarium* (Fotoğraf: R.Tamsü Polat).
  - f. U84 no'lu p.t *unguentarium* (Fotoğraf: R.Tamsü Polat).
- Levha 47**
- a. U85 no'lu p.t *unguentarium* (Fotoğraf: R.Tamsü Polat).
  - b. U86 no'lu p.t *unguentarium* (Fotoğraf: R.Tamsü Polat).
  - c. U87 no'lu p.t *unguentarium* (Fotoğraf: R.Tamsü Polat).
  - d. U88 no'lu p.t *unguentarium* (Fotoğraf: R.Tamsü Polat).
  - e. U89 no'lu p.t *unguentarium* (Fotoğraf: R.Tamsü Polat).

- f.** U90 no'lu p.t *unguentarium* (Fotoğraf: R.Tamsü Polat).
- Levha 48**
- a.** U91 no'lu p.t *unguentarium* (Fotoğraf: R.Tamsü Polat).
- b.** U92 no'lu p.t *unguentarium* (Fotoğraf: R.Tamsü Polat).
- c.** U93 no'lu p.t *unguentarium* (Fotoğraf: R.Tamsü Polat).
- d.** U94 no'lu p.t *unguentarium* (Fotoğraf: R.Tamsü Polat).
- e.** U95 no'lu p.t *unguentarium* (Fotoğraf: R.Tamsü Polat).
- f.** U96 no'lu p.t *unguentarium* (Fotoğraf: R.Tamsü Polat).
- Levha 49**
- a.** U97 no'lu p.t *unguentarium* (Fotoğraf: R.Tamsü Polat).
- b.** U98 no'lu p.t *unguentarium* (Fotoğraf: R.Tamsü Polat).
- c.** U99 no'lu p.t *unguentarium* (Fotoğraf: R.Tamsü Polat).
- d.** U100 no'lu p.t *unguentarium* (Fotoğraf: R.Tamsü Polat).
- e.** U101 no'lu p.t *unguentarium* (Fotoğraf: R.Tamsü Polat).
- f.** U102 no'lu p.t *unguentarium* (Fotoğraf: R.Tamsü Polat).
- g.** U103 no'lu p.t *unguentarium* (Fotoğraf: R.Tamsü Polat).
- h.** U104 no'lu p.t *unguentarium* (Fotoğraf: R.Tamsü Polat).
- i.** U105 no'lu p.t *unguentarium* (Fotoğraf: R.Tamsü Polat).
- Levha 50**
- a.** U106 no'lu p.t *unguentarium* (Fotoğraf: R.Tamsü Polat).
- b.** U107 no'lu p.t *unguentarium* (Fotoğraf: R.Tamsü Polat).
- c.** U108no'lu p.t *unguentarium* (Fotoğraf: R.Tamsü Polat).
- d.** U109 no'lu p.t *unguentarium* (Fotoğraf: R.Tamsü Polat).
- e.** U110 no'lu p.t *unguentarium* (Fotoğraf: R.Tamsü Polat).
- f.** U111 no'lu p.t *unguentarium* (Fotoğraf: R.Tamsü Polat).
- Levha 51**
- a.** U112 no'lu p.t *unguentarium* (Fotoğraf: R.Tamsü Polat).



b. U113 no'lu p.t *unguentarium* (Fotoğraf: R.Tamsü Polat).

c. U114 no'lu p.t *unguentarium* (Fotoğraf: R.Tamsü Polat).

d. U115 no'lu p.t *unguentarium* (Fotoğraf: R.Tamsü Polat).

e. U116 no'lu p.t *unguentarium* (Fotoğraf: R.Tamsü Polat).

f. U117 no'lu p.t *unguentarium* (Fotoğraf: R.Tamsü Polat).

**Levha 52**

a. U118 no'lu p.t *unguentarium* (Fotoğraf: R.Tamsü Polat).

b. U119 no'lu p.t *unguentarium* (Fotoğraf: R.Tamsü Polat).

c. U120 no'lu p.t *unguentarium* (Fotoğraf: R.Tamsü Polat).

d. U121 no'lu p.t *unguentarium* (Fotoğraf: R.Tamsü Polat).

e. U122 no'lu p.t *unguentarium* (Fotoğraf: R.Tamsü Polat).

f. U123 no'lu p.t *unguentarium* (Fotoğraf: R.Tamsü Polat).

**Levha 53**

a. U124 no'lu p.t *unguentarium* (Fotoğraf: R.Tamsü Polat).

b. U125 no'lu p.t *unguentarium* (Fotoğraf: R.Tamsü Polat).

c. U126 no'lu p.t *unguentarium* (Fotoğraf: R.Tamsü Polat).

d. U127 no'lu p.t *unguentarium* (Fotoğraf: R.Tamsü Polat).

e. U128 no'lu p.t *unguentarium* (Fotoğraf: R.Tamsü Polat).

f. U129 no'lu p.t *unguentarium* (Fotoğraf: R.Tamsü Polat).

**Levha 54**

a. U130 no'lu p.t *unguentarium* (Fotoğraf: R.Tamsü Polat).

b. U131 no'lu p.t *unguentarium* (Fotoğraf: R.Tamsü Polat).

c. U132 no'lu p.t *unguentarium* (Fotoğraf: R.Tamsü Polat).

d. U133 no'lu p.t *unguentarium* (Fotoğraf: R.Tamsü Polat).

e. U134 no'lu p.t *unguentarium* (Fotoğraf: R.Tamsü Polat).

f. U135 no'lu p.t *unguentarium* (Fotoğraf: R.Tamsü Polat).

**g.** U136 no'lu p.t *unguentarium* (Fotoğraf: R.Tamsü Polat).

**h.** U137 no'lu p.t *unguentarium* (Fotoğraf: R.Tamsü Polat).

**i.** U138 no'lu p.t *unguentarium* (Fotoğraf: R.Tamsü Polat).

**Levha 55**

**a.** U139 no'lu p.t *unguentarium* (Fotoğraf: R.Tamsü Polat).

**b.** U140 no'lu p.t *unguentarium* (Fotoğraf: R.Tamsü Polat).

**c.** U141 no'lu p.t *unguentarium* (Fotoğraf: R.Tamsü Polat).

**d.** U142 no'lu p.t *unguentarium* (Fotoğraf: R.Tamsü Polat).

**e.** U143 no'lu p.t *unguentarium* (Fotoğraf: R.Tamsü Polat).

**f.** U144 no'lu p.t *unguentarium* (Fotoğraf: R.Tamsü Polat).

**Levha 56**

**a.** U145 no'lu p.t *unguentarium* (Fotoğraf: R.Tamsü Polat).

**b.** U146 no'lu p.t *unguentarium* (Fotoğraf: R.Tamsü Polat).

**c.** U147 no'lu p.t *unguentarium* (Fotoğraf: R.Tamsü Polat).

**d.** U148 no'lu p.t *unguentarium* (Fotoğraf: R.Tamsü Polat).

**e.** U149 no'lu p.t *unguentarium* (Fotoğraf: R.Tamsü Polat).

**f.** U150 no'lu p.t *unguentarium* (Fotoğraf: R.Tamsü Polat).

**Levha 57**

**a.** U151 no'lu p.t *unguentarium* (Fotoğraf: R.Tamsü Polat).

**b.** U152 no'lu p.t *unguentarium* (Fotoğraf: R.Tamsü Polat).

**c.** U153 no'lu p.t *unguentarium* (Fotoğraf: R.Tamsü Polat).

**d.** U154 no'lu p.t *unguentarium* (Fotoğraf: R.Tamsü Polat).

**e.** U155 no'lu p.t *unguentarium* (Fotoğraf: R.Tamsü Polat).

**f.** U156 no'lu p.t *unguentarium* (Fotoğraf: R.Tamsü Polat).

**Levha 58**

**a.** U157 no'lu p.t *unguentarium* (Fotoğraf: R.Tamsü Polat).

**b.** U158 no'lu p.t *unguentarium* (Fotoğraf: R.Tamsü Polat).

- c. U159 no'lu p.t *unguentarium* (Fotoğraf: R.Tamsü Polat).
- d. U160 no'lu p.t *unguentarium* (Fotoğraf: R.Tamsü Polat).
- e. U161 no'lu p.t *unguentarium* (Fotoğraf: R.Tamsü Polat).
- f. U162 no'lu p.t *unguentarium* (Fotoğraf: R.Tamsü Polat).

**Levha 59**

- a. U163 no'lu p.t *unguentarium* (Fotoğraf: R.Tamsü Polat).
- b. U164 no'lu p.t *unguentarium* (Fotoğraf: R.Tamsü Polat).
- c. U165 no'lu p.t *unguentarium* (Fotoğraf: R.Tamsü Polat).
- d. U166 no'lu p.t *unguentarium* (Fotoğraf: R.Tamsü Polat).
- e. U167 no'lu p.t *unguentarium* (Fotoğraf: R.Tamsü Polat).
- f. U168 no'lu p.t *unguentarium* (Fotoğraf: R.Tamsü Polat).

**Levha 60**

- a. U169 no'lu p.t *unguentarium* (Fotoğraf: R.Tamsü Polat).
- b. U170 no'lu p.t *unguentarium* (Fotoğraf: R.Tamsü Polat).
- c. U171 no'lu p.t *unguentarium* (Fotoğraf: R.Tamsü Polat).
- d. U172 no'lu p.t *unguentarium* (Fotoğraf: R.Tamsü Polat).
- e. U173 no'lu p.t *unguentarium* (Fotoğraf: R.Tamsü Polat).
- f. U174 no'lu p.t *unguentarium* (Fotoğraf: R.Tamsü Polat).
- g. U175 no'lu p.t *unguentarium* (Fotoğraf: R.Tamsü Polat).

**Levha 61**

- a. U176 no'lu p.t *unguentarium* (Fotoğraf: R.Tamsü Polat).
- b. U177 no'lu p.t *unguentarium* (Fotoğraf: R.Tamsü Polat).
- c. U178 no'lu p.t *unguentarium* (Fotoğraf: R.Tamsü Polat).
- d. U179 no'lu p.t *unguentarium* (Fotoğraf: R.Tamsü Polat).
- e. U180 no'lu p.t *unguentarium* (Fotoğraf: R.Tamsü Polat).
- f. U181 no'lu p.t *unguentarium* (Fotoğraf: R.Tamsü Polat).

- g.** U182 no'lu p.t *unguentarium* (Fotoğraf: R.Tamsü Polat).
- h.** U183 no'lu p.t *unguentarium* (Fotoğraf: R.Tamsü Polat).
- i.** U184 no'lu p.t *unguentarium* (Fotoğraf: R.Tamsü Polat).
- Levha 62**
- a.** U185 no'lu p.t *unguentarium* (Fotoğraf: R.Tamsü Polat).
- b.** U186 no'lu p.t *unguentarium* (Fotoğraf: R.Tamsü Polat).
- c.** U187 no'lu p.t *unguentarium* (Fotoğraf: R.Tamsü Polat).
- d.** U188 no'lu p.t *unguentarium* (Fotoğraf: R.Tamsü Polat).
- Levha 63**
- a.** T1 no'lu p.t testi (Fotoğraf: R. Tamsü Polat).
- b.** T2 no'lu p.t testi (Fotoğraf: R. Tamsü Polat).
- Levha 64**
- a.** T3 no'lu p.t testi (Fotoğraf: R. Tamsü Polat).
- b.** T4 no'lu p.t testi (Fotoğraf: R. Tamsü Polat).
- Levha 65**
- a.** T5 no'lu p.t testi (Fotoğraf: R. Tamsü Polat).
- b.** T6 no'lu p.t testi (Fotoğraf: R. Tamsü Polat).
- Levha 66**
- a.** T7 no'lu p.t testi (Fotoğraf: R. Tamsü Polat).
- b.** T8 no'lu p.t testi (Fotoğraf: R. Tamsü Polat).
- Levha 67**
- a.** T9 no'lu p.t testi (Fotoğraf: R. Tamsü Polat).
- b.** T10 no'lu p.t testi (Fotoğraf: R. Tamsü Polat).
- c.** T11 no'lu p.t testi (Fotoğraf: R. Tamsü Polat).
- Levha 68**
- T12 no'lu p.t testi (Fotoğraf: R. Tamsü Polat).
- Levha 69**
- a.** T13 no'lu p.t testi (Fotoğraf: R. Tamsü Polat).
- b.** T14 no'lu p.t testi (Fotoğraf: R. Tamsü Polat).
- c.** T15 no'lu p.t testi (Fotoğraf: R. Tamsü Polat).
- Levha 70**
- a.** T16 no'lu p.t testi (Fotoğraf: R. Tamsü Polat).

- b. T17 no'lu p.t testi (Fotoğraf: R. Tamsü Polat).
  - c. T18 no'lu p.t testi (Fotoğraf: R. Tamsü Polat).
- Levha 71**
  - a. T19 no'lu p.t testi (Fotoğraf: R. Tamsü Polat).
  - b. T20 no'lu p.t testi (Fotoğraf: R. Tamsü Polat).
  - c. T21 no'lu p.t testi (Fotoğraf: R. Tamsü Polat).
- Levha 72**
  - a. T22 no'lu p.t testi (Fotoğraf: R. Tamsü Polat).
  - b. T23 no'lu p.t testi (Fotoğraf: R. Tamsü Polat).
  - c. T24 no'lu p.t testi (Fotoğraf: R. Tamsü Polat).
- Levha 73**
  - a. T25 no'lu p.t testi (Fotoğraf: R. Tamsü Polat).
  - b. T26 no'lu p.t testi (Fotoğraf: R. Tamsü Polat).
  - c. T27 no'lu p.t testi (Fotoğraf: R. Tamsü Polat).
- Levha 74**
  - a. T28 no'lu p.t testi (Fotoğraf: R. Tamsü Polat).
  - b. T29 no'lu p.t testi (Fotoğraf: R. Tamsü Polat).
  - c. T30 no'lu p.t testi (Fotoğraf: R. Tamsü Polat).
- Levha 75**
  - a. T31 no'lu p.t testi (Fotoğraf: R. Tamsü Polat).
  - b. T32 no'lu p.t testi (Fotoğraf: R. Tamsü Polat).
  - c. T33 no'lu p.t testi (Fotoğraf: R. Tamsü Polat).
  - d. T34 no'lu p.t testi (Fotoğraf: R. Tamsü Polat).
- Levha 76**
  - a. T35 no'lu p.t testi (Fotoğraf: R. Tamsü Polat).
  - b. T36 no'lu p.t testi (Fotoğraf: R. Tamsü Polat).
  - c. T37 no'lu p.t testi (Fotoğraf: R. Tamsü Polat).
- Levha 77**
  - a. T38 no'lu p.t testi (Fotoğraf: R. Tamsü Polat).
  - b. T39 no'lu p.t testi (Fotoğraf: R. Tamsü Polat).

- c. T40 no'lu p.t testi (Fotoğraf: R. Tamsü Polat).
- Levha 78**
- a. T41 no'lu p.t testi (Fotoğraf: R. Tamsü Polat).
- b. T42 no'lu p.t testi (Fotoğraf: R. Tamsü Polat).
- Levha 79**
- a. Kâ1 no'lu p.t kâse (Fotoğraf: R. Tamsü Polat).
- b. Kâ2 no'lu p.t kâse (Fotoğraf: R. Tamsü Polat).
- c. Kâ3 no'lu p.t kâse (Fotoğraf: R. Tamsü Polat).
- d. Kâ4 no'lu p.t kâse (Fotoğraf: R. Tamsü Polat).
- e. Kâ5 no'lu p.t kâse (Fotoğraf: R. Tamsü Polat).
- f. Kâ6 no'lu p.t kâse (Fotoğraf: R. Tamsü Polat).
- g. Kâ7 no'lu p.t kâse (Fotoğraf: R. Tamsü Polat).
- Levha 80**
- a. Ka8 no'lu p.t kâse (Fotoğraf: R. Tamsü Polat).
- b. Kâ9 no'lu p.t kâse (Fotoğraf: R. Tamsü Polat).
- c. Kâ10 no'lu p.t kâse (Fotoğraf: R. Tamsü Polat).
- d. Kâ11 no'lu p.t kâse (Fotoğraf: R. Tamsü Polat).
- e. Kâ12 no'lu p.t kâse (Fotoğraf: R. Tamsü Polat).
- Levha 81**
- a. Kâ13 no'lu p.t kâse (Fotoğraf: R. Tamsü Polat).
- b. Kâ14 no'lu p.t kâse (Fotoğraf: R. Tamsü Polat).
- c. Kâ15 no'lu p.t kâse (Fotoğraf: R. Tamsü Polat).
- d. Kâ16 no'lu p.t kâse (Fotoğraf: R. Tamsü Polat).
- e. Kâ17 no'lu p.t kâse (Fotoğraf: R. Tamsü Polat).
- Levha 82**
- a. Ur1 no'lu p.t *urne* (Fotoğraf: R. Tamsü Polat).
- b. Ur2 no'lu p.t *urne* (Fotoğraf: R. Tamsü Polat).
- c. Ur3 no'lu p.t *urne* (Fotoğraf: R. Tamsü Polat).

d. Ur4 no'lu p.t *urne* (Fotoğraf: R. Tamsü Polat).

e. Ur5 no'lu p.t *urne* (Fotoğraf: R. Tamsü Polat).

**Levha 83**

a. K1 no'lu p.t kandil (Fotoğraf: R. Tamsü Polat).

b. K2 no'lu p.t kandil (Fotoğraf: R. Tamsü Polat).

c. K3 no'lu p.t kandil (Fotoğraf: R. Tamsü Polat).

d. K4 no'lu p.t kandil (Fotoğraf: R. Tamsü Polat).

e. K5 no'lu p.t kandil (Fotoğraf: R. Tamsü Polat).

f. K6 no'lu p.t kandil (Fotoğraf: R. Tamsü Polat).

g. K7 no'lu p.t kandil (Fotoğraf: R. Tamsü Polat).

h. K8 no'lu p.t kandil (Fotoğraf: R. Tamsü Polat).

ı. K9 no'lu p.t kandil (Fotoğraf: R. Tamsü Polat).

**Levha 84**

a. K10 no'lu p.t kandil (Fotoğraf: R. Tamsü Polat).

b. K11 no'lu p.t kandil (Fotoğraf: R. Tamsü Polat).

c. K12 no'lu p.t kandil (Fotoğraf: R. Tamsü Polat).

d. K13 no'lu p.t kandil (Fotoğraf: R. Tamsü Polat).

e. K14 no'lu p.t kandil (Fotoğraf: R. Tamsü Polat).

f. K15 no'lu p.t kandil (Fotoğraf: R. Tamsü Polat).

g. K16 no'lu p.t kandil (Fotoğraf: R. Tamsü Polat).

h. K17 no'lu p.t kandil (Fotoğraf: R. Tamsü Polat).

**Levha 85**

a. K18 no'lu p.t kandil (Fotoğraf: R. Tamsü Polat).

b. K19 no'lu p.t kandil (Fotoğraf: R. Tamsü Polat).

c. K20 no'lu p.t kandil (Fotoğraf: R. Tamsü Polat).

d. K21 no'lu p.t kandil (Fotoğraf: R. Tamsü Polat).

- e. K22 no'lu p.t kandil (Fotoğraf: R. Tamsü Polat).
- f. K23 no'lu p.t kandil (Fotoğraf: R. Tamsü Polat).
- g. K24 no'lu p.t kandil (Fotoğraf: R. Tamsü Polat).
- h. K25 no'lu p.t kandil (Fotoğraf: R. Tamsü Polat).
- i. K26 no'lu p.t kandil (Fotoğraf: R. Tamsü Polat).

**Levha 86**

- a. K27 no'lu p.t kandil (Fotoğraf: R. Tamsü Polat).
- b. K28 no'lu p.t kandil (Fotoğraf: R. Tamsü Polat).
- c. K29 no'lu p.t kandil (Fotoğraf: R. Tamsü Polat).
- d. K30 no'lu p.t kandil (Fotoğraf: R. Tamsü Polat).
- e. K31 no'lu p.t kandil (Fotoğraf: R. Tamsü Polat).
- f. K32 no'lu p.t kandil (Fotoğraf: R. Tamsü Polat).
- g. K33 no'lu p.t kandil (Fotoğraf: R. Tamsü Polat).
- h. K34 no'lu p.t kandil (Fotoğraf: R. Tamsü Polat).
- i. K35 no'lu p.t kandil (Fotoğraf: R. Tamsü Polat).

**Levha 87**

- a. K36 no'lu p.t kandil (Fotoğraf: R. Tamsü Polat).
- b. K37 no'lu p.t kandil (Fotoğraf: R. Tamsü Polat).
- c. K38 no'lu p.t kandil (Fotoğraf: R. Tamsü Polat).
- d. K39 no'lu p.t kandil (Fotoğraf: R. Tamsü Polat).
- e. K40 no'lu p.t kandil (Fotoğraf: R. Tamsü Polat).
- f. K41 no'lu p.t kandil (Fotoğraf: R. Tamsü Polat).
- g. K42 no'lu p.t kandil (Fotoğraf: R. Tamsü Polat).
- h. K43 no'lu p.t kandil (Fotoğraf: R. Tamsü Polat).
- i. K44 no'lu p.t kandil (Fotoğraf: R. Tamsü Polat).



**Levha 88**

- a. K45 no'lu p.t kandil (Fotoğraf: R. Tamsü Polat).
- b. K46 no'lu p.t kandil (Fotoğraf: R. Tamsü Polat).
- c. K47 no'lu p.t kandil (Fotoğraf: R. Tamsü Polat).
- d. K48 no'lu p.t kandil (Fotoğraf: R. Tamsü Polat).
- e. K49 no'lu p.t kandil (Fotoğraf: R. Tamsü Polat).
- f. K50 no'lu p.t kandil (Fotoğraf: R. Tamsü Polat).
- g. K51 no'lu p.t kandil (Fotoğraf: R. Tamsü Polat).
- h. K52 no'lu p.t kandil (Fotoğraf: R. Tamsü Polat).
- ı. K53 no'lu p.t kandil (Fotoğraf: R. Tamsü Polat).

**Levha 89**

- a. K54 no'lu p.t kandil (Fotoğraf: R. Tamsü Polat).
- b. K55 no'lu p.t kandil (Fotoğraf: R. Tamsü Polat).
- c. K56 no'lu p.t kandil (Fotoğraf: R. Tamsü Polat).
- d. K57 no'lu p.t kandil (Fotoğraf: R. Tamsü Polat).
- e. K58 no'lu p.t kandil (Fotoğraf: R. Tamsü Polat).
- f. K59 no'lu p.t kandil (Fotoğraf: R. Tamsü Polat).
- g. K60 no'lu p.t kandil (Fotoğraf: R. Tamsü Polat).
- h. K61 no'lu p.t kandil (Fotoğraf: R. Tamsü Polat).
- ı. K62 no'lu p.t kandil (Fotoğraf: R. Tamsü Polat).

**Levha 90**

- a. K63 no'lu p.t kandil (Fotoğraf: R. Tamsü Polat).
- b. K64 no'lu p.t kandil (Fotoğraf: R. Tamsü Polat).
- c. K65 no'lu p.t kandil (Fotoğraf: R. Tamsü Polat).
- d. K66 no'lu p.t kandil (Fotoğraf: R. Tamsü Polat).
- e. K67 no'lu p.t kandil (Fotoğraf: R. Tamsü Polat).

f. K68 no'lu p.t kandil (Fotoğraf: R. Tamsü Polat).

g. K69 no'lu p.t kandil (Fotoğraf: R. Tamsü Polat).

h. K70 no'lu p.t kandil (Fotoğraf: R. Tamsü Polat).

ı. K71 no'lu p.t kandil (Fotoğraf: R. Tamsü Polat).

**Levha 91**

a. K72 no'lu p.t kandil (Fotoğraf: R. Tamsü Polat).

b. K73 no'lu p.t kandil (Fotoğraf: R. Tamsü Polat).

c. K74 no'lu p.t kandil (Fotoğraf: R. Tamsü Polat).

d. K75 no'lu p.t kandil (Fotoğraf: R. Tamsü Polat).

e. K76 no'lu p.t kandil (Fotoğraf: R. Tamsü Polat).

f. K77 no'lu p.t kandil (Fotoğraf: R. Tamsü Polat).

g. K78 no'lu p.t kandil (Fotoğraf: R. Tamsü Polat).

h. K79 no'lu p.t kandil (Fotoğraf: R. Tamsü Polat).

ı. K80 no'lu p.t kandil (Fotoğraf: R. Tamsü Polat).

**Levha 92**

a. K81 no'lu p.t kandil (Fotoğraf: R. Tamsü Polat).

b. K82 no'lu p.t kandil (Fotoğraf: R. Tamsü Polat).

c. K83 no'lu p.t kandil (Fotoğraf: R. Tamsü Polat).

d. K84 no'lu p.t kandil (Fotoğraf: R. Tamsü Polat).

e. K85 no'lu p.t kandil (Fotoğraf: R. Tamsü Polat).

f. K86 no'lu p.t kandil (Fotoğraf: R. Tamsü Polat).

g. K87 no'lu p.t kandil (Fotoğraf: R. Tamsü Polat).

h. K88 no'lu p.t kandil (Fotoğraf: R. Tamsü Polat).

ı. K89 no'lu p.t kandil (Fotoğraf: R. Tamsü Polat).

**Levha 93**

a. K90 no'lu p.t kandil (Fotoğraf: R. Tamsü Polat).

- b. K91 no'lu p.t kandil (Fotoğraf: R. Tamsü Polat).
- c. K92 no'lu p.t kandil (Fotoğraf: R. Tamsü Polat).
- d. K93 no'lu p.t kandil (Fotoğraf: R. Tamsü Polat).
- e. K94 no'lu p.t kandil (Fotoğraf: R. Tamsü Polat).
- Levha 94**
- a. F1 no'lu p.t figürin (Fotoğraf: R. Tamsü Polat).
- b. F2 no'lu p.t figürin (Fotoğraf: R. Tamsü Polat).
- Levha 95**
- a. F3 no'lu p.t figürin (Fotoğraf: R. Tamsü Polat).
- b. F4 no'lu p.t figürin (Fotoğraf: R. Tamsü Polat).
- c. F5 no'lu p.t figürin (Fotoğraf: R. Tamsü Polat).
- d. F6 no'lu p.t figürin (Fotoğraf: R. Tamsü Polat).
- Levha 96**
- a. F7 no'lu p.t figürin (Fotoğraf: R. Tamsü Polat).
- b. F8 no'lu p.t figürin (Fotoğraf: R. Tamsü Polat).
- c. F9 no'lu p.t figürin (Fotoğraf: R. Tamsü Polat).
- Levha 97**
- a. F10 no'lu p.t figürin (Fotoğraf: R. Tamsü Polat).
- b. F11 no'lu p.t figürin (Fotoğraf: R. Tamsü Polat).
- c. F12 no'lu p.t figürin (Fotoğraf: R. Tamsü Polat).
- Levha 98**
- F13 no'lu p.t figürin (Fotoğraf: R. Tamsü Polat).
- Levha 99**
- a. F14 no'lu p.t figürin (Fotoğraf: R. Tamsü Polat).
- b. F15 no'lu p.t figürin (Fotoğraf: R. Tamsü Polat).
- Levha 100**
- a. F16 no'lu p.t figürin (Fotoğraf: R. Tamsü Polat).
- b. F17 no'lu p.t figürin (Fotoğraf: R. Tamsü Polat).
- c. F18 no'lu p.t figürin (Fotoğraf: R. Tamsü Polat).
- Levha 101**
- a. F19 no'lu p.t figürin (Fotoğraf: R. Tamsü Polat).

- b.** F20 no'lu p.t figürin (Fotoğraf: R. Tamsü Polat).
- Levha 102**
- a.** F21 no'lu p.t figürin (Fotoğraf: R. Tamsü Polat).
- b.** F22 no'lu p.t figürin (Fotoğraf: R. Tamsü Polat).
- Levha 103**
- a.** F23 no'lu p.t figürin (Fotoğraf: R. Tamsü Polat).
- b.** F24 no'lu p.t figürin (Fotoğraf: R. Tamsü Polat).
- c.** F25 no'lu p.t figürin (Fotoğraf: R. Tamsü Polat).
- Levha 104**
- a.** F26 no'lu p.t figürin (Fotoğraf: R. Tamsü Polat).
- b.** F27 no'lu p.t figürin (Fotoğraf: R. Tamsü Polat).
- c.** F28 no'lu p.t figürin (Fotoğraf: R. Tamsü Polat).
- Levha 105**
- a.** F29 no'lu p.t figürin (Fotoğraf: R. Tamsü Polat).
- b.** F30 no'lu p.t figürin (Fotoğraf: R. Tamsü Polat).
- c.** F31 no'lu p.t figürin (Fotoğraf: R. Tamsü Polat).
- Levha 106**
- a.** F32 no'lu p.t figürin (Fotoğraf: R. Tamsü Polat).
- b.** F33 no'lu p.t figürin (Fotoğraf: R. Tamsü Polat).
- Levha 107**
- a.** F34 no'lu p.t figürin (Fotoğraf: R. Tamsü Polat).
- b.** F35 no'lu p.t figürin (Fotoğraf: R. Tamsü Polat).
- Levha 108**
- a.** F36 no'lu p.t figürin (Fotoğraf: R. Tamsü Polat).
- b.** F37 no'lu p.t figürin (Fotoğraf: R. Tamsü Polat).
- Levha 109**
- a.** F38 no'lu p.t figürin (Fotoğraf: R. Tamsü Polat).
- b.** F39 no'lu p.t figürin (Fotoğraf: R. Tamsü Polat).
- c.** F40 no'lu p.t figürin (Fotoğraf: R. Tamsü Polat).
- d.** F41 no'lu p.t figürin (Fotoğraf: R. Tamsü Polat).
- e.** F42 no'lu p.t figürin (Fotoğraf: R. Tamsü Polat).

f. F43 no'lu p.t figürin (Fotoğraf: R. Tamsü Polat).

g. F44 no'lu p.t figürin (Fotoğraf: R. Tamsü Polat).

**Levha 110**

a. Cam boncuklar (Fotoğraf: R. Tamsü Polat).

b. P1 no'lu cam pandantif (Fotoğraf: R. Tamsü Polat).

c. P2 no'lu cam pandantif (Fotoğraf: R. Tamsü Polat).

d. P3 no'lu cam pandantif (Fotoğraf: R. Tamsü Polat).

e. Cam oyun taşları (Fotoğraf: R. Tamsü Polat).

**Levha 111**

a. CU1 no'lu cam *unguentarium* (Fotoğraf: R. Tamsü Polat).

b. CU2 no'lu cam *unguentarium* (Fotoğraf: R. Tamsü Polat).

c. CU3 no'lu cam *unguentarium* (Fotoğraf: R. Tamsü Polat).

d. CU4 no'lu cam *unguentarium* (Fotoğraf: R. Tamsü Polat).

e. CU5 no'lu cam *unguentarium* (Fotoğraf: R. Tamsü Polat).

f. CU6 no'lu cam *unguentarium* (Fotoğraf: R. Tamsü Polat).

g. CU7 no'lu cam *unguentarium* (Fotoğraf: R. Tamsü Polat).

h. CU8 no'lu cam *unguentarium* (Fotoğraf: R. Tamsü Polat).

i. CU9 no'lu cam *unguentarium* (Fotoğraf: R. Tamsü Polat).

j. CU10 no'lu cam *unguentarium* (Fotoğraf: R. Tamsü Polat).

k. CU11 no'lu cam *unguentarium* (Fotoğraf: R. Tamsü Polat).

l. CU12 no'lu cam *unguentarium* (Fotoğraf: R. Tamsü Polat).

m. CU13 no'lu cam *unguentarium* (Fotoğraf: R. Tamsü Polat).

n. CU14 no'lu cam *unguentarium* (Fotoğraf: R. Tamsü Polat).

**Levha 112**

a. CU15 no'lu cam *unguentarium* (Fotoğraf: R. Tamsü Polat).

b. CU16 no'lu cam *unguentarium* (Fotoğraf: R. Tamsü Polat).

- c. CU17 no'lu cam *unguentarium* (Fotoğraf: R. Tamsü Polat).
- d. CU18 no'lu cam *unguentarium* (Fotoğraf: R. Tamsü Polat).
- e. CU19 no'lu cam *unguentarium* (Fotoğraf: R. Tamsü Polat).
- f. CU20 no'lu cam *unguentarium* (Fotoğraf: R. Tamsü Polat).
- g. CU21 no'lu cam *unguentarium* (Fotoğraf: R. Tamsü Polat).
- h. CU22 no'lu cam *unguentarium* (Fotoğraf: R. Tamsü Polat).
- i. CU23 no'lu cam *unguentarium* (Fotoğraf: R. Tamsü Polat).
- j. CU24 no'lu cam *unguentarium* (Fotoğraf: R. Tamsü Polat).
- k. CU25 no'lu cam *unguentarium* (Fotoğraf: R. Tamsü Polat).
- l. CU26 no'lu cam *unguentarium* (Fotoğraf: R. Tamsü Polat).
- m. CU27 no'lu cam *unguentarium* (Fotoğraf: R. Tamsü Polat).
- n. CU28 no'lu cam *unguentarium* (Fotoğraf: R. Tamsü Polat).
- o. CU29 no'lu cam *unguentarium* (Fotoğraf: R. Tamsü Polat).
- Levha 113**
- a. CU30 no'lu cam *unguentarium* (Fotoğraf: R. Tamsü Polat).
- b. CU31 no'lu cam *unguentarium* (Fotoğraf: R. Tamsü Polat).
- c. CU32 no'lu cam *unguentarium* (Fotoğraf: R. Tamsü Polat).
- d. CU33 no'lu cam *unguentarium* (Fotoğraf: R. Tamsü Polat).
- e. CU34 no'lu cam *unguentarium* (Fotoğraf: R. Tamsü Polat).
- f. CU35 no'lu cam *unguentarium* (Fotoğraf: R. Tamsü Polat).
- g. CU36 no'lu cam *unguentarium* (Fotoğraf: R. Tamsü Polat).
- h. CU37 no'lu cam *unguentarium* (Fotoğraf: R. Tamsü Polat).
- i. CU38 no'lu cam *unguentarium* (Fotoğraf: R. Tamsü Polat).

- Levha 114** S1-S30 Stratonikeia Akdağ Nekropolü Sikkeleri (Fotoğraf: R. Tamsü Polat).
- Levha 115** S31-S55 Stratonikeia Akdağ Nekropolü Sikkeleri (Fotoğraf: R. Tamsü Polat).
- Levha 116** S56-S58 Stratonikeia Akdağ Nekropolü Sikkeleri (Fotoğraf: R. Tamsü Polat).
- Levha 117**
- a. Sta1 no'lu p.t *stamnos* (Fotoğraf: R. Tamsü Polat).
  - b. Sta2 no'lu p.t *stamnos* (Fotoğraf: R. Tamsü Polat).
  - c. Sta3 no'lu p.t *stamnos* (Fotoğraf: R. Tamsü Polat).
  - d. Py1 no'lu p.t *pyxis* (Fotoğraf: R. Tamsü Polat).
- Levha 118**
- a. Ly1 no'lu p.t *lekythos* (Fotoğraf: R. Tamsü Polat).
  - b. Ar1 no'lu p.t *aryballos* (Fotoğraf: R. Tamsü Polat).
  - c. Ar2 no'lu p.t *aryballos* (Fotoğraf: R. Tamsü Polat).
  - d. Ar3 no'lu p.t *aryballos* (Fotoğraf: R. Tamsü Polat).
  - e. Tv1 no'lu p.t tava (Fotoğraf: R. Tamsü Polat).
  - f. Tv2 no'lu p.t tava (Fotoğraf: R. Tamsü Polat).
  - g. Sky1 no'lu p.t *skyphos* (Fotoğraf: R. Tamsü Polat).
  - h. Sky2 no'lu p.t *skyphos* (Fotoğraf: R. Tamsü Polat).
  - ı. Ta1 no'lu p.t tabak (Fotoğraf: R. Tamsü Polat).
  - j. Kp1 no'lu p.t kapak (Fotoğraf: R. Tamsü Polat).
  - k. Kp2 no'lu p.t kapak (Fotoğraf: R. Tamsü Polat)
  - l. Kp3 no'lu p.t kapak (Fotoğraf: R. Tamsü Polat
  - m. Kp4 no'lu p.t kapak (Fotoğraf: R. Tamsü Polat
- Levha 119**
- a. Ağ1 no'lu p.t ağırşak (Fotoğraf: R. Tamsü Polat).
  - b. Ağ2 no'lu p.t ağırşak (Fotoğraf: R. Tamsü Polat).
  - c. St1 no'lu bronz *strigilis* (Fotoğraf: R. Tamsü Polat).

- d. St2 no'lu bronz *strigilis* (Fotoğraf: R. Tamsü Polat).
- e. St3 no'lu bronz *strigilis* (Fotoğraf: R. Tamsü Polat).
- f. St4 no'lu demir *strigilis* (Fotoğraf: R. Tamsü Polat).
- g. St5 no'lu demir *strigilis* (Fotoğraf: R. Tamsü Polat).

**Levha 120**

- a. BrK1 no'lu bronz kap (Fotoğraf: R. Tamsü Polat).
- b. BrK2 no'lu bronz kap (Fotoğraf: R. Tamsü Polat)
- c. Ku1-2 no'lu bronz kulp (Fotoğraf: R. Tamsü Polat).
- d. A1 no'lu bronz ayna (Fotoğraf: R. Tamsü Polat).
- e. A2 no'lu bronz ayna (Fotoğraf: R. Tamsü Polat).
- f. A2 no'lu bronz ayna (R. Tamsü Polat).

**Levha 121**

- a. AB1 no'lu altın ağız bandı (Fotoğraf: R. Tamsü Polat).
- b. AB2 no'lu altın ağız bandı (Fotoğraf: R. Tamsü Polat).
- c. Dp1 no'lu altın diadem parçası (Fotoğraf: R. Tamsü Polat).
- d. Dp2 no'lu altın diadem parçası (Fotoğraf: R. Tamsü Polat).
- e. Kü1 no'lu altın küpe (Fotoğraf: R. Tamsü Polat).
- f. Kü2 no'lu altın küpe (Fotoğraf: R. Tamsü Polat).
- g. Yü1 no'lu bronz yüzük (Fotoğraf: R. Tamsü Polat).
- h. Yü2 no'lu bronz yüzük (Kazı Arşivi).
- ı. Yü3 no'lu bronz yüzük (Fotoğraf: R. Tamsü Polat).

**Levha 122**

- a. İ1 no'lu bronz iğne (Fotoğraf: R. Tamsü Polat).
- b. İ1 no'lu gümüş iğne (Fotoğraf: R. Tamsü Polat).
- c. Sp1 no'lu bronz spatül (Fotoğraf: R. Tamsü Polat).
- d. B1 no'lu demir balta (Fotoğraf: R. Tamsü Polat).



e. P4 no'lu onyx pendentif (Fotoğraf: R. Tamsü Polat).

f. Hp1 no'lu mermer heykel parçası (Fotoğraf: R. Tamsü Polat).

**Levha 123**

a. Ste1 no'lu mermer *stel* (Fotoğraf: R. Tamsü Polat).

b. Ste1 no'lu mermer *stel* (Fotoğraf: R. Tamsü Polat).

## Çizimler Listesi

- Çizim 1:**
- a. Stratonikeia Akdağ Nekropolü MK12.AM1 No'lu Mezarın Kesiti (Kazı Arşivi)
  - b. Stratonikeia Akdağ Nekropolü MK12.AM1 No'lu Mezarın Kesiti (Kazı Arşivi)
- Çizim 2:**
- a. Stratonikeia Akdağ Nekropolü MK14.AM3 No'lu Mezarın Planı (Kazı Arşivi)
  - b. Stratonikeia Akdağ Nekropolü MK14.AM3 No'lu Mezarın A-A Kesiti (Kazı Arşivi)
  - c. Stratonikeia Akdağ Nekropolü MK12. AM3 No'lu Mezarın B-B Kesiti (Kazı Arşivi)
- Çizim 3:**
- a. Stratonikeia Akdağ Nekropolü MK23.AM12 No'lu Mezarın Planı (Kazı Arşivi)
  - b. Stratonikeia Akdağ Nekropolü MK13.AM12 No'lu Mezarın A-A Kesiti (Kazı Arşivi)
  - c. Stratonikeia Akdağ Nekropolü MK23.AM12 No'lu Mezarın B-B Kesiti (Kazı Arşivi)
- Çizim 4:**
- a. Stratonikeia Akdağ Nekropolü MK31.AM20 No'lu Mezarın Planı (Kazı Arşivi)
  - b. Stratonikeia Akdağ Nekropolü MK31.AM20 No'lu Mezarın Kesiti (Kazı Arşivi)
- Çizim 5:**
- a. Stratonikeia Akdağ Nekropolü MK37.AM26 No'lu Mezarın Planı (M. Kadioğlu)

b. Stratonikeia Akdağ Nekropolü MK37.AM26 No'lu Mezarın Kesiti (M. Kadıođlu)

**Çizim 6:** a. Stratonikeia Akdağ Nekropolü MK44.AM33 No'lu Mezarın Planı (M. Kadıođlu)

b. Stratonikeia Akdağ Nekropolü MK46.AM35 No'lu Mezarın Planı (M. Kadıođlu)

**Çizim 7** a. Stratonikeia Akdağ Nekropolü MK47.AM36 No'lu Mezarın Planı (M. Kadıođlu)

b. Stratonikeia Akdağ Nekropolü MK48.AM37 No'lu Mezarın Planı (M. Kadıođlu)

**Çizim 8:** a. Stratonikeia Akdağ Nekropolü MK49.AM38 No'lu Mezarın Planı (M. Kadıođlu)

b. Stratonikeia Akdağ Nekropolü MK50.AM39 No'lu Mezarın Planı (M. Kadıođlu)

**Çizim 9:** a. Stratonikeia Akdağ Nekropolü MK53.AM42 No'lu Mezar Planı (M. Kadıođlu)

b. Stratonikeia Akdağ Nekropolü MK106.AM89 No'lu Mezarın Planı (B. Söđüt)

**Çizim 10:** a. Stratonikeia Akdağ Nekropolü MK107.AM90 No'lu Mezarın Planı (B. Söđüt)

b. Stratonikeia Akdağ Nekropolü MK111.AM94 No'lu Mezarın Planı (B. Söđüt)

- Çizim 11:**
- a. Stratonikeia Akdağ Nekropolü MK114.AM95 No'lu Mezarın Planı (B. Söğüt)
  - b. Stratonikeia Akdağ Nekropolü MK116. AM97 No'lu Mezarın Planı (B. Söğüt)
- Çizim 12:**
- a. Stratonikeia Akdağ Nekropolü MK117.AM98 No'lu Mezarın Planı (B. Söğüt).
  - b. Stratonikeia Akdağ Nekropolü MK118.AM99 No'lu Mezarın Planı (M. Kadıoğlu).
- Çizim 13:**
- a. U2 no'lu p.t *unguentarium* çizimi (R. Tamsü Polat).
  - b. U8 no'lu p.t *unguentarium* çizimi (R. Tamsü Polat.)
  - c. U12 no'lu p.t *unguentarium* çizimi (R. Tamsü Polat).
  - d. U14 no'lu p.t *unguentarium* çizimi (R. Tamsü Polat).
  - e. U27 no'lu p.t *unguentarium* çizimi (R. Tamsü Polat).
  - f. U44 no'lu p.t *unguentarium* çizimi (R. Tamsü Polat).
  - g. U47 no'lu p.t *unguentarium* çizimi (R. Tamsü Polat).
  - h. U57 no'lu p.t *unguentarium* çizimi (R. Tamsü Polat).
  - ı. U63 no'lu p.t *unguentarium* çizimi (R. Tamsü Polat).
  - j. U73 no'lu p.t *unguentarium* çizimi (R. Tamsü Polat).
  - k. U75 no'lu p.t *unguentarium* çizimi (R. Tamsü Polat).
  - l. U77 no'lu p.t *unguentarium* çizimi (R. Tamsü Polat).
  - m. U85 no'lu p.t *unguentarium* çizimi (R. Tamsü Polat).
  - n. U93 no'lu p.t *unguentarium* çizimi (R. Tamsü Polat).
  - o. U94 no'lu p.t *unguentarium* çizimi (R. Tamsü Polat).

- Çizim 14:**
- a. U97 no'lu p.t *unguentarium* çizimi (R. Tamsü Polat).
  - b. U104 no'lu p.t *unguentarium* çizimi (R. Tamsü Polat).
  - c. U111 no'lu p.t *unguentarium* çizimi (R. Tamsü Polat).
  - d. U112 no'lu p.t *unguentarium* çizimi (R. Tamsü Polat).
  - e. U121 no'lu p.t *unguentarium* çizimi (R. Tamsü Polat).
  - f. U128 no'lu p.t *unguentarium* çizimi (R. Tamsü Polat).
  - g. U135 no'lu p.t *unguentarium* çizimi (R. Tamsü Polat).
  - h. U139 no'lu p.t *unguentarium* çizimi (R. Tamsü Polat).
  - i. U144 no'lu p.t *unguentarium* çizimi (R. Tamsü Polat).
  - j. U152 no'lu p.t *unguentarium* çizimi (R. Tamsü Polat).
  - k. U153 no'lu p.t *unguentarium* çizimi (R. Tamsü Polat).
  - l. U174 no'lu p.t *unguentarium* çizimi (R. Tamsü Polat).
  - m. U175 no'lu p.t *unguentarium* çizimi (R. Tamsü Polat).
  - n. U186 no'lu p.t *unguentarium* çizimi (R. Tamsü Polat).

- Çizim 15:**
- a. T16 no'lu p.t testi çizimi (R. Tamsü Polat).
  - b. T31 no'lu p.t testi çizimi (R. Tamsü Polat).
  - c. T35 no'lu p.t testi çizimi (R. Tamsü Polat).
  - d. T42 no'lu p.t testi çizimi (R. Tamsü Polat).

- Çizim 16:**
- a. Kâ1 no'lu p.t kâse çizimi (R. Tamsü Polat).
  - b. Kâ7 no'lu p.t kâse çizimi (R. Tamsü Polat).
  - c. Kâ13 no'lu p.t kâse çizimi (R. Tamsü Polat).

- Çizim 17:**
- a. Ur1 no'lu p.t *urne* (R. Tamsü Polat).
  - b. Ur2 no'lu p.t *urne* (R. Tamsü Polat).

c. Ur3 no'lu p.t *urne* (R. Tamsü Polat).

d. Ur5 no'lu p.t *urne* (R. Tamsü Polat).

**Çizim 18:**

a. K1 no'lu p.t kandil çizimi (R. Tamsü Polat).

b. K2 no'lu p.t kandil çizimi (R. Tamsü Polat).

c. K6 no'lu p.t kandil çizimi (R. Tamsü Polat).

d. K14 no'lu p.t kandil çizimi (R. Tamsü Polat).

e. K16 no'lu p.t kandil çizimi (R. Tamsü Polat).

f. K19 no'lu p.t kandil çizimi (R. Tamsü Polat).

g. K24 no'lu p.t kandil çizimi (R. Tamsü Polat).

h. K34 no'lu p.t kandil çizimi (R. Tamsü Polat).

ı. K43 no'lu p.t kandil çizimi (R. Tamsü Polat).

j. K62 no'lu p.t kandil çizimi (R. Tamsü Polat).

k. K68 no'lu p.t kandil çizimi (R. Tamsü Polat).

l. K73 no'lu p.t kandil çizimi (R. Tamsü Polat).

m. K94 no'lu p.t kandil çizimi (R. Tamsü Polat).

**Çizim 19:**

a. CU3 no'lu cam *unguentarium* çizimi (R. Tamsü Polat).

b. CU9 no'lu cam *unguentarium* çizimi (R. Tamsü Polat).

c. CU10 no'lu cam *unguentarium* çizimi (R. Tamsü Polat).

d. CU16 no'lu cam *unguentarium* çizimi (R. Tamsü Polat).

e. CU24 no'lu cam *unguentarium* çizimi (R. Tamsü Polat).

f. CU28 no'lu cam *unguentarium* çizimi (R. Tamsü Polat).

g. CU34 no'lu cam *unguentarium* çizimi (R. Tamsü Polat).

h. CU35 no'lu cam *unguentarium* çizimi (R. Tamsü Polat).

1. CU37 no'lu cam *unguentarium* çizimi (R. Tamsü Polat).

**Çizim 20:**

a. Sta1 no'lu p.t *stamnos* (R. Tamsü Polat).

b. Sta3 no'lu p.t *stamnos* (R. Tamsü Polat).

c. Py1 no'lu p.t *pyxis* (R. Tamsü Polat).

**Çizim 21:**

a. L1 no'lu p.t *lekythos* (R. Tamsü Polat).

b. Ar3 no'lu p.t *aryballos* (R. Tamsü Polat).

c. Tv1 no'lu p.t tava (R. Tamsü Polat).

d. Tv2 no'lu p.t tava (R. Tamsü Polat).

e. Ta1 no'lu p.t tabak (R. Tamsü Polat).

f. Kp1 no'lu p.t kapak (R. Tamsü Polat).

g. Kp4 no'lu p.t kapak (R. Tamsü Polat).

h. BrK1 no'lu bronz kap (R. Tamsü Polat).

1. BrK2 no'lu bronz kap (R. Tamsü Polat).

j. Ağ2 no'lu p.t ağırşak (R. Tamsü Polat).

k. St1 no'lu bronz *strigilis* (R. Tamsü Polat).

l. St2 no'lu bronz *strigilis* (R. Tamsü Polat).

m. Sp1 no'lu bronz spatül (R. Tamsü Polat).

n. B1 no'lu demir balta (R. Tamsü Polat).

## Kısaltmalar Listesi

AA	Archäologischer Anzeiger
ActaArch	Acta Archaeologica
Adayla	Adayla. Annual of the Suna & İnan Kıraç- Research Institute on Mediterranean Civilizations
ADelt	Αρχαιολογικόν Δελτίον
ADerg	Arkeoloji Dergisi
AF	Archäologische Forschungen
Agora	The Athenian Agora
AJA	American Journal of Archaeology
AMS	Asia Minor Studien
AnadoluAraş	Anadolu Araştırmaları
AnSt	Anatolian Studies
AST	Araştırma Sonuçları Toplantısı
AvP	Altertümer von Pergamon
BASOR	Bulletin of the American Schools of Oriental Research
BCH	Bulletin de correspondance hellénique
Belleten	Belleten. Türk Tarih Kurumu
BMC	H. A. Grueber, Coins of The Roman Republic in the British Museum I-III (London 1910)
Boreas	Boreas. Münstersche Beiträge zur Archäologie.
BSA	The Annual of the British School at Athens
CIRh	Clara Rhodos
<i>CollAnt</i>	Colloquium Anatolicum



Corinth	Corinth. Results of Excavations Conducted by the American School of Classical Studies at Athens.
CRAI	Académie des inscriptions et belles-lettres. Comptes rendus des séances de l'année
Délos	Exploration archéologique de Délos faite par l'Ecole française d'Athènes
DNP	Der Neue Pauly. Enzyklopädie der Antike
EA	Epigraphica Anatoica. Zeitschrift für Epigraphik und historische Geographie Anatoliens
FiE	Forschungen in Ephesos
Hesperia	Hesperia. Journal of the American School of Classical Studies at Athens
IGSK	Inschriften Griechischer Städte Aus Kleinasien
IsrExpJ	Israel Exploration Journal
IstForsch	Istanbuler Forschungen
IstMitt	Istanbuler Mitteilungen
JdI	Jahrbuch des Deutschen Archäologischen Instituts
JGS	The Journal of Glass Studies
JHS	The Journal of Hellenic Studies
JNG	Jahrbuch für Numismatik und Geldgeschichte
Kernos	Kernos. Revue internationale et pluridisciplinaire de religion greque antique
KST	Kazı Sonuçları Toplantısı
LGPN	<i>A Lexicon of Greek Personal Names</i>
LIMC	Lexikon iconographicum mythologiae classicae

MdI	Mitteilungen des Deutschen Archäologischen Instituts
MKKS	Müze Kurtarma Kazıları Semineri
NumChron	The Numismatic Chronicle The Journal of the Royal Society
OF	Olympische Forschungen
Olba	Olba. Mersin Üniversitesi Kilikia Arkeolojisini Araştırma Merkezi Yayınları
OpArch	Skrifter utgivna av Svenska institutet i Rom. Opuscula archaeologica
OpAth	Opuscula Atheniensia
Pallas	Pallas. Revue d'études antiques.
PF	Pergamenische Forschungen
Phoenix	Phoenix. The Journal of the Classical Association of Canada.
RDAC	Report of Department of Antiquities, Cyprus
RE	Paulys Realencyclopädie der classischen Altertumswissenschaft
RN	Revue Numismatique
RendNap	Rendiconti della Accademia di archeologie lettere e belle arti Napoli
Samothrace	Samothrace. Excavations Conducted by the Institute of Fine Arts of New York University
SCE	The Swedish Cyprus Expedition
SIMA	Studies in Mediterranean Archaeology
SNG	Sylloge Nummorum Graecorum

StTroica

Studia Troica

TAD

Türk Arkeoloji Dergisi

TAM

E. Kalinka (Hrsg.), Tituli Asiae Minoris I-III 1(Wien  
1901- 1941)

## KAYNAKÇA

### Antik Kaynaklar

- Aristophanes Aristophanes, *Ecclesiazusae*, (Ed. A. H. Sommerstein), London (1999).
- Cicero M. Tullius Cicero, *de Officiis*, (Çev. W. Miller) Loeb, Cambridge (1913).
- Herodotos Herodotos, *Herodot Tarihi*, (Çev. M. Ökmen), İstanbul (1991).
- Homeros Homeros, *Odyseia*, (Çev. A. Erhat-A. Kadir), İstanbul (1994).
- Homeros Homeros, *İlyada*, (Çev. A. Erhat-A. Kadir), İstanbul (1999).
- Livius Titus Livius, *The History of Rome*, V (Çev. C. Roberts), London (1905).
- Plinius Plinius, *Naturalis Historia/Natural History* (Çev. H. Rackham), London (1956-1966).
- Plutarch Plutarch, *The Greek Questions* 45, *Moralia* 301F-302A, (Çev. F.C. Babbitt), (Loeb) (1936).
- Polybius Polybius, *Histories*, (Çev. W. R. Paton), (Loeb) London (1954).
- Steph. Byz. Stephanos Byzantinos, *Ethnika*, (Ed. A. Westermann) Libsae (1839).
- Strabon Strabon, *Cografya: Anadolu*. Kitap XII, XIII, XIV (Çev. A. Pekman), İstanbul (1987).

## Modern Kaynaklar

- Abadie-Reynal 1987 C. Abadie-Reynal, "C ramique romaine", i inde: *La n cropole d'Amathonte. Tombes 113-367*, (Ed. V. Karageorghis, O. Picard - C. Tytgat), Nicosie (1987), 45-58.
- Akarca 1952 A. Akarca, "Mylasa'da Hellenistik Bir Mezar", *Belleten* XVI.63, 1952, 367-405.
- Akarca 1971 A. Akarca, "Be in", *Belleten* XXXV.137, 1971, 3-37.
- Akdođdu-Arca 2006 E. N. Akdođdu Arca, "The Genitive Case on Altares from Asia Minor indicating a Boundary Inscription", *Gephyra*, 2, 2006, 47-58.
-  kerstedt 2001 T.  kerstedt, "Hellenistic-Roman Chamber Tombs at Milas Swedish Excavations 1938", *OpAth* 25/26, 2000/01, 9-23.
- Aksoy 2006 U. B. Aksoy, *Archaeometric Analysis on the Selected Samples of Glass Artifacts Recovered in the Excavation at Alanya Castle*. Orta Dođu Teknik  niversitesi, Fen Bilimleri Enstit s , Arkeometri Anabilim Dalı, Yayınlanmamıř Y ksek Lisans Tezi (2006).
- Akyurt 1998  . M. Akyurt, *M. . 2. Binde Anadolu'da  l  G mme Adetleri*, Ankara (1998).
- Alanyalı 2002 H. S. Alanyalı, "Hellenistik D nem Tanagra At lyelerinde Terrakotta  retimi", *II. Uluslararası Piřmiř Toprak Sempozyumu, Eskiřehir, T rkiye, 17-30 Haziran 2002* (2002) 177-184.

- Alexiou 1991 S. Alexiou, *Minos Uygarlığı* (çev. E. Tül Tolunay), İstanbul (1991).
- Alföldi-Rosenbaum 1971 E. Alföldi-Rosenbaum, *Anamur Nekropolü*, Ankara (1971).
- Alföldi-Rosenbaum 1980 E. Alföldi-Rosenbaum, *The Necropolis of Adrassus (Balabolu) in Rough Cilicia (Isauria)*, 10. Ergbd. TAM, Vienna (1980).
- Almagro 1953 M. Almagro, *Las Necrópolis De Ampurias*, Vol. I, Barcelona (1953).
- Almagro 1955 Almagro, *Las Necrópolis De Ampurias*, Vol. II, Barcelona (1955).
- Anadolu 1989 M. U. Anadolu, “Batı Anadolu’da Bulunan Demeter ve Khtonien Tanrılar Tapınakları”, *AST* 6, 1989, 121-127.
- Anadolu 1995 M. U. Anadolu, “Zeus Labraundos ve Apollon Lairbenos’un Simgesi Olarak Labrys”, *Arkeoloji Dergisi* III, 1995, 225-226.
- Anderson-Stojanovi 1987 V. R. Anderson-Stojanović, “The Chronology and Function of Ceramic Unguentaria”, *AJA* 91, 1987, 105-122.
- Anderson - Stojanovic 1992 V. R. Anderson-Stojanovic, *Stobi, The Hellenistic and Roman Pottery* (1992).
- Arslan ve diğ. 2011 M. Arslan – M. Metin – O. Cinemre – T. Çelik – Ü. Devecioğlu, “Juliopolis Nekropolü 2009 Yılı Kurtarma Kazısı”, *MKKS* 19, 2011, 271- 304.

- Arveiller-Dulong – Nenna V. Arveiller-Dulong – M. D. Nenna, *Les verres antiques du 2005 musée du Louvre, II, Vaisselle et contenants du Ier siècle au début du VIIe siècle après J.-C.*, Paris (2005).
- Åström 1964 P. Åström, “Collection of Cypriote Glass”, *OpAth.* V, 1964, 123-158.
- Ashton 1991 R. Ashton, “A Hoard of late Rhodian Plinthophoric Hemidrachms (CH 4, 12)”, *NumChron* 151, 1991, 202-204.
- Ashton 2001 R. H. J. Ashton, “The Coinage of Rhodes 408-190 B.C.”, içinde: (Ed. A. Meadows and K. Shipton) *Money and Its Uses In The Ancient Greek World*, 2001, 79-115.
- Atik 1990 Ş. Atik, “İç Kalıp Tekniği İle Yapılmış Anadolu Kaynaklı Cam Kaplar”, *I. Uluslararası Anadolu Cam Sanatı Sempozyumu, 26-27 Nisan 1988 (1990)*, 16-29.
- Atik 1995 N. Atik, *Die Keramik aus den Südtbermen von Perge, IstMitt Beiheft* 30, 9 (1995).
- Atik 2004 Ş. Atik, *M.Ö. I. Binde Anadolu’da Cam Üretimi ve Tasarımı*, Mimar Sinan Üniversitesi, Fen Bilimleri Enstitüsü, Endüstri Ürünleri Tasarımı Anabilim Dalı, Yayınlanmamış Doktora Tezi (2004).
- Atlan 1966 S. Atlan, “Eski Çağ Ankara’sında Aphrodite Kültü”, *Bulleten* XXX.117, 1966, 181-193.
- Aulock 1967 H. von Aulock, “Zur Silberprägung des karischen Stratonikeia”, *JNG* 17, 1967, 7-15.

- Auth 1976 S. H. Auth, *Ancient Glass at the Newark Museum*, New Jersey (1976).
- Avigad 1972 N. Avigad, "Excavations in the Jewish Quarter of the Old City of Jerusalem", *IsrExpJ*.22-4, 1972, 193-200.
- Aydaş 2005 M. Aydaş, *Yazılı Belgeler Işığında Rhodos-Karia İlişkileri*. Ankara Üniversitesi, Sosyal Bilimler Enstitüsü, Eskiçağ Dilleri ve Kültürleri (Yunan Dili ve Edebiyatı) Anabilim Dalı, Yayınlanmamış Doktora Tezi (2005).
- Aydaş 2006 a M. Aydaş, "Three Inscriptions From Stratonikeia In Caria", *EA* 39 2006, 111-112.
- Aydaş 2006 b M. Aydaş, "Gladiatorial Inscriptions From Stratonikeia In Caria", *EA* 39, 2006, 105-110.
- Aydaş 2007 M. Aydaş, "Two New Inscriptions From Stratonikeia in Caria", *EA* 40, 2007, 33-34.
- Aydaş 2010 M. Aydaş, M.Ö. 7. Yüzyıldan 1. Yüzyıla Kadar Karya ile Rodos Devleti. Arasındaki İlişkiler, İstanbul (2010).
- Aydın-Tavukçu 2006 Z. Aydın-Tavukçu, *Parion Nekropolü 2005 Yılı Buluntuları*, Atatürk Üniversitesi, Sosyal Bilimler Enstitüsü, Arkeoloji (Klasik Arkeoloji) Anabilim Dalı, Yayınlanmamış Doktora Tezi (2006).
- Bağcı 2006 M. Bağcı, *Koz ağaç-Kalın ağul (Muğla) Mermerlerinin Jeolojisi, Teknik Analizi Maden Ekonomisi Açısından Değerlendirilmesi*, Jeoloji Mühendisliği Anabilim Dalı, Yayınlanmamış Doktora Tezi (2006).



- Bahn 1993 P. Bahn, *Collins: Dictionary of Archaeology*, (Ed. P. Bahn) New York, ABC-CLIO, 1993, 123-124.
- Bailey 1963 D. M. Bailey, *Greek and Roman Pottery Lamps*, London (1963).
- Bailey 1965 D. M. Bailey, "Lamps in the Victoria and Albert Museum", *OpAth.* VI, 1965, 1-83.
- Bailey 1972 D. M. Bailey, *Greek and Roman Pottery Lamps*. British Museum, London (1972).
- Bailey 1975 D. M. Bailey, *A Catalogue of The Lamps In The British Museum I, Greek Hellenistic and Early Roman Pottery Lamps*, London (1975).
- Bailey 1980 D. M. Bailey, *A Catalogue of The Lamps In The British Museum II, Roman Lamps in Italy*, London (1980).
- Bailey 1988 D. M. Bailey, *A Catalogue of The Lamps In The British Museum III, Roman Provincial Lamps*, London (1988).
- Baldoni ve diğ. 2004 D. Baldoni – C. Franco – P. Belli – F. Berti, *Karia'da Bir Liman Kenti Iasos*, İstanbul (2004).
- Baldıran 1990 A. Baldıran, *Stratonikeia Nekropolü Buluntuları*, Selçuk Üniversitesi, Sosyal Bilimler Enstitüsü, Arkeoloji (Klasik Arkeoloji) Anabilim Dalı, Yayınlanmamış Doktora Tezi, (1990).
- Baldıran 1993 A. Baldıran, "Stratonikeia Hellenistik Dönem Terracottaları", *Selçuk Üniversitesi, Fen-Edebiyat Fakültesi Dergisi*, (1992-1993), 7-8, 1993, 207-220.

- Baldıran 1998 A. Baldıran, "Stratonikeia'dan Unguentariumlar", *Selçuk Üniversitesi, Sosyal Bilimler Enstitüsü Dergisi* 4, 1998, 335-355.
- Baldıran 2003 A. Baldıran, "Stratonikeia'dan Birkaç Pişmiş Toprak Heykelcik", *III. Uluslararası Pişmiş Toprak Sempozyumu*, Eskişehir, 2003, 158-165.
- Barag 1970 D. Barag, "Mesopotamian core-formed glass vessels (1500-500 BC)", içinde: (Ed. A. L. Oppenheim, R.H. Brill, D.Barag, A.von Saldern) *Glass and Glass-making in Ancient Mesopotamia* (Corning, New York), 1970, 131-199.
- Barag 1972 D. Barag, "Two Roman Glass Bottles with Remnants of Oil", *IsrExpJ*, Vol. 22, No. 1, 1972, 24-26.
- Barag 1985 D. Barag, *Catalogue of Western Asiatic Glass-In the British Museum I*, London (1985).
- Barkóczy 1996 L. Barkóczy, *Antike Gläser, Monumenta Antiquitatis extra fines Hungariae reperta quae in Museo Artium hungarico aliisque Museis et Collectionibus hungaricis conservantur V*, Roma (1996).
- Barın 1995 G. Barın, *Aydın ve Milet Müzesi'ndeki Üzeri Kabartmalı Hellenistik ve Roma Dönemi Kandiller*, Ege Üniversitesi Sosyal Bilimler Enstitüsü, Klasik Arkeoloji Anabilim Dalı, Yayınlanmamış Doktora Tezi (1995).
- Barr 1996 R. L. Barr, "Greek And Hellenistic Lamps From Ilion", *StTroica* 6, 1996, 159-200.

- Bass 1986 G. Bass, “A Bronze Age Shipwreck at Ulu Burun (Kaş): 1984 Campaign”, *AJA* 90, III, 1986, 269-296.
- Başçetinlik 2009 A. Başçetinlik, “Adana Halk Kültüründe Ölünün Yıkanması Kefenlenmesi ve Diğer Uygulamalar”, içinde: *Adana Halk Kültüründe Doğum-Evlenme-Ölüm*, Adana (2009), 1-9.
- Baudat 1953 B. Baudat, “Terres Cuites de L’ecole Française D’Athenes”, *BCH* LXXVII, 1953, 1-46.
- Baumeister 2007 P. Baumeister, *Der Frizes des Hekateions von Lagina*, BYZAS 6, İstanbul (2007).
- Baykan 2010 D. Baykan, “Antik Çağ’da Strigilisin Ecza Amaçlı Kullanımı Veriler ve Kanıt”, *CollAn* IX, 2010, 141,152.
- Bean 1987 G. E. Bean, *Karia* (Çev. Burak Akgüç), İstanbul (1987).
- Bechtold 1999 B. Bechtold, *La Necropoli di Lilybaeum*, Palermo (1999).
- Bell 1981 M. Bell, *The Terracottas*, Morgantina Studies I, Princeton (1981).
- Belli 2003 O. Belli, *Urartu: Savaş ve Estetik*, İstanbul (2003).
- Bendorf 1883 O. Benndorf, *Griechische und sizilische Vasenbilder*, Berlin (1883).
- Benson 1972 J. L. Benson, *Bamboula at Kourion: The Necropolis and The Finds*. (Pennsylvania University Museum Monographs.) Philedelphia (1972).
- Berns – Mert 1999 C. Berns – H. Mert, “Architekturfragmente aus der Nekropole von Stratonikeia”, *IstMitt* 49, 1999, 197-212.

- Berns 2003 C. Berns, Untersuchungen zu den Grabbauten der frühen Kaisezeit in Kleinasien, *AMS* 51 (2003).
- Berthold 1984 R. M. Berthold, *Rhodes in The Hellenistic Age*, Cornell, (1984).
- Besques 1972 S. Besques, *Catalogue Raisonné des Figurines et Reliefs en terre-cuite Grecs et Romains IV.2, Epoques hellénistique et romaine. Grèce et Asie Mineure*, Paris (1972).
- Bieber 1961 M. Bieber, *The Sculpture of the Hellenistic Age*, New York (1961).
- Bingöl 1999 I. Bingöl, *Anadolu Medeniyetleri Müzesi Antik Takılar*, Ankara (1999).
- Bishop ve diğ. 1982 R. L. Bishop, R. L. Rands – G. R. Holley, “Ceramic Compositional Analysis in Archaeological Perspective”, *Advances in Archaeological Method and Theory* 5, 1982, 275-330.
- Bittel 1939 K. Bittel, “Beobachtungen in Kappadokien”, *Jdl* 54, 1939, 548-568.
- Blegen 1938 C. W. Blegen, “Excavations at Troy”, *AJA* 43.2, 1938, 204-228.
- BMC Caria H. Barclay, *Catalogue of the Greek Coins Caria, Cos, Rhodes, The British Museum*, (Ed. A. Forni), Bologna (1964).
- Boardman 1971 J. Boardman, “Sickles and Strigilis”, *JHS* XCI, 1971, 136-137.
- Boardman 1991 J. Boardman, *Greek Sculpture The Archaic Period*, London (1991).

- Boardman 2001 J. Boardman, *Yunan Heykeli Arkaik Dönem*, (Çev. Y. Ersoy), İstanbul (2001).
- Boehlau 1898 J. Boehlau, *Aus Ionischen und Italischen Nekropolen*, Leipzig (1898).
- Boulter 1963 C. G. Boulter, "Graves in Lenormant Street, Athens", *Hesperia* 32, 1/4, 1963, 113-137.
- Boysal 1965 Y. Boysal, "1964 Müskebi Kazıları Hakkında Kısa Rapor", *TAD* 14.1-2, 1965, 123-124.
- Boysal 1967a Y. Boysal, "Müskebi Kazısı 1963 Kısa Raporu", Vorläufiger Bericht über die Grabungen 1963 in Müsgebi", *Bulleten XXXI*.121,1967, 67-83.
- Boysal 1967 b Y. Boysal, "Karya Bölgesinde Yeni Araştırmalar: New Excavations in Caria", *Anadolu/Anatolia* 11, 1967, 1-56.
- Boysal 1970 Y. Boysal, "Turgut Kazısı 1969 Yılı Raporu", *Anadolu/Anatolia* 12 196 (1970), 63-78.
- Boysal 1983 Y. Boysal, "Stratonikeia", *Selçuk Üniversitesi Edebiyat Fakültesi Dergisi*, 1983, 123-124.
- Boysal 1985 Y. Boysal, "1984 Yılı Stratonikeia Kazısı", *KST* 7, 1985, 519-522.
- Boysal 1987a Y. Boysal, "Stratonikeia Kazısı 1986 Çalışmaları", *KST* 9.2, 1987, 237-238.
- Boysal 1987b Y. Boysal, "Stratonikeia Nekropolü'nün Tarihsel Süreci", içinde: (Ed. H.R. Çongur) *Remzi Oğuz Arık Armağanı*, Ankara, 1987, 51-68.

- Boysal 1990 Y. Boysal, “Die Bauten der hellenistischen Stadt Stratonikeia”, *Documents of the XIII. International Congress for Classical Archaeology* 1988 (1990), 501-502.
- Boysal 1992 Y. Boysal, “Eskihisar 1991 Kazısı”, *KST* 14.2, 1992, 117-121.
- Boysal 1998 Y. Boysal, “1996 Yılı Stratonikeia Çalışmaları”, *KST* 19.2, 1998, 153-160.
- Boysal – Kadioğlu 1999 Y. Boysal – M. Kadioğlu, “1997 Yılı Stratonikeia Nekropol Çalışmaları”, *KST* 20.2, 1999, 215-228.
- Braidwood 1995 R. J. Braidwood, *Tarih Öncesi İnsan*, (Çev. B. Altınok), İstanbul (1995).
- Brehm 2002 O. Brehm, “Die Sammlung römischer Gläser im Gustav-Lübcke Museum der Stadt Hamm”, *Boreas* 25, 2002, 241-291.
- Bresson 1993 A. Bresson, “La circulation monétaire rhodienne jusqu’en 166”, *Dialogues d’Histoire Ancienne* 19, 1993, 119-169.
- Broneer 1930 O. Broneer, *Terracotta Lamps, Corinth IV*, Cambridge, (1930).
- Broneer 1977 O. Broneer, *Isthmia Terracotta Lamps II*, New Jersey (1977).
- Bruneau 1965 P. Bruneau, *Exploration Archéologique de Délos XXVI*, Paris (1965).
- Bruneau 1970a P. Bruneau, et al. *L’Ilot de la Maison des comédiens et Délos XXVII*, Paris (1970).
- Bruneau 1970b P. Bruneau, “Tombs D Argos”, *BCH* 94, 1970, 437-531.

- Burn – Higgins 2001 L. Burn – R. Higgins, *Catalogue of the Greek Terracottas in the British Museum III*, London ( 2001).
- Burr 1934 D. Burr, *Terra-Cottas From Myrina, In The Museum of Fine Arts*, Boston (1934).
- Burr-Thompson 1939 D. Burr-Thompson, “Mater Caelature Impression From Ancient Metalwork”, *Hesperia* 8, 1939, 285-316.
- Burr-Thompson 1963 D. Burr-Thompson, *Troy The Terracotta Figurines of The Hellenistic Period*, Supplementary Monograph 3, New Jersey (1963).
- Burr-Thompson 1987 D. Burr Thompson, “Three Centuries of Hellenistic Terracottas” içinde: *Hellenistic Pottery and Terracottas*, New Jersey, 1987, 195-451.
- Camilli 1999 A. Camilli, *Ampullae Balsamari Ceramiche di eta ellenistica e Romana*, Roma (1999).
- Canav 1985 Ü. Canav, *Türkiye Şişe ve Cam Fabrikaları A.Ş. Cam Eserler Koleksiyonu*, İstanbul (1985).
- Carrington 1982 S. J. Carrington, “A Roman Chamber Tomb on the South-East Slopes of Monasteriaki Kephala, Knossos,” *BSA* 77, 255-293.
- Carstens 1999 A. M. Carstens, *Death Matter: Funerary Architecture on the Halikarnassos Peninsula*, University of Copenhagen (1999).
- Carstens 2002 A.M. Carstens, “Tomb Cuir on the Halikarnassos Peninsula”, *AJA* 106, 2002, 391-409.

- Carstens 2004 A. M. Carstens, “Rock-cut Tombs in the Halicarnassos Peninsula”, *Proceedings of the Danish Institute at Athens IV* 2004, 49-67.
- Carstens 2009 A. M. Carstens, “Tomb Cult and Tomb Architecture in Karia from the Late Archaic to the Hellenistic Period”, içinde: (Ed. F. Rumscheid) *Die Karer un Anderen, Internationales Kolloquium an der Freien Universität, Berlin 13. bis 15. Oktober 2005*, Bonn, 2009, 377-395.
- Carstens – Flensten-Jensen 2004 A. M Carstens – P. Flensten-Jensen, “Halikarnassos and the Lelegians. “In The Salmakis Inscription and Hellenistic Halikarnassos”, *Halicarnassian Studies* 4, 2004, 109-123.
- Chaniotis 1997 A. Chaniotis, “Theatricality Beyond the Theater: Staging Public Life in the Hellenistic World”, içinde: (Ed. B. LeGuen) *De la scène aux gradins. Théâtre et représentations dramatiques après Alexandre le Grand dans les cités hellénstiques. Actes du Colloque*, Toulouse 1997, *Pallas* 41, 1997, 219-259.
- Chandler 1776 R. Chandler, *Travel in Asia Minor I*, London (1776).
- Chishull 1728 O. D. Chishull, “Monumentum Stratonicense” *Antiquitates Asiaticae Chirstianum Aeram*, London (1728).
- Choiseul-Gouffier 1782 Choiseul-Gouffier, *Voyage Pittoresque de la Grece II*, Paris (1782).
- Civelek 2001 A. Civelek, *Tralleis Nekropolisi Buluntulari Işığında Hellenistik ve Roma Dönemi Seramiği*. Ege Üniversitesi Sosyal Bilimler



- Enstitüsü, Arkeoloji Anabilim Dalı, Yayınlanmamış  
Doktora Tezi (2001).
- Civelek 2008 A. Civelek, “Stratonikeia-Akdağ Nekropolisi’nden Bir Mezar”, *Anadolu/Anatolia* 30, 2006, (2008), 47-64.
- Civelek 2009 A. Civelek, “Stratonikeia-Akdağ Alabastronu Üzerine Gözlemler”, *Arkeoloji ve Sanat Dergisi* 130, 2009, 81-88.
- Clarke ve diğ. 1902 J. T. Clarke – F. H. Bacon – R. Koldewey, *Investigations at Assos*, London (1902).
- Cohen 1995 G. M. Cohen, *The Hellenistic Settlements in Europe, the Islands, and Asia Minor*, Berkeley (1995).
- Comstock – Vermeule 1971 M. Comstock – C. Vermeule, *Greek Etruscan and Roman Bronzes*, Boston, Greenwich (1971).
- Cormack 1992 H. Cormack “*Non Inter Nota Sepulchra*”: *Roman Temple Tombs of South West Asia Minor* (1992).
- Cormack 1997 S. Cormack, “Funerary Monuments and Mortuary Practice in Roman Asia Minor”, içinde: (Ed. S. Alock), *The Early Roman Empire in The East*, 1997, 137-156.
- Corsten 2010 T. Corsten (Ed.), *LGPN. Volume VA, Coastal Asia Minor: Pontos to Ionia*, Oxford (2010).
- Cramer 2004 T. Cramer, *Multivariate Herkunftsanalyse von Marmor auf petrografischer und geokemischer Basis*, Berlin (2004).
- Crawford 2003 M. Crawford, “William Sherard and the Prices Edict”, *RN*, 6 e- Tome 159, 2003, 83-107.
- Crowfoot ve diğ. 1957 W. Crowfoot – K. M. Kenyon – G. M. Crowfoot, *The Objects of Samaria* (Samaria-Sebaste 3), London (1957).

- Çakıcı 1995 M. Çakıcı, “Milas ilçesi Şevketiye Mahallesi 199 Ada, 187 parselde Yapılan Kurtarma Kazısı” *MKKS* 5, 1994, 1995, 321-332.
- Çakıcı 2007 M. Çakıcı, “Milas İsmetPaşa Mahallesi 284 Ada 23-3 Parsellerde Kurtarma Kazısı”, *MKKS* 15, 2007, 83-94.
- Çalık-Ross – Büyükgün 2002 A. Çalık-Ross – B. Büyükgün, “Hellenistik Dönem Terra Cotta Figürinleri”, *II. Uluslararası Pişmiş Toprak Sempozyumu, Eskişehir, Türkiye, 17-30 Haziran 2002* (2002), 210-215.
- Çelgin 1990 V. Çelgin, *Termessos Kenti Nekropollerini*. İstanbul Üniversitesi Sosyal Bilimler Enstitüsü, Arkeoloji (Klasik Arkeoloji) Anabilim Dalı, Yayınlanmamış Doktora Tezi, İstanbul (1990).
- Çelgin 1994 V. Çelgin, “Termessos Ve Çevresinde Nekropol Ve Epigrafiya Araştırmaları: 1975-1991 Yılları Arasında Yapılan Çalışmaların Toplu Sonuçlarına Kısa Bir Bakış”, *Anadolu Araş* XIII, 1994, 153-177.
- Çıblak 2002 N. Çıblak, “Anadolu’da Ölüm Sonrası Mezarlıklar Çevresinde Oluşan İnanç ve Pratikler”, *Türk Kültürü* 40.474, 2002, 605-614.
- Çokay 2000 S. Çokay, *Antikçağda Aydınlatma Araçları*, İstanbul (2000).
- Çokay-Kepçe 2003 S. Çokay-Kepçe, *Karaçalı Nekropolü*. İstanbul Üniversitesi Sosyal Bilimler Enstitüsü, Arkeoloji (Klasik Arkeoloji) Anabilim Dalı, Yayınlanmamış Doktora Tezi (2003),

- Çokay-Kepçe 2006 S. Çokay-Kepçe, *Antalya Karaçalı Nekropolü/The Karaçalı Necropolis Near Antalya, Adayla Ekyayın Dizisi 4*, Antalya (2006).
- Çokay-Kepçe – Özden Gerçeker 2011 S. Çokay-Kepçe – S. Özden Gerçeker, *Kilden Suretler, Sadberk Hanım Müzesi Koleksiyonu'ndan Antik Çağ Terrakotta Figürinleri, Images in Terracotta, Ancient terracotta figurines in the Sadberk Hanım Musuem Collection*, İstanbul (2011).
- Daremberg – Saglio 1896 Ch. Daremberg – M. E. Saglio, *Dictionnaire Des Antiquites Greques et Romaines*, Paris (1896).
- Davidson 1952 G. R. Davidson, *The Minor Objects, Corinth XII*, Princeton (1952).
- Davies 2000 P. J. Davies, *Death And Emperor*, Cambridge (2000).
- Dayagi-Mendels 1989 M. Dayagi-Mendels, *Perfumes And Cosmetics In The Ancient World*, Jerusalem (1989).
- De Francovich 1990 G. De Francovich, *Santuari e Tombe Rupestri Dell' Antica Frigia e un'indagine Sulle tombe della Licia I-II*, Roma, *L'erma di Bretschneider*, Roma (1990).
- Delivorrias 1984 A. Delivorrias “Aphrodite”, *LIMC* II,1, 1984, 2-151.
- Demangel – Laumonier 1925 R. Demangel – A. Laumonier, “Fouilles de Notion 1921”, *BCH* 49, 1925, 332-346.
- Dereboylu 2001 E. Dereboylu, “Weißgrundige Keramik und hellenistische Reliefbecher aus dem Hanghaus 2 in Ephesos”, içinde: (Ed. F. Krinzing) *Studien zur hellenistischen Keramik in Ephesos*, Wien, 2001, 21-44.

- Devreker ve diğ. 2003 J. Devreker – H. Thoen – F. Vermaulen, *Excavations in Pessinus: the so-called Acropolis*, Belgium (2003).
- Diler 2001 A. Diler, “Damlıbogaz / Hydai Araştırmaları-2000”, *AST* 19.1, 2001, 225-236.
- Dotterweich 1999 U. Dotterweich, *Unguentarien mit kuppelförmiger Mündung aus Knidos, Knidos-Studien, Band I*, Bibliopolis (1999).
- Doublet – Deschamps 1890 G. Doublet – G. Deschamps, “Inscriptions de Carie”, *BCH* 14 1890, 603-630.
- Dökü 2008 E. Dökü, *Paphlagonia Bölgesi Kaya Mezarları ve Kaya Tapınakları*. Akdeniz Üniversitesi, Sosyal Bilimler Enstitüsü, Arkeoloji (Klasik Arkeoloji) Anabilim Dalı, Yayınlanmamış Doktora Tezi (2008).
- Durna 2001 G. E. Durna, *Antik Çağda Güney-Batı Anadolu (Karia) Bölgesi'nde Aphrodite Kültü, Aphrodite Karakterine Analitik Bir Yaklaşım*. Ankara Üniversitesi Sosyal Bilimler Enstitüsü, Tarih (Eskiçağ) Anabilim Dalı, Yayınlanmamış Doktora Tezi (2001).
- Durna 2004 G. E. Durna, “Mitostan Siyasete Venüs Prometor:Roma-Aphrodisias İlişkisinde Etkin Tanrısal Bir Figür”, *Bulleten* LXVIII.251, 2004, 33-62.
- Durukan 2001 M. Durukan, *Dağlık Kilikia Mezarları ve Ölü Kültü*. Ege Üniversitesi, Sosyal Bilimler Enstitüsü, Arkeoloji (Klasik Arkeoloji) Anabilim Dalı, Yayınlanmamış Doktora Tezi (2001).

- Durukan 2012 M. Durukan, *Kappadokia'da, Argaios Dađı Çevresinde Hellenistik- Roma Dönemi Mezarları ve Ölü Kültü/Gräber und Totenkult in der hellenistisch-römischen Zeit in der Umgebung des Argaios in Kappadokien*, İstanbul (2012).
- Dusenbery 1967 E. B. Dusenbery, "Ancient Glass from the Cemeteries of Samothrace", *JGS* 9, 1967, 34-49.
- Dusenbery 1998 E. B. Dusenbery, *Samothrace The Nekropoleis, Nekropoleis and Catalogues of Burials, vol. 11*, Princeton (1998).
- Dündar 2008 E. Dündar, *Patara Unguentariumları*, Patara IV.1, İstanbul (2008).
- Dzneladze –  
Symonenko 2009 O. Dzneladze – O. Symonenko, "The Eye Beads - Amulets Of Warriors of The 3rd-1st Centuries BC", içinde: *The Thracians and Their Neighbours in Antiquity. Studia in Honorem Valerii Sîrbu*, Brăila, 2009, 197-213.
- Edwards 1975 G. R. Edwards, *Corinthian Hellenistic Pottery*, Princeton (1975).
- Edwards 1959 G. R. Edwards, "The Gordion Campaign of 1958", *AJA* 63.3, 1959, 263-268.
- Eisen 1916 G. Eisen, "Buton Beads-with Special Reference to Those of the Etruscan and Roman Periods", *AJA* 20.3, 1916, 299-307.
- Ekmen (baskıda) H. Ekmen, "Başlangıcından M.Ö. II. Binin Sonuna Kadar Anadolu'da Kremasyon Geleneđi", *Hitit Üniversitesi Sosyal Bilimler Enstitüsü Dergisi, Yıl 5. Sayı 1* (baskıda).

- Erdal 2002 Y. S. Erdal, “Bakla Tepe Geç Tunç Çağı Mezarlarından Gün Işığına Çıkarılan Yanmış İnsan İskelet Kalıntılarının Antropolojik Analizi”, *Hacettepe Üniversitesi Edebiyat Fakültesi Dergisi*, 19.2, 115-130.
- Erdal – Erdal 2011 Y. S. Erdal – Ö. D Erdal, “A Review of Trepanations in Anatolia with New Cases”, *International Journal of Osteoarchaeology* 21, 2011, 505-534.
- Erdoğan – Aytaçlar 2012 A. Erdoğan – N. Aytaçlar, “Milas TKİ Kazıları”, *Ege Üniversitesi Arkeoloji Kazıları*, 2012, 357-375.
- Ergeç 1995 R. Ergeç, *Güney Kommagene Bölgesindeki Antik Dönem Nekropol ve Mezarları*. Selçuk Üniversitesi, Sosyal Bilimler Enstitüsü, Arkeoloji (Klasik Arkeoloji) Anabilim Dalı, Yayınlanmamış Doktora Tezi (1995).
- Ergeç 2003 R. Ergeç, Nekropolen und Gräber in der südlichen Kommagene, *AMS* 47, Bonn (2003).
- Ergüder ve diğ. 2004 I. Ergüder – I. Kızıldağ – A. Sucu – Ö. Özdemir, “Tki-Geli “Eskihisar Ocağında Antik Yapıların Jeofizik Yöntemlerle Bulunması / Locating Ancient Structures by Geophysical Method at Tki-Geli Eskihisar Open pit Mine”, *Türkiye 14. Kömür Kongresi Bildiriler Kitabı, 02-04 Haziran 2004 Zonguldak / Türkiye Proceedings of the 14 th Turkey Coal Congress, June 02-04, 2004, Zonguldak, Turkei*, 2004, 121-132.
- Erkanal 1987 A. Erkanal “Panaztepe Kazısı 1985 Yılı Sonuçları”, *KST* 8, 1987, 253-261.

- Erten- Yağcı 1998 E. Erten-Yağcı, “İ.Ö. II. Binde Anadolu’da Cam”, *Olba I*, 1998, 29-44.
- Erten 2004 E. Erten, “Mersin, Silifke, Olba Yüzey Araştırması 2003”, *AST 22.2*, 2004, 11-22.
- Evren 1996 A. Evren, “Selçuk-Efes Davut Yeriş Tarlası 1993 Yılı Kurtarma Kazısı”, *MKKS 6*, 1996, 21-76.
- Evren 1997 A. Evren, “Tire-Uzgun Köyü Mezarı ve Buluntuları”, *TAD 31*, 1997, 89-105.
- Fellows 1839 Ch. Fellows, *A Journal Written during an Excursion in Asia Minor 1838*, London (1839).
- Fellows 1852 Ch. Fellows, *Travels and Researches in Asia Minor*, London (1852).
- Fırat 2003 N. Fırat, “Perge Konut Alanı Kullanım Keramiği”, içinde: (Ed. C. Abadie-Reynal) *Les céramiques en Anatolie aux époques hellénistique et romaine. Actes de la Table Ronde d’Istanbul, Varia Anatolica XV*, 2003, 91-95.
- Fischer – Welling 1984 S. Fischer – M. T. Welling, “Ton und Bronzelampen”, *Boreas 7*, 1984, 373-396.
- Fitch – Goldman 1994 C. R. Fitch – N. W. Goldman, *Cosa The Lamps*, Ann Arbor (1994).
- Fitzwilliam 1978 *Fitzwilliam Museum Glass at the Fitzwilliam Museum. Exhibition Catalogue*, Cambridge (1978).
- Forbes 1966 R. J. Forbes, “Light” *Studies in Ancient Technology V*, Leiden (1966).

- Forbes 1966 R. J. Forbes, “Glass” *Studies in Ancient Technology* VI, Leiden (1966).
- Forti 1962 L. Forti, “Gli unguentari del primo periodo ellenistico”, *RendNap* 37, 1962, 143-157.
- Fortin 1996 M. Fortin, *Corpus of Cypriote Antiquities 16: Cypriote Antiquities in Wolverhampton Art Gallery and Museums. SIMA XX.16.* Gothenburg (1996).
- Frank 1982 S. Frank, *Glass and Archaeology*, England (1982).
- Frödin – Persson 1938 O. Frödin – A. W. Persson, *Asine Results of The Swedish Excavation 1922-1930*, Stockholm (1938).
- Fuchs 1969 W. Fuchs, *Die Skulptur der Griechen*, München (1969).
- Gagarin – Fantham 2010 M. Gagarin – E. Fantham (Ed.), *The Oxford Encyclopedia of Ancient Greece And Rome*, Oxford (2010).
- Garland 1985 R. Garland, *The Greek Way of Death*, Ithaca, New York (1985).
- Gassner 1997 V. Gassner, *Das Südtor der Tetragonos-Agora*, *FiE* 13.1.1, Wien (1997).
- Găzdac Alföldy – Găzdac 2009 A. Găzdac Alföldy – C. Găzdac, “Coins in Funerary Context The Case of Brigetio”, içinde: (Ed., S. Biro) *Studia in Honorem Dénes Gabler*, 2009, 161-174.
- Gençler 2009 Ç. Gençler, *Elaiussa Sebaste Antik Yerleşimi Cam Buluntuları*. Ankara Üniversitesi, Sosyal Bilimler Enstitüsü, Arkeoloji (Klasik Arkeoloji) Anabilim Dalı Yayınlanmamış Doktora Tezi (2009).



- Georgiadou 2005 A. Georgiadou, *Totenkult und elische Grabkeramik spätklassischer und hellenischer Zeit*, Teil I-II, Text - Tafeln Thessaloniki (2005).
- Girginer 2003 K. S. Girginer, “2002 Yılı Adana İli ve Çevresi Yüzey Araştırmaları (Tufanbeyli) ve Kizzuwatna Araştırmaları”, *AST* 21.1, 2003, 311-324.
- Girginer 2004 K. S. Girginer, “2003 Yılı Adana İli ve Çevresi Yüzey Araştırmaları (Saimbeyli)”, *AST* 22.2, 2004, 159-174.
- Girginer 2005 K. S. Girginer, “Kizzuwatna Araştırmaları Projesi: 2002 Yılı Adana ve Çevresi Arkeolojik Yüzey Araştırmaları ve Kummani-Komana İlişkileri”, *V. Uluslararası Hititoloji Kongresi Bildirileri*, (Çorum 2-8 Eylül 2002), 2005, 377-404.
- Girginer ve diğ. 2005 K. S. Girginer – Ö. O. Girginer – F. Erhan, “2004 Yılı Adana ve Kayseri Yüzey Araştırmaları (Sarız ve Kozan)”, *AST* 23.2, 2005, 193-308.
- Girginer 2006 K. S. Girginer, “2005 Yılı Adana (Ceyhan) ve Kayseri (Develi) Yüzey Araştırmaları”, *AST* 24.2, 2006, 173-196.
- Girginer 2007 K. S. Girginer, “2006 Yılı Kapadokya ve Kilikia Yüzey Araştırmaları: Kayseri (Yahyalı) ve Adana (Ceyhan II), *AST* 25.2, 2007, 379-402.
- Goldman – Jones 1942 H. Goldman – F. Jones, “Terracottas from the Necropolis of Halae”, *Hesperia* 11, 1942, 365-421.
- Goldman 1950 H. Goldman, *Excavations at Gözlkule The Hellenistic and Roman Periods Tarsus I-II*, Princeton (1950).

- Greenewalt –Freedman 1979 C. H. Greenewalt – E. E. Freedman, “The Sardis Campaign of 1977”, *BASOR* 1979, 1- 32.
- Groß 1969 W. H. Groß, “Labrys”, *DNP* 3, 1969, 431-432.
- Groß 1975 W. H. Groß, “Urna”, *DNP* 5, 1975, 1069-1070.
- Groß 1979 W. H. Groß, “Terrakotten”, *DNP*, 1979, 610-611.
- Grose 1989 D. F. Grose, *The Toledo Museum of Art, Early Ancient Glass*, New York (1989).
- Guz-Zilberstein 1995 B. Guz-Zilberstein, “The Typology of the Hellenistic Coarse Ware and Selected Loci of the Hellenistic and Roman Periods”, içinde: (Ed. A. Belfer-Cohen, A. Bentor, Y. Tsafir) *Excavations at Dor, Final Report Volume I B, Areas A and C: The Finds*, Jerusalem, 1995, 289-434.
- Güleç – Pelin 1998 E. Güleç – C. Pelin, “Kuruçay Höyüğünde Gün Işığına Çıkarılan Bir Trepenasyon Olgusu”, *A.Ü. Dil ve Tarih-Coğrafya Fakültesi Dergisi* 38.1-2, 343-350.
- Günay-Tuluk 1999 G. Günay-Tuluk, “Die Unguentarien im Museum von İzmir”, *Anatolia Antiqua* VII, 1999, 127-166.
- Günay-Tuluk 2001 G. Günay-Tuluk, “Hellenistische Reliefbecher im Museum von Ephesos”, içinde: (Ed. F. Krinzinger) *Studien zur hellenistischen Keramik in Ephesos*, Wien, 2001, 51-70.
- Gürbüzer 2006 M. Gürbüzer, *Idyma'daki Hellenistik Dönem Oda Mezarı*. Muğla Üniversitesi Sosyal Bilimler Enstitüsü Arkeoloji Anabilim Dalı, Yayınlanmamış Yüksek Lisans (2006).

- Gürler 1994 B. Gürler, *Metropolis'in Hellenistik Dönem Seramiği*. Ege Üniversitesi, Sosyal Bilimler Enstitüsü, Arkeoloji (Klasik Arkeoloji) Anabilim Dalı, Yayınlanmamış Doktora Tezi (1994).
- Gürler 2000 B. Gürler, *Tire Müzesi Cam Eserleri*, Ankara (2000).
- Gürler 2003 B. Gurler , “Ödemiş Buluntusu Hellenistik-Erken Roma Dönemine Ait Seramikler”, *Türk Arkeoloji ve Etnografya Dergisi* 3, 2003, 87-96.
- Güvenç 1996 B. Güvenç, *İnsan ve Kültür*, İstanbul (1996).
- Hägg – Fossey 1980 I. Hägg – J. M. Fossey, *The Hellenistic Nekropolis and Later Structures on the Middle Slopes. 1973-1977*, içinde: (Ed. I. Hägg, R. Hägg) *Excavations in the Barbouna Area at Asine 4. Acta Universitatis Upsaliensis, Boreas 4.4*, Uppsala (1980).
- Hägg ve diğ. 1980 R. Hägg – I.Hägg – J. M. Fossey, *Excavations in the Barbouna area at Asine. Fasc. 4: The Hellenistic nekropolis and later structures on the middle slopes, 1973-77*, Uppsala (1980).
- Hamilton 1842 W. J. Hamilton, *Researches in Asia Minor, Pontus and Armenia*, I-II, London (1842).
- Hanfmann – Waldbaum 1968 G. M. Hanfmann – J. C Waldbaum, “Two Submycenaean Vases and a Tablet from Stratonikeia in Caria”, *AJA* 72, 1968, 51-56.
- Harden 1936 D. B. Harden, *Roman Glass From Karanis-Found by the University of Michigan Archaeological Expedition in Egypt 1924-29*, Ann Arbor (1936).

- Harden 1959 D. B. Harden, "Glass-Making Centres and the Spread of Glass-Making from the First to Fourth Century A.D.", *Annales du 1er Congrès de l'Association Internationale pour l'Histoire du Verre, Liege 1958*, 1959, 47-62.
- Harden ve diğ. 1968 D. B. Harden – K. S. Painter – R. Pinder – H. Tait, *Masterpieces of Glas*, British Museum. London (1968).
- Harden 1981 D. B. Harden, *Catalogue of Greek and Roman Glass in The British Museum Vol. I, Core And Rod-Formed Vessels And Pendants And Mycenaean Cast Objects*, London (1981).
- Harden ve diğ. 1987 D. B. Harden – H. Hellenkemper – K. Painter – D. Whitehouse, *Glass Of the Caesar, Olivetti*, Milan (1987).
- Haspels 1971 C. H. E. Haspels, *The Highlands of Phrygia: Sites and Monuments I: The Text; II: The Plates*, Princeton, New Jersey (1971).
- Hausmann 1996 U. Hausmann, Hellenistische Keramik aus Olympia. Eine Brunnenfüllung nördlich von Bau C und Reliefkeramik verschiedener Fundplätze in Olympia, *OF 27* (1996).
- Hauvette-Besnault – Dubois 1881 A. Hauvette-Besnault – M. Dubois 1881, "Inscriptions de Carie", *BCH V*, 1881, 179-194.
- Havelock 1981 C. M. Havelock, *Hellenistic Art. The Art of the Classical World from the Death of Alexander the Great to the Battle of Actium*, London (1981).
- Havelock 1995 C. M. Havelock, *The Aphrodite of Knidos and her Successors*, Michigan (1995).

- Hayes 1975 J. W. Hayes, *Roman and Pre-Roman Glass in the Royal Ontario Museum*, Toronto (1975).
- Hayes 1980 J.W. Hayes, *Ancient Lamps in the Royal Ontario Museum I: Greek and Roman Clay Lamps*, Toronto (1980).
- Hayes 1991 J. W. Hayes, *The Hellenistic and Roman Pottery, Paphos III*, Nicosia (1991).
- Hayes 2003 J. W. Hayes, "Hellenistic and Roman Pottery Deposits from the "Saranda Kolones" Castle Site at Paphos", *BSA* 98, 2003, 447-516.
- Heimberg 1982 U. Heimberg, *Die Keramik des Kabirions*, Berlin (1982).
- Heimerl 2001 A. Heimerl, *Die römischen Lampen aus Pergamon vom Beginn der Kaiserzeit bis zum Ende des 4. Jhr. n. Chr.* New York (2001).
- Hellström 1965 P. Hellström, *Labraunda II.1. Pottery of Classical and Later Date Terracota Lamps and Glass*, Lund (1965).
- Hellmann 1987 M. C. Hellmann, *Lampes Antiques II, Fond Général: Lampes Pré Romaines Et Romaines*, Paris (1987).
- Henninger – Kossatz 1977 F. Henninger – A. U. Kossatz, "Zwei hellenistische Gräber der milesischen Nekropole", *IstMitt* 29, 1977, 147-186.
- Henry 2009 O. Henry, *Tombes De Carie Architecture Funéraire Et Culture Carienne, VI<sup>E</sup> - II<sup>E</sup> S. A.V. J.-C.*, Rennes Cedex (2009).
- Henry 2010 O. Henry, "Labraunda Nekropolü / Necropolis of Labraunda", içinde: (Ed. M. Ural, F. Kuzucu) *Mylasa/ Labraunda, Milas / Çokmadağ*, İstanbul, 2010, 71-128.

- Henry 2011 O. Henry, "Hellenistic Monumental Tombs: The Π-shaped from Labraunda and Karian parallels", içinde: (Ed. L. Karlsson - S. Carlsson) *Labraunda and Karia. Proceedings of the International Symposium Commemorating Sixty Years of Swedish Archaeological Work in Labraunda The Royal Swedish Academy of Letters, History and Antiquities Stockholm, November 20-21, 2008, 2011*, 159-176.
- Henry 2012 O. Henry, "Le Sanctuaire De Labraunda. Historique, Etat Des Lieux Et Perspectives De Recherche", *Anatolia Antiqua* XX, 2012, 227-260.
- Higgins 1954 R. A. Higgins, *Catalogue of The Terracottas in The Department of Greek And Roman Antiquities British Museum, Greek: 730-330 B.C. I-II*, London (1954).
- Higgins 1967 R. A. Higgins, *Tanagra and the Figurines*, London (1967).
- Higgins 1969 R. A. Higgins, *Greek Terracotta Figurines*, London (1969).
- Hirschfeld 1885 G. Hirschfeld, *Paphlagonische Felsengräber. Ein Beitrag zur Kunstgeschichte Kleinasiens*, Berlin (1885).
- Howland 1958 R. H. Howland, *Greek Lamps and Their Survivals, The Agora* 4, Princeton (1958).
- Hübinger 1993 U. Hübinger, *Die antiken Lampen des Akademischen Kunstmuseums der Universität Bonn*, Berlin (1993).
- Hüllden 2006 O. Hüllden, *Gräber und Grabtypen im Bergland von Yavru (Zentrallykien). Studien zur antiken Grabkultur in Lykien*, *Antiquitas*, 45.3, Bonn (2006).

- Hülden 2010 O. Hülden, *Die Nekropolen von Kyaneai. Studien zur antiken Grabkultur in Lykien II.* Lykische Studien 9, 2, Tübinger Althistorische Studien 5.2, Bonn (2010).
- Hürmüzlü 2003 B. Hürmüzlü, *Klazomenai Akpınar Nekropolisi.* Ege Üniversitesi, Sosyal Bilimler Enstitüsü, Arkeoloji (Klasik Arkeoloji) Anabilim Dalı, Yayınlanmamış Doktora Tezi, (2003).
- Hürmüzlü 2008 B. Hürmüzlü, *Eski Yunan'da Ölü Gömme Gelenekleri,* İstanbul (2008).
- Hürmüzlü 2011 B. Hürmüzlü, "Die früheste Gruppe klazomenischer Sarkophage aus Klazomenai", *JdI* 125, 87-151.
- Isings 1957 C. Isings, *Roman Glass From Dated Finds.* Groningen/Djakarta (1957).
- Isings 1970 C. Isings, *Catalogus van het Romeins Glas in het Bonnefantenmuseum te Maastricht,* Maastricht (1970).
- Isler 1978 H. P. Isler, *Das archaische Nordtor, und seine Umgebung im Heraion Von Samos,* Samos IV (1978).
- Işık 2000 U. Işık, *1998 Yılı Stratonikeia Terracottaları.* Ankara Üniversitesi, Dil ve Tarih Coğrafya Fakültesi, Arkeoloji (Klasik Arkeoloji) Yayınlanmamış Lisans Tezi (2000).
- Işık 2012 F. Işık, *Uygurluk Anadolu'da Doğdu,* İstanbul (2012).
- Işın 2007 G. Işın, *Patara Terrakottaları Hellenistik ve Erken Roma Dönemleri,* Patara V.1, İstanbul (2007).
- İdil 1979 V. İdil, "Stratonikeia'da (Eskihisar) Kentin Kuzey Kapısının İç Kesimindeki Korint Başlığı", *VIII. Türk*

- Tarih Kongresi*, Cilt I (Ankara 11-15 Ekim 1976) 1979, 477-486.
- İdil 1984 V. İdil, “Anadolu’da Roma İmparatorluk Çağı Korinth Başlıkları”, *Anadolu / Anatolia* 20, 1976-77 (1984) 1-49.
- İdil 1997 V. İdil, “Kaunos’tan Bir Korint Başlığı”, içinde: (Ed. C. Bayburtluoğlu) *Akurgal’a Armağan-Festschrift Akurgal, Anatolia/Anadolu* 23, 1984-1997(1997), 159-164.
- Jacopi 1929 G. Jacopi, “Scavi nella necropoli di Jalisso 1924-1928”, *Clara Rhodos* III, Rhodes (1929).
- Jacopi 1931 G. Jacopi, “Scavi nelle Necropoli Camiresi 1929-1930”, *Clara Rhodos* IV, Rhodes (1931).
- Jacopi 1932 G. Jacopi, “Esplorazione archeologica di Camiro II”, *Clara Rhodos* VI-VII, Rhodes (1932).
- Jenkins 1989 G. K. Jenkins, “Rhodian Plinthophoroi - a Sketch”, (Ed. G. Le Rider), *Kraay - Morkholm Essays*, Louvain-la-Neuve, 1989, 101-119.
- Jones 1950 F. Jones, “The Pottery”, içinde: (Ed. H. Goldman) *Excavations at Gözükule The Hellenistic and Roman Periods Tarsus*, I, 1950, 156- 157.
- Jones 1987 R. Jones, “Burial Customs of Rome and Provinces”, içinde: (Ed. J. Wachter) *The Roman World* II, London, 1987, 812-844.
- Jünghölter 1989 U. Jünghölter, *Zur Komposition der Lagina-Friese und zur Deutung des Nordfrieses*, Marburg (1989).



- Kadiođlu 2012 M. Kadiođlu, “Stratonikeia (1977-1999)”, içinde: (Ed. O. Bingöl – A. Öztan – H. Taşkıran), *DTCF Arkeoloji Bölümü Tarihçesi ve Kazıları (1936-2011)*, *Anadolu/Anatolia*, Ek Dizisi: III.2, Anı Armađan Serisi, Ankara, 2012, 499-504.
- Kaletsch 2001 H. Kaletsch, “Stratonikeia”, *DNP* 11, 2001, 1047.
- Karageorghis 1967 V. Karageorghis, *Excavations in the Necropolis of Salamis* Vol. I Nicosia (1967).
- Karageorghis 1970 V. Karageorghis, *Excavations in the Necropolis of Salamis*, Vol. II Nicosia (1970).
- Karageorghis 1973 V. Karageorghis, *Excavations in the Necropolis of Salamis*, Vol. III Nicosia (1973).
- Karageorghis 1974 V. Karageorghis, *Excavations at Kition I. The Tombs* Nicosia (1974).
- Karageorghis 1978 V. Karageorghis, *Excavations in the Necropolis of Salamis*, Vol. IV, Nicosia (1978).
- Karagöz 2002 Ş. Karagöz, “Küçük Asyaya Özgü Bir Tanrıça: Hekate”, *Anadolu Araş* XVI, 2002, 303-320.
- Karaöz 1999 S. Karaöz, *Stratonikeia Kenti 97 Yılı Kandilleri*. Ankara Üniversitesi, Dil ve Tarih Cođrafya Fakültesi, Klasik Arkeoloji Anabilim Dalı, Yayınlanmamış Lisans Tezi (1999).
- Kassab 1988 D. Kassab, *Statuettes En Terre Cuite De Myrina. Corpus des Signatures, Monogrammes, Lettres et Signes*, Paris (1988).

- Kassab -Tezgör – Sezer 1995 D. Kassab -Tezgör – T. Sezer, *Catalogue Des Lampes En Terre Cuite Du Musee Archeologique İstanbul*, Varia Anatolica VI/1, (1995).
- Kauffman 1967 D. T. Kauffman, *Dictionary of Religious Terms*, New Jersey (1967).
- Kerényi 1951 C. Kerényi, *The Gods of the Greeks*, London (1951).
- Kerr 1977 P. F. Kerr, *Optical Mineralogy*, New York (1977).
- Khairy 1980 N. I. Khairy, “Natatean Piriform Unguentaria”, *BASOR* 240, 1980, 85-91.
- Khater – Khater 2009 H. F. Khater – D. F. Khater, “The insecticidal activity of four medicinal plants against the blowfly *Lucilia sericata* (Diptera: Calliphoridae)”, *International Journal of Dermatology* 48, 2009, 492-497.
- Kızıl 1996 A. Kızıl, “Beçin Hellenistik Dönem Oda Mezarı”, *MKKS* 6, 1996, 255-272.
- Kızıl 1997 A. Kızıl, “Milas Sanayi Sitesi 1. Cad. 15. Parselde Çıkan Mezarı Kurtarma Kazısı”, *MKKS* 7, 1997, 57-66.
- Kızıl 2009 A. Kızıl, “1990-2005 Yılları arasında Milas’ta Kurtarma Kazıları Yapılan Mezarlar ve Buluntuları Üzerine Genel Bir Değerlendirme” içinde: (Ed. F. Rumscheid) *Die Karer und Die Anderer*, Internationales Kolloquium an der Freien Universität, Berlin 13. bis 15. Oktober 2005, Bonn, 2009, 397-463.

- Kiraz 2007 E. Kiraz, "Aphrodite-Statuetten aus Kleinasien: Zu Ikonographie, Funktion und Deutung", *IstMitt* 57, 2007, 505-546.
- Kisa 1968 A. Kisa, *Das Glas im Altertum*, 1-3, Roma (1968).
- Klein – Llyoyd 2000 D. Klein – W. Llyod, *The History of Glass, A Little*, London (2000).
- Kleiner–  
Mueller-Weiner 1972 G. Kleiner – W. Mueller-Weiner, "Die Grabung in Milet im Herbst 1959", *IstMitt* 22, 1972, 45-92.
- Knigge 1976 U. Knigge, *Der Südbügel. Kerameikos IX*, Berlin (1976).
- Korfmann 1986 M. Korfmann "Beşik-Yassitepe, Beşik-Sivritepe ve Beşik Mezarlığı 1984 Ön Raporu", *KST* 7, 1986, 229-238.
- Korkut 2005 T. Korkut, "Pisidia'da Chthonik Aphrodite Kültü", *Adalya* VIII, 2005, 151-166.
- Kortanoğlu 2008 R. E. Kortanoğlu, *Hellenistik ve Roma Dönemlerinde Dağlık Phrygia Bölgesi Kaya Mezarları*, Eskişehir (2008).
- Kossatz 1990 A.V. Kossatz, *Die megarischen Becher. Funde aus Milet V.1*, Berlin-New York (1990).
- Kotera-Feyer 1993 E. Kotera-Feyer, *Die Strigilis. Europäische Hochschulschriften*, Archäologie 43, Frankfurt am Main (1993).
- Kousser 2008 R. M. Kousser, *Hellenistic and Roman Ideal Sculpture*, New York (2008).
- Körsulu 2008 H. Körsulu, "Hellenistik Dönem'de Doğu Akdeniz'de Seramik Üretimi Üzerine Yeni Bir Öneri Nagidos", *Olba* XVI, 2008, 95-108.

- Köse 2005 V. Köse, *Nekropolen und Grabdenkmäler von Sagalassos in Pisidien in hellenistischer und römischer Zeit*, SEMA VII (2005).
- Kuban 2012 Z. Kuban, *Die Nekropolen von Limyra Baubehistorische Studien zur Klassischen Epoche*, Wien (2012).
- Kunisch 1972 N. Kunisch, "Grabfunde aus dem Stadtgebiet von Bergama", *PFI*, 1972, 94-107.
- Kurtz – Boardman 1971 D. Kurtz – J. Boardman, *Greek Burial Customs*, London (1971).
- Kübler 1943 K. Kübler, *Kerameikos*, IV.1, Berlin (1943).
- Kübler 1959 K. Kübler, *Kerameikos*, VI.1, Berlin (1959).
- Kübler 1964 K. Kübler, "Zu der Nekropole des. 10.-8. Jahrhunderts in Kerameikos", *AA*, 1964, 145-70.
- Kübler 1970 K. Kübler, *Kerameikos*, VI.1, Berlin (1970).
- Kübler 1976 K. Kübler, *Kerameikos*, VII.1, Berlin (1976).
- Küçükçoban 2002 F. Küçükçoban, "2000 Yılı Akdağ Kurtarma Kazısı", *MKKS* 12, 2002, 251- 262
- Ladstätter 2005 S. Ladstätter, "Keramik", içinde: (Ed. H. Tür) *Hanghaus 2 in Ephesos. Die Wohninheit 4. Baubefund. Ausstattung. Funde*. *FIE* 8/6 (2005), 230-358.
- Laflı 2003 E. Laflı, *Studien zu hellenistischen, kaiserzeitlichen und Spätantikfrühbyzantinischen Tonunguentarien aus Kilikien und Pisidien (Süd Türkei): Der Forschungsstand und eine Auswahl von Fundobjekten aus den Örtlichen Museen*, Universität Zu Köln Universität zu Köln Arkeoloji Bölümü, (Yayınlanmamış Doktora Tezi) Köln (2003).

- Lang-Auinger 1996 C. Lang-Auinger, Hanghaus 1 in Ephesos Der Baubefund, *FiE* 8/3-, 1996.
- Lapp 1961 P. W. Lapp, *Palestinian Ceramic Chronology 200 B.C. - A.D. 70*, New Haven (1961).
- Laumonier 1937 A. Laumonier, “Recherches sur la chronologie des prêtres de Panamara”, *BCH* 61 (1937) 236-298.
- Laumonier 1956 A. Laumonier, “Les Figurines de Terre Cuite” *Explor. Archéol. de Délos* 23, Paris (1956).
- Laumonier 1958 A. Laumonier, *Les Cultes Indigenes en Carie*, Paris (1958).
- Leake 1824 W. M. Leake, *Journal of a Tour in Asia Minor with Comparative Remarks on the Ancient and Modern Geography of that Country*, London (1824).
- Leyenaar-Plaisier 1979 P. G. Leyenaar-Plaisier, *Les Teres Cuites Grecques Et Romaines Catalogue De La Collection Du Musee National Des Antiquites I-III* Leiden (1979).
- Liepmann 1982 U. Liepmann, *Glas der Antike*, Kestner - Museum Hannover, Hannover (1982).
- Lightfoot 1989 C. S. Lightfoot, *A Catalogue of Glass Vessels in Afyon Museum*, BAR International Series 530, Oxford (1989).
- Lightfoot 1991 C.S. Lightfoot, “A Group of Roman Perfume Bottles From Asia Minor”, Erol Atalay Memorial, *ADerg* I, 1991,107-112.
- Lightfoot – Arslan 1992 C. S. Lightfoot – M. Arslan, *Anadolu Antik Camları-Yüksel Erimtan Koleksiyonu*, İstanbul (1992).
- Lightfoot 2007 C. Lightfoot, *Ancient Glass in National Museums*, Scotland (2007).

- Lippolis 1990 E. Lippolis, “La necropoli ellenistica di Taranto” *Emergenze e problemi archeologici*, Manduria, 1990, 15-71.
- Loeschke 1919 S. Loeschke, *Lampen aus Vindonissa*, Zürich (1919).
- Long 1958 C. R. Long, “Greeks, Carians and the Purification of Delos”, *AJA* 62, 1958, 297-306.
- Magie 1950 D. Magie, *Roman Rule in Asia Minor*, Oxford (1950).
- Malay – Silay 1991 H. Malay – H. Silay, *Antik Devirde Gladyatörler*, İstanbul (1991).
- Matchatchek 1967 A. Matchatchek, *Die Nekropolen und Grabdenkmäler im Gebiet von Elaiussa Sebaste und Korykos im Raubem Kilikien*, 2. Ergbd. TAM, Wien (1967).
- Matern 2002 P. Matern, *Helios und Sol. Kulte und Ikonographie des griechischen und römischen Sonnengottes*, İstanbul (2002).
- Mau 1900 A. Mau, “Bestattung”, *RE* 3 1900, 332-359.
- McFadden 1946 G. McFadden, “A Tomb of the Necropolis of Ayios Ermoyenis at Kourion”, *AJA* 50, 1946, 449-489.
- McGing 2003 B. McGing, “Subjection and Resistance: to the Death of Mithridates”, içinde: (Ed. A. Erksine) *A Companion To The Hellenistic World*, 2003, 71-89.
- McLauchlin 1985 B. K. McLauchlin, *Lydian Graves and Burial Customs*, Berkeley (1985).
- Meadows 2002 A. R. Meadows, “Stratonikeia in Caria: the Hellenistic City and its Coinage”, *NumChron* 162, 2002, 79-134.
- Mendel 1908 G. Mendel, *Musees Imperiaux Ottomans Catalogues Des Figurines Grecques De Terre Cuite*, Constantinople (1908).

- Menzel 1969 H. Menzel, *Antike Lampen im römisch-germanischen Zentralmuseum zu Mainz*, Mainz (1969).
- Meriç 2002 R. Meriç, *Spätbellenistisch-römische Keramik und Kleinfunde aus einem Schachtbrunnen am Staatsmarkt in Ephesos*, *FiE IX/3*, Wien (2002).
- Mert 1999 İ. H. Mert, *Untersuchungen zur hellenistischen und kaiserzeitlichen Bauornamentik von Stratonikeia*, Köln Üniversitesi Doktora Tezi, Köln (1999).
- Mert 2002 İ. H. Mert, “Der Theater-Tempelkomplex von Stratonikeia”, içinde: (Ed. C. Berns – H. von Hesberg – L. Vandeput – M. Waelkens) *Patris und Imperim*, Leuven, 2002, 187-203.
- Mert 2008 İ. H. Mert, *Untersuchungen zur hellenistischen und kaiserzeitlichen Bauornamentik von Stratonikeia*, Tübingen, *IstForsch* 50 (2008).
- Metzger 1969 I. R. Metzger, *The Hellenistische Keramik in Eretria II*, Ausgrabungen und Forschungen (1969).
- Meyer-Schlichtmann 1988 C. Meyer-Schlichtmann, *Die pergamenische Sigillata aus der Stadtgrabung von Pergamon*, New York (1988).
- Milne 1964 J. S. Milne, *Antique Surgical Instruments in Greek and Roman Times*, Oxford (1964).
- Mlasowsky 1993 A. Mlasowsky, *Die antiken Tonlampen im Kestner Museum*, Hannover (1993).
- Mollard-Besques 1963 S. Mollard-Besques, *Catalogue Raisonné des Figurines et Reliefs en terre-cuite Grecs et Romains II*, Myrina, Paris (1963).

- Mollard-Besques 1972 S. Mollard-Besques, *Catalogue Raisonné des Figurines et Reliefs en terre-cuite Grecs et Romains III, Epoques hellénistique et romaine. Grèce et Asie Mineure III*, Paris (1972).
- Moorey 1985 P. R. S. Moorey, *Materials and Manufacture in Ancient Mesopotamia: Metal and Metalwork, Glazed Materials and Glass*, BAR International Series 237, Oxford (1985).
- Munn 2006 M. H. Munn, *The Mother of the Gods, Athens, and the Tyranny of Asia: A Study of Sovereignty in Ancient Religion*, Los Angeles (2006).
- Newton 1865 C. T. Newton, *Travels and Discoveries in the Levant 1856* (1865).
- Nicolaou 1984 I. Nicolaou, “A Hellenistic and Roman Tomb at Eurychou – Phoenikas”, *RDAC*, 1984, 234-257.
- Nikolić – Raičković 2006 S. Nikolić – A. Raičković, “Ceramic Balsamaria-Bottles: The Example of Viminacium” *Старинар* 56, 2006, 327-336.
- Nilsson 1906 M. P. Nilsson, *Griechische Feste: Von Religiöser Bedeutung mit Ausschluss der attischen*. Leipzig (1906).
- Nohlen-Radt 1978 K. Nohlen – W. Radt, *Kapıkaya. Ein Felsheiligtum bei Pergamon*, *AvP* XII, Berlin (1978).
- Nossov 2009 K. Nossov, *Gladiator-Rome's Bloody Spectacle*. London (2009).
- Olçay 2001 B. Y. Olçay, “Ancient Glass Vessels in Eskişehir Museum”, *AnSt* 51, 2001, 147-157.



- Olçay Uçkan 2008 B. Y. Olçay Uçkan, “Cam Tarihine Genel Bir Bakış”, *Anadolu Sanat* 19, 2008, 97-109.
- Oliver 1983 A. Oliver, “Tomb 12 at Episkopi”, *RDAC*, 1983, 245-256.
- Oziol 1977 T. Oziol, *Salamine De Chypre VII: Les Lampes Du Musée De Chypre*, Paris (1977).
- Öğün ve diğ. 2001 B. Öğün – C Işık – A. Diller – O. Özer – B. Schmaltz – Chr. Marek – M. Doyran, *Kaunos Kbid – 35 Yıllık Araştırma Sonuçları (1966 - 2001)*, Antalya (2001).
- Öğün 2003 B. Öğün, “The Necropoleis of Caunus” içinde: (Ed. B. Öğün – C. Işık), *Kaunos Kbid*, İzmir (2003), 163-177.
- Ökse 2005 A. T. Ökse, “Eskiçağdan Günümüze Ölü Gömme ve Anma Gelenekleri”, *Türk Arkeoloji ve Etnoğrafya Dergisi* 5, 2005, 1-8.
- Ökten 2010 K. H. Ökten, *Ölüm Kitabı*, İstanbul (2010).
- Özen 2001 S. Özen, *Die Schlichten Gräber von Kaunos und verwandte Bestattungen im westlichen Kleinasien*. Kiel Üniversitesi Yayınlanmamış Doktora Tezi, Kiel (2001).
- Özen (baskıda) S. Özen, “Kaunos Nekropol Buluntuları Işığında mezar sikkeleriyle gömütleri tarihlemedeki problemler: Charon Sikkesi, Para Kesesi Sikkesi ya da Bir Takı Malzemesi”, *Anadolu Numismatik Araştırmaları Çalıştayı*, (baskıda).
- Özet 1987 A. Özet, “Ankara Anadolu Medeniyetleri Müzesindeki Cam Eserler ve Antik Çağ’da Cam Yapımı”, *Bulleten* LI.200, 1987, 587-609.
- Özet 1998 A. Özet, *Dipten Gelen Parıltı*, Ankara (1998).

- Özet 2000 A. Özet, *Sparkles from the Deep, Glass Vessels of the Bodrum Museum of Underwater Archaeology*, İstanbul (2000).
- Özgan 1988 R. Özgan, “Stratonikeia Şehir Kapısı Yontu Buluntuları”, *AST* 5.1, 1988, 265-276.
- Özgan 1999 R. Özgan, Die Skulpturen von Stratonikeia, *AMS* 32 (1999).
- Özgüç 1948 T. Özgüç, *Ön Tarih'te Anadolu'da Ölü Gömme Adetleri*, Ankara (1948).
- Özgümüş 2000 Ü. Özgümüş, *Anadolu Camcılığı*, İstanbul (2000).
- Özgümüş 2009 Ü. Özgümüş, “Marmaray-Metro İnşaatı, Sirkeci Kazıları Cam Buluntuları”, *Şişecam Dergisi*, Mart-Nisan 2009, 10-12.
- Özgünel 1977 C. Özgünel, “Spätgeometrische Gefässe aus Karien”, *AA* 1977, 8-13.
- Özgünel 1979 C. Özgünel, *Karia Geometrik Seramiği*, Ankara (1979).
- Özkan 1993 T. Özkan, *Tenedos Arkaik ve Klasik Nekropolü*. Ege Üniversitesi, Sosyal Bilimler Enstitüsü, Arkeoloji (Klasik Arkeoloji) Anabilim Dalı, Yayınlanmamış Doktora Tezi (1993).
- Özkan 2005 T. Özkan, “New Inscriptions From The Museum Depot at Stratonikeia”, *EA* 38, 2005, 15-19.
- Özkaya – San 1999 V. Özkaya – O. San, “Alinda Nekropolü I”, *AST* 17.2, 1999, 263-278.
- Öztepe 2003 E. Öztepe, “Smintheion'dan Bir Grup Pişmiş Toprak Heykelcik”, *Bulleten* LXVII.248, 2003, 77-92.

- Öztürk 2003 N. Öztürk, *Kyzikos Kandilleri*. Atatürk Üniversitesi Sosyal Bilimler Enstitüsü, Arkeoloji (Klasik Arkeoloji) Anabilim Dalı, Yayınlanmamış Doktora Tezi (2003.)
- Öztürk 2004 N. Öztürk, “Kyzikos Kökenli Kandillerde Bezeme ve Bezeme Ögeleri”, *Erzurum Atatürk Üniversitesi Sosyal Bilimler Dergisi* 4, 33, 2004, 101-116.
- Özyiğit 1990 Ö. Özyiğit, “Pişmiş Toprak Sahte Heykelticiklerin Stil ve Teknikleri”, *AST* 7.1, 1990, 239-266.
- Pearson 1899 K. Pearson, “Mathematical Contribution on the Theory of Evolution. On the Reconstruction of the Stature of Prehistoric Races”, *Philosophical Transactions of The Royal Society* 192, 1899, 169-244.
- Pearson 2002 M. P. Pearson, *The Archaeology of Death And Burial*, Stroud, (2002).
- Perlzweig 1961 J. Perlzweig, *Lamps of the Roman Period*, Agora VII, Princeton (1961).
- Perrot 1867 G. Perrot, *Souvenirs d'un voyage en Asie Mineure*, Paris (1867).
- Perrot – Chipiez 1890 G. Perrot – Ch. Chipiez, *Histoire de l'art dans l'antiquite V, Perse, Phrygie, Lydie et Carie, Lycie*, Paris (1890).
- Perry – Woodruff 2006 W. R. Perry – J. L. Woodruff, “Coins, Shells, Pipes, and Other Items”, içinde: (Ed. W.R. – Perry – J. Howson – B. A. Bianco) *New York African Burial Ground Archaeology Final Report* February, Vol. 1, New York, 2006, 419- 443.

- Peschlow 1990 A. Peschlow, “Die Nekropolen von Latmos und Herakleia am Latmos”, *AST* 7.1, 1990, 153-169.
- Peschlow 1991 A. Peschlow, “Die Nekropole von Herakleia Latmos”, *AST* 8, 1991, 383-399.
- Peschlow-Bindokat 1996 A. Peschlow-Bindokat, *Der Latmos. Eine unbekannte Gebirgslandschaft an der türkischen Westküste*, Mainz (1996).
- Pfrommer 1985 M. Pfrommer, “Milet 1983-1984: 2.a. Klassische und hellenistische Keramik aus dem Heroon III” *IstMitt* 35, 1985, 39-76.
- Platz-Horster 1976 G. Platz-Horster, *Antike Gläser Ausstellung 1976-1977, im Antikenmuseum Berlin*, Berlin (1976).
- Pococke 1743 R. Pococke, *A Description of the East, I, 2 Asia Minor* (1743).
- Polat – Polat 2004 G. Polat – Y. Polat, “Antandros 2002 Yılı Kazıları”, *KST* 25.1, 2004, 453-462.
- Price 1991 J. Price, “Decorated Mould Blown Tablewares In the First Century AD.”, içinde: (Ed. M. Newby – K. Painter) *Roman Glass Two Centuries of Art and Invention*, Occ. Papers From the Society Of Antiquaries of London, Vol. 13, London, 1991, 56- 75.
- Radt – De Luca 2003 W. Radt – G. De Luca, “Grabungen im Fundament des Pergamonaltars Grobe Keramik-Graue Sondergruppe-Lampen”, *Varia Anatolica* 15, 2003, 3-8.
- Ramage – Ramage 1971 A. Ramage – N. Ramage, “The Siting of Lydian Burial

- Mounds” içinde: D.G.Mitten et al. (Hrsg.) *Studies Presented to Georg M.A. Hanfmann*. Cambridge, 1971, 335-347.
- Ramsay 1882 W. M. Ramsay, “The Rock Necropoleis of Phrygia”, *JHS* 3, 1882, 1-32.
- Ramsay 1890 W. M. Ramsay, *The Historical Geography of Asia Minor*, London (1890).
- Rapp 2002 G. Rapp, *Archaeomineralogy*, Berlin (2002).
- Rehm 1994 R. Rehm, *Marriage to Death*, Princeton (1994).
- Rice Prudence 1987 M. Rice- Prudence, *Pottery Analysis*, Chicago (1987).
- Ridgway 2000 B. S. Ridgway, *Hellenistic Sculpture II. The Styles of ca. 200–100 B.C.*, Wisconsin (2000).
- Robinson 1941 D. M. Robinson, *Excavations at Olynthus, Part X, Metal and Minor Miscellaneous Finds*, London (1941).
- Robinson 1959 H. S. Robinson, *Pottery of the Roman Period: Chronology, Agora V*, New Jersey (1959).
- Rogl 2001 C. Rogl, “Eine Vorschau zu den reliefverzierten Trinkbechern der ephesischen Monogramm-Werkstätte”, içinde: (Ed. F. Krinzinger) *Studien zur hellenistischen Keramik in Ephesos*, Wien, 2001, 21-44.
- Rohde 1968 E. Rohde, *Griechische Terrakotten*, Tübingen (1968).
- Roller 1999 L. E. Roller, *In Search of God The Mother*, London (1999).
- Rolley 1984 C. Rolley, *Die Griechischen Bronzen*, München (1984).
- Roos – Herrman 1971 P. Roos – P. Herrman, “Zusätzliches Zum Südöstlichen Karien”, *OpAth* X, 38, 1971, 31-36.

- Roos 1972 P. Roos, The Rock-Tombs of Caunus I: The Architecture. *SIMA XXXIV*, Göteborg (1972).
- Roos 1974 P. Roos, The Rock-Tombs of Caunus II: The Finds. *SIMA XXXIV*, Göteborg (1974).
- Roos 1985 P. Roos, Survey of Rock-cut Chamber –Tombs in Caria. Part I, South Eastern Caria and the Lyco-Carian Borderland, *SIMA LXXII*, Göteborg (1985).
- Roos 2000 P. Roos, “Reparations and spare parts in Carian rock-cut tombs, *AMS* 39, 2000, 249-253.
- Roos 2006 P. Roos, *Survey of Rock-cut Tombs In Caria, Central Caria, Part 2*, Göteborg (2006).
- Rotroff 1982 S. Rotroff, Hellenistic Pottery: Athenian and Imported Moldmade Bowls, *Agora* 22, New Jersey (1982).
- Rotroff 1997 S. Rotroff, *Hellenistic Pottery, Athenian and Imported Wheel Made Table Ware And Related Material*, *Agora XXIX* (1997).
- Rotroff – Oliver 2003 S. I. Rotroff – A. Oliver, *The Hellenistic Pottery from Sardis: The Finds Through 1994*, Archaeological Exploration of Sardis, Reports, Cambridge (2003).
- Rotroff 2006 S. Rotroff, Hellenistic Pottery: The Plain Wares, *Agora XXXIII*, Princeton (2006).
- Rumscheid 2006 F. Rumscheid, *Die figürlichen Terrakotten von Priene, Fundkontexte, Ikonographie und Funktion in Wohnhäusern und Heiligtümern im Licht antiker Parallelbefunde Priene 1*, *AF* 22, Wiesbaden (2006).

- Rumscheid 2011 F. Rumscheid, “Im Grab mit Aphrodite? Kleinskulpturen aus Mylasa und Stratonikeia”, içinde: (Ed. L. Karlsson – S. Carlsson) *Labraunda and Karia Proceedings of the International Symposium Commemorating Sixty Years of Swedish Archaeological Work in Labraunda*, November 20-21, 2008, *Boreas* 32, 2011, 445-459.
- Ruge 1932 W. Ruge, “Stratonikeia”, *RE* IV 2, 1932, 322 -325.
- Sağır 2000 M. Sağır, *Uzun Kemik Radyografilerinden Boy Formülü Hesaplanması*. Ankara Üniversitesi Sosyal Bilimler Enstitüsü, Antropoloji Anabilim Dalı, Yayınlanmamış Doktora Tezi (2000).
- Sağır ve diğ. 2012 M. Sağır, İ. Özer, Z. Satar, E. Savaş Güleç, “A New trephination case from Western Anatolia”, *Human Evolution and Dispersals*, Abstracts, 3-6 September 2012, Ankara, Turkey, Ankara, 2012, 66.
- Sağır ve diğ. baskıda M. Sağır – İ. Özer – Z. Satar – E. Savaş Güleç, “Stratonikeia İskeletlerinin Paleoantropolojik Analizi” *AST* 34 (baskıda).
- Saraçoğlu 2011 A. Saraçoğlu, “Hellenistic and Roman Unguentaria from the Necropolis of Tralleis”, *Anadolu/Anatolia* 37, 2011, 1-42.
- Sarian 1992 H. Sarian, “Hekate”, *LIMC* VI, 1992, 985-1018.
- Säve-Södenbergh – Hellström 1997 T. Säve-Södenbergh – P. Hellström, “Excavations at Gencik Tepe”, *ActaArch* 68, 1997, 75-107.

- Schäfer 1968 J. Schäfer, *Hellenistische Keramik aus Pergamon*, *PF* 2, Berlin (1968).
- Scheibler 1976 I Scheibler, *Griechische Lampen, Ergebnisse der Ausgrabungen Kerameikos XI*, Berlin (1976).
- Schlörb-Vierneisel 1966 B. Schlörb-Vierneisel, “Eridanos Nekropole I”, *MdI* 81, 1966, 4-111.
- Schneider -Equini 1972 E. Schneider -Equini, *La Necropoli di Hierapolis di Frigia*, *MonAnt*, Ser. Misc. I 2, Rome (1972).
- Schneider 1993 E. E. Schneider, “Siti di età Romana in Anatolia: Indigani in Cappadocia 1993”, *Scienze Dell’Antichità, Storia Archeologia Antropologia* 6-7, 1992-1993, 387-407.
- Schneider 1994 E. E. Schneider, “Classical Sites in Anatolia: 1993 Archaeological Survey in Cappadocia”, *AST* 12, 1994, 429-440.
- Schneider ve diğ. 1997 E. E. Schneider – C. Morselli – M. Spanu – C. Vismara, “Varia Cappadocia”, *Archeologia Classica* XLIX, 1997, 101-209.
- Sear 1977 F. B. Sear, *Roman Wall and Vault Mosaics*, Heidelberg (1977).
- Seifert 2009 M. Seifert, “Aphrodite-Eine Liebesgöttin auf einer langen reise”, içinde: (Ed. M. Seifert) *Aphrodite Herrin des krieges Göttin der Liebe*, Mainz am Rhein, 2009, 14-26.
- Serçeoğlu 2000 B. Serçeoğlu, *1999 Yılı Stratonikeia Cam Buluntuları*. Ankara Üniversitesi Arkeoloji Bölümü (Klasik Arkeoloji Anabilim Dalı) Yayınlanmamış Lisans Tezi (2000).



- Sina 2002 A. Sina, *Karia Tanrıları ve Kültürleri*. Ankara Üniversitesi Sosyal Bilimler Enstitüsü Tarih (Eskiçağ) Anabilim Dalı, Yayınlanmamış Doktora Tezi (2002).
- Sina 2003 A. Sina, “Karia Panamara’da Bulunan Saç Adakları Yazıtları”, *Tarih Araştırmaları Dergisi* 22/34, 2003, 125-134.
- Slane-Wright – Jones 1980 K. Slane-Wright – R. E. Jones, “A Tiberian Pottery Deposit from Corinth”, *Hesperia* 49, 1980, 135-177.
- Smith 1991 R. R. R. Smith, *Hellenistic Sculpture*, London (1991).
- SNG von Aulock *Sylloge Nummorum Graecorum Deutschland*, Sammlung H. von Aulock, Karien, 2334-2867, Berlin (1962).
- SNG Cop. I *Sylloge Nummorum Graecorum*, The Royal Collection of Coins and Medals, Danish National Museum, Part I, Caria, Einar Munsgaard Edition, Kopenhagen (1947).
- SNG Cop. II *Sylloge Nummorum Graecorum*, The Royal Collection of Coins and Medals, Danish National Museum, Caria, Part II, Sebastapolis-Trapezopolis-Straps-Island, Einar Munsgaard Edition, Kopenhagen (1947).
- SNG Finland I *Sylloge Nummorum Graecorum*, Finland, The Erkki Keckman Collection In The Skopbank, Helsinki, Part I, Karia, The Finnish Society Of Sciences And Letters, Helsinki (1994).
- SNG Kayhan *Sylloge Nummorum Graecorum*, Turkey 1 The Muharrem Kayhan Collection, İstanbul-Bordeux (2002).

- SNG Nachträge III *Sylloge Nummorum Graecorum*, Deutschland, Sammlung v. Aulock, Nachträge III, Ionien-Karien-Lydien, 17. Heft NR 7759-8298, Berlin (1968).
- Sögüt 2012 B. Sögüt, “Börükçü 2003-2006 Yılları Kazıları”, içinde: (Ed. B. Sögüt) *Stratonikeia'dan Lagina'ya Ahmet Adil Tırpan Armağani*, İstanbul, 2012, 553-586.
- Spaer 2001 M. Spaer, *Ancient Glass in The Israel Museum Beads and Other Small Objects*, Jerusalem (2001).
- Spanu 2000 M. Spanu, “Burial in Asia Minor during the Imperial period, with a particular reference to Cilicia and Cappadocia” içinde: (Ed. J. Pearce, M. Millet, M. Struck) *Burial, Society and Context in the Roman World*, Oxbow, 2000, 169-177.
- Sparkes – Talcott 1970 B. A. Sparkes – L. Talcott, *Black and plain pottery of the 6th, 5th, and 4th centuries B.C.*, Princeton (1970).
- Stern 1999 E. M. Stern, “Roman Glassblowing in a Cultural Context”, *AJA* 103.3, 1999, 441-484.
- Stern 2001 E. M. Stern, *Römisches, byzantisches und frühmittelalterliches Glas*, Stuttgart (2001).
- Sternini 1990 M. Sternini, *La verrerie romaine du Musée Archéologique de Nîmes, Cahiers des Musées et Monuments de Nîmes 1*, Rome (1990).
- Sternini 1998 M. Sternini, *La Collezione Di Antichità Di Alessandro Palma Di Cesnola*, Santo Spirito (1998).

- Stevens 1991 S. T. Stevens, “Charon’s Obol and Other Coins in Ancient Funerary Practice”, *Phoenix* 45.3, 1991, 215-229.
- Summerer 1999 L. Summerer, Hellenistische Terrakotten aus Amisos. Ein Beitrag zur Kunstgeschichte des Pontosgebietes, *Geographica Historica* 13, Stuttgart (1999).
- Symons 1984 D. Symons, Corpus of Cypriote Antiquities 10: Cypriote Antiquities in Wolverhampton Art Gallery and Museums. *SIMA XX:10*. Gothenburg (1984).
- Şahin 1976 M. Ç. Şahin, *The Political and The Religious Structure in The Territory of Stratonikeia in Caria*, Ankara (1976).
- Şahin 1981 M. Ç. Şahin, *Die Inschriften von Stratonikeia, IK I*, Bonn (1981).
- Şahin 1982 M. Ç. Şahin, *Die Inschriften von Stratonikeia, IK II, 1*, Bonn (1982).
- Şahin 1996 N. Şahin, “Beyaz Lekythos’lar Işığında Atina’da Ölü Kültü ve Ölüm İkonografisi”, *ADerg* IV, 1996, 143-167.
- Şahin 2001 N. Şahin, *Zeus’un Anadolu Kültleri*, İstanbul (2001).
- Şahin 2002 M. Ç. Şahin, “New Inscriptions from Lagina, Stratonikeia and Panamara”, *EA* 34, 2002, 1-21.
- Şahin 2005a M. Ç. Şahin, “Two so called Κρηνη Παρθενικη At Stratonikeia”, *EA* 38, 2005, 13-14.
- Şahin 2005b M. Ç. Şahin, “Myndos 2004 Yılı Yüzey Araştırması” *AST* 23.1, 2005, 171-184.
- Şahin 2008 M. Ç. Şahin, “Two Lists of Priests from Koraia, a Phyle of Stratonikeia”, *EA* 41, 2008, 82-86.

- Şahin 2010 M. Ç. Şahin, *The Inscriptions of Stratonikeia III*, Bonn (2010).
- Şenyurt ve diğ. 2006 S. Y. Şenyurt – A. Akçay – Y. Kamış, *Yüceören Doğu Kilikya’da Bir Hellenistik – Roma Nekropolü, A Hellenistic and Roman Necropolis in Eastern Cilicia*. Ankara (2006).
- Şimşek 1997 C. Şimşek, *Hierapolis Güney Nekropolü*. Selçuk Üniversitesi, Sosyal Bilimler Enstitüsü, Arkeoloji (Klasik Arkeoloji) Anabilim Dalı, Yayınlanmamış Doktora Tezi (1999).
- Şimşek ve diğ. 2011 C. Şimşek – M. Okunak – M. Bilgin, *Laodikeia Nekropolü (2004-2010 Yılları)*, İstanbul (2011).
- Şimşek – Duman 2007 C. Şimşek – B. Duman, “ Laodikeia’da Bulunan Geç Antik Çağ Unguentariumları”, *Adalya X*, 2007, 285-308.
- Tahberer 2006 S. Tahberer, *Adana Arkeoloji Müzesi’ndeki Hellenistik ve Roma Dönemleri, Terracotta Figürinlerin Yapım Tekniklerinin Araştırılması ve Uygulanması*. Çukurova Üniversitesi Sosyal Bilimler Enstitüsü, Seramik Anasanat Dalı, Yayınlanmamış Yüksek Lisans Tezi (2006).
- Talbert 2000 R. J. A. Talbert, *Barrington Atlas of The Greek And Roman World*, New Jersey (2000).
- Tamsü Polat – Satar 2012 R. Tamsü Polat – Z. Satar, “The Archaeological and paleoantropological Studies of the Stratonikeia Akdağ Necropolis” *Human Evolution and Dispersals*, Abstracts, 3-6 September 2012, Ankara, Turkey, Ankara, 2012, 58.
- Tatton-Brown 1987 V. Tatton-Brown, *Ancient Cyprus*, British Museum, London (1987).

- Tek 1999 A. T. Tek, "1997 Stratonikeia Nekropol Kazısı Nümizmatik Ön Raporu", *KST* 20.2, 1999, 221-222.
- Tek 2005 A. T. Tek, "Antik Dönemde Anadolu'da Cam Üretimi", *SERES* 2005, III. Uluslararası Seramik, Cam, Emaye, Sır ve Boya Semineri, 2005, 108-123.
- Tekin 1992 O. Tekin, *Antik Numismatik Ve Anadolu (Arkaik ve Klasik Çağlar)*, İstanbul (1992).
- Texier 1839 Chr. Texier, *Description de l'Asie Mineure, faite par ordre du gouvernement Français, de 1833 a 1837 III*, Paris (1839).
- Thierry 1984 N. Thierry, "Decouvertes a La Necropole De Göreme (Cappadoce)", *CRAI* 1984, 656-691.
- Thompson 1934 H. A. Thompson, "Two Centuries of Hellenistic Pottery", *Hesperia* 3, 1934, 311-480.
- Thorn 2005 J.C. Thorn, *The Necropolis of Cyrene. Two Hundred Years of Exploration*, Monografie di archeologia libica 26, Roma (2005).
- Tırpan 1990 A. A. Tırpan, "Stratonikeia'nın Şehir ve Sur Planı", *Selçuk Üniversitesi Fen-Edebiyat Fakültesi Edebiyat Dergisi* 5, 1990, 217-234.
- Tırpan 1996 A. A. Tırpan, "Lagina Kazısı 1993-1994", *KST* 17.2, 1996, 209-228.
- Tırpan 1997 A. A. Tırpan, "Lagina Kazısı 1995", *KST* 18.2, 1997, 309-336.

- Tırpan 1998 A. A. Tırpan, *Stratonikeia İmparatorluk Kültü Tapınağı*, Konya (1998).
- Tırpan – Söğüt 2000 A. A. Tırpan – B. Söğüt, “Koranza Kazıları 1998”, *KST* 21.2, 2000, 153-162.
- Tırpan – Söğüt 2001 A. A. Tırpan – B. Söğüt, “Lagina Hekate Temenosu 1999 Yılı Çalışmaları”, *KST* 22.2, 2001, 299-310.
- Tırpan – Söğüt 2005 A. A. Tırpan – B. Söğüt, *Lagina*, Lagina Araştırmaları I, Muğla (2005).
- Tırpan – Söğüt 2006 A. A. Tırpan – B. Söğüt, “2004 Börükçü Nekropol Kazıları”, *KST* 27.2, 2006, 257-270.
- Tırpan – Söğüt 2007 A. A. Tırpan – B. Söğüt, "Börükçü Nekropolü 2005 Yılı Çalışmaları", *KST* 28.2, 2007, 591-612.
- Tırpan – Söğüt 2010 A. A. Tırpan – B.Söğüt, “Lagina, Börükçü, Belentepe ve Mengefe 2008 Yılı Çalışmaları”, *KST* 31.3, 2010, 505-528.
- Toll 1946 N. P. Toll, *The Excavations at Dura-Europos, Preliminary Report of The Ninth Season of Work 1935- 1936, Part II, The Necropolis*, London (1946).
- Tomasello 1991 F. Tomasello, *L'aquedotto romano e la necropoli presso I'istmo*, *Missione archeologica italiana di Iasos 2* (1991).
- Toynbee 1971 J. M. C. Toynbee, *Death And Burial In The Roman World*, London (1971).
- Tozkoparan 1998 A. M. Tozkoparan, *Satartonikeia Akdağ Nekropolünde 7 Mezar ve Buluntuları*. Selçuk Üniversitesi, Sosyal Bilimler Enstitüsü, Yayınlanmamış Yüksek Lisans Tezi (1998).

- Tölle-Kasteinbein 1974 R. Tölle-Kasteinbein, *Das Kastro Tigani*, Samos XIX, Bonn (1974).
- Töpperwein 1971 E. Töpperwein, “Terrakotten von Priene”, *IstMitt* 21, 1971, 125-160.
- Töpperwein 1976 E. Töpperwein, *Terrakotten von Pergamon*, PF 3, Berlin (1976).
- Trémaux 1863 P. Trémaux, *Explorations Archéologiques en Asie Mineure* (1863).
- Trotter – Gleser 1952 M. Trotter – G. S. Gleser, 1952 “Estimation of Stature From Long Bones of American Whites and Negroes”, *American Journal of Physical Anthropology* 10, 1952, 463-7514.
- Tsakos 1977 K. Tsakos, “Ελληνιστικοί λαξευτοί τάφοι στη Σάμο”, *ADelt* 32, 1977, 344-420.
- Tüzün 1997 B. Tüzün, “Les Lampes De Smintheion”, *Anatolia Antiqua/Eski Anadolu* V, 1997, 167-185.
- Uhlenbrock 1990 J. P. Uhlenbrock, “East Greek Coroplastic Centers in the Hellenistic Period” içinde: (Ed. J.P. Uhlenbrock) *The Coroplast's Art Greek Terracottas of the Hellenistic World*, 1990, 72-80.
- Uhri 2010 A. Uhri, *Anadolu'da Ölümün Tarihöncesi/Bir Geleneğin Oluşum Süreçleri*, İstanbul (2010).
- Usman-Anabolu 1995 M. Usman-Anabolu, “Zeus Labraundos ve Apollon Lairbenos'un Simgesi olarak Labyrs”, *ADerg* III, 1995, 225-226.

- Ustinova 1998 Y. Ustinova, “Aphrodite Ourania of the Bosporus: The Great Goddess of a Frontier Pantheon”, *Kernos* 11, 1998, 209-226.
- Utili 1999 F. Utili, Die archaische Nekropole von Assos, *AMS* 31, (1999).
- Uzel 2000 İ. Uzel, *Anadolu’da Bulunan Tıp Aletleri*, Ankara (2000).
- Uzunaslan 2005 A. Uzunaslan, “Antik Roma’da Gladyatör Oyunları”, *Süleyman Demirel Üniversitesi Fen Edebiyat Fakültesi, Sosyal Bilimler Dergisi* 12, 2005, 15-28.
- van Bremen 2007 R.van Bremen, *Networks of Rhodians in Karia, Mediterranean Historical Review*, 22.1, (2007), 113-132.
- Vapur 2011 Ö. Vapur, “Menderes Magnesiası Theatron Kazısı Seramik Buluntuları”, *Anadolu/Anatolia* 37, 2011, 143-193.
- Varinlioğlu ve diğ. 1994 E. Varinlioğlu – P. Debord – R. Descat, “La Fortification Hellénistique de Stratonicee, archéologie et épigraphie”, *Revue des études anciennes*, 1994, 189-191.
- Vermeule 1968 C. Vermeule, “Graeco-Roman Statues: Purpose and Setting I”, *The Burlington Magazine* 110. 787, 1968, 545-559.
- Vessberg 1952 O. Vessberg, “Roman Glass in Cyprus”, *OpArch* 7, 1952, 109- 168.
- Vessberg 1953 O. Vessberg, “Hellenistic and Roman Lamps in Cyprus”, *OpAth* 1, 1953, 115-129.



- Vessberg – Westholm 1956 O. Vessberg – A. Westholm, *The Hellenistic and Roman Periods in Cyprus, SCE IV. 3* (1956).
- von Gall 1966 H. von Gall, Die paphlagonischen Felsgräber. Eine Studie zur kleinasiatischen Kunstgeschichte, *IstMitt Beiheft I*, Tübingen (1966).
- von Hesberg – Zanker 1987 H. Von Hesberg – P. Zanker, *Römische Graberstrasse*, München (1987).
- von Saldern 1980 A. von Saldern, *Archeological Exploration of Sardis The Corning Museum of Glass Ancient And Byzantine Glass from Sardis*, Harvard (1980).
- Waelkens 1977 M. Waelkens, “Phrygian votive and tombstones as sources of the social and economic life in Roman antiquity”, *Ancient Society* 8, 1977, 277-315.
- Walters 1914 H. B. Walters, *Catalogue of the Greek and Roman Lamps in the British Museum*, London (1914).
- Webb 1986 M. J. Webb, *Cypriote Antiquities in the Abbey Museum, Queensland, Australia. Corpus of Cypriote Antiquities 12. SIMA XX.12*, Paul Åströms Förlag, Gothenburg, Sweden (1986).
- Weber III L. Forrer, *Descriptive Catalogue of the Collection of Greek Coins formed by Sir Hermann Weber M.D. 1823-1918, Vol. III, part 2 Greek Coins: Asia-Africa*, New York (1975).
- Weinberg 1971 G. D. Weinberg, “Glass Manufacture in Hellenistic Rhodes”, *ADelt* 24 (1969), 1971, 143 - 151.

- Weinberg 1992 G. D. Weinberg, *Glass Vessels in Ancient Greece*, Athens (1992).
- Whitehouse 1991 D. Whitehouse, "Cameo Glass", içinde: (Ed. M. Newby – K. Painter), *Roman Glass-Two centuries of art and Invention*, London, 1991, 19-32.
- Whitehouse 1997 D. Whitehouse, *Roman Glass in The Corning Museum of Glass I. Corning -New York* (1997).
- Wiedemann 1995 T. Wiedemann, *Emperors and Gladiators*, London (1995).
- Wilhelm- Heberdey 1896 A. Wilhelm-R. Heberdey, *Reisen in Kilikien*, Denkschriften der Kaiserlichen Akademie der Wissenschaften Wien, Wien (1896).
- Williamson 2012 C. Williamson, "Sanctuaries as turning points in territorial formation. Lagina, Panamara and the development of Stratonikeia", *BYZAS* 13, 2012, 113-150.
- Winter 1903 F. Winter, *Die Typen der figürlichen Terrakotten I-II*, Berlin (1903).
- Woolley 1955 C. L. Woolley, *Alalakh, An Account of the Excavations at Atchana in Hatay 1937-1949*, Oxford (1955).
- Yağız 2009 K. Yağız, "Antandros Nekropolisi Hellenistik Dönem Mezar Tipleri", *Adıyaman Üniversitesi, Sosyal Bilimler Enstitüsü Dergisi*, 2.2, 2009, 136-144.
- Yıldız – Erdal 2008 Ö. Yıldız – Y. S. Erdal, "Antandros Kentinde Ölü Yakma Geleneği", *Arkeometri Sonuçları Toplantısı* 23, 2008, 41-56.
- Yılmaz – Çevik 1996 H. Yılmaz – N. Çevik, "Tlos 1994", *ASTI*, 185-203.

- Yılmaz-Çorbacı 2009 H. Yılmaz-Çorbacı, “Anadolu Medeniyetleri Müzesi’nde Bulunan Bir Grup Megara Kâsesi”, *Arkeoloji ve Sanat Dergisi* 130, 1999, 57-80.
- Yurtseven 2006 F. Yurtseven, “Tarsus Köylü Garajı Mezarı Buluntuları”, *Anadolu/Anatolia* 31, 2006, 91-121.
- Zeyrek 2007 T. H. Zeyrek, “Yukarı Söğütlü Nekropollerinden Kaya Mezarları”, *Gaziantep Üniversitesi Sosyal Bilimler Dergisi* 6.2, 2007, 117-144.
- Ziegenaus –  
De Luca O. Ziegenaus – G. De Luca, “Das Asklepieion Der Nördliche temenos bezirk und angrenzende anlagen in Hellenistischer und frühromischer zeit”, *AvP* XI, 2, 1975.

## I. GİRİŞ

*“İnsanların soyu da yaprakların soyu gibidir;  
rüzgar kimi zaman onları yere saçar ve kimi  
zaman da bahar onları yeşil ağaçların üzerinde  
filizlendirir. İnsanların soyu da böyledir işte:  
Bir taraftan filizlenir, diğer taraftan silinip  
gider”.*

(Hom. *İlyada* VI, 145-149)

İnsanlar, doğarlar, büyürler ve ölürler... Bu tümce insanoğlunun geçirdiği yaşamsal döngüyü çok kısa bir biçimde özetlemektedir. İnsanın dünyaya gelmesi nasıl doğal bir yaklaşım olarak görülüyorsa, ölümü de yaşam süreci sonucunda beklenen bir durumdur. Bir birey dünyaya geldiğinde, aile bireyleri ve yakınları bir sevinç yaşarken, ölüm ile yine aynı çevrede, yakınına kaybetme, O’nu bilinmeyen bir sonsuzluğa uğurlama hissi duyulmaktadır. Ölümü, hayattan çıkıp gitme gibi, insanda olumsuzluk hissini uyandıran bir olgu, dönüşü olmayan bir gidiş, verisi olmayan bir soru işareti olarak algılamak yanlış olmasa gerekir<sup>1</sup>. Bu belirsizlik içinde Neolitik Dönem’den itibaren ölümlerini gömme ihtiyacı duymuş olan insanoğlu, gerek farklı inançlar, gerekse de bölgelerin coğrafik özelliklerinden kaynaklanan uygulamalardan dolayı farklı ölü gömme biçimlerini uygulayarak mezarlık alanlarını oluşturmuşlar ve ölümlerini gömerken inançları doğrultusunda da farklı ritüellerde bulunmuşlardır.

İnsanoğlu yerleşim alanlarının önemli bir parçası olarak belirledikleri, başlangıçta yerleşim alanları içerisinde *-intramural-*, daha sonraki dönemlerde düzenli planlı şehirlerin gelişmesiyle birlikte de, genellikle yerleşimin dışında belirledikleri alanlara *-extramural-*

---

<sup>1</sup> Ökten 2010, 262.

ölülerini gömmüşlerdir<sup>2</sup>. Oldukça uzun bir tarihsel süreçte insanın ölüsünü gömme dürtüsüne sahip olduğu göz önünde bulundurulduğunda, nekropol alanları<sup>3</sup>, insanlığın tarihsel, sosyal ve kültürel anlamda geçirdiği evrimi sorgulama imkânını sunan, bu değerlendirmelerin doğru bir biçimde yapılacağı “özel” alanlardır. Ancak bizlere bu tip bir sorgulama imkânı sunan alanlar ile ilgili olarak yapılan araştırmaların sonuçları, ne yazık ki sınırlı olarak yayınlanmaktadır. Yayınlanan çalışmaların da büyük bir bölümü, gerek mezarların ve mezar buluntularının gerekse de ölü gömme adetlerinin bir bütün olarak değerlendirildiği monografi niteliği taşımayan, rapor niteliğindeki yayınlardır. Mezarlık alanlarının ya da mezarlarda ele geçen buluntuların birlikte değerlendirilememesinin birkaç nedeni bulunmaktadır: Bunlardan biri nekropollerin pek çoğunun günümüzde ölü hediyeleri nedeniyle defnecilerin ilgisini çeken yerlerin başında gelmesi ve bu alanların defnecilerin yaptıkları kaçak kazılarla tahrip edilmesidir. Defnecilerin tahrip ederek günışığına çıkardıkları mezarların bir kısmı, eğer şanslıysak bu durum ihbar edildiğinde ya da suçüstü yapıldığında belgelenmekte, eserler de müzelerdeki yerlerini almaktadır. Kaçak kazıların dışında nekropol alanlarında yer alan mezarlardan biri ya da bir kaçı da günümüzde modern yapılaşma sırasında tesadüfen ortaya çıkmakta ve bu durumda bu alanlarda kurtarma kazıları gerçekleştirilmektedir. Bu durumlar dışında devletin icra politikası içinde yer alan, imar faaliyetleri (baraj yapımı gibi) ya da çeşitli maden rezervlerinin elde edilmesini amaçlayan çalışmalarda rastlanan arkeolojik yerleşimler ve nekropollerde de zorunlu olarak kurtarma kazıları yapılmaktadır. Ancak bu durumlarda yapılan kurtarma kazılarının pek çoğu yukarıda sözünü ettiğimiz faaliyetleri hızlandırmak amacıyla daha çok buluntunun kurtarılmasını amaçlayan çalışmalar olmaktadır. Bu nedenle bu alanlarda saptanan nekropollerde,

---

<sup>2</sup> Özgüç 1948, 49.

<sup>3</sup> Antik dönemde nekropol; eski Yunanca nekros; ölü, *polis*; şehir kelimelerinin birleşimden oluşur ve ölüler şehri anlamındadır. Bu tanımlama yerleşimin dışındaki mezarlık alanları için kullanılan bir terimdir.

mezarın mimarisi, kullanım evreleri ya da uygulanan ritüellerin varlığının pek de sorgulanmadığı gözlenmektedir.

Belirli bir zamanda yapılması gerekli olan kurtarma kazılarında, bilimsel heyetlerin özverili çalışmalarına karşın, zor koşullarda çalışmalar yürütülmüş, kurtarma kazısı niteliğindeki birçok çalışmanın sonuçları da bilim dünyasına duyurulamamıştır. Bu kurtarma kazılarının gerçekleştirildiği alanlardan biri de, bu çalışmanın konusunu oluşturan Stratonikeia (Eski Eskihisar/Yatağan) Akdağ Nekropolü'dür. Akdağ Nekropolü kurtarma kazıları, 1995-1999 yılları arasında Prof. Dr. Yusuf Boysal başkanlığında bir ekip tarafından kısıtlı imkân ve zor koşullar altında yapılmıştır. Kazı çalışmalarının yapıldığı oda mezarların bulunduğu alanda yer alan linyit kömürünün çıkarılması sırasında, altı boşalan mezarlarda çökme tehlikesi yaşandığından, bazı mezarlarda ayrıntılı çalışma imkânı doğmamış, pek çok veri eksik kalmıştır<sup>4</sup>. Ancak Karia Bölgesi kentlerinden olan Stratonikeia'nın Akdağ Nekropolü'nde ele geçen mezar buluntularının, burada görülen mezar mimarisinin, ölü gömme geleneklerinin bir bütün halinde çalışılarak ortaya konulması amacıyla bu nekropol ile ilgili olarak eldeki tüm veriler bu çalışma kapsamında değerlendirilecektir.

### **I.1. Konu ve Kapsam**

Bu çalışmada, İç Karia Bölgesi'nde yer alan Stratonikeia kentinin kuzeybatısında yer alan Akdağ Nekropolü'ndeki Hellenistik-Roma Dönemleri'ne tarihlenen mezarlar, mezar buluntularının tümü ve ölü gömme gelenekleri ele alınmıştır. Mezarların kontekstinin korunabilmesi için envanterlik eserler ile birlikte etütlük eserler de değerlendirilmiş, mezarın kullanım evresini ve mezar hediyelerinin istatistiğini etkileyecek buluntular da değerlendirmeye alınmıştır.

---

<sup>4</sup> Bu nedenle birçok mezarın genel ve ayrıntılı fotoğrafları çekilememiş, plan ve kesit çizimleri yapılamamıştır.

Akdağ Nekropolü'ndeki kazı çalışmaları, T.C. Kültür Bakanlığı Anıtlar ve Müzeler Genel Müdürlüğü ile T.C. Enerji Bakanlığı, Güney Ege Linyitleri arasında yapılan protokol gereğince, 1995 yılından 1999 yılına kadar Prof. Dr. Yusuf Boysal'ın başkanlığındaki bir ekip tarafından gerçekleştirilmiştir. Bu protokolün süresinin dolması ile birlikte, burada yürütülen kazı çalışmaları da sona ermiştir. Tezin kapsamını da 1995-1999 yılları kazı çalışmalarında gün ışığına çıkarılmış olan 118 adet mezar ve bu mezarlarda ele geçen toplam 690 adet buluntu değerlendirilmiş olup, buluntulardan 532'si kataloglanmıştır. Ayrıca mezarlardan ele geçen 83 bireye ait iskelet de çalışma kapsamında değerlendirilmiştir.

## **I.2. Amaç ve Yöntem**

Stratonikeia kentinin yaklaşık olarak 3 km kuzeybatısından başlayan nekropol alanı oldukça geniş bir sahayı kapsamaktadır. Bu nekropoller sırasıyla günümüzdeki mevki isimlerinden yararlanılarak İğdemir, Kabasakız, Aldağ, Akdağ Nekropollerini olarak adlandırılmıştır. Karia Bölgesi'nin önemli kentlerinden biri olan Stratonikeia nekropollerinin bir kısmında ele geçen buluntular ya da sadece bu nekropollerdeki birkaç mezar ele alınarak lisans, yüksek lisans ve doktora tezleri yapılmıştır<sup>5</sup>. Ancak bu nekropollerden hiçbirisi mezar ve buluntuları ile birlikte ayrıntılı olarak ele alınıp irdelenmemiştir. Bu çalışmaya karar verirken hareket noktasını, bu nekropollerden en azından birinin tümüyle ele alınarak değerlendirilmesi oluşturmuştur. Bu nedenle Stratonikeia Akdağ Nekropolü'nün gerek mezarlar, gerekse buluntuları ile birlikte ele alınıp, bilim dünyasına tanıtılmasını sağlamak ve bundan sonra yapılacak nekropol çalışmaları için de bir değerlendirme kriteri oluşturmak, çalışmanın ana amacını oluşturmaktadır.

---

<sup>5</sup> Baldıran 1990; Tozkoparan 1998; Karaöz 1999; Işık 2000; Serçeoğlu 2000.

Bu çalışmada Akdağ Nekropolü'ndeki mezarların mimari özellikleri ile birlikte bu mezarlarda ele geçen buluntuların benzerleri ile karşılaştırılması yoluyla değerlendirilmesi ve bu değerlendirmeler sayesinde kentin tarihsel süreci ile bağlantılı olarak nekropolün bu süreçteki yerinin tespit edilmesi, Karia Bölgesi'nin çevresindeki bölgeler ve kültürler ile arasındaki ilişkinin sorgulanması amaçlanmaktadır. Ayrıca Akdağ Nekropolü'nün kimlere ait olabileceği, nekropoldeki gömme gelenekleri ve uygulanan ritüellerin belirlenmesi, nekropol ve çevresinde ele geçen yazıtlar ile bu nekropoldeki mezarlardan ele geçen buluntular yardımıyla ön plana çıkan kültürlerin belirlenmesi de çalışmanın diğer amaçlarını oluşturmaktadır.

Nekropolde ele geçen pişmiş topraktan yapılmış buluntular yoğun bir grubu oluşturmaktadır. Bu doğrultuda yapılacak olan kil analizi çalışmaları ve eserlerin stil kritik yöntemiyle değerlendirilmesi, bu malzemelerin üretim merkezleri, varsa atölyelerin saptanması ve bununla bağlantılı olarak ticari ve kültürel ilişkilerin varlığını ortaya koyacaktır.

Çalışma, belgeleme, büro, laboratuvar ve kütüphane çalışması olmak üzere dört aşamadan oluşmaktadır.

Belgeleme çalışmalarına başlamadan önce 1995-1999 yılları arasında Akdağ Nekropolü ile ilgili olan kazı rapor defterleri, fotoğraf ve slaytlar, var olan çizimler, buluntuların envanter fişlerinden oluşan her türlü belge, tez danışmanım Prof. Dr. Musa Kadioğlu'ndan teslim alınarak incelenmiştir. Bu çalışmaların ardından araştırma konusunun önemli safhalarından biri olan belgeleme çalışmalarına geçilmiştir.

Çalışmalar, araştırma kapsamımızdaki mezarlardan ele geçen ve bugün Stratonikeia kazı deposunda bulunan etütlük nitelikteki eserler ile Muğla Arkeoloji Müzesi'nde yer alan envanterlik nitelikteki eserlerin belgelenmesinden oluşmaktadır. Müzedeki çalışmalar, T.C. Kültür ve Turizm Bakanlığı, Kültür Varlıkları ve Müzeler



Genel Müdürlüğü tarafından verilen izinler ile 2008-2010 yılları arasında yapılmıştır. Stratonikeia kazı deposundaki çalışmalar ise 09.10.2009-14.09.2009 tarihleri arasında gerçekleştirilmiştir. Bu çalışmalarda eserlerin fotoğrafları çekilmiş, fotoğrafla belgelenen eserlerin birebir çizimleri yapılmış ve ölçüleri alınan eserler ayrıntılı olarak tanımlanmıştır. Müze çalışmaları kapsamında Akdağ'dan ele geçen envanterlik nitelikteki sikkelerin fotoğraflamada daha kaliteli sonuçlar alınabilmesi amacıyla kalıpları alınmıştır. Kalıpları alınan sikkeler olması gerekiyor alçı dökümleri yapıldıktan sonra fotoğraflanmıştır.

Akdağ Nekropolü'ndeki pişmiş toprak eserlerin hamur ve astar renklerinin tanımı için Munsell Soil Color Charts 2000 Renk Kataloğu kullanılmıştır. Stratonikeia Akdağ Nekropolü'nde ele geçen eserlerin büyük bir bölümü tüm olduğundan dolayı, bu eserlerin tanımları yapılırken cidarlarına bakılamamış, bu nedenle de bu eserlerin sadece astar renklerinin tanımları yapılabilmektedir. Uygun çalışma koşullarının olmadığı mekânlarda ise sadece, eserlerin tanımları ile renk tanımları yapılabilmektedir.

Eserlerin ve bazı mezarların ölçekli el çizimleri bilgisayar ortamında dijitalleştirilmiş, Adobe Illustrator CS 2 programıyla vektörel olarak temize geçilmiş ve eserler belirlenen katalog sistemine göre kataloglanmıştır. Mezar kataloğunda mezar numarası, mezar türü, mezarın kazısının gerçekleştirildiği yıl, mezar yönü, mezar ölçüleri ile tablo içinde mezardan ele geçen buluntulara yer verilmiştir.

Yatağan İlçesi yakınlarında kurulmuş olan termik santralin kömür ihtiyacının karşılanmasının düşünüldüğü nekropol alanındaki kazı çalışmaları, hızlı bir şekilde yürütülmüştür. Bu nedenle kazısı yapılan mezarların sadece bir kısmının plan ve kesitleri çizilebilmiş, birkaç mezarın dıştan ve içten fotoğrafları çekilebilmiştir. Bu fotoğrafların büyük bir kısmı da ne yazık ki mezarlar hakkında ayrıntılı bilgi vermemektedir. Fotoğrafların çoğu mezar içerisindeki buluntunun *in situ* durumunu gösteren

fotoğraflardır. Bazı oda mezarların fotoğrafları ise sadece dış taraftan belirli bir açı gözetilmeden çekilmiştir. Ayrıca nekropolde yapılan kazıların anlatıldığı kazı günlüklerinden 1999 yılına ait olan kazı defteri elimize geçmediğinden dolayı 1999 yılına ait mezarlara dair bilgilerimiz mezar katalog fişleri ile sınırlı kalmıştır.

Nekropol'deki mezarların ve buluntuların değerlendirilmesi, Anadolu ve çevre kültürlerde kazısı yapılan yerleşimlerin ve özellikle nekropollerin yayınlarının araştırılması için kütüphane çalışmaları gerçekleştirilmiştir. Bu çalışmalar için gerek yurtiçinde, gerekse yurtdışındaki üniversite ve enstitü kütüphanelerinden faydalanılmıştır. Bu ihtiyaç doğrultusunda Ankara Üniversitesi Dil ve Tarih Coğrafya Fakültesi Kütüphanesi, Bilkent Üniversitesi Kütüphanesi, Ankara İngiliz ve Amerikan Arkeoloji Enstitülerinin Kütüphaneleri, Türk Tarih Kurumu Kütüphanesi ve Eskişehir Anadolu Üniversitesi Kütüphanesi'nden yararlanılmıştır. Yurtdışında ise, Ankara Üniversitesi ve Freiburg Üniversitesi arasında yapılan protokol gereğince almış olduğum bir aylık dil bursu ile Almanya Freiburg Albert-Ludwigs Üniversitesi Arkeoloji Enstitüsü'nde, 3 ay süre ile DAAD'den (Alman Akademik Değişim Servisi) almış olduğum araştırma bursu ile de Almanya Bonn Friedrich Wilhelm Üniversitesi Arkeoloji Enstitüsü'nde gerekli araştırmalar tarafımda yapılmıştır.

Eserlerin benzerlerinin tespiti ve karşılaştırmaların yapılmasının ardından, farklı dönem ve stil özellikleri gösteren eserler kendi içlerinde gruplandırılarak tipolojileri oluşturulmuş ve eserlerin tarihlendirilmeleri yapılmıştır.

Laboratuvar çalışmalarında ise, Stratonikeia'da ele geçen ve Muğla Arkeoloji Müzesi Etütlük eser deposunda bulunan etütlük malzemelerden kil ve cam analizi için örnekler alınmıştır. Alınan bu örneklerin analizleri Ankara Üniversitesi Başkent M.Y.O. Malzeme Araştırma ve Koruma Laboratuvarı'na (MAKLAB) ve Ankara Üniversitesi Yer Bilimleri Uygulama ve Araştırma Merkezi (YEBİM) Laboratuvarları'nda arkeometrik

yöntemlerle incelenmiştir. Bu bağlamda Petrografi çalışmaları Ankara Üniversitesi Mühendislik Fakültesi, Jeoloji Mühendisliği Bölümü Ankara Üniversitesi Yer Bilimleri Uygulama ve Araştırma Merkezi (YEBİM)'de Prof. Yusuf Kağan KADIOĞLU, Fiziksel Testler ve Kimyasal Analizler, Ankara Üniversitesi Başkent Meslek Yüksekokulu, Malzeme Araştırma ve Koruma Laboratuvarı (MAKLAB)'da Yrd. Doç. Dr. Ali Akın AKYOL, Ankara Üniversitesi Başkent Meslek Yüksekokulu Malzeme Araştırma ve Koruma Laboratuvarı Asistanı Gülşen ALBUZ, Ankara Üniversitesi Mühendislik Fakültesi Jeoloji Müh. Bölümü/YEBİM Petrografi Araştırma ve Uygulama Laboratuvarı Asistanı Dr. Kıymet DENİZ tarafından gerçekleştirilmiştir. Analizlerin yeterli olmadığı durumlarda ise buluntular stil kritik yöntemi ile değerlendirilmiştir.

Stratonikeia iskeletlerinden toplam 83 bireyin paleoantropolojik analiz çalışmaları, Ankara Üniversitesi, Dil ve Tarih-Coğrafya Fakültesi, Antropoloji Bölümü, Enver Yaşar Bostancı ve Refakat Çiner laboratuvarında, Prof. Dr. Erksin SAVAŞ GÜLEÇ, Doç. Dr. Mehmet SAĞIR, Doç. Dr. İsmail ÖZER, Araş. Gör. Dr. Zehra SATAR ÖZBULUT tarafından yapılmıştır.

Tez çalışması altı ana bölümden oluşmaktadır. Tezin ilk bölümünde, çalışmanın amacı, kapsamı, uygulanan çalışma yöntemleri hakkında genel ve temel bilgiler verilmiştir. İkinci bölümde, Stratonikeia Kenti başlığı altında, genel olarak kentin tarihi, Stratonikeia kentinde yapılan araştırmaların tarihçesi hakkında bilgiler verilmiştir. Ayrıca Stratonikeia kenti nekropolleri, bu nekropollerden İğdemir, Kabasakız, ve Aldağ Nekropolleri ile Akdağ Nekropolleri tanıtılmış, Anadolu ve çevre kültürlerde yapılan nekropol araştırmalarından monografik nitelikte yayınlanmış çalışmalar ele alınmıştır. Üçüncü bölüm, mezarlar ve buluntular ile ilgili ayrıntılı bilgilerin verildiği katalogtan oluşmaktadır. Dördüncü bölüm, Akdağ Nekropolü mezarlarının her birinin kontekst bilgilerini içermektedir. Bu bilgiler mezar mimarisi, kültürel malzeme ve gömütler

başlıkları altında ayrı ayrı değerlendirilmiş, mezarların kullanım evreleri mezar kontekstinden yola çıkılarak belirlenmiştir. Tezin en kapsamlı bölümlerinden biri de, beşinci bölüm olarak belirlenen Analiz bölümüdür. Bu bölüm, nekropol, kültürel malzeme ile somut ve soyut kültür elemanlarının Akdağ gömü geleneklerindeki yeri alt başlıklarından oluşmaktadır. Nekropol altbaşlığı altında nekropolün düzenlenişi, mezar ve gömü tipleri ile ilgili ayrıntılı bilgiler verilmiştir. Kültürel malzeme alt başlığı ise, nekropolden ele geçen, türlerine göre sınıflandırılan buluntuları içermektedir. Bu bölümde buluntular ile ilgili genel bilgilerin verilmesinin ardından, tipolojik gelişim sunan buluntular ayrıntılı olarak ele alınmış, Anadolu ve çevre kültürlerde ele geçen buluntular yardımıyla analogik değerlendirmeleri yapılarak tarihlendirilmiştir. Tarihlendirmeler yapılırken, mezar kontekstleri de gözetilmiştir. Nekropolda az sayıda ele geçen ve tipolojik çalışmaya imkân vermeyen buluntular da, diğer buluntular başlığı altında ele alınmıştır. Bölümün son alt başlığında ise, mezarlar ve buluntulardan yola çıkarak, somut ve soyut kültür elemanlarının Akdağ gömü geleneklerindeki yeri üzerinde durulmuştur. Bu değerlendirmeler de, mezar ve ölü hediyelerinin mezar sahipleri ile ilişkisi, ölü kültü ve nekropolda görülen ritüeller, kent ve çevresindeki kültürlerin mezarlardaki yansımaları ve mezardan ele geçen epigrafik buluntunun nekropole katkısı ile mezarların tarihlemesine dair detaylı bilgiler verilmiştir.

Sonuç bölümünde ise, yapılan çalışmada ulaşılan veriler değerlendirilmiştir. Tez, harita, fotoğraflardan oluşan levha ve çizimlerle desteklenmiştir. Levhalar, mezar ve buluntu fotoğraflarından oluşmaktadır. Cam buluntular içinde yer alan boncuk, pandantif ve oyun taşları ile takılar ve sikkeler, boyut olarak küçük olduğundan 1/1 ölçekte, diğer buluntular ise 1/2 ölçekte fotoğraflanmıştır. Çizimlerde ise, sadece kâseler 1/1 ölçekte ve kâselerin dışındaki diğer buluntular ise, 1/2 ölçekte verilmiştir.

## II. STRATONIKEIA

### II.1. Kent Tarihi

Stratonikeia Kenti, İç Karia Bölgesi'ni kıyıya bağlayan yol güzergâhı üzerinde yer almaktadır (**Harita 1**). Batıda Çakmaklı ve Kurukümes Dağları, doğuda Yatağan ve Arap derelerinin aktığı vadi, güneyde Karşıyaka, Kayraklı Dağı, kuzeyde Aladağ ve Akdağ ile çevrili alanda, Kadıkulesi Tepesi'nin kuzey yamaçlarında kurulmuştur<sup>6</sup>. Bugün antik kent, Muğla İli Yatağan İlçesi'nin 7 km batısında yer alan, eski Eskihisar Köyü yerleşim alanındadır<sup>7</sup>. Yatağan - Milas karayolu antik kentin içinden geçmekte ve kenti ikiye bölmektedir<sup>8</sup>. Antik kentin kuzeyinde Stratonikeia'ya bağlı Lagina (Turgut) Hekate kutsal alanı, güneyinde Panamara (Bağyaka), Keramos (Ören), güneybatısında Halikarnassos (Bodrum), batısında Mylasa (Milas), Iasos (Kıyıkışlacık), kuzeybatısında Labraunda (Labranda) kentleri yer alır (**Harita 2**).

Antik dönem yazarlarından Strabon'un verdiği bilgiye göre, Stratonikeia Kenti, Karia Bölgesi'nin iç kesimlerinde kurulmuş üç önemli yerleşimden biridir<sup>9</sup>. Kentin Hellenistik Dönem'deki kuruluşuna dair antik dönem yazarları bilgi vermesine karşın, bu alanda daha erken dönemlerde bir yerleşimin olup olmadığı arkeolojik olarak ispatlanmamıştır. Ancak kentte yüzeyden bulunmuş olan Sub-Miken Dönemi'ne tarihlenen kap parçaları<sup>10</sup> ve kentin nekropol alanından ele geçen Geometrik Dönem'e tarihlendirilen seramik parçalarının bulunması<sup>11</sup>, bu şehrin daha erken dönemlerde de yerleşime sahne olduğunu gösteren önemli arkeolojik verileri oluşturmaktadır. Bu verilerin yanı sıra, antik dönem yazarlarından Pausanias, Stratonikeia'nın ilk adının

---

<sup>6</sup> Tirpan 1990, 218; Baldiran 1990, 1.

<sup>7</sup> Kadioğlu 2012, 499.

<sup>8</sup> Tirpan 1998, 1.

<sup>9</sup> Diğer önemli iki kent ise Mylasa ve Alabanda'dır. Strabon XIV, 2, 22.

<sup>10</sup> Kentten bulunan iki submiken kap için; Hanfmann – Waldbaum, 1968, 51-56; Özgünel 1979, Lev. 24c-d; 26-27 a-c.

<sup>11</sup> Boysal 1987 b, 54.

“Khrysaoris” olduğunu belirtmiştir<sup>12</sup>. Herodotos<sup>13</sup> ve Strabon<sup>14</sup> da, Karia Bölgesi’nde “Khrysaoris/Idrias” adında bir yerleşimden söz etmişlerdir. Herodotos bu bilgilerin yanı sıra, Marsyas Çayı’nın Idrias’dan Menderes’e aktığını, Marsyas Nehri yakınında Beyaz Sütunların olduğunu ve burada Karia’lıların toplandıklarını belirtmektedir<sup>15</sup>. Byzantionlu Stephanos da, bu bölgede Zeus Khrysaoris kültünden söz ederek Khrysaoris kentinin daha sonraları, adı Idrias olan yerleşimle aynı yer olduğunu bildirmiştir<sup>16</sup>. Antik dönem yazarlarının verdiği bilgilerin dışında Stratonikeia’nın kurulduğu yer ile ilgili olarak Ç. Şahin ise, Zeus Khrysaoris kutsal alanının çevresinin Khrysaoris olarak adlandırıldığını, Khrysaoris Tapınağı’nda Khrysaoris Birliği’ne dâhil olanların toplandığını, MÖ 430 tarihinden önce ise bu yerleşimin adının Idrias olarak değiştiğini belirtmektedir<sup>17</sup>. Ayrıca Şahin, Stratonikeia’nın kuruluşundan sonra da Idrias’ın Hiera Kome adını aldığını ileri sürmüştür. Bu yüzden bu yerleşimlerin Stratonikeia’nın erken dönemdeki adları olmadığını, ancak Stratonikeia’nın yakınındaki yerleşimler olduğunu belirtmektedir<sup>18</sup>. Seleukoslar da Khrysaoris adındaki birliği ve kutsal alanı kontrol etmek amacıyla Idrias kenti yakınında Stratonikeia’yı kurmuş olmalıdır. Böylece Karia’daki en önemli dini ve siyasi birliği kontrol altına alan Stratonikeia kenti, ilerleyen zaman içerisinde bölgenin idari ve dini merkezi konumuna ulaşmıştır<sup>19</sup>.

Antik yazarlar, kentin Hellenistik Dönem’deki kuruluşuna ilişkin olarak, Seleukos Krallığı’nı MÖ 281-261 yılları arasında idare etmiş olan Antiokhos’un, önceleri üvey annesi daha sonra karısı olan Stratonike adına kurmuş olduğunu bildirmektedir<sup>20</sup>. Plutarkhos’a göre ise, Kral Seleukos karısı Stratonike ile oğlu Antiokhos arasında geçen

---

<sup>12</sup> Pausanias 5, 21,10.

<sup>13</sup> Herodotos V, 118.

<sup>14</sup> Strabon XIV, II, 25.

<sup>15</sup> Herodotos 5, 118.

<sup>16</sup> Steph. Byz., Ethnika, 326.

<sup>17</sup> Şahin 1976, 9-10.

<sup>18</sup> Şahin 1976, 5; Tirpan 1998, 2.

<sup>19</sup> Şahin 1976, 33-34.

<sup>20</sup> Strabon XIV, 2, 25; Steph. Byz., Ethnika, 696.

gizli aşkı öğrendikten sonra, MÖ 294 yılında karısından ayrılarak, oğlu ve karısını ülkenin kuzeyine göndermiştir<sup>21</sup>. Seleukos'un MÖ 281 yılında yapmış olduğu Kurupedion Savaşı'nda Lysimakhos'u yenmesi üzerine Batı Anadolu'nun kontrolü Seleukosların eline geçmiştir. Aynı yıl Seleukos'un ölmesiyle birlikte kent, Seleukos'un oğlu I. Antiokhos'un yönetimine girmiştir. Seleukosların idaresinden sonra Stratonikeia kenti birkaç kez el değiştirmiştir. Livius, MÖ 197'de Stratonikeia'yı Rhodos'luların yeniden işgal ettiğinden söz etmektedir<sup>22</sup>. Bu durum kentin yönetiminin el değiştirmiş olabileceğini düşündürmektedir. Makedonya Kralı V. Philippos'un MÖ 201-198 yılları arasında düzenlediği Karia seferi ile Rhodos Stratonikeia'yı yitirmiştir<sup>23</sup>. MÖ 188 yılında Apameia Barış Antlaşmasıyla onaylanan Rhodos egemenliği, MÖ 167'de Karia Bölgesi'nin özgürlüğe kavuşması ile sona ermiş, Roma Senatosu Stratonikeia'yı yaklaşık MÖ 2. yy'ın ortalarına kadar özgür ilan etmiştir<sup>24</sup>. Böylece şehir ekonomik anlamda gelişmiş ve Rhodos'a vermek zorunda kaldıkları yüklü vergilerden de muaf tutulmuştur<sup>25</sup>. MÖ 130 yılında Pergamon Krallığı'nın son varisi Aristonikos'un Romalılara karşı koyup Stratonikeia'ya sığınması ise kentin bu dönemdeki siyasi gücünü göstermektedir.

I. Mithridates Savaşları'nda Roma'nın yanında yer aldığı için Stratonikeia, Mithridates tarafından MÖ 88 yılında da kuşatılmış ve ağır bir şekilde cezalandırılmıştır. Roma ordularının Stratonikeia kentine ulaşmalarının ardından kentin kaderi değişmiş ve kent tekrar kazananların yanında yer almıştır. Stratonikeia'luların bu sadakati de General Sulla tarafından onurlandırılmış<sup>26</sup>, Romalılar tarafından Stratonikeia'nın 50 km kuzeydoğusundaki Hydisos şehri Stratonikeia'ya verilmiştir. Böylece MÖ 1. yy'da

---

<sup>21</sup> Boysal 1987 b, 51-52.

<sup>22</sup> Liv. XXXIII, 18.

<sup>23</sup> van Bremen 2007, 115.

<sup>24</sup> Polybius XXX, 30, 21, 2-3; 31.6; Strabon XIV, 2, 3; Berthold 1984, 202; Cohen 1995, 269.

<sup>25</sup> Polybius MÖ 2. yüzyılda Stratonikeia ve Kaunos'un Rodos'a yıllık 720.000 drahmi verdiğini bildirmektedir. Polybius. XXX, 31, 6-7.

<sup>26</sup> Ruge 1932, 323; Kaletsch 2001, 1047, "Stratonikeia"; McGing 2003, 87.

Stratonikeia geniş topraklara sahip, bağımsız bir şehir konumuna ulaşmıştır<sup>27</sup>. Roma ordusu yanında yer alan şehirler de vergilerden muaf tutularak daha önceki ayrıcalıklarını yeniden elde etmişlerdir. *Senatus Consultum*, bu durumu MÖ 81’de bildirmiş ve bu senato bildirgesinin biri de Lagina Hekate Tapınağı duvarlarına asılmıştır<sup>28</sup>. Bundan sonra da Roma Senatosu Stratonikeia’lıların politik ve ekonomik ayrıcalıklarını kabul etmiştir<sup>29</sup>. Bu durum muhtemelen şehrin ekonomik düzeyinin yükselmesine neden olmuştur. Ancak kentteki bu sakin dönem çok uzun sürmemiş, MÖ 40 yılında Parth komutanı Labienus’un saldırısına uğramıştır. Stratonikeia bölgedeki diğer kentlerle kıyaslandığında daha fazla direnç göstererek bu tehlikeyi savuşturmuştur<sup>30</sup>. Bunun üzerine Parthlar Lagina Hekate Tapınağını yağmalamışlardır. İmparatorluk Dönemi’nde özgür, varlıklı bir kent olan Stratonikeia MS 139 yılında bir depremle ağır hasar görmüştür. Depremden sonra İmparator Antonius Pius’tan yapıların tekrar yenilenip onarılması için 250.000 drahmi alan şehrin<sup>31</sup> ana sütunlu yolunun sonundaki şehir kapısı da, kapının mimari elemanları üzerinde görülen bezemeler ve özellikle korinth başlıklarının stiline göre, genel olarak MS 2. yy’ın 2. yarısına tarihlendirilmiştir<sup>32</sup>.

Kent Bizans Dönemi’nde ise piskoposluk merkezi olmuş ve Aphrodisias’a bağlanmıştır<sup>33</sup>. Psikopos Eupythius, MS 451’de Khalkedon Konsüllüğü’ne Stratonikeia’dan katılmıştır<sup>34</sup>. Eski Eskişehir Köyü, Bizans Dönemi şehrinin üzerindedir ve Selçuklu ve Osmanlı Dönemi’nden de önemli izler taşımaktadır (**Plan 1**).

---

<sup>27</sup> Tırpan 1990, 218.

<sup>28</sup> Magie 1950, 131.

<sup>29</sup> Jünghölter 1989, 125.

<sup>30</sup> Cassius Dio XLVIII, 26, 3.

<sup>31</sup> Magie 1950, 631-632; Mert 2008, 6.

<sup>32</sup> Boysal 1987 b, 53, dn 7. Kapının tarihlendirmesine ilişkin farklı yorumlar bulunmaktadır: İdil, korinth başlıklarını stilistik açıdan MS 2. yy’ın 2. çeyreğine (İdil 1984, 32; İdil 1997, 164); Özgan, Geç Hadrian - Erken Antoninler Dönemi’ne (Özgan 1988, 265, 273) tarihlendirmektedir. Mert ise, kapının stilistik açıdan Erken Severuslar Dönemi’ne tarihlemektedir: (Mert 2008, 6).

<sup>33</sup> Bean 1987, 101.

<sup>34</sup> Özgan 1999, 11.



## II.2. Araştırma Tarihi

17. ve 18. yy'dan itibaren kente pek çok araştırmacı ve gezgin gelmiştir. Bu araştırmacıların ve gezginlerin ilgilendikleri başlıca konu, İmparator Diocletian'ın fiyat listesi olarak adlandırılan, *bouleuterion*'un kuzey duvarının dış yüzündeki Latince yazılmış olan yazıt olmuştur. Bu ferman, İzmir'de konsül olarak çalışan W. Sherard tarafından 1709 yılında yayınlanmıştır<sup>35</sup>. W. Sherard'ın ardından kente birçok ziyaretçi ve araştırmacı gelmiştir<sup>36</sup>. 1709 ve 1743 yıllarında kenti ziyaret eden R. Pococke ise, tiyatro, *bouleuterion* ve şehir kapısı hakkında bilgiler vermiştir<sup>37</sup>. 19. yy'da kente gelen C. T. Newton da kentle ilgili izlenimlerini yazmıştır<sup>38</sup>. Stratonikeia'nın o dönemdeki yapılarının durumları hakkında çok daha ayrıntılı bilgiler, C. Gouffier<sup>39</sup> ve R. Chandler'de<sup>40</sup> bulunur.

Stratonikeia antik kentinin görünen yapılarının var olduğu şehir planı ise ilk olarak 1863 yılında P. Trémaux tarafından yayınlanmıştır<sup>41</sup>. Bu araştırmacıların yanı sıra 20. yy'da da pek çok araştırmacı gerek kent gerekse de kentteki yapılar ve buluntular hakkında bilgiler vermişlerdir<sup>42</sup>.

Stratonikeia'da ilk sistematik kazılar 1 Ağustos 1977 yılında Y. Boysal'ın başkanlığındaki bir ekip ile başlamış ve bu çalışmalar 1999 yılına kadar 22 yıl devam etmiştir. Boysal tarafından gerek kentteki yapılar gerekse de nekropoldeki çalışmaların sonuçları, rapor niteliğindeki çalışmalarla bilim dünyasına tanıtılmıştır<sup>43</sup>. Boysal'ın başkanlığında yapılan kazılarda ekip üyesi olarak çalışan A.A. Tırpan, tiyatronun güneyinde yapılan kazılarla ortaya çıkarılan tapınağı, Augustus ve İmparatorlar Tapınağı

<sup>35</sup> Crawford 2003, 83-107.

<sup>36</sup> Chishull 1728, 155; Chandler 1776, 116.

<sup>37</sup> Pococke 1743.

<sup>38</sup> Newton 1865.

<sup>39</sup> Choiseul-Gouffier 1782, 134.

<sup>40</sup> Chandler 1776.

<sup>41</sup> Trémaux 1863.

<sup>42</sup> Leake 1824; Perrot 1867; Perrot – Chipiez 1890; Ramsay 1890; Laumonier 1937; Şahin 1976; Bean 1987.

<sup>43</sup> Boysal 1985, 519-522; Boysal 1987a, 237-238; Boysal 1987b, 51-68; Boysal 1990, 501-502; Boysal 1992, 117-121.

olarak önermiş ve bu tapınağın restitüsyonunu yapmıştır<sup>44</sup>. Yine ekip üyelerinden olan A. Baldıran, da kentin kuzeyinde yer alan nekropollerden İğdemir, Kabasakız, Aldağ mevkiî nekropol buluntularını doktora çalışması olarak değerlendirmiştir<sup>45</sup>. Stratonikeia'daki kazılarda ekip üyesi olan İ. H. Mert, Stratonikeia Antik Kenti Hellenistik ve Roma Dönemi Mimari Bezemeleri'ni ele alan doktora çalışmasını yapmış<sup>46</sup> ve bir monografi olarak yayınlamıştır<sup>47</sup>. Bu çalışmaların dışında kent ve çevresinde ele geçen epigrafik malzemeyi oluşturan yazıtlar birçok araştırmacı tarafından yayınlanmıştır<sup>48</sup>, heykeltraşlık eserleri ise R. Özgan tarafından değerlendirilmiştir<sup>49</sup>. Kentin kuzey kapısında ele geçen korint tipindeki başlık, V. İdil tarafından ele alınmıştır<sup>50</sup>. Y. Boysal'ın ardından kentteki kazı çalışmalarına kısa süreli ara verilmiştir. 2003-2006 yılları arasında Ç. Şahin'in başkanlığında yürütülen kazı çalışmaları, 2008 yılından itibaren B. Söğüt'ün başkanlığında devam etmektedir.

### II.3. Stratonikeia Kenti Nekropelleri

Stratonikeia kentinin nekropol alanı kentin kuzeyinde bulunan şehir kapısının kuzeyinde yer alır<sup>51</sup>. Kentin kuzeyinde tespit edilen çift girişli ve bu girişler arasında tabanı mozaiklerle döşenmiş bir su havuzunun bulunduğu görkemli bir kapının önünden, Lagina Hekate Tapınağı Temenos alanına ulaşan taş döşeli bir yolun varlığı

---

<sup>44</sup> Tırpan 1998. Tapınak ve çevresinin tiyatro ile birlikte düşünülüp ona göre düzenlenmiş olduğu yani Tapınak-Tiyatro ilişkisini ise H. Mert kurmuştur. Bkz. Mert 2002, 187-203; Mert 2008, 21-34.

<sup>45</sup> Baldıran 1990.

<sup>46</sup> Mert 1999.

<sup>47</sup> Mert 2008.

<sup>48</sup> Şahin 1981; Şahin 1982; Varinlioğlu ve diğ. 1994, 189-191; Şahin 2002, 1-21; Şahin 2005a, 13-14; Özkan 2005, 15-19; Aydaş 2006a, 111-112; Aydaş 2006b, 105-110; Aydaş 2007, 33-34; Şahin 2008, 82-86; Şahin 2010.

<sup>49</sup> Özgan 1999.

<sup>50</sup> İdil 1979, 477-486.

<sup>51</sup> Boysal 1998, 155.

saptanmıştır<sup>52</sup>. Stratonikeia ile Lagina Hekate Kutsal Alanı arasında, hem işlevsel hem de dini açıdan büyük bir öneme sahip olan bu yol, yaklaşık olarak 9-9,5 km uzunluğunda, korunan kısımlarda da 3-3,50 m genişliğindedir<sup>53</sup> (**Harita 2**). Lagina ve Stratonikeia arasındaki bu kutsal yolun varlığı ve bu yolun Hekate şenliklerinde tören yolu olarak kullanıldığı yazıtlardan bilinmektedir<sup>54</sup>. Kutsal Yol'un Stratonikeia çıkışındaki şehir kapısından itibaren her iki kenarında, kuruluşu Geometrik Dönem'e kadar inen küçük ve büyük yerleşimler ile bu yerleşimlere ait, atölye ve işlikler, mezarlar, su kuyularının kalıntıları bulunmaktadır<sup>55</sup>. Bu yol güzergâhı, günümüzde Yeşilbağcılar ve Turgut Kasabaları yerleşim merkezindeki kısımlar ile Hekate Kutsal Alanı yakınındaki alan dışında, yenilenerek kullanıldığından bugün de izleri takip edilebilmektedir.

Kalıntılara göre bazı yerlerde yol, her iki kenarından 1-1,5 m yüksekliğinde bir duvar ile sınırlandırılmaktadır. Ayrıca arazinin eğimli olduğu yerlerde, 1-3 m yüksekliğinde istinat duvarları da örülmüştür. Bu duvarlar hem yolun sınırlarını belirlemekte hem de eğimli arazi için teras oluşturmaktadır. Nekropol alanları da bu yolu iki yönden takip eden yamaçlar üzerinde geniş bir alana yayılmaktadır<sup>56</sup>.

### II.3.1. İğdemir, Kabasakız, Aldağ Nekropolleri

Stratonikeia kentinin geniş nekropol alanı, günümüzde bu yöredeki mahalli isimlerden faydalanılarak adlandırılmıştır. Kentin kuzeyindeki şehir kapısından Eski Milas-Yatağan karayolunun bulunduğu yere kadar olan alan İğdemir, bu mevkiden kömür ocaklarının bulunduğu alana kadar olan yer Kabasakız, Kabasakız'dan sonraki kısım ise Aldağ olarak adlandırılmıştır<sup>57</sup> (**Harita 3**).

---

<sup>52</sup> Boysal 1985, 519; Boysal 1987 a, 55. Boysal bu yolun seremonilerin yapıldığı, anahtarın getirildiği, yol olduğunu ileri sürmüştür.

<sup>53</sup> Tırpan 1996, 209; Tırpan 1997, 313; Söğüt 2012, 555.

<sup>54</sup> Şahin 1981, No. 507-508.

<sup>55</sup> Söğüt 2012, 555 vd.

<sup>56</sup> Tırpan – Söğüt 2007, 606.

<sup>57</sup> Boysal 1987 b, 53; Berns – Mert 1999, 208-209.

Stratonikeia kentindeki kazı çalışmaları ile birlikte yürütülen İğdemir, Kabasakız ve Aldağ Nekropollerindeki çalışmalar, 1980 yılından 1986 yılına kadar aralıklarla gerçekleştirilmiştir<sup>58</sup>. Bu nekropollerde yapılan kazılarla ortaya çıkarılan mezarlarda sanduka-tekne mezarlar, pişmiş toprak levhalarla yapılan mezarlar, pithos mezar ve dromoslu oda mezarlar tespit edilmiştir.

Sanduka, tekne mezarlar; iki kısa ve iki uzun kenardan oluşan dikdörtgen planlı mezarlardır. Sanduka tipindeki mezarların yapımında farklı malzeme ve tekniklerin uygulandığı tespit edilmiştir. Sanduka, tekne mezarlar, malzemenin türüne ve mezarın yapımında uygulanan tekniğe göre farklılık göstermektedir. Bunlar; mermerden, kayrak taşından, taş örgülü, tuğla örgülü, tuğla ile desteklenmiş taş örgülü sanduka mezarlardır.

Mermerden yapılmış sanduka mezarlar, levha şeklindeki mermerlerin, mezarın iki kısa ve iki uzun kenarlara yerleştirilmesiyle oluşan sanduka, tekne biçimli mezarlardır. Bu mezarların tabanlarında iki adet plaka halinde bir mermerin yerleştirildiği ve kapak taşı olarak da çoğunlukla mermer levhaların kullanıldığı saptanmıştır.

Kayrak taşından yapılmış sanduka mezarlar, kayrak taşı olarak adlandırılan yerel taşların mezarın iki kısa ve iki uzun kenarlarına yerleştirilmesiyle oluşturulan mezarlardır. Kapak taşı olarak yine kayrak taşı kullanılmıştır. Neolitik Dönem'den itibaren görülen, dört kenarına farklı tipte kayaçların yerleştirilmesi ile oluşturulan mezarlar<sup>59</sup> mezarın dörtkenarına yerleştirilen kayaç türünden yola çıkarak "Cist Tombs", "Kist/Şist mezar" olarak da adlandırılmıştır<sup>60</sup>. Karia Bölgesi'nde Turgut Kasabası Bozukbağ ve Emirler Mevkileri<sup>61</sup> ile Mylasa'nın 5 km güneyinde yer alan Beçin'de Kepezaltı mevkiinde yapılan

---

<sup>58</sup> Boysal 1983, Boysal 1985, 521.

<sup>59</sup> Özgüç 1948, 37.

<sup>60</sup> Boysal 1970, 76, Lev. 1

<sup>61</sup> Boysal 1970, 63-78, Pl. I-VIII, Res. 1-13.

kazılarda ortaya çıkarılan mezarlar<sup>62</sup>, bölgede Geç Geometrik Dönem'e tarihlenen sanduka mezarların erken örneklerini oluşturmaktadır.

Taş Örgülü Sanduka Mezarlar, dar cepheleri mermer plakalarla kapatılan, uzun kısımları ise çeşitli büyüklükte taşlarla örülen mezarlardır. Kapak taşı olarak ince mermer plakalar kullanılmıştır. Tuğla örgülü sanduka mezarlar, dar ve geniş kısımları tuğla ile örülen dörtgen planlı bu mezarlarda, kapak taşı olarak pişmiş topraktan plakalar kullanılmıştır. Tuğla ile desteklenmiş taş örgülü sanduka mezarlar, dar ve geniş kısımlarda taş örgülü duvarların arasına tuğla takviye edilmiştir.

Pişmiş toprak levhalarla yapılan mezarlar, ölünün ana toprak üzerine yatırıldığı, mezarın etrafına küçük pişmiş topraktan plakaların dizildiği, üzerinin de kare biçimli 2-3 adet pişmiş toprak plaka ile kapatıldığı mezarlardır.

*Pithos* mezarlar ise, ölünün sivri ya da düz dipli küplere yerleştirildiği mezarlardır<sup>63</sup>.

Aldağ mevki olarak adlandırılan alanda yapılan kazılarda ise Akdağ Nekropolü'nde görülen mezar tiplerinin yakın benzeri olan, birkaç basamakla mezar odasına inilen bir dromos, dörtgen planlı bir mezar odası ve mezar odasında çoğunlukla üç *kline*'nin bulunduğu ve üst kısmının ise tonozlu olduğu oda mezarlar tespit edilmiştir<sup>64</sup>. Ancak linyit kömürünün kısa sürede çıkarılma gerekliliğinden ve kömür ocaklarındaki hafriyat çalışmalarından dolayı bu nekropollerin büyük bir kısmı yok olmuştur.

Stratonikeia kenti nekropol alanındaki en erken buluntu Aldağ mevkiinde ele geçen bir *oinokeboe* ve üç adet *skyphos*'tur. *Oinokeboe*'nin yakın benzeri Lagina'da

---

<sup>62</sup> Akarca 1971, 1-37.

<sup>63</sup> Boysal 1985, 522; Baldıran 1990, 2-3.

<sup>64</sup> A. Baldıran bu mezarlarda yapılan kazı çalışmalarında mezarlarda çökme tehlikesinin olmasından dolayı belgelenemediğini belirtmektedir. Baldıran 1990, 3.

bulunmuştur<sup>65</sup>. Özellikle kuşlu olan *skyphos*'un yakın benzerleri de Damlıboğaz<sup>66</sup> ve Beçin<sup>67</sup> kazılarında ele geçmiştir. Boysal, Aldağ mevkiinde ele geçen bu kapları Geç Geometrik Dönem'e, MÖ 7. yy'ın başlarına tarihlenmektedir<sup>68</sup>. Aldağ mevkiinde ayrıca, dış yüzeyi siyah glazürlü MÖ 4. yy'ın ilk yarısına tarihlendirilen iki adet *lekythos* ele geçmiştir. Boysal, bu kapların da yakın benzerlerinin Lagina ve Damlıboğaz kazılarında ele geçtiğini bildirmektedir<sup>69</sup>. Aldağ mevkiindeki mezarlarda yapılan kazılarda Hellenistik ve Roma Dönemi'ne tarihlenen eserler de ele geçmiştir<sup>70</sup>.

Kabasakız Nekropolü'nde yüzeye yakın bir yerden ele geçen düz ağızlı *oinokhoë* ve bir *omphalos*'lu kâse de, bu nekropoldeki en erken buluntuları oluşturmaktadır. Bu buluntular da, MÖ 7. yy ortalarına tarihlendirilmektedir<sup>71</sup>. Kabasakız Nekropolü'nde tespit edilen bu erken tarihli buluntuların yanı sıra, Hellenistik ve Roma Dönemi'ne tarihlenen buluntular da ele geçmiştir.

İğdemir nekropollerinde ele geçen buluntular içinde ise en erken buluntular MÖ 4. yy'a tarihlenmektedir<sup>72</sup>. Bu nekropolde ayrıca Hellenistik ve Roma Dönemi'ne tarihlenen eserler de ele geçmiştir<sup>73</sup>.

### II.3.2. Akdağ Nekropolü<sup>74</sup>

Nekropol alanının bulunduğu Akdağ Tepesi, antik kente 3 km uzaklıktadır. Akdağ Nekropolü'nün yer aldığı arazi yapısı kireç taşından oluşmakta ve güneye doğru hafif bir meyil göstermektedir (**Harita 4a, Levha 1a-b**). Bu nedenle, bu tepe mezar

---

<sup>65</sup> Boysal 1970, Lev. X.

<sup>66</sup> Özgünel 1977, 8-11, Res. 6-7.

<sup>67</sup> Akarca 1971, 11, Lev. II, IV.

<sup>68</sup> Boysal 1987 b, 54, 56.

<sup>69</sup> Boysal 1987 b, 61. Karia'nın kuzeyinde Milas yakınlarındaki Damlıboğaz'daki nekropolden ele geçen seramik örnekler için, Akarca 1971, Lev.II, Res. 4, Lev. 8, Res. 33.

<sup>70</sup> Boysal 1987 b, 64.

<sup>71</sup> Boysal 1987 b, 57- 58.

<sup>72</sup> Boysal 1987 b, 62.

<sup>73</sup> Baldıran 1990.

<sup>74</sup> Çalışmanın ana konusunu oluşturan Akdağ Nekropolü, mezar ve buluntuları ile birlikte detaylı olarak III. Bölümden itibaren ele alınmıştır.

yapımına ve mezarın doğanın etkisinden korunmasına oldukça elverişlidir. Mezarlar alanın meyiline uydurularak yapılmıştır<sup>75</sup>.

Stratonikeia kenti nekropollerinden Kabasakız, İğdemir, Aldağ ve Akdağ nekropollerindeki mezarlar, GELİ'nin (Güney Ege Linyit İşletmeleri) kömür alma sahası içinde yer aldığından, mezarların büyük bir bölümü, kömür ocaklarının hafriyat çalışmaları nedeniyle yok olmuştur (**Harita 4b, Levha 2a-b**). Bu alanlardan Akdağ'daki mezarların kazılıp, gün ışığına çıkartılması için T.C. Kültür Bakanlığı, Anıtlar ve Müzeler Genel Müdürlüğü ile Enerji Bakanlığı arasında bir protokol yapılmıştır. Protokol gereğince Akdağ Tepesi'ndeki kömür çıkarma çalışmalarına ara verilmiştir. Böylece Akdağ Nekropolü'ndeki kazı çalışmaları, 3 Temmuz 1995 yılında başlamış, 1999 yılı sonuna kadar devam etmiştir. Kültür Bakanlığı, Anıtlar ve Müzeler Genel Müdürlüğü ile Enerji Bakanlığı arasında yapılan protokolün sona ermesiyle nekropol alanındaki hafriyat çalışmaları tekrar başlamış, böylece bu nekropol alanı da ortadan kalkmıştır.

Stratonikeia kenti nekropollerinde yapılan kurtarma kazıları sonucunda ortaya çıkarılan oldukça zengin buluntu grupları, Bodrum, Milas ve Muğla Arkeoloji Müzelerine kazandırılmıştır. Bu çalışmanın konusunu oluşturan Akdağ Nekropolü'nde ele geçen buluntular ise Muğla Arkeoloji Müzesi'nde bulunmaktadır.

Akdağ Nekropolü'ndeki mezarlar ön kısmında basamaklı, dromos olarak adlandırılan bir giriş ve bu girişin açıldığı *klina*'li odadan oluşmaktadır. Bu mezarların dışında, *khamosorion* mezarlar ve mermerden tekne mezarlar da yapılmıştır. Akdağ'daki mezarlar, mezar buluntuları yoluyla Hellenistik ve Roma Dönemlerinde kullanım görmüş mezarlardır. Bu mezarlar İğdemir, Kabasakız, Aldağ Nekropollerindeki gibi erken dönemde kullanılmamıştır.

---

<sup>75</sup> Boysal 1998, 155.

### II.3.3 Anadolu ve Çevre Kültürlerdeki Nekropol Araştırmaları<sup>76</sup>

19. yy'ın başlarında Küçük Asya'ya<sup>77</sup> gelen Alman, İngiliz, Fransız gezgin ve araştırmacılar, bu bölgelerdeki antik kentler, kentlerde bulunan yapılar hakkındaki izlenimlerini aktarırlarken, nekropol alanları ve mezar yapıları hakkında da ilk bilgileri vermişlerdir<sup>78</sup>. Bu aktarımların da etkisiyle birlikte 19. yy'ın sonları - 20. yy'ın başlarına gelindiğinde pek çok araştırmacının ilgisini çekmiş olan antik yerleşimler ve nekropollerde bilimsel arkeolojik araştırmalar ve kazı çalışmaları başlatılmıştır. J. T. Clarke ve H. Bacon, 1879 yılında Troas Bölgesi'ndeki önemli antik kentlerden biri olan Assos'u ziyaret etmişler ve 1881 yılında Osmanlı Devleti'nden alınan izinle kazılara başlamışlardır. Yapılan çalışmalar, Athena Tapınağı, nekropol, *agora* ve tiyatro alanında yoğunlaştırılmıştır. Kentin nekropolünde yapılan çalışmalarda pek çok mezar biçimi tespit edilmiş ve bu çalışmalar da J. T. Clarke ve araştırma ekibi tarafından yayınlanmıştır<sup>79</sup>. Assos kenti Arkaik Dönem Nekropolü'ne dair son çalışmalar ise F. Utili tarafından yayınlanmıştır<sup>80</sup>. Troas Bölgesi'ndeki bir diğer antik kent olan Tenedos'un Arkaik ve Klasik Dönem Nekropolü, T. Özkan tarafından doktora tezi olarak hazırlanmıştır<sup>81</sup>.

Ionia Bölgesi'nde, MÖ 7. yy'ın ilk yıllarından, kesintilerle Hellenistik Dönem'e kadar kullanıldığı tespit edilen Klazomenai Akpınar Nekropolü B. Hürmüzlü tarafından

---

<sup>76</sup> Bu başlık altında ele aldığımız çalışmalar *nekropol* alanları ile ilgili olarak yapılan belli başlı çalışmaları kapsamaktadır. Kazı raporu niteliğinde olan ve birkaç mezarın yayınlandığı rapor niteliğindeki yayınlara yer verilmemiştir.

<sup>77</sup> Küçük Asya, Strabon'un bildirdiği üzere doğudaki ilk ulusları, Paphlagonia'lıları ve Phrygia'lıları ve Lykonian'lıları ve ondan sonra Bithynia'lıları ve Mysia'lıları ve Epiktetos'u ve bunların yanında Troas'ı ve Hellaspontos'u ve bunlardan sonra da denizlerde, Yunanlı olan Aiolisler'i ve İonialılar'ı ve geri kalanlar arasında Karia'lıları ve Lykia'lıları ve iç tarafta Lydia'lıları içine almaktadır. Ayrıca Strabon Küçük Asya'nın doğu sınırını Halys (Kızılırmak) ile çizmekte, güneyde ise Toroslarla sınırlandırmaktadır. Strabon, XII, 534, 3.

<sup>78</sup> Chandler 1776; Fellows 1839; Texier 1839; Hamilton 1842; Fellows 1852; Perrot 1867; Ramsay 1882, 1-32; Wilhelm- Heberdey 1896.

<sup>79</sup> Clarke ve diğ. 1902.

<sup>80</sup> Utili 1999.

<sup>81</sup> Özkan 1993.



doktora tezi olarak çalışılmıştır<sup>82</sup>. Özellikle Ionia Bölgesi'nde Arkaik Dönem'e tarihlenen ve sistemli araştırmaların ve kazıların gerçekleştirildiği nekropollerin azlığı göz önünde bulundurulduğunda, yapılan çalışmanın önemi daha da artmaktadır. Hürmüzlü, bu çalışmada nekropoldeki mezar tiplerini sınıflandırarak, Ionia Bölgesi ölü gömme geleneklerinin anlaşılmasına katkıda bulunmuştur. Ayrıca Hürmüzlü, Klazomenai Nekropolü'nde ele geçen "Erken Grup Klazomenai Tipi Lahitleri" konu alan bir diğer çalışmada, bu lahitleri sınıflandırarak, özellikle ahşap kutu taklidi lahitlerin kronolojik gelişimleri ve bezemelerine ilişkin bir çalışma ortaya koymuştur<sup>83</sup>.

Karia Bölgesi topografik yapısı, kültürel çeşitliliği ile farklı mezar tiplerini barındıran nekropol alanlarına sahiptir. Bu bölgede mezar çeşitliliği açısından zengin ve özellikle anakayaya açılan, ön cephesi bir tapınak girişini yansıtan kaya mezarları ile bölgenin güneydoğu ucunda bulunan Kaunos kenti dikkati çeker. Kentin kuzeydoğu kesiminde bulunan kaya mezarları ile ilgili olarak, B. Ögün<sup>84</sup> ve P. Roos'un<sup>85</sup> araştırmaları bulunmaktadır. Kaya mezarları dışında, Kaunos'taki basit mezarlar ve Anadolu'nun batısında görülen mezar tipleri, S. Özen tarafından doktora tezi<sup>86</sup> olarak ele alınmıştır. Özen, Kaunos'taki basit mezarları tipolojik olarak sınıflandırarak, Kaunos'ta görülen mezar tiplerinden yola çıkarak Batı Anadolu'daki kentlerde görülen örnekleri de değerlendirmiştir. Karia Bölgesi'nde, Akdağ Nekropolü oda mezarlarının yakın benzerleri, Milas yakınlarında bulunan Gencik Tepe'de 1938 yılında saptanmıştır. A. W. Pearson başkanlığındaki İsveçli bilim adamları tarafından ortaya çıkarılmış olan oda mezarların plan, kesit ve buluntuları, detaylı bilgiler içermeyen bir yayımla bilim

---

<sup>82</sup> Hürmüzlü 2003.

<sup>83</sup> Hürmüzlü 2011, 87-151.

<sup>84</sup> Ögün ve diğ. 2001, Ögün 2003, 163-177.

<sup>85</sup> Roos 1972; Roos 1974; Roos 1985; Roos 2000, 249-253; Ross 2006.

<sup>86</sup> Özen 2001.

dünyasına duyurulmuştur<sup>87</sup>. 1940'lı yıllarda Milas'ta araştırmalar yapan A. Akarca başkanlığında bir ekip de, Akdağ Nekropolü'ndeki oda mezarlarla yakın benzerlik gösteren dörtgen planlı bir oda mezarda kazı çalışmaları gerçekleştirmiştir<sup>88</sup>. Iasos'da Yukarı Agora'daki kazılarda Protogeometrik Dönem'e kadar giden mezarlar ortaya çıkarılmıştır<sup>89</sup>. Karia Bölgesi'nde MÖ 6. yy'dan MÖ 2. yy'a kadar geniş bir tarih aralığına yerleştirilen mezarları, tipolojik ve kronolojik olarak sınıflandırarak ele alan O. Henry, bölgedeki mezarları plan ve kesit çizimleri ile birlikte tipolojik açıdan değerlendiren önemli bir çalışma yapmıştır<sup>90</sup>. Milas yakınlarında yer alan Labraunda antik kentindeki nekropol araştırmaları 1949 yılında P. Åström'ün nekropol alanındaki mezarları belgelemesi ile başlamış, bu çalışmalar daha sonra aralıklarla devam etmiştir. 2007 yılından itibaren nekropolde gerçekleştirilen çalışmalar, O. Henry tarafından yürütülmektedir. Bu çalışmalarda nekropolün MÖ 5. yy'dan Erken Bizans Dönemi'ne kadar kullanım gördüğü saptanmıştır<sup>91</sup>. Anadolu'nun güneybatısındaki tapınak cepheli mezarlar ile ilgili olarak ayrıntılı çalışmalar S. Cormack tarafından detaylı bir şekilde ele alınmıştır<sup>92</sup>. A. M. Carstens<sup>93</sup> ise özellikle Halikarnassos yarımadasındaki kaya mezarlarını araştırmış ve yayınlamıştır.

Lykia Bölgesi'ndeki önemli antik kentlerden Limyra Nekropolü'ndeki mezarların tipolojik ve teknik analizlerinin yapılarak, ayrıntılı çizimlerle desteklediği, Limyra Klasik Dönem Nekropolü Z. Kuban tarafından yayınlanmıştır<sup>94</sup>. Lykia Bölgesi'nde yer alan bir

---

<sup>87</sup> Säve-Södenbergh – Hellström 1997, 75-107; Åkerstedt 2001, 9-23.

<sup>88</sup> Akarca 1952, 367-405.

<sup>89</sup> Tomasello 1991.

<sup>90</sup> Henry 2009.

<sup>91</sup> Henry 2012, 227-260.

<sup>92</sup> Cormack 1992; Cormack 1997, 137-156.

<sup>93</sup> Carstens 1999; Carstens 2002, 391-409; Carstens 2004, 49-67; Carstens – Jensen 2004, 109-123.

<sup>94</sup> Kuban 2012.

diğer önemli kent Kyaneai'nin Nekropolü'ndeki mezarlar da, O. Hüliden tarafından araştırılarak yayınlanmıştır<sup>95</sup>.

Pamphylia, Pisidia, Milyas, Lykia ve Kabalia Bölgeleri arasında bir sınır kenti olarak değerlendirilen Termessos kentinin<sup>96</sup> nekropoller ve mezar yapıları doktora tezi olarak A.V. Çelgin tarafından kapsamlı olarak hazırlanmıştır<sup>97</sup>.

Perge kenti yakınlarında yer alan Klasik Dönem'e tarihlenen Karaçalı Nekropolü, S. Çokay-Kepçe tarafından doktora tezi olarak çalışılmıştır<sup>98</sup>. Çokay-Kepçe tarafından yayınlanan bu çalışma, nekropolde yer alan mezarların tiplerini, mezarlarda ele geçen buluntuları içermektedir<sup>99</sup>. Anadolu'da Klasik Dönem'e tarihlenen ve sistematik kazılarla gün ışığına çıkarılan yerleşim ve nekropollerin az olması nedeniyle, ortaya konan bu çalışma, nekropol çalışmaları açısından büyük önem taşımaktadır.

Pisidia Bölgesi kentlerinden Sagalassos'un, Erken Hellenistik Dönem'den Erken Bizans Dönemi'ne kadar tarihlenen mezar yapıları, V. Köse tarafından doktora tezi olarak ele alınmış ve yayınlanmıştır<sup>100</sup>. Köse, bu mezar yapılarını ayrıntılı olarak gruplandırmış, tipolojik ve kronolojik sınıflandırmalarla bu mezar yapılarını analogiler yardımıyla tarihlendirmiştir. Köse, ayrıca nekropol çalışmalarında çoğunlukla göz ardı edilen bir konu olan nekropolde uygulanan ritüelleri de ele alarak, nekropol üzerine çalışan bilim insanları için bir bakış açısı kazandırmıştır.

Dağlık Kilikia Bölgesi'ndeki Elaiussa Sebaste ve Korykos'daki nekropoller, A. Matchatchek tarafından ele alınmıştır. Matchatchek'in çalışmasında, Kilikia'daki mezar anıtlarının çizimlerine yer verilmiş ve bu bölgedeki nekropollerin bölünmesi hakkında da

---

<sup>95</sup> Hüliden 2006; Hüliden 2010.

<sup>96</sup> Çelgin 1994, 153.

<sup>97</sup> Çelgin 1990.

<sup>98</sup> Çokay-Kepçe 2003.

<sup>99</sup> Çokay-Kepçe 2006.

<sup>100</sup> Köse 2005.

pek çok soruya cevap bulunmuştur<sup>101</sup>. E. Alföldi-Rosenbaum, Dağlık Kilikia Bölgesi'ndeki Anamur<sup>102</sup> ve Adrassus Nekropollerindeki mezarları gruplandırarak detaylı olarak çalışmıştır<sup>103</sup>. “Dağlık Kilikia Mezarları ve Ölü Kültü” başlıklı doktora tezini hazırlayan M. Durukan, Dağlık Kilikia'daki mezarları Kilikia'da var olan mezar tipleri ve nekropol alanlarını Doğu Dağlık Kilikia'daki Olba bölgesi ile karşılaştırmış, Olba'da görülen mezar anıtlarının Dağlık Kilikia'da Roma Dönemi'nde ortaya çıktığını saptamıştır. Bu çalışma ile Arkaik, Klasik, Hellenistik ve Roma Dönem'lerinde görülen mezar tipleri konusunda genel bir çerçeve çizmek mümkün olabilmıştır<sup>104</sup>.

Kappadokia Bölgesi doğal yapısı nedeniyle birçok araştırmacının dikkatini çeken bir bölge olmuştur. K. Bittel<sup>105</sup>, N. Thierry<sup>106</sup>, E. E. Schneider<sup>107</sup>, M. Spanu<sup>108</sup> ve K. S. Girginer<sup>109</sup> bölgedeki mezar yapılarını ele almışlardır. M. Durukan ise, Kappadokia'da Argaios Dağı çevresinde yaptığı yüzey araştırmaları kapsamında tespit edilen Hellenistik ve Roma Dönemi'ne tarihlenen mezarları tipolojik olarak sınıflandırarak ele alan bir yayın yapmıştır<sup>110</sup>.

Bu bölgede Bakü- Tiflis- Ceyhan Ham Petrol Boru hattı projesi kapsamında, 2003 yılında yapılan arkeolojik kazılarla Hellenistik-Roma Dönemi'ne tarihlenen Yüceören Nekropolü tespit edilerek bu nekropolde de kazı çalışmaları gerçekleştirilmiştir. Yapılan çalışmada mezarlar; mimarileri, ele geçen buluntular ve ölü gömme gelenekleri ile birlikte değerlendirilmiştir<sup>111</sup>.

---

<sup>101</sup> Matchatchek 1967.

<sup>102</sup> Alföldi-Rosenbaum 1971.

<sup>103</sup> Alföldi-Rosenbaum 1980.

<sup>104</sup> Durukan 2001.

<sup>105</sup> Bittel 1939, 548-568.

<sup>106</sup> Thierry 1984, 656-691.

<sup>107</sup> Schneider 1993, 387-407; Schneider 1994, 429-440; Schneider ve diğ. 1997, 101-209.

<sup>108</sup> Spanu 2000, 169-177.

<sup>109</sup> Girginer 2003, 311-324; Girginer 2004, 159-174; Girginer 2005, 377-404; Girginer ve diğ. 2005, 293-308; Girginer 2006, 173-196; Girginer 2007, 379-402.

<sup>110</sup> Durukan 2012.

<sup>111</sup> Şenyurt ve diğ. 2006.

Phrygia Bölgesi sınırları içinde yer alan Hierapolis'teki mezar yapıları, tümülüsler ve lahit mezarları, E. Schneider-Euquini detaylı olarak incelemiştir<sup>112</sup>, Hierapolis Güney Nekropolü de C. Şimşek tarafından doktora tezi olarak çalışılmıştır<sup>113</sup>. Şimşek doktora tezinde, Güney Nekropolü'nde yer alan mezar tiplerini buluntuları ile birlikte ele almıştır. Ayrıca Hierapolis kentinin güneyinde yer alan Laodikeia antik kentinin kuzey, güney, doğu ve batı nekropollerinde, 2004-2010 yılları arasında gün ışığına çıkarılan farklı tipte mezarların bulunduğu nekropol çalışmaları yayınlanmıştır<sup>114</sup>.

İtalyan araştırmacı G. De Francovich, özellikle Phrygia Bölgesi'ndeki kaya anıtları ve Phryg Kalelerini araştırmış, aynı zamanda hem Phrygia hem de Lykia Bölgesi'ndeki mezar yapıları hakkında da bilgi vermiştir<sup>115</sup>. C. H. E. Haspels'in Phrygia bölgesinde 1946 yılından 1958 yılına kadar aralıklarla yapmış olduğu yüzey araştırmalarının sonuçları, 1971 yılında yayınlanmıştır<sup>116</sup>. C. H. E. Haspels, Dağlık Phrygia olarak tanımladığı alanda<sup>117</sup> Hellenistik ve Roma Dönem'lerine tarihlendirilen kaya mezarları hakkında da bilgi vererek, bu mezarların fotoğraflarına ve bazılarının da çizimlerine yer vermiştir<sup>118</sup>. Ancak bu bölgedeki Hellenistik ve Roma Dönemi kaya mezarları, R. E. Kortanoğlu tarafından doktora tezi olarak çalışılmış, 2008 yılında da bu çalışma yayınlanmıştır<sup>119</sup>. Phryg'lerin önemli bir tapınım merkezi olarak bilinen Pessinus antik kentindeki kazılar, Prof. Dr. P. Lambrechts'ten sonra 1987 yılından itibaren J. Devreker'in başkanlığındaki bir ekip tarafından 2010 yılına kadar devam etmiştir. Devreker ve ekibi tarafından, kentin akropolis olarak adlandırılan alanda

---

<sup>112</sup> Schneider - Equini 1972.

<sup>113</sup> Şimşek 1997.

<sup>114</sup> Şimşek ve diğ. 2011.

<sup>115</sup> De Francovich 1990.

<sup>116</sup> Haspels 1971.

<sup>117</sup> Dağlık Phrygia / Phrygia Yaylası tanımı ilk kez C.H.E. Haspels tarafından kullanılan bir coğrafi tanım olup, daha sonraki araştırmacılar da bu tanımı benimsemişlerdir. Bu bölgenin merkezinde Türkmen Dağı, doğusunda, Seyitgazi İlçesi, güneyinde Köhnüş Vadisi, batısında Sabuncupınar Nahiyesi, kuzeyinde ise Gökçekasık Köyü yer alır. Haspels 1971, 20, Res. 493.

<sup>118</sup> Haspels 1971.

<sup>119</sup> Kortanoğlu 2008.

gerçekleştirdikleri kazılarda Hellenistik ve Roma Dönemi'ne tarihlenen nekropol alanları tespit edilmiş ve bu nekropoldeki mezarlar buluntuları ile birlikte yayınlamışlardır<sup>120</sup>.

Güney Kommagene Bölgesi'ndeki "Antik Dönem Nekropol ve Mezarları", R. Ergeç tarafından doktora tezi olarak ele alınmıştır<sup>121</sup>. Ergeç, bu çalışmada Doliche ve Zeugma Antik Kentleri'ndeki oda mezarlarını planlarına göre sınıflandırmış ayrıca bu çalışmayı yaparken bölgedeki oda mezar geleneğini de sorgulamıştır<sup>122</sup>.

Paphlagonia Bölgesi kaya mezarları, anıtsal cephe mimarileri ve zengin ikonografileri ile dikkati çekmektedir. Bu bölgedeki kaya mezarları pek çok araştırmacının ilgi odağını oluşturmuştur<sup>123</sup>. Bölgedeki kaya mezarları ile ilgili olarak F. Eray Dökü'nün 2008 tarihli doktora çalışması ile bölge kaya mezarları hem ikonografik, hem mimari hem de stilistik açıdan yeniden ele alınmıştır<sup>124</sup>.

Küçük Asya'daki Erken İmparatorluk Dönemi mezar yapıları, C. Berns tarafından araştırılmıştır<sup>125</sup>. Berns bu araştırmasıyla farklı kentlerdeki Geç Hellenistik Dönem ve Erken İmparatorluk Dönemi mezar yapılarının ve nekropollerinin karakteristik özelliklerini belirlemeye çalışmıştır.

Mezarların ve mezarlardaki ölü gömme geleneklerinin sorgulanması, yerel ve yerel olmayan birtakım unsurların belirlenmesi, analogilerin sağlıklı yapılabilmesi için çevre kültürlerdeki araştırmalar ve bu anlamda yapılmış yayınlar nekropol araştırmaları da büyük önem taşımaktadır. Ölü gömme gelenekleri konusunda önemli bilgiler, Kıta Yunanistan ve adalarda yapılan araştırma ve kazı sonuçlarından elde edilmiştir<sup>126</sup>. Atina'da Kerameikos'ta 1870'li yıllarda Yunan Arkeoloji Cemiyeti tarafından kazı

---

<sup>120</sup> Devreker ve diğ. 2003.

<sup>121</sup> Ergeç 1995.

<sup>122</sup> Ergeç 2003.

<sup>123</sup> Hirschfeld 1885; von Gall 1966.

<sup>124</sup> Dökü 2008.

<sup>125</sup> Berns 2003.

<sup>126</sup> Hürmüzlü 2003, 1.

çalışmaları başlatılmış olup, burada 1913 yılından itibaren Alman Arkeoloji Enstitüsü tarafından kazı çalışmaları yürütülmektedir<sup>127</sup>. Yunanistan'daki Asine yerleşiminde İsveç ekibinin gerçekleştirdiği kazılarda Miken Dönemi'ne tarihlenen mezarlar tespit edilmiştir<sup>128</sup>. 1970'li yıllarda Asine'de, Barbouna alanında Kanadalı arkeologlar tarafından yapılan kazılarda da Geometrik Dönem'e tarihlenen mezarların yanısıra Hellenistik Dönem mezarlarının da varlığı saptanmıştır<sup>129</sup>. 1890'lı yıllarda Samos nekropollerinde J. Boehlau'nun yapmış olduğu araştırmalar önemlidir<sup>130</sup>. İtalyan araştırmacıların Rhodos nekropollerinde<sup>131</sup>, Yunan arkeologların Kıbrıs'taki nekropollerde gerçekleştirdikleri araştırma ve kazı çalışmaları da adalardaki gömü gelenekleri konusunda önemli bilgiler sunar<sup>132</sup>. Ege Denizi'nin kuzeyinde yer alan Samothrake (Semendirek/Semadirek) Adası'ndaki nekropollerde yapılan kazılarda MÖ 6. yy'ın ortasından MS 2. yy'a kadar kullanım gören mezarlar saptanmıştır. Bu mezarlar, buluntular ve ölü gömme gelenekleri, E. Dusenbery'nin ayrıntılı çalışması ile bilim dünyasına duyurulmuştur<sup>133</sup>. İspanya'da, Yunan kolonistler tarafından kurulmuş olan Ampurias Nekropolü'nde yapılan kazılarla da Arkaik Dönem'den Roma Dönemi'ne kadar pek çok mezar günışığına çıkarılmıştır<sup>134</sup>.

---

<sup>127</sup> Kerameikos'da yapılan çalışmalar için bkz. Kübler 1943; Kübler 1959; Kübler 1964, 149-179; Kübler 1970; Kübler 1976.

<sup>128</sup> Frödin – Persson 1938.

<sup>129</sup> Hägg – Fossey 1980.

<sup>130</sup> Boehlau 1898.

<sup>131</sup> Jacopi 1929; Jacopi 1931; Jacopi 1932; Laurenzi 1936. Özellikle Rodos'un Parea'sında olan kentlerden olan Stratonikeia'nın Rodos ile olan ilişkileri göz önünde bulundurulduğunda, bu iki yerleşim arasındaki etkileşimin varlığını düşünmek kaçınılmazdır. Bu açıdan bu sorgulamanın sağlıklı yapılabilmesi için yayınlanmış çalışmalar, bu çalışmanın değerlendirilmesi açısından büyük önem taşımaktadır.

<sup>132</sup> Kourion için bkz. Benson 1972; Salamis'teki çalışmalar için bkz. Karageorghis 1967; Karageorghis 1970; Karageorghis 1973; Karageorghis 1978; Kition Nekropolü için bkz. Karageorghis 1974.

<sup>133</sup> Dusenbery 1998.

<sup>134</sup> Almagro 1953.

### III. KATALOG

#### III.1. Katalog İle İlgili Açıklamalar

Bu başlık altında hem mezarların hem de buluntuların kataloğuna yer verilmiştir. Buluntu kataloğundaki eserlerin büyük bir bölümü Muğla Arkeoloji Müzesi'ndeki envanterlik nitelikteki eserlerdir. Bunların dışında kazı deposunda etütlük olarak ayrılan eserlerden tipolojik açıdan önemli görülenler de kataloğa dâhil edilmiştir.

Mezarlar ve buluntular için Katalog Numarası başlığı kullanılmamış bunun yerine mezarlar için “MK”, buluntular için ise her buluntunun adının baş harflerinden, aynı harflerle başlayan buluntular için ise ikinci ya da üçüncü harfleri de eklenerek bir kısaltma kullanılmış ve numaralandırma yapılmıştır. Böylece her buluntu tipinin kaç adet olduğu da açık olarak takip edilebilmektedir. Mezar kataloğunda mezarlar tiplerine göre sınıflandırılmadan, kazı çalışmalarının başladığı en erken tarihten en geç tarihe doğru kazılan mezar sırasına göre yapılmıştır. Buna göre mezar numarası, mezar türü, mezarın kazısının gerçekleştirildiği yıl, mezar yönü, mezar ölçüleri<sup>135</sup> ile tablo içinde mezardan ele geçen buluntulara ait bilgiler verilmiştir. Tablo içinde verilen buluntular, p.t, cam ve metal olmak üzere türlerine göre sıralanmıştır.

1995 yılında yapılan kazılarda 11 adet mezarın kazısı yapılmış ve mezarlara “A1-A11” kodları verilmiştir. 1996 yılında yapılan çalışmalarda, mezarlar tekrar “1 numaradan” başlatılarak “AM” olarak kodlanmış, bu numaralandırma 1999 yılına kadar kesintisiz olarak devam etmiş ve “AM99” numarada sonlanmış. Bu numaralandırma karışıklığa neden olacağından 1995 yılından itibaren mezarlar MK1'den başlayarak numaralandırılmıştır. Yan yana olan ve önceden A, B, C olarak ayrılan mezarlara da ayrı numara verilmiştir. Böylece Akdağ'da 1995 yılından 1999 yılına kadar toplam 118 mezar kazılmıştır (**Tablo 1-3**). Mezar Kataloğunda, mezarların yeni katalog numarası ve

---

<sup>135</sup> Mezar ölçüleri verilirken, dromoslu oda mezarlarda *kline*'ler saat yönünde 1'den başlayarak numaralandırılmıştır.



ardından eski numaraları (MK1.A1. gibi), mezar türü ve mezarın kazısının gerçekleştirildiği yıl ile mezarın yönü ve mezar ölçüleri, bir tablo içinde de mezardan ele geçen mezar buluntuları, pişmiş toprak, cam ve metal buluntular şeklinde sıralanmıştır.

Yapıldığı malzeme türüne göre sınıflandırılan mezar buluntularının katalogu ise, sırasıyla kaplar, ardından kandil ve terrakotta figürinler ile cam, metal ve diğer buluntulardan oluşmaktadır. Tipolojik ayırım yapılabilen buluntular tiplerine göre sınıflandırılarak katalog bilgileri verilmiştir. Katalogda, buluntular için belirlenen belirli kısaltmalar kullanılarak numaralandırılmıştır<sup>136</sup>. Ardından ne olduğu açık olarak yazılmış, cinsi belirtilmiştir. Stratonikeia buluntusu olduğu, kısaltma olarak belirtilmiş (Str) buluntu yılı, mezar numarası (AM kodlu eski numaralar) ve bu mezardaki buluntu numarası belirtildikten sonra, varsa müze envanter numarası yazılmış, buluntunun ölçülerine, pişmiş toprak ise, hamur rengi ve astar rengine, cam eserde de, hamur rengine yer verilmiştir. Bunun dışında pişmiş toprak eserlerin kısaca hamur tanımı yapılmış, daha sonra da, buluntunun ayrıntılı tanımına geçilmiş ve tarihlendirilmesi yapılmıştır. Eğer buluntu daha önce yayınlanmışsa esere ait referans bilgileri italik olarak verilmiştir. Buluntuların analogik değerlendirmeleri ise, analiz başlığı altında ele alınmıştır. Katalogu verilen her buluntunun ölçekli fotoğrafı ve buluntulardan her tipten birer çizim, metinlerin arkasında levha ve çizimler bölümünde verilmiştir.

Metal buluntulardan, sikkeler için Rhodos ve Stratonikeia kent sikkeleri başlığı altında değerlendirme yapılmıştır. Kronoloji gözetildiğinden öncelikli olarak Rhodos sikkelerinin katalog bilgileri verilmiştir. Katalog numarası, sikke cinsinin sikkelerdeki standart gösterimine gidilerek AR, AE, ardından birimi, ölçüleri, ağırlığı, yönüne yer verilip, ön ve arka yüz tanımları yapılmış, tarihlenmesi yapılarak, sikkelerin benzer

---

<sup>136</sup> Bu numaralandırmada, her eser grubu 1'den başlamaktadır.

yayınları için sikke çalışmaları göz önünde bulundurularak referansları katalogta verilmiştir.

Diğer buluntular başlığı altında ise sayıca az olan ve tipolojik bir değerlendirmenin yapılamadığı eserlerin katalog bilgilerine yer verilmiştir. Bu başlık altındaki eserler de türlerine göre ayrılarak ele alınmıştır.

### **Katalogta Kullanılan Kısaltmalar**

A:	Ayna	Kp:	Kapak
AB:	Ağız Bandı	Ku:	Kulp
AE:	Bronz	Kü:	Küpe
Ağ:	Ağırsak	L:	<i>Lekythos</i>
AM:	Akdağ Mevkii	M. Env. No.:	Müze Envanter Numarası
Ar:	Astar Rengi	MK:	Mezar Kataloğu
AR:	Gümüş	ÖY:	Ön Yüz
Ary:	<i>Aryballos</i>	P:	Pendantif
AY:	Arka Yüz	P.t:	Pişmiş Toprak
B:	Balta	S:	Sikke
BrK:	Bronz Kap	S. Env. No.:	Sikke Envanter Numarası
CU:	<i>Cam Unguentarium</i>	Sta:	<i>Stamnos</i>
Dp:	Diadem Parçası	Sky:	<i>Skyphos</i>
F:	Figürin	Sp:	Spatül
Hr:	Hamur Rengi	St:	<i>Strigilis</i>
İ:	İğne	Ste:	<i>Stel</i>
K:	Kandil	Str:	Stratonikeia
Kâ:	Kâse	T:	Testi

Ta:	Tabak
Tv:	Tava
U:	<i>Unguentarium</i>
Ur:	<i>Urne</i>
Yü:	Yüzük

**Ölçülerde Kullanılan Kısaltmalar:**

AØ:	Ağız Çapı
Ağ:	Ağırlık
Ø:	Çap
D:	Derinlik
Del. Ø :	Delik Çapı
DØ:	Dip Çapı
Dis. Ø:	Diskus Çapı
G:	Genişlik
GØ:	Gövde Çapı
K:	Kalınlık
KØ:	Kaide Çapı
MU:	Mevcut Uzunluk
MY:	Mevcut Yükseklik
Tut. Ø:	Tutamak Çapı
Tut. U:	Tutamak Uzunluğu
U:	Uzunluk
Y:	Yükseklik

### III.2. Mezar Katalođu

#### MK1.A1. (1 No'lu Mezar)

Dromoslu oda mezar, 1995 (Levha 3a-c; 4a-c)

Dođu-Batı

Mezar İçi: U 3,00 m; G 2,30 m; Y 1,50 m

Adı	Kat. N.	Cins	Ad.
<i>Unguentarium</i>	U1	P.t	1
T. Kulplu Testi	T1	P.t	1
<i>Urne</i>	Ur1	P.t	3
Kâse	-	P.t	1
Unguentarium	CU16	Cam	1
Toplam			7

#### MK2.A2. (2 No'lu Mezar)

*Khamosorion* mezar, 1995<sup>137</sup>

#### MK3.A3. (3 No'lu Mezar)

Dromoslu oda mezar, 1995<sup>138</sup>

#### MK4.A4. (4 No'lu Mezar)

*Khamosorion* mezar, 1995

Mezar İçi: U 1,90 m; G 0,65 m; Y 0,60 m

Adı	Kat. N.	Cins	Ad.
T. Kulplu Testi	-	P.t	1
<i>Unguentarium</i>	-	P.t	5
Toplam			6

Seramik ve kemik parçaları bulunmuştur.

#### MK5.A5. (5 No'lu Mezar)

Dromoslu oda mezar, 1995<sup>139</sup>

Az miktarda seramik ve kemik parçaları bulunmuştur.

#### MK6.A6. (6 No'lu Mezar)

Dromoslu oda mezar, 1995

Dromos: Y 1,80 m; G 0,92 m

Mezar İçi: U 4,00 m; G 3,15 m; Y 1,80 m

Mezar soyguncuları tarafından tahrip edilmiş olan mezarda az miktarda seramik ve kemik parçaları bulunmuştur.

#### MK7.A7. (7 No'lu Mezar)

Dromoslu oda mezar, 1995<sup>140</sup>

Adı	Kat. N.	Cins	Ad.
<i>Amphora</i>	-	P.t	1
<i>Unguentarium</i>	U18, U19, U58, U59	P.t	20
T. Kulplu Testi	-	P.t	5
Kandil	K69, K71	P.t	2
Figürin	-	P.t	1
Toplam			29

#### MK8.A8. (8 No'lu Mezar)

Dromoslu oda mezar, 1995<sup>141</sup>

Seramik ve metal parçaları bulunmuştur.

Adı	Kat. N.	Cins	Ad.
<i>Unguentarium</i>	-	P.t	2
Kâse	-	P.t	1
Toplam			3

#### MK9.A9. (9 No'lu Mezar)

Dromoslu oda mezar, 1995<sup>142</sup>

Yüzey temizliđi esnasında bulunan dromoslu oda mezarın temizliđi yapılmıştır. *Kline*'ler arasında ve kapı giriş basamađı önünde p.t *unguentarium*'lar, p.t kâseler, p.t tek kulplu testiler ele geçmiştir.

#### MK10.A10. (10 No'lu Mezar)

Dromoslu oda mezar, 1995<sup>143</sup>

*Kline*'li mezar odasının temizliđi yapılmıştır.

<sup>137</sup> Elektrik diređinin mezarın ortasına dikilmesi nedeniyle kazısı yapılamamıştır.

<sup>138</sup> Bu mezarda sadece temizlik çalışması yapılmıştır.

<sup>139</sup> Yol yapımı çalışmalarında tahrip edildiđinden ölçüleri alınamamıştır.

<sup>140</sup> Mezarın ölçülerine ilişkin bilgi verilmemiştir.

<sup>141</sup> Mezar soygunları tarafından önceden girilen mezarın ölçülerine dair bilgi yoktur.

<sup>142</sup> Mezarın ölçülerine ilişkin bilgi verilmemiştir.

<sup>143</sup> Mezarın ölçülerine ilişkin bilgi verilmemiştir.

Mezar oldukça tahrip olmuş ve söve taşı mezarın içinde bulunmuştur.  
Mezar buluntuları arasında p.t kâseler ve metal parçaları da bulunmaktadır.

Adı	Kat. N.	Cins	Ad.
<i>Aryballos</i>	-	P.t	1
T. Kulplu Testi	-	P.t	2
Kandil	K49, K76	P.t	6
<i>Unguentarium</i>	-	Cam	1
<b>Toplam</b>			10

**MK11.A11.** (11 No'lu Mezar)  
Dromoslu oda mezar, 1995<sup>144</sup>  
Önceden soyulmuş olan mezar içerisinde seramik ve kemik parçaları bulunmuştur.

**MK12.AM1.** (12 No'lu Mezar)  
*Khamosorion* mezar, 1996 (**Levha 5a-c; Çizim 1a-b**).  
Kuzey- Güney.  
Kapak Taşı U 1,90 m; G 0,20 m; K 0,18 m  
Mezar İçi: U 1,90 m; G 0,68 m; Y 0,63 m

Adı	Kat. N.	Cins	Ad.
<i>Unguentarium</i>	U20	P.t	2
<b>Toplam</b>			2

**MK13.AM2.** (13 No'lu Mezar)  
Dromoslu oda mezar, 1996<sup>145</sup> (**Levha 6a**).  
Kuzey-Güney  
Tamamı anakayaya oyulmuş mezarın lento, söve ve eşik taşı mermerden yapılmıştır. Lento kırılmış ve doğu kenarı mezar içinde bulunmuştur. Mezar odasının doğu, kuzey ve batı yönlerinde *klina*ler yapılmıştır. Kuzeyde bulunan *klina*'nin 0,30 m üzerinde, 0,38 m genişliğinde, 0,26 m derinliğinde bir niş bulunmaktadır.

<sup>144</sup> Mezarın ölçülerine ilişkin bilgi verilmemiştir.

<sup>145</sup> Mezarın ölçülerine ilişkin bilgi verilmemiştir.

Adı	Kat. N.	Cins	Ad.
<i>Unguentarium</i>	U21, U22, U82, U148	P.t	13
Figürin	F1,F3, F12, F14, F15, F24, F30, F39, F43, F44	P.t	9
T. Kulplu Testi	T2, T3	P.t	6
Kandil	K9, K48, K67	P.t	3
<i>Aryballos</i>	Ary1	P.t	1
Sikke	S23	Gümüş	1
<b>Toplam</b>			23

Mezarda ayrıca bronz *strigilis* parçaları ele geçmiştir.

**MK14.AM3.** (14 No'lu Mezar)  
Dromoslu oda mezar, 1996<sup>146</sup> (**Levha 6 b-c; 7a-b; Çizim 2 a-c**).  
Kuzey-Güney  
MK12'nin 0,50 m doğusunda, MK15'in 0,70 m batısındadır.

<sup>146</sup> Mezarın ölçülerine ilişkin bilgi verilmemiştir.

Adı	Kat. N.	Cins	Ad.
<i>Unguentarium</i>	U2, U14, U23, U24, U25, U60 U83, U122	P.t	8
T. Kulplu Testi	T4, T32, T35	P.t	4
Stamnos	Sta1, Sta2, Sta3	P.t	3
<i>Pyxis</i>	Py1	P.t	1
Tava	Tv2	P.t	1
Kapak	Kp1	P.t	2
Kandil	K42, K72, K77	P.t	3
Küpe	Kü1	Altın	1
Sikke	S33, S36, S37, S39, S42, S43, S44, S46, S47, S54, S57	Bronz	10
Sikke	S1, S6, S10, S13, S18	Gümüş	5
<b>Toplam</b>			38

**MK15.AM4.** (15 No'lu Mezar)

*Khamosorion* mezar, 1996 (**Levha 8 a-b**).

Kuzey-Güney

MK14'ün 0,70 m doğusunda, MK16 no'lu mezarın 0,75 m batısındadır.

Kapak Taşı: U 1,17- 1,20 m; G 0,55-0,93 m; K 0,18-0,20 m

Mezar İçi: U 2,46 m; G 1,48 m

Adı	Kat. N.	Cins	Ad.
Kandil	K39	P.t	1
Tek Kulplu Testi	T5	P.t	1
Kâse	-	P.t	1
Kap parçası	-	Bronz	1
<b>Toplam</b>			38

**MK16. AM5.** (16 No'lu Mezar)

*Khamosorion* mezar, 1996 (**Levha 9 a**).

Kuzey-Güney

MK15'in 0,72 m doğusunda, MK16 no'lu mezarın 1,30 m batısındadır.

Mezar Çukuru: U 2,74 m; G 1,51 m

Kapak Taşı: U 1,24-1,28 m

G 0,70-0,94 m; K: 0,18-0,27 m

Mezar İçi: U 1,92 m, G 0,70 m

Adı	Kat. N.	Cins	Ad.
T.Kulplu Testi	T6	P.t	1
Kandil	-	P.t	1
Boncuk	-	Cam	10
Sikke	-	Bronz	2
Halka	-	Bronz	3
<b>Toplam</b>			17

**MK17. AM6.** (17 No'lu Mezar)

Dromoslu oda mezar, 1996 (**Levha 9b**).

Kuzey-Güney

MK16'nın 1,30 m kuzeydoğusunda, MK18 no'lu mezarın 2,20 m batısındadır.

Kapak Taşı: Y 1,42 m; G 1,01 m

Dromos: Y 2,95 m; G 1,52 m

Mezar Odası: U 2,47 m; G 1,38 m

Adı	Kat. N.	Cins	Ad.
<i>Unguentarium</i>	U61	P.t	3
Kandil	-	P.t	1
Kâse	-	P.t	1
Ayna	-	Bronz	1
<b>Toplam</b>			6

**MK18.AM7.** (18 No'lu Mezar)

*Khamosorion* mezar, 1996

Güney-Güneydoğu

MK17'nin 2,20 m batısında, MK18 no'lu mezarın 1,30 m güneyindedir.

U 2,05 m; G 0,80 m

Adı	Kat. N.	Cins	Ad.
<i>Unguentarium</i>	-	P.t	1
T. Kulplu Testi	-	P.t	1
<b>Toplam</b>			<b>2</b>

**MK19.AM.8.** (19 No'lu Mezar)  
Khamosorion mezar, 1996<sup>147</sup>

**MK20.AM9.** (20 No'lu Mezar)  
Khamosorion mezar, 1996  
Kuzey-Güney  
2 No'lu mezarın 0,77 m batısında, 13 no'lu mezarın 0,70 m güneydoğusundadır.  
Kapak Taşı: U 1,13 m; G 0,84 m;  
K 0,19-0,27 m  
Mezar İçi: U 2,50 m; G 1,48 m

Adı	Kat. N.	Cins	Ad.
<i>Unguentarium</i>	-	P.t	1
Çivi	-	Demir	1
<b>Toplam</b>			<b>2</b>

**MK21.AM10.** (21 No'lu Mezar)  
Dromoslu oda Mezar, 1996<sup>148</sup>  
Ayrıca p.t. *unguentarium* parçaları, altın varak parçaları ve cam parçaları bulunmuştur.

Adı	Kat. N.	Cins	Ad.
Pendantif (Ördek)	P3	Cam	1
Kâse	-	P.t	1
Sikke	S2, S26	Gümüş	2
Sikke	S12,S15	Bronz	2
Ayna	-	Bronz	1
<i>Strigilis</i> parçası	-	Bronz	1
<b>Toplam</b>			<b>8</b>

<sup>147</sup> İş makineleri ile tahrip edildiğinden mezarın ölçüleri alnamamış ve herhangi bir buluntuya rastlanmamıştır.

<sup>148</sup> Mezarın ölçülerine ilişkin bilgi bulunmamaktadır.

**MK22.AM11.** (22 No'lu Mezar)  
Dromoslu oda mezar, 1996<sup>149</sup>

Adı	Kat. N.	Cins	Adı	Ad.
<b>Sikke</b>	S7, S8	Gümüş	Sikke	2
<b>Toplam</b>				<b>2</b>

**MK23.AM12.** (23 No'lu Mezar)  
Dromoslu oda mezar, 1996<sup>150</sup> (Çizim 3 a-c).  
Kuzey-Güney

Adı	Kat. N.	Cins	Ad.
<i>Unguentarium</i>	U3,U62, U72, U77, U115, U123, U138	P.t	7
Kandil	K11, K40, K78	P.t	4
T. Kulplu Testi	T7, T8	P.t	9
Kâse	Kâ3, Kâ4, Kâ5, Kâ15, Kâ17	P.t	10
Figürin	F37	P.t	1
Sikke	S24, S27	Gümüş	2
<b>Toplam</b>			<b>33</b>

<sup>149</sup> Mezarın ölçülerine ilişkin bilgi bulunmamaktadır.

<sup>150</sup> Mezarın ölçülerine ilişkin bilgi bulunmamaktadır.

**MK24.AM13.** (24 No'lu Mezar)Dromoslu oda mezar, 1996<sup>151</sup>

(Levha 10 a).

9 no'lu mezarın hemen batısındadır.

Urne içerisinden küçük parçalar halinde altın diadem parçaları ve seramik parçaları bulunmuştur. *Kline*'ler arasındaki boşluktan bronz halkalar, diadem parçaları ve seramik parçaları ele geçmiştir.

Adı	Kat. N.	Cins	Ad.
Urne	Ur2	P.t	1
Unguentarium	CU10	Cam	1
Toplam			2

**MK25.AM14.** (25 No'lu Mezar)*Khamosorion* mezar, 1996

Kapak Taşı: U 2,00 m; G 0,90 m

K 0,09-0,15 m

Mezar İçi: U 1,90 m; G 0,70 m; D 0,60 m

Adı	Kat. N.	Cins	Ad.
Kandil	-	P.t	1
Toplam			1

Ayrıca cam parçaları ele geçmiştir.

**MK26.AM15.** (26 No'lu Mezar)

Dromoslu oda mezar, 1996

Kuzey-Güney

Kapı: Y 1,35 m; G 0,65-0,70 m

Lento: G 0,55 m; Batı Söve: G 0,55 m

Doğu Söve: G 0,45 m

Mezar Odası: Y 1,71 m,

1. *Kline*: U 3,00 m; G 1,05 m2. *Kline*: U 3,15 m; G 1,00 m3. *Kline*: U 2,86 m, G 1,05 m

Adı	Kat. N.	Cins	Ad.
Unguentarium	-	P.t	2
Kandil	K3	P.t	1
Kâse	-	P.t	1
Sikke	S34	Gümüş	2
Sikke	S38, S41	Bronz	3
Toplam			9

Ayrıca seramik parçaları, kırık bir unguentarium kaidesi bulunmuştur.

**MK27.AM16.** (27 No'lu Mezar)*Khamosorion* mezar, 1996

Doğu-Batı

Kapak Taşı: U 1,30 m; G 1,05 m; K 0,09-0,15 m

Mezar İçi: U 2,10 m; G 0,77-0,80 m;

D 0,84 m

Küçük parçalar halinde altın varak parçaları bulunmuştur.

**MK28.AM17.** (28 No'lu Mezar)*Khamosorion* mezar, 1996 (Levha 10 a).

Doğu-Batı

Kapak Taşı: U 1,13 m; G 0,62 m; K 0,20 m

Mezar İçi: U 1,94 m; G 0,70 m; D 0,73 m

Adı	Kat. N.	Cins	Ad.
Unguentarium	-	P.t	1
T. Kulplu Testi	-	P.t	1
Toplam			2

Ayrıca p.t. tek kulplu testi parçaları bulunmuştur.

<sup>151</sup> Mezarın ölçülerine ilişkin bilgi bulunmamaktadır.



**MK29.AM18.** (29 No'lu Mezar)  
Dromoslu oda mezar, 1996 (**Levha 11 a** ).  
Kuzey-güney  
Kapı: Y 1,35 m; G 0,65 - 0,70 m  
Lento: G 0,55 m  
Batı Söve: G 0,55 m  
Doğu Söve: G 0,45 m  
Mezar Odası: Y 1,71 m  
1. *Kline*: U 3,00 m  
2. *Kline*: U 3,15 m; G 1,00 m  
3. *Kline*: U 2,86 m; G 1,05 m

Adı	Kat. N.	Cins	Ad.
<i>Unguentarium</i>	U116, U139	P.t	2
Kandil	K23	P.t	1
Tek Kulplu Testi	T36	P.t	1
Kâse	Kâ6	P.t	1
Sikke	-	Bronz	3
<b>Toplam</b>			<b>8</b>

Ayrıca bronz *strigilis* parçaları bulunmuştur.

**MK30.AM19.** (30 No'lu Mezar)  
Dromoslu oda mezar, 1996<sup>152</sup>  
Kuzey-Güney

Adı	Kat. N.	Cins	Ad.
<i>Unguentarium</i>	-	P.t	2
Kandil	-	P.t	1
Tek Kulplu Testi	-	P.t	1
Kapak	-	P.t	1
<b>Toplam</b>			<b>5</b>

**MK31.AM20.** (31No'lu Mezar)  
Dromoslu oda mezar, 1996<sup>153</sup> (**Levha 11b; Çizim 4 a-b** ).  
Kuzey-Güney

Adı	Kat. N.	Cins	Ad.
<i>Unguentarium</i>	U8, U15, U63, U140, U149	P.t	10
Figürin	F40, F41, F42	P.t	3
Kâse	-	P.t	1
Kandil	-	P.t	1
Tek Kulplu Testi	T9	P.t	5
Kapak	-	P.t	1
Sikke	S20, S35	Bronz	9
Pendantif	P1, P2	Cam	2
Pendantif	P4	Taş	1
<b>Toplam</b>			<b>33</b>

**MK32.AM21.** (32 No'lu Mezar)  
Dromoslu oda mezar, 1996 (**Levha 12 a-b** ).  
Kuzey-Güney  
Lento: G 0,47 m; U 1,10 m; K 0,22 m  
Batı Söve: G 0,47 m  
Doğu Söve: G 0,45 m  
1. *Kline*: U 2,10 m; G 1,05 m  
2. *Kline*: U 2,10 m; G 1,10 m  
3. *Kline*: U 2,10 m; G 1,05 m

Adı	Kat. N.	Cins	Ad.
<i>Unguentarium</i>	-	P.t	2
Tek Kulplu Testi	-	P.t	1
Kandil	K4	P.t	1
Kâse	-	P.t	1
Kapak	-	P.t	1
<b>Toplam</b>			<b>6</b>

<sup>152</sup> Mezarın ölçülerine ilişkin bilgi verilmemiştir.

<sup>153</sup> Mezarın ölçülerine ilişkin bilgi verilmemiştir.

**MK33.AM22.** (33 No'lu Mezar)

Dromoslu oda mezar, 1996

Kuzey-Güney

Kapı: Y 1,62 m; G 1,05 m

Mezar Odası: U 3,20 m; G 3,18 m

Y.: 1,90 m

1. *Kline*: U 2,13 m; G 1,08 m2. *Kline*: U 2,12 m; G 1,15 m3. *Kline*: U 3,20 m; G 1,07 m

Adı	Kat. N.	Cins	Ad.
<i>Unguentarium</i>	-	P.t	2
Kâse	-	P.t	1
Tek Kulplu Testi	-	P.t	1
<b>Toplam</b>			<b>4</b>

**MK34.AM23.** (34 No'lu Mezar)

Dromoslu oda mezar, 1996

Kuzey-Güney

1. *Kline*: U 1,00 m; G 3,80 m2. *Kline*: U 1,00; G 3,00 m3. *Kline*: U 1,00 m; G 3,00 m

Adı	Kat. N.	Cins	Ad.
<i>Unguentarium</i>	U16, U46, U75	P.t	6
T. Kulplu Testi	T10	P.t	2
<b>Toplam</b>			<b>8</b>

**MK35.AM24.** (35 No'lu Mezar)

Dromoslu oda mezar, 1996

Kuzey-Güney

1. *Kline*: U 3,00 m; G 1,06 m; Y 0,76 m2. *Kline*: U 2,90 m; G 1,09 m; Y 0,76 m3. *Kline*: U 3,00 m; G 1,03 m; Y 0,76 m

Adı	Kat. N.	Cins	Ad.
T. Kulplu Testi	T11	P.t	1
Sikke	1	-	1
<b>Toplam</b>			<b>2</b>

**MK36.AM25.** (30 No'lu Mezar)Dromoslu oda mezar, 1996<sup>154</sup>

Kapı Girişi: 0,90 x 1,30 m (gen.x yük)

Kırık olarak seramik parçaları ele geçmiştir.

**MK37.AM26.** (37 No'lu Mezar)Dromoslu oda mezar, 1997 (**Levha 13 a-b;****Çizim 5a-b).**

Kuzey-Güney

Dromos: U 2,40 m; G 1,30 m; D 1,40 m

Mezar İçi: U 3,11 m; G 2,95 m; Y 1,70 m

1. *Kline*: U 2,05 m; G 1,00 m; Y 0,60 m2. *Kline*: U 2,10 m; G 1,01 m; Y 0,70 m3. *Kline*: U 2,10 m; G 0,95 m; Y 0,67 m

Adı	Kat. N.	Cins	Ad.
<i>Unguentarium</i>	U109, U110	P.t	3
Kandil	K79	P.t	1
<i>Unguentarium</i>	CU1	Cam	1
Sikke	-		5
Ayna	A1	Bronz	1
Kemer Parçası	-		1
İğne	-		1
Küpe	-		1
<b>Toplam</b>			<b>14</b>

**MK38.AM27.** (38 No'lu Mezar)*Khamosorion* mezar, 1996

Kuzey-Güney

Mezar İçi: U 1,95 m; G 0,70 m

Kapak Taşı: K 0,20 m

<sup>154</sup> Tavan kısmının çökmüş olmasından dolayı mezar içinin ölçüleri alınamamıştır.

Adı	Kat. N.	Cins	Ad.
<i>Unguentarium</i>	U108	P.t	1
T.Kulplu Testi	T12	P.t	1
Kandil	-	P.t	1
Figürin	-	P.t	1
Sikke	-	-	1
Ayna	A2	Bronz	1
<b>Toplam</b>			<b>6</b>

**MK39.AM28.** (39 No'lu Mezar)  
Dromoslu oda mezar, 1996<sup>155</sup>

Adı	Kat. N.	Cins	Ad.
<i>Unguentarium</i>	U154, U155, U156	P.t	6
Kapak	-	P.t	1
Boncuk	-	Cam	1
Kap	-	Bronz	1
Sikke	-	Bronz	1
<b>Toplam</b>			<b>10</b>

**MK40.AM29** (40 No'lu Mezar)  
Dromoslu oda mezar, 1996<sup>156</sup>

Adı	Kat. N.	Cins	Ad.
<i>Unguentarium</i>	U84, U157	P.t	2
T. Kulplu Testi	-	P.t	1
Kandil	-	P.t	1
Kâse	-	P.t	1
<b>Toplam</b>			<b>5</b>

<sup>155</sup>Mezar odasının tavanı *kline*'ler üzerine göçmüş bu nedenle mezarın ölçülerine ilişkin bilgi verilmemiştir.

<sup>156</sup> Mezar odasının tavanı *kline*'ler üzerine göçtüğünden mezar odasının içi tamamen toprakla dolmuştur. Bu nedenle mezarın ölçüleri alınamamıştır.

**MK41.AM30.** (41 No'lu Mezar)  
Dromoslu oda mezar, 1996 (**Levha 14a**).  
Kuzey-Güney  
1. *Kline*: U 1,77 m; G 0,89 m  
2. *Kline*: U 0,78 m; G 0,90 m  
3. *Kline*: U 2,68 m; G 1,01 m

Adı	Kat. N.	Cins	Ad.
<i>Unguentarium</i>	-	P.t	6
Boncuk	-	Cam	1
Kap	-	Bronz	1
Sikke	S58	Bronz	1
<b>Toplam</b>			<b>9</b>

**MK42.AM31.** (42 No'lu Mezar)  
Dromoslu oda mezar, 1996 (**Levha 14 b-c; 15 a**).  
Kuzey-Güney  
Dromos: U 2,40 m; G 0,95-1,10 m  
Y 2,80 m; 1. *Kline*: U 2,60 m; G 1,00 m  
Y 0,88 m; 2. *Kline*: U 1,80 m; G 0,94 m  
Y 0,83 m; 3. *Kline*: U 1,80 m; G 0,94 m  
Y 0,75 m;

Adı	Kat. N.	Cins	Ad.
<i>Unguentarium</i>	-	P.t	2
T. Kulplu Testi	-	P.t	2
Kâse	-	P.t	2
Kandil	-	P.t	1
Boncuk	-	Cam	1
Sikke	-	-	3
<b>Toplam</b>			<b>11</b>

**MK43.AM32.** (43 No'lu Mezar)  
Dromoslu oda mezar, 1996  
Doğu-batı  
Kapak Taşı: U 1,20 m; K 0,20 m

Bu mezarda ayrıca seramik parçaları ele geçmiştir.

**MK44.AM33.** (44 No'lu Mezar)  
Dromoslu oda mezar, 1997 (**Çizim 6 a**).  
Dromos: U 2,40 m; G 0,95-1,10 m;  
Y 2,80 m  
1. *Kline*: U 2,60 m; G 1,00 m;  
Y 0,88 m  
2. *Kline*: U 1,80 m; G 0,94 m;  
Y 0,83 m  
3. *Kline*: U 1,80 m; G 0,94 m;  
Y 0,75 m

**MK45.AM34.** (45 No'lu Mezar)  
*Khamosorion* mezar, 1997 (**Levha 15 b-c**).  
Kuzeydoğu-Güneybatı  
Mezar İçi: U 2,07 m; G 0,76 m;  
D 0,75 m  
Mezar Dışı: U 2,54 m; G 1,15 m

Adı	Kat. N.	Cins	Ad.
<i>Unguentarium</i>	U117	P.t	2
Kandil	K27	P.t	1
T. kulplu testi	T13	P.t	2
Sikke	S30	-	1
Çivi	-	Demir	1
<b>Toplam</b>			<b>7</b>

**MK46.AM35.** (46 No'lu Mezar)  
Dromoslu oda mezar, 1997 (**Levha 16 a-b; Çizim 6 b**).  
Kuzey-Güney  
MK45 no'lu mezarın kuzeydoğusundadır.  
Kapak Taşı: U 1,50 m; G 1,00 m

Adı	Kat. N.	Cins	Ad.
<i>Unguentarium</i>	U26, U124	P.t	3
Kandil	K28, K47	P.t	2
T. Kulplu Testi	T14, T37	P.t	2
Kâse	Kâ7	P.t	1
<i>Unguentarium</i>	-	Cam	1
Sikke	-	-	7
Yüzük	Yü1, Yü2	-	3
Küpe	-	-	3
El parçası	Hp1	Mermer	1
<b>Toplam</b>			<b>23</b>

**MK47.AM36.** (47 No'lu Mezar)  
Dromoslu oda mezar, 1997 (**Levha 16 c; Çizim 7 a**).  
Güneydoğu-Kuzeybatı  
MK33'ün güneyinde, MK45'in kuzeydoğusunda, MK38'in güneydoğusundadır.  
Mezar İçi: U 2,60 m; G 2,65 m; Y1,46 m  
1. *Kline*: U 1,87 m; G 0,80 m; Y 0,60 m  
2. *Kline*: U 2,00 m; G 0,95 m; Y 0,40 m  
3. *Kline*: U 1,80 m; G 0,80 m; Y 0,38 m

Adı	Kat. N.	Cins	Ad.
<i>Unguentarium</i>	U178, U179	P.t	3
T. Kulplu testi	T33	P.t	2
Sikke	-	-	10
Diadem Parçası	Dp1	Altın	1
<b>Toplam</b>			<b>16</b>

**MK48.AM37.** (48 No'lu Mezar)  
Dromoslu oda mezar, 1997 (**Levha 17 a-e; Çizim 7b**).  
Kuzeydoğu-Güneybatı  
MK25'in güneyinde, MK21'in doğusunda, MK40'in güneybatsındadır.  
**1. Oda**  
Kapı: U 0,48 m; G 0,96 m; K 0,42 m  
Lento: U 1,28 m; G 0,20 m; K 0,20 m

Mezar İçi: U 2,42 m; G 3,30 m; Y 1,90 m  
1. *Kline*: U 2,42 m; G 1,12 m; Y 0,74 m; 2.  
*Kline*: U 2,40 m; G 0,95 m; Y 0,82 m

**2.Oda**

Kapı: U 1,60 m; G 0,70 m; K 0,10 m  
Mezar İçi: U 3,62 m; G 3,66 m; Y 1,85 m  
1. *Kline*: U 1,76 m; G 1,10 m; Y 0,80 m;  
2. *Kline*: U 2,56 m; G 1,10 m; Y 0,90 m;  
3. *Kline*: U 2,56 m; G 0,80 m; Y 0,86 m

Adı	Kat. N.	Cins	Ad.
<i>Unguentarium</i>	U27, U 28, U29, U47, U 48, U 54, U 64, U65, U125, U141, U158	P.t	17
Kandil	K17, K18, K19, K24, K29, K30, K31, K32, K80, K81	P.t	13
Oyun Taşı	-	Cam	91
Sikke	S55, S56	Bronz	6
Sikke	S14, S 17, S19, S28 S31, S32, S40	Gümüş	9
Kulp	Ku1-2	Bronz	2
Küpe	-	-	1
Yüzük	-	-	1
<b>Toplam</b>			<b>140</b>

Ayrıca altın levha, *strigilis* ve spatül parçaları da ele geçmiştir.

**MK49.AM38.** (49 No'lu Mezar)  
Dromoslu oda mezar, 1997 (**Levha 18a;**  
**Çizim 8 a**).

Kuzeybatı-Güneydoğu

**1. Oda**

Kapı: U 0,44 m; G 0,50 m; K 0,40 m  
Lento: U 0,74 m; G 0,22 m; K 0,20 m  
Mezar İçi: U 1,96 m; G 2,46 m; Y 1,90 m  
1. *Kline*: U 1,94 m; G 0,96 m; Y 0,90 m  
2. *Kline*: U 1,92 m; G 0,90 m; Y 0,74 m

**2.Oda**

Kapı: U 0,48 m; G 0,52 m; K 0,40 m  
Lento: U 0,44 m; G 0,32 m; K 0,20 m  
Mezar İçi: U 2,52 m; G 2,66 m; Y 1,90 m  
1. *Kline*: U 1,60 m; G 0,80 m; Y 0,74 m  
2. *Kline*: U 1,62 m; G 1,00 m; Y 0,80 m  
3. *Kline*: U 1,62 m; G 0,94 m; Y 0,90 m

Adı	Kat. N.	Cin s	Ad.
<i>Unguentarium</i>	U73	P.t	2
Kâse	-	P.t	1
Kandil	K60	-	1
Kapak	-	P.t	1
<b>Toplam</b>			<b>5</b>

**MK50.AM39.** (50 No'lu Mezar)  
Dromoslu oda mezar, 1997 (**Levha 18 b-c;**  
**Çizim 8 b**).

Kuzeybatı-Güneydoğu

MK49'un doğusunda tespit edilmiştir.

Dromos: U 2,70 m; G 1,08 m  
Kapı: U 0,70 m; G 0,32 m; K 0,40 m  
Lento: U 0,86 m; G 0,44 m; K 0,20 m  
Mezar İçi: U 4,02 m; G 2,06 m; Y 1,80 m  
1. *Kline*: U 2,04 m; G 1,06 m; Y 0,54 m  
2. *Kline*: U 4,02 m; G 1,20 m  
3. *Kline*: U 2,00 m; G 0,98 m; Y 0,94 m  
Y 0,58 m; Kapak Taşı: U 1,12 m; G 0,88 m;  
K 0,22 m

Adı	Kat. N.	Cins	Ad.
<i>Unguentarium</i>	U55	P.t	1
Kâse	-	P.t	1
Kandil	-	-	1
Tabak	Ta1	-	1
<i>Aryballos</i>	Ary2, Ary3	-	2
<i>Unguentarium</i>	CU19, CU20, CU35, CU36	Cam	4
Yüzük Kaşı	-	Altın	1
Sikke	-	Bronz	7
<b>Toplam</b>			<b>18</b>

2. *Kline*: U 2,82 m; G 1,02 m; Y 0,58 m  
3. *Kline*: U 2,84 m; G 1,04 m; Y 0,54 m

Adı	Kat. N.	Cins	Ad.
<i>Unguentarium</i>	U5, U30, U31, U49	P.t	5
Kandil	K20	-	1
T. Kulplu Testi	-	-	3
Küpe	-	-	2
Sikke	-	Bronz	1
Sikke	S16	Gümüş	1
<b>Toplam</b>			<b>13</b>

**MK51.AM40.** (51 No'lu Mezar)

Dromoslu oda mezar, 1997 (**Levha 19 a**).

Kuzeybatı-Güneydoğu

MK50'nin güneydoğusunda tespit edilmiştir.

Anakayaya oyulmuş, tek odalı ve 3 *kline*lidir.

Adı	Kat. N.	Cins	A d.
<i>Unguentarium</i>	-	P.t	1
Kandil	K33	-	1
Sikke	-	Bronz	3
<b>Toplam</b>			<b>5</b>

**MK52.AM41.** (52 No'lu Mezar)

Dromoslu oda mezar, 1997

(**Levha 19 b-c**).

Kuzeybatı-Güneydoğu

MK25'in güneybatısında, MK48'in

kuzeybatısında, MK21'in kuzeyinde tespit edilmiştir.

Dromos: U 3,30 m; G 1,30 m

Kapı: U 0,70 m; G 0,20 m; K 0,40 m

Lento: U 1,02 m; G 0,44 m; K 0,20 m

Mezar İçi: U 2,84 m; G 2,12 m; Y 2,10 m

1. *Kline*: U 2,82 m; G 1,02 m; Y 0,94 m

**MK53.AM42.** (53 No'lu Mezar)  
Dromoslu oda mezar, 1997 (**Levha 20 a**;  
**Çizim 9 a**).

Kuzey-Güney

Kapı: U 0,56 m; G 0,40 m; K 0,40 m

Lento: U 0,84 m; G 0,22 m; K 0,20 m

Mezar İçi: U 3,36 m; G 2,60 m; Y 2,00 m

1. *Kline*: U 1,92 m; G 1,00 m; Y 0,94 m

2. *Kline*: U 1,90 m; G 1,20 m; Y 0,58 m

3. *Kline*: U 1,94 m; G 0,94 m; Y 0,64 m

Adı	Kat. N.	Cins	Ad.
<i>Unguentarium</i>	U96, U104, U111, U159	P.t	6
T. Kulplu Testi	T31	P.t	2
Figürin	F23, F32, F33, F34, F36	P.t	6
Ağırşak	Ağ1, Ağ2	P.t	2
Yüzük	Yü3	Bronz	1
Sikke	-	-	4
<b>Toplam</b>			<b>21</b>

**MK54.AM43.** (54 No'lu Mezar)

Dromoslu oda mezar, 1998<sup>157</sup>

Doğu-Batı

MK17'nin güneyinde MK22'nin kuzeyinde tespit edilmiştir.

Adı	Kat. N.	Cins	Ad.
<i>Unguentarium</i>	U 97, U130	P.t	3
Kâse	Kâ1	P.t	2
Kandil	K5, K6, K41, K8 2	-	6
T.Kulplu Testi	T15, T16, T32	-	4
<i>Unguentarium</i>	CU 3, CU9, CU13C U17	Cam	7
Boncuk	-	Cam	10
Sikke	-	Bronz	10
Sikke	S22, S29	Gümüş	4
Ayna	A3	Bronz	1
<i>Strigilis</i>	St4, St5	Demir	2
<i>Strigilis</i>	St3	Bronz	1
Ağız Bandı	AB2	Altın	1
İğne	İ1	Bronz	2
İğne	İ2	Gümüş	1
<b>Toplam</b>			<b>54</b>

**MK55.AM44.** (55 No'lu Mezar)

Mermer Tekne Mezar, 1998

(**Levha 20 b-d**).

Kuzeybatı-Güneydoğu

MK54'ün güneyinde, MK22'nin

kuzeybatısında tespit edilmiştir.

Kapak Taşları: U 1,10 m; G 1,26 m; K 0,18 m-0,26 m

Mezar İçi: U 1,90 m; G 0,88 m;

Y 0,68 m

Niş: İÇ Y 0,56 m; G 0,48 m; D 0,42 m

Adı	Kat. N.	Cins	Ad.
<i>Unguentarium</i>	U17	P.t	1
<b>Toplam</b>			<b>1</b>

<sup>157</sup> Mezarın ölçülerine ilişkin bilgi verilmemiştir.

**MK56.AM45A.** (56 No'lu Mezar)

Khamosorion mezar, 1998

Doğu-Batı

MK54'ün güneyinde, MK55'in kuzeyinde tespit edilmiştir.

Dromos: U 3,00 m; G 2,83 m; D 2,65 m

Kapak Taşları: 1. G 0,79 m; MY 0,13 m

2. U 0,86 m; Y 0,30; D 0,35 m

3. U 0,86 m; Y 0,33 m; D 0,37 m

4. U 0,86 m; Y 0,30 m; D 0,42 m

Mezar İçi: U 1,80 m; G 0,90 m; D 1,00 m

Çok az seramik parçası ele geçmiştir.

Adı	Kat. N.	Cins	Ad.
<i>Unguentarium</i>	-	P.t	2
Sikke	-	Gümüş	1
<b>Toplam</b>			<b>3</b>

**MK57.AM45B.** (57 No'lu Mezar)

Dromoslu oda mezar, 1998

Doğu-Batı

M54'ün güneyinde, MK55'in kuzeyinde tespit edilmiştir.

Dromos: U 3,32 m; G 1,28 m; D 2,65 m

Kapı: U 1,18 m; G 0,16 m; K 0,48 m

Lento: U 0,89 m; G 0,48 m; K 0,12 m

Mezar İçi: U 3,00 m; G 2,83 m; Y 1,69 m

1. *Kline*: U 3,01 m; G 0,89 m; Y 0,78 m2. *Kline*: U 3,01 m; G 1,03 m; Y 0,73 m3. *Kline*: U 2,93 m; G 0,81 m; Y 0,70 m

Adı	Kat. N.	Cins	Ad.
<i>Unguentarium</i>	U131	P.t	1
Sikke	-	Bronz	2
<b>Toplam</b>			<b>3</b>

**MK58.AM45C.** (58 No'lu Mezar)

Dromoslu oda mezar, 1998

Doğu-Batı

M54'ün güneyinde, MK55'in kuzeyinde tespit edilmiştir.

Dromos: U 3,00 m; G 2,83 m; D 2,65 m

Mezar İçi: U 3,25 m; G 2,80 m; Y 1,60 m

1. *Kline*: U 1,96 m; G 0,93 m; Y 0,75 m2. *Kline*: U 2,05 m; G 0,98 m; Y 0,70 m3. *Kline*: U 3,25 m; G 2,80 m; Y 0,60 m**AM45D**<sup>158</sup>

Adı	Kat. N.	Cins	Ad.
<i>Unguentarium</i>	U56	P.t	1
<b>Toplam</b>			<b>1</b>

**MK59.AM46.** (59 No'lu Mezar)

Dromoslu oda mezar, 1998

Doğu-Batı

MK48'in batısında, MK55'in güneybatısında bulunmaktadır. Bu mezarlara 7-8 m uzaklıktadır.

Dromos: U 2,60 m; G 1,10 m; D 2,54 m

Mezar İçi: U 3,03 m; G 3,05 m; Y 2,54 m

1. *Kline*: U 2,23 m; G 1,26 m; Y 0,95 m2. *Kline*: U 2,38 m; G 1,00 m; Y 1,06 m3. *Kline*: U 1,83 m; G 0,91 m; Y 1,98 m

Adı	Kat.N.	Cins	Ad.
<i>Unguentarium</i>	U175, U180	P.t	2
Kandil	K34	P.t	1
T.Kulplu Testi	-	P.t	2
Boncuk	-	Cam	11
Yaprak	-	Altın	1
Sikke	-	Gümüş	1
<b>Toplam</b>			<b>18</b>

**MK60.AM47.** (60 No'lu Mezar)

Dromoslu oda mezar, 1998

Kuzey-Güney

MK59'un doğusunda, MK59'un dromosuna bitişiktir.

Mezar İçi: U 2,86 m; G 2,56 m; Y 1,75 m

1. *Kline*: U 0,94 m; G 0,93 m; Y 0,85 m2. *Kline*: U 2,05 m; G 0,92 m; Y 0,90 m3. *Kline*: U 1,72 m; G 0,66 m; Y 0,90 m<sup>158</sup> Mezar ile ilgili bilgi verilmemiştir.



Adı	Kat. N.	Cins	Ad.
<i>Unguentarium</i>	U32, U39, U85, U176,U181,U182	P.t	6
Kandil	K22, K50, K51, K52, K53, K64, K65, K66, K83	P.t	12
T.Kulplu Testi	T17, T34	P.t	3
Kâse	Kâ2, Kâ8	P.t	3
<i>Lagynos</i>	-	P.t	1
Boncuk	-	Cam	11
Yaprak	-	Altın	1
Sikke	-	Bronz	2
Sikke	-	Gümüş	1
<b>Toplam</b>			<b>40</b>

**MK61.AM48A.** (61 No'lu Mezar)

Dromoslu oda mezar, 1998

Kuzey-Güney

MK61'in 4 m batısında, MK64'ün, güneyinde ise MK51 ve MK49, yaklaşık 10 m doğusunda ise MK60 yer almaktadır.

Dromos: U 3,86 m; G 1,60 m; D 3,57 m

Mezar İçi: U 2,86 m; G 3,44 m; Y 2,72 m

1. *Kline*: U 3,33 m; G 0,93 m; Y 0,59 m

2. *Kline*: U 2,22 m; G 0,97 m; Y 0,66 m

3. *Kline*: U 2,35 m; G 1,37 m; Y 0,69 m

Adı	Kat. N.	Cins	Ad.
<i>Unguentarium</i>	U33, U66	P.t	2
Kandil	K1, K8, K25, K43, K54, K55, K62, K63, K84	P.t	9
<b>Toplam</b>			<b>11</b>

**MK62.AM48B.** (62 No'lu Mezar)

Dromoslu oda mezar, 1998

Kuzey-Güney

MK61'in 4 m batısında yer almaktadır.

Dromos: U 3,86 m; G 1,60 m; D 3,57 m

Mezar İçi: U 2,96 m; G 3,00 m; Y 2,06 m

1. *Kline*: U 2,32 m; G 0,90 m; Y 0,68 m

2. *Kline*: U 2,00 m; G 0,87 m; Y 0,79 m

3. *Kline*: U 2,05 m; G 0,92 m; Y 0,82 m

Adı	Kat. N.	Cins	Ad.
<i>Unguentarium</i>	-	P.t	1
Kandil	-	P.t	1
<b>Toplam</b>			<b>2</b>

**MK63.AM48C.** (63 No'lu Mezar)

Dromoslu oda mezar, 1998

Kuzey-Güney

MK61 ve MK62'nin dromosunun doğusundadır.

Dromos: U 3,86 m; G 1,60 m; D 3,57 m

Mezar İçi: U 2,60 m; G 2,62 m; Y 1,81 m

**MK64.AM49.** (64 No'lu Mezar)

Dromoslu oda mezar, 1998

Kuzey-Güney

MK61'in 3 m batısındadır.

Dromos: U 3,12 m; G 1,23 m; D 2,13 m

Mezar İçi: U 2,95 m; G 3,10 m; Y 1,90 m

1. *Kline*: U 2,14 m; G 0,77 m; Y 0,76 m

2. *Kline*: U 2,31 m; G 0,90 m; Y 0,73 m

3. *Kline*: U 2,15 m; G 0,85 m; Y 0,75 m

Adı	Kat. N.	Cins	Ad.
<i>Unguentarium</i>	U160, U183	P.t	4
Kandil	K56, K85	P.t	3
Kâse	-	P.t	3
<i>Unguentarium</i>	CU4	Cam	2
Ayna	-	Bronz	1
Küpe	-	Altın	1 Çift
Sikke	S48 S49, S50 S51, S52	Gümü ş	12
İğne	-	Kemik	1
<b>Toplam</b>			<b>27</b>

**MK65.AM50.** (65 No'lu Mezar)

Dromoslu oda mezar, 1998 (**Levha 21 a**).

Kuzey-Güney

MK4 ve MK8 no'lu mezarların bulunduğu tepe üzerinde, bu mezarların 40-50 m batısındadır.

Mezar İçi: U 3,22 m; G 3,30 m; Y 1,90 m

1. *Kline*: U 2,25 m; G 1,07 m; Y 0,65 m

2. *Kline*: U 2,15 m; G 1,02 m; Y 0,77 m

3. *Kline*: U 2,15 m; G 1,53 m; Y 0,78 m

Adı	Kat. N.	Cins	Ad.
<i>Unguentarium</i>	U86, U93, U118	P.t	8
Kandil	K44	P.t	3
<i>Unguentarium</i>	-	Cam	1
Sikke	-	Gümüş	1
İğne	-	Kemik	1
<b>Toplam</b>			<b>14</b>

**MK66.AM51.** (66 No'lu Mezar)

*Khamosorion* mezar, 1998

Kuzeybatı-Güneydoğu

MK65'in 20 m kuzeydoğusunda, MK49'un 10 m güneyindedir.

Mezar İçi: U 2,07 m; G 0,73 m; D 0,74 m

Mezar Dışı: U 2,55 m; G 1,18 m

Kaba seramik parçaları ele geçmiştir.

**MK67.AM52.** (67 No'lu Mezar)

**AM52**, Dromoslu oda mezar, 1998

Kuzeybatı-Güneydoğu

MK66'nın hemen güneybatısındadır.

Mezar İçi: U 3,46 m; G 2,92 m; Y 1,65 m

1. *Kline*: U 2,00 m; G 1,06 m; Y 0,50 m

2. *Kline*: U 2,05 m; G 1,02 m; Y 0,65 m

3. *Kline*: U 2,18 m; G 1,05 m; Y 0,65 m

Adı	Kat. N.	Cins	Ad.
<i>Unguentarium</i>	U94, U161, U162	P.t	7
Kandil	K10, K14, K45 K86	P.t	4
<b>Toplam</b>			<b>11</b>

**MK68.AM53.** (68 No'lu Mezar)

Dromoslu oda mezar, 1998 Kuzeybatı-Güneydoğu

MK67'nin no'lu mezarın 9 m batısındadır.

Dromos: U 2,20 m; G 1,12 m; Y 2,30 m

Kapak: Y 1,45 m, G 0,93 m; K 0,26 m

Mezar İçi: U 3,24 m; G 2,73; Y 1,70 m

1. *Kline*: U 2,09 m; G 1,01 m; Y 0,76 m

2. *Kline*: U 2,05 m; G 1,02 m; Y 0,77 m

3. *Kline*: U 2,15 m; G 1,01 m; Y 0,76 m

Adı	Kat. N.	Cins	Ad.
<i>Unguentarium</i>	-	P.t	1
Kandil	K21, K68	P.t	2
T. Kulplu Testi	T18, T39	P.t	3
Kap ?	-	P.t	1
Sikke	-	-	1
Yüzük Kaşı	-	-	1
<b>Toplam</b>			<b>9</b>

**MK69.AM54.** (69 No'lu Mezar)

Dromoslu oda mezar, 1998 (Levha 21 b).

Kuzeybatı-Güneydoğu

Dromos: U 3,03 m; G 1,11 m; D 2,75 m

Mezar İçi: U 2,96 m; G 2,66 m; Y 1,72 m

1. *Kline*: U 1,96 m; G 0,95 m; Y 0,74 m

2. *Kline*: U 1,80 m; G 1,00 m; Y 0,77 m

3. *Kline*: U 1,94 m; G 0,97 m; Y 0,77 m

Adı	Kat. N.	Cins	Ad.
<i>Unguentarium</i>	U78, U79	P.t	5
<i>Unguentarium</i>	CU27	Cam	1
<b>Toplam</b>			<b>6</b>

**MK70.AM55.** (70 No'lu Mezar)

Dromoslu oda mezar, 1998 (Levha 21 c).

Güneydoğu-Kuzeybatı

MK68'in 5 m batısında ve MK69'un 3,5 m kuzeybatısındadır.

Dromos: U 2,65 m; G 1,12 m; D 2,40 m

Mezar İçi: U 3,27 m; G 2,86 m; Y 1,89 m

Doğu *Kline*: U 2,16 m; G 1,05 m; Y 0,92 m

Batı *Kline*: U 2,02 m; G 1,07 m; Y 0,87 m

Kuzey *Kline*: U 2,20 m; G 1,10 m; Y 0,83 m

Adı	Kat. N.	Cins	Ad.
<i>Unguentarium</i>	U57, U163	P.t	5
Kandil	K26, K87, K88	P.t	4
<i>Strigilis</i>	-	Bronz	1
Yüzük Kaşı	-	-	1
İstridyeye Kabuğu	-	-	1
<b>Toplam</b>			<b>12</b>

**MK71.AM56.** (71 No'lu Mezar)

Dromoslu oda mezar, 1998

Kuzeybatı-Güneydoğu

MK70'in 3 m doğusunda, MK72'nin 1 m batısındadır.

Dromos: U 2,96 m; G 1,15 m; D 2,60 m

Kapı: U 1,43 m; G 1,02 m; K 0,30 m

Mezar İçi: U 2,88 m; G 2,65 m; Y 1,71 m

1. *Kline*: U 1,77 m; G 0,90 m; Y 0,80 m

2. *Kline*: U 1,90 m; G 0,95 m; Y 0,81 m

3. *Kline*: U 2,03 m; G 0,97 m; Y 0,88 m

Adı	Kat. N.	Cins	Ad.
<i>Unguentarium</i>	U143	P.t	4
Kandil	-	P.t	1
<i>Urne</i>	-	P.t	1
<b>Toplam</b>			<b>6</b>

**MK72.AM57.** (72 No'lu Mezar)

Dromoslu oda mezar, 1998

Kuzeybatı-Güneydoğu

MK71'in 2 m kuzeydoğusundadır.

Dromos: U 3,30 m; G 1,13 m; D 2,60 m

Basmak Y 0,18 m

Mezar İçi: U 3,00 m; G 1,90 m; Y 2,70 m

1. *Kline*: U 1,90 m; G 0,96 m; Y 0,70 m2. *Kline*: U 1,93 m; G 1,03 m; Y 0,78 m3. *Kline*: U 1,98 m; G 1,00 m; Y 0,80 m

Adı	Kat. N.	Cins	Ad.
<i>Unguentarium</i>	U144, U184, U185, U186	P.t	5
T. Kulplu Testi	T19	P.t	1
<i>Strigilis</i>	-	-	1
<b>Toplam</b>			<b>7</b>

**MK73.AM58.** (73 No'lu Mezar)

Dromoslu oda mezar, 1998

Kuzeybatı-Güneydoğu

MK72'nin 5 m kuzeydoğusundadır.

Dromos: U 3,10 m; G 1,15 m; D 3,20 m

Mezar İçi: U 2,95 m; G 2,75 m; Y 1,85 m

1. *Kline*: U 1,82 m; G 0,85 m; Y 0,80 m2. *Kline*: U 2,05 m; G 1,00 m; Y 1,00 m3. *Kline*: U 1,95 m; G 1,00 m; Y 0,85 m

Adı	Kat. N.	Cins	Ad.
<i>Unguentarium</i>	U34,U112 U119, U126, U145	P.t	10
T. Kulplu Testi	-	P.t	1
<i>Lekythos</i>	L1	P.t	1
<i>Unguentarium</i>	CU 12	Cam	1
Sikke	S9	Gümüş	1
<b>Toplam</b>			<b>14</b>

**MK74.AM59.** (74 No'lu Mezar)Dromoslu oda mezar, 1998 (**Levha 23 a**).

Kuzeybatı-Güneydoğu

MK74'ün ve MK67'nin 1-2 m güneybatısındadır.

Dromos: U 2,45 m; G 2,80 m; Y 1,09 m

Mezar İçi: U 2,81 m; G 2,76 m; Y 1,94

1. *Kline*: U 1,94 m; G 0,98 m; Y 0,60 m2. *Kline*: U 1,97 m; G 0,97 m; Y 0,78 m3. *Kline*: U 1,97 m; G 1,00 m; Y 0,83 m

Adı	Kat. N.	Cins	Ad.
<i>Unguentarium</i>	U9, U40, U67, U68, U87, U113	P.t	8
T. Kulplu Testi	T20, T42	P.t	3
Kandil	K89	P.t	2
<i>Unguentarium</i>	-	Cam	1
Yüzük taşı	-	Cam	1
<b>Toplam</b>			<b>15</b>

**MK75.AM60.** (75 No'lu Mezar)

Dromoslu oda mezar, 1998

Kuzeybatı-Güneydoğu

MK66'nın dromos duvarına bitişiktir.

Dromos: U 3,00 m; G 0,78 m; D 2,65 m

Mezar İçi: U 2,70 m; G 2,70 m; Y 1,71 m

1. *Kline*: U 2,00 m; G 1,00 m; Y 0,65 m2. *Kline*: U 2,05 m; G 1,05 m; Y 0,60 m3. *Kline*: U 2,05 m; G 1,00 m; Y 0,65 m

Adı	Kat. N.	Cins	Ad.
<i>Unguentarium</i>	U164, U177	P.t	2
Kandil	-	P.t	2
Kâse	Ka16	P.t	1
T. Kulplu Testi	T41	P.t	1
Kapak	Kp2	P.t	1
Figürin	-	P.t	1
<i>Urne</i>	-	P.t	2
Sikke	-	-	2
<b>Toplam</b>			<b>12</b>

**MK76.AM61.** (76 No'lu Mezar)

Dromoslu oda mezar, 1998

Kuzeybatı-Güneydoğu

Mezar İçi: U 2,98 m; G 3,03 m; Y 1,90 m

1. *Kline*: U 3,03 m; G 1,06 m; Y 0,82 m2. *Kline*: U 2,00 m; G 0,96 m; Y 0,66 m3. *Kline*: U 1,84 m; G 1,12 m; Y 0,66 m**MK77.AM62.** (77 No'lu Mezar)

Dromoslu oda mezar, 1998

Kuzeybatı-Güneydoğu

MK76'nın 1 m kuzeybatısında, MK73'ün batı duvarına bitişiktir.

Dromos: U 3,55 m; G 1,17 m; D 2,47 m

Mezar İçi: U 3,14 m; G 3,00 m; Y 1,94 m

1. *Kline*: U 2,90 m; G 1,00 m; Y 0,60 m2. *Kline*: U 2,08 m; G 1,15 m; Y 0,83 m3. *Kline*: U 2,10 m; G 1,10 m; Y 0,85 m

Adı	Kat. N.	Cins	Ad.
<i>Unguentarium</i>	U50, U69, U88, U98, U99, U100, U101, U102, U105, U165	P.t	11
Kandil	K15, K57, K74, K90	P.t	4
T. Kulplu Testi	T21	P.t	1
Figürin	F2, F4, F5, F6, F7, F10, F16, F17, F18, F19, F28, F29, F38	P.t	14
<i>Stel</i>	Ste1	Taş	1
<b>Toplam</b>			<b>31</b>

**MK78.AM63.** (78 No'lu Mezar)

Dromoslu oda mezar, 1998

Kuzeybatı-Güneydoğu

MK55'in güneybatı duvarından 1,58 m aşağıda küçük bir delikten bakıldığında tespit edilmiştir.

Mezar İçi: U 3,15 m; G 2,84 m; Y 1,65 m

1. *Kline*: U 1,99 m; G 0,94 m; Y 0,73 m2. *Kline*: U 1,76 m; G 1,04 m; Y 0,65 m3. *Kline*: U 1,77 m; G 1,03 m; Y 0,56 m

Adı	Kat. N.	Cins	Ad.
<i>Unguentarium</i>	U80, U81, U132	P.t	4
Kandil	K35, K58, K59	P.t	4
Kâse	Ka10, Ka14	P.t	2
T. Kulplu Testi	T22, T23	P.t	3
<i>Urne</i>	-	P.t	1
<b>Toplam</b>			<b>14</b>

**MK79.AM64.** (79 No'lu Mezar)

Dromoslu oda mezar, 1998 Kuzeybatı-Güneydoğu

MK74'ün kuzeydoğusunda MK68'in güneybatısındadır.

Dromos: U 3,32 m; G 0,98 m; D 2,40 m

Basamak Y 0,15 m; Eşik: G 0,63 m;

Y 0,24 m

Eşik Önündeki Basamak: G 0,65 m;

Y 0,32 m

Mezar İçi: 3,30 m; G 2,52 m; Y 1,70 m

1. *Kline*: U 2,05 m; G 1,00 m; Y 0,50 m2. *Kline*: U 2,03 m; G 0,84 m; Y 0,70 m3. *Kline*: U 2,17 m; G 1,00 m; Y 0,70 m

Adı	Kat. N.	Cins	Ad.
<i>Unguentarium</i>	-	P.t	2
T. Kulplu Testi	-	P.t	1
<b>Toplam</b>			<b>3</b>

**MK80.AM65.** (80 No'lu Mezar)  
Dromoslu oda mezar, 1998 (**Levha 23 b** ).  
Kuzeybatı-Güneydoğu  
MK73'ün güneybatı duvarına bitişik,  
MK67'nin 2 m kuzeybatısındadır.  
Dromos: U 2,83 m; G 1,13 m; D 1,80 m  
Mezar İçi: U 3,46 m; G 2,76 m; Y 1,75 m  
1. *Kline*: U 2,10 m; G 1,00 m; Y 0,60 m  
2. *Kline*: U 2,10 m; G 1,00 m; Y 0,71 m  
3. *Kline*: U 2,02 m; G 0,90 m; Y 0,71 m

Adı	Kat. N.	Cins	Ad.
<i>Unguentarium</i>	U106	P.t	1
Kâse	-	P.t	1
T. Kulplu Testi	T40	P.t	3
<b>Toplam</b>			<b>5</b>

**MK81.AM66.** (81 No'lu Mezar)  
Dromoslu oda mezar, 1998 (**Levha 23 c** ).  
Doğu-Batı  
MK69'un güneybatısında, MK70'in kuzeydoğusundadır.  
Dromos: U 2,64 m; G 1,13 m; D 1,97 m  
Kapı: G 0,90 m; Y 1,47 m; D 0,23 m  
Mezar İçi: U 3,30 m; G 2,85 m; Y 1,64 m  
1. *Kline*: U 1,95 m; G 1,12 m; Y 0,68 m  
2. *Kline*: U 1,95 m; G 1,10 m; Y 0,69 m  
3. *Kline*: U 2,11 m; G 1,12 m; Y 0,44 m

Ad.	Kat.N.	Cins	Adı
8	U107, U127, U142, U150, U151, U166, U167, U168	P.t	<i>Unguentarium</i>
2	T24	P.t	T. Kulplu Testi
7	-	-	Sikke
17	<b>Toplam</b>		

**MK82.AM67.** (82 No'lu Mezar)  
*Khamosorion* mezar, 1998 (**Levha 23 d** ).  
Doğu-Batı  
MK69'un 2 m kuzeybatısındadır.  
Kapak Taşları: 1. U 0,98 m; G 0,73 m; K 0,14 m  
2. U 1,16 m; G 0,76 m; K 0,15 m  
3. U 1,13 m; G 0,82 m; K 0,16 m  
Seramik parçaları ele geçmiştir.

**MK83.AM68.** (83 No'lu Mezar)  
Dromoslu oda mezar, 1998  
Kuzeybatı-Güneydoğu  
MK71'in 2 m güneybatısındadır.  
Dromos: U 3,00 m; G 1,20 m; D 2,52 m  
Mezar İçi: U 3,14 m; G 2,63 m; Y 1,80 m  
1. *Kline*: U 2,10 m; G 1,02 m; Y 0,64 m  
2. *Kline*: U 2,10 m; G 0,98 m; Y 0,80 m  
3. *Kline*: U 2,12 m; G 1,02 m; Y 0,87 m

Adı	Kat. N.	Cins	Ad.
Figürin	-	P.t	1
Saç İğnesi	-	-	1
Sikke	-	Bronz	1
<b>Toplam</b>			<b>3</b>

Ayrıca mezardan seramik parçaları, bronz *strigilis* parçaları ele geçmiştir.

**MK84.AM69.** (84 No'lu Mezar)  
Dromoslu oda mezar, 1998 (**Levha 24 a** ).  
Kuzeybatı – Güneydoğu  
MK73'ün 10-12 m batısında, MK71'in 4-5 m güneybatısındadır.  
Dromos: U 3,00 m; G 1,12 m; D 2,42 m  
Mezar İçi: U 2,85 m; G 2,20 m; Y 1,60 m  
1. *Kline*: U 1,96 m; G 0,95 m; Y 0,50 m  
2. *Kline*: U 1,93 m; G 1,05 m; Y 0,72 m  
3. *Kline*: U 1,92 m; G 0,95 m; Y 0,77 m

Adı	Kat. N.	Cins	Ad.
<i>Unguentarium</i>	U133	P.t	1
<b>Toplam</b>			<b>1</b>

**MK85.AM70.** (85 No'lu Mezar)  
Dromoslu oda mezar, 1998  
Doğu-Batı  
MK84'ün 1 m kuzeyinde, MK71 ve MK72'nin batısındadır.  
Dromos: G 1,32 m; D 3,17 m  
Mezar İçi: 3,18 m; G 2,86 m; Y 1,72 m  
1. *Kline*: U 1,98 m; G 1,09 m; Y 0,53 m  
2. *Kline*: U 2,05 m; G 1,07 m; Y 0,66 m  
3. *Kline*: U 2,05 m; G 1,03 m; Y 0,56 m

Adı	Kat.N.	Cins	Ad.
<i>Unguentarium</i>	U103, U114	P.t	2
Kandil	K36, K75	P.t	2
Kâse	-	P.t	1
T. Kulplu Testi	T25, T38	P.t	3
<i>Skyphos</i>	Sky1	P.t	1
Figürin	F25, F26	P.t	2
Sikke	-	Bronz	1
Kap	-	Bronz	1
Fibula	-	Bronz	1
<b>Toplam</b>			<b>14</b>

**MK86.AM71.** (86No'lu Mezar)  
Dromoslu oda mezar, 1998  
Doğu-Batı  
MK70'in 2 m güneybatısında, MK69'un

3 m batısındadır.  
Dromos: U 3,00 m; G 1,06 m; D 2,70 m  
Merdiven: U 0,25-30 m; G 0,95- 1,00 m; Y 0,25-0,30 m  
Mezar İçi: U 3,13 m; 2,96- 1,73 m  
1. *Kline*: U 2,14 m; G 1,17 m; Y 0,80 m  
2. *Kline*: U 2,00 m; G 1,13 m; Y 0,75 m  
3. *Kline*: U 1,85 m; G 1,10 m; Y 0,57 m  
Mezar Odası: U 3,15-3,20 m  
G 2,80-2,85 m; Y 1,70-1,75 m  
*Kline*'ler arasında kırık seramik parçaları ele geçmiştir.

**MK87.AM72.** (87 No'lu Mezar)  
Dromoslu oda mezar, 1998 (**Levha 24 b** ).  
Doğu-Batı  
MK90'in güneyinde, MK91'in kuzeyindedir.  
Dromos: G 1,05 m, D 2,40 m  
Mezar İçi: U 3,24 m; G 2,80 m; Y 1,72 m  
1. *Kline*: U 2,05 m; G 1,10 m; Y 0,76 m  
2. *Kline*: U 2,20 m; G 1,00 m; Y 0,68 m  
3. *Kline*: U 1,98 m; G 0,76 m; Y 0,55 m

Adı	Kat. N.	Cins	Ad.
<i>Unguentarium</i>	U35, U41	P.t	2
<b>Toplam</b>			<b>2</b>

**MK88.AM73.** (88 No'lu Mezar)  
Dromoslu oda mezar, 1998 (**Levha 24 c** ).  
Kuzeybatı-Güneydoğu  
MK86'nın batısında, MK69'un kuzeybatısındadır.  
Dromos açılmadığından ölçüsü alınamamıştır.  
Mezar İçi: U 3,04 m; G 2,64 m; Y 1,68 m  
1. *Kline*: U 2,07 m; G 1,03 m; Y 0,58 m  
2. *Kline*: U 1,97 m; G 1,02 m; Y 0,63 m  
3. *Kline*: U 2,10 m; G 1,00 m; Y 0,61 m

Kırık olarak p.t testi ve kandil parçaları ele geçmiştir.

**MK89.AM74.** (89 No'lu Mezar)  
Dromoslu oda mezar, 1998  
MK85'in solunda kuzeybatı duvarına bitişik, MK84'ün sağında güneybatı duvarına bitişiktir.  
Dromos: U 3,46 m; G 1,20 m; D 2,80 m  
Mezar İçi: U 3,22 m; G 2,84 m; Y 1,75 m

1. *Kline*: U 1,94 m; G 1,10 m; Y 0,76 m
2. *Kline*: U 2,13 m; G 0,95 m; Y 0,77 m
3. *Kline*: U 1,94 m; G 1,10 m; Y 0,82 m

Adı	Kat. N.	Cins	Ad.
<i>Unguentarium</i>	U146	P.t	1
Kandil	-	P.t	2
<b>Toplam</b>			<b>3</b>

**MK90.AM75.** (90 No'lu Mezar)  
Dromoslu oda mezar, 1998  
MK84 ve MK85 olarak adlandırılan mezarların arasında bu mezarlara bitişiktir<sup>159</sup>.

**MK91.AM76.** (91 No'lu Mezar)  
Dromoslu oda mezar, 1998 (**Levha 24 d**).  
Kuzeybatı-Güneydoğu  
MK87'nin güneybatı duvarına bitişik,  
MK86'nın 3 m batısındadır<sup>160</sup>.

**MK92.AM77.** (92 No'lu Mezar)  
Dromoslu oda mezar, 1998  
(**Levha 25 a-b**).  
Kuzeybatı-Güneydoğu  
MK85'in kuzeydoğusunda, MK93'ün  
güneybatısında, MK95'in kuzeybatısındadır.  
Dromos: U 3,20 m; G 1,36 m; D 2,70 m  
Mezar İçi: U 3,00 m; G 2,90 m; Y 1,74 m  
1. *Kline*: U 3,00 m; G 1,05 m; Y 0,72 m  
2. *Kline*: U 1,92 m; G 0,93 m; Y 0,68 m  
3. *Kline*: U 1,92 m; G 1,04 m; Y 0,71 m

Adı	Kat.N.	Cins	Ad.
<i>Unguentarium</i>	U42, U51, U74, U76, U147,U1 69,U170	P.t	9
Kandil	K 61, K 91	P.t	2
Sikke	S3	Gümüş	1
İstridyeye Kabuğu	-	-	1
<b>Toplam</b>			<b>13</b>

**MK93.AM78.** (93 No'lu Mezar)  
Dromoslu oda mezar, 1998 (**Levha 25 c**).  
Kuzeybatı-Güneydoğu  
Mezar İçi: U 2,98 m; G 2,75 m; Y 1,82 m  
1. *Kline*: U 2,96 m; G 1,04 m; Y 0,52 m  
2. *Kline*: U 1,92 m; G 1,00 m; Y 0,74 m  
3. *Kline*: U 1,95 m; G 1,04 m; Y 0,80 m

Adı	Kat. N.	Cins	Ad.
<i>Unguentarium</i>	U 70, U120, U134, U171	P.t	4
Kandil	K12, K92	P.t	2
Figürin	F35	P.t	1
Kapak	Kp3	P.t	2
Sikke	-	Bronz	1
<b>Toplam</b>			<b>10</b>

<sup>159</sup> Çökme tehlikesi nedeniyle ölçüleri alınamamıştır.

<sup>160</sup> Çökme tehlikesi nedeniyle ölçüleri alınamamıştır.



**MK94.AM79.** (94 No'lu Mezar)

Dromoslu oda mezar, 1998

(Levha 26 a-b).

Kuzeybatı-Güneydoğu

Dromos: U 3,26 m; G 1,04 m; D 2,50 m

Mezar İçi: U 3,10 m; G 3,00 m; Y 1,75 m

1. *Kline*: U 3,00 m; G 1,01 m; Y 0,82 m2. *Kline*: U 1,96 m; G 1,04 m; Y 0,66 m3. *Kline*: U 2,13 m; G 1,01 m; Y 0,78 m

Adı	Kat. N.	Cins	Ad.
<i>Unguentarium</i>	-	P.t	1
Kandil	K46	P.t	1
T.Kulplu Testi	-	P.t	1
Kapak	-	P.t	1
<i>Unguentarium</i>	CU38	Cam	1
Sikke	-	-	1
<b>Toplam</b>			<b>6</b>

**MK95.AM80.** (95 No'lu Mezar)

Dromoslu oda mezar, 1998

Kuzeybatı-Güneydoğu

Dromos: U 3,08 m; G 1,11 m; D 1,52 m

Mezar İçi: U 3,05 m; G 2,70 m; Y 1,74 m

1. *Kline*: U 1,98 m; G 1,02 m; Y 0,61 m2. *Kline*: U 2,00 m; G 1,02 m; K 0,75 m3. *Kline*: U 2,00 m; G 1,02 m; Y 0,73 m

Adı	Kat. N.	Cins	Ad.
<i>Unguentarium</i>	-	P.t	2
Kandil	K16 K 37	P.t	2
Figürin	F20	P.t	3
Sikke	-	Bronz	1
<b>Toplam</b>			<b>8</b>

**MK96.AM81.** (96 No'lu Mezar)*Khamosorion* mezar 1998

(Levha 27 a).

Kuzeybatı-Güneydoğu

U 2,00 m; G 0,60-0,65 m; Y 0,60-0,65 m

Adı	Kat. N.	Cins	Ad.
<i>Unguentarium</i>	-	P.t	2
Kandil	-	P.t	3
Kâse	Kâ9, Kâ12	P.t	2
T. Kulplu Testi	T26, T27	P.t	2
Figürin	-	P.t	1
<b>Toplam</b>			<b>10</b>

**MK97.AM82.** (97 No'lu Mezar)

Dromoslu oda mezar, 1998

Kuzey-Güney

MK73'ün 3,00 m kuzeyinde, MK93'ün 2,00 m güneyinde bulunmaktadır.

Dromos: U 2,85 m; G 1,20 m; D 3,00 m

Mezar İçi: U 3,25 m; G 2,75 m; Y 3,00 m

1. *Kline*: U 1,70 m; G 0,95 m; Y 0,52 m2. *Kline*: U 2,00 m; G 1,03 m; Y 0,80 m3. *Kline*: U 1,90 m; G 1,04 m; Y 0,75 m*Kline*'ler üzerinde ve *kline*'ler arasındaki boşlukta p.t seramik parçaları bulunmuştur.**MK98.AM82B1.** (98 No'lu Mezar)*Khamosorion* mezar, 1998 (Levha 27 b).

Kuzey-Güney

U 2,23 m; G 0,74 m

Adı	Kat. N.	Cins	Ad.
<i>Unguentarium</i>	U43, U89	P.t	8
Kandil	K13 K38	P.t	2
Figürin	-	P.t	7
<i>Pyxis</i>	-	P.t	1
<b>Toplam</b>			<b>18</b>

**MK99.AM83.** (99 No'lu Mezar)  
*Khamosorion* mezar, 1998  
(**Levha 28 a** ).  
Kuzeybatı-güneydoğu  
Mezar dışı: U 2,20 m; G 0,73 m; K 0,80 m

**MK100.AM84A.** (100 No'lu Mezar)  
Mermer tekne mezar, 1998  
(**Levha 28 b-c** ).  
Kuzeybatı-Güneydoğu  
Kapak Taşları 1.: U 1,57 m; G 0,88 m;  
K 0,15 m  
2. U 1,17 m; G 0,92 m; K 0,19 m  
3. U 1,10 m; G 0,85 m; K 0,19 m  
Mezar Dışı: U 3,10 m; G 2,45 m

Adı	Kat. N.	Cins	Ad.
T. Kulplu Testi	T28	P.t	1
Kâse	Kâ11	P.t	1
<b>Toplam</b>			<b>2</b>

**MK101.AM84B.** (101 No'lu Mezar)  
Mermer tekne mezar, 1998  
Kuzeybatı-Güneydoğu  
Mezar Dışı: U 3,10 m; G 2,45 m

**MK102.AM85.** (102 No'lu Mezar)  
*Khamosorion* mezar, 1998 (**Levha 29 a** ).  
Kuzeybatı-Güneydoğu  
MK100'ün 2,00 m batısında, MK96'nın 3,50 m kuzeydoğusundadır.

Adı	Kat. N.	Cins	Ad.
<i>Unguentarium</i>	U6	P.t	2
<b>Toplam</b>			<b>2</b>

**MK103** (103 No'lu Mezar)  
*Khamosorion* mezar, 1998 (**Levha 29 b**).  
Kuzeybatı-Güneydoğu  
Kapak Taşları: 1. U 1,10 m; G 0,58 m;  
K 0,18 m  
2. U 1,20 m, G 1,10 m; K 0,18 m  
Mezar Dışı: U 2,80 m; G 1,30 m

**MK104.AM87.** (104 No'lu Mezar)  
Dromoslu oda mezar, 1999  
Göçme tehlikesi nedeniyle içine girilememiştir.

**MK105.AM88.** (105 No'lu Mezar)  
*Khamosorion* mezar, 1998 (**Levha 29 c** ).  
Kuzeybatı-Güneydoğu  
Kapak Taşı: U 2,15 m; G 0,96 m

**MK106.AM89.** (106 No'lu Mezar)  
Dromoslu oda mezar, 1999 (**Çizim 9 b** ).  
Güneybatı-Kuzeydoğu  
MK54'ün 3 m batısında tespit edilmiştir.  
Mezar Odası İçi: U 3,64 m; G 3,60 m;  
Y 1,82 m  
1. *Kline*: U 2,52 m; G 1,07 m;  
Y 0,70 m  
2. *Kline*: U 2,67 m; G 1,06 m;  
Y 0,74 m  
3. *Kline*: U 2,52 m; G 1,24 m;  
Y 0,74 m

Adı	Kat. N.	Cins	Ad.
<i>Unguentarium</i>	U36, U37, U44, U52	P.t	4
Kandil	K 43	P.t	1
T. Kulplu Testi	T29	P.t	1
Tava	Tv1	P.t	1
<i>Skyphos</i>	Sky2	P.t	1
Mutfak Kabı	-	P.t	1
Figürin	F8 F21, F22, F31	P.t	4
Sikke	-	Bronz	6
Kap	-	Bronz	2
<b>Toplam</b>			<b>22</b>

**MK107.AM90.** (107 No'lu Mezar)  
Dromoslu oda mezar, 1999 (**Çizim 10 a**).  
Kuzey-Güney  
MK54'ün 0,70 m doğusunda, MK56'nın 8,5 m kuzeybatısındadır.  
Dromos: U 2,80 m; G 1,35 m; D 2,80 m  
Kapak Taşı: U 1,12 m; G 0,88 m; K 0,22 m  
Mezar İçi: U 3,00 m; G 2,80 m; Y 1,92 m  
1. *Kline*: U 2,50 m; G 1,00 m; Y 0,84 m  
2. *Kline*: U 1,92 m; G 1,00 m; Y 0,95 m  
3. *Kline*: U 2,00 m; G 0,94 m; Y 0,88 m

Adı	Kat. N.	Cins	Ad.
<i>Unguentarium</i>	U45, U121, U128, U129, U135, U136, U137	P.t	8
Kâse	Ka13	P.t	1
Kandil	K2 K70	P.t	2
Figürin	F11	P.t	1
<i>Lagynos</i>	-	P.t	1
Sikke	-	Bronz	2
Ayna	-	Bronz	1
İğne	-	Kemik	2
Düğme	-	Kemik	2
<b>Toplam</b>			<b>20</b>

**MK108.AM91.** (108 No'lu Mezar)  
*Khamosorion* mezar, 1999 (**Levha 29 d**).  
Doğu-Batı  
MK107'nin 5 m doğusunda tespit edilmiştir.  
Mezar İçi: U 2,06 m; G 0,80 m; Y 0,65 m  
Mezar Dışı: U 2,32 m; G 1,25 m; Y 1,20 m  
Kapak Taşları: 1. U 1,06 m; G 0,80 m; K 0,20 m  
2. U 1,06 m; G 0,80 m; K 0,20 m  
3. U 1,03 m; G 0,80 m; K 0,20 m

Adı	Kat. N.	Cins	Ad.
<i>Unguentarium</i>	U10, U11, U12, U71, U90, U 91	P.t	8
Kâse	-	P.t	4
T. Kulplu Testi	T30	P.t	3
<i>Unguentarium</i>	CU21	Cam	1
Sikke	S11	Gümüş	1
Spatül	Sp1	Bronz	1
Ayna	-	Bronz	1
Saç iğnesi	-	Bronz	1
<b>Toplam</b>			<b>20</b>

**MK109.AM92.** (109 No'lu Mezar)

Dromoslu oda mezar, 1999

Kuzeydoğu-Güneybatı

MK57'nin 2 m kuzeybatısındadır. Dromosu ile MK106'nın ile bitişiktir.

Dromos: U 3,50 m; G 1,40 m; D 2,70 m

Mezar İçi: U 3,17 m; G 3,15 m; Y 1,97 m

1. *Kline*: U 2,15 m; G 1,06 m; Y 0,78 m

2. *Kline*: U 2,10 m; G 1,12 m; Y 0,81 m

3. *Kline*: U 2,12 m; G 1,12 m; Y 0,81 m

Adı	Kat. N.	Cins	Ad.
<i>Unguentarium</i>	U152, U153, U187, U188	P.t	5
Kandil	K93, K94	P.t	3
T. Kulplu Testi	-	P.t	5
Figürin	-	P.t	1
<i>Unguentarium</i>	CU18	Cam	1
Sikke	S21	Gümüş	1
Sikke	S53	Bronz	7
Kanca	-	Bronz	18
Halka	-	Bronz	2
Küpe	-	Altın	1 Çift
Ağız Bandı	AB2	Altın	1
<b>Toplam</b>			<b>45</b>

**MK110.AM93.** (110 No'lu Mezar)

Dromoslu oda mezar, 1999<sup>161</sup>

MK108'in doğusundadır.

**MK111.AM94A.** (111 No'lu Mezar)

*Khamosorion* mezar, 1999 (**Levha 30 a-b; Çizim 10 b**).

Doğu-Batı

MK118'in 1 m güneybatısında tespit edilmiştir.

Mezar İçi: U 2,08 m; G 0,65 m; Y 0,50 m

**MK112,** *Khamosorion* mezar (112 No'lu Mezar)

Doğu-Batı

MK118'in 1 m güneybatısında tespit edilmiştir.

Mezar İçi: U 2,24 m; G 0,65 m; Y 0,50 m

<sup>161</sup> Çökme tehlikesi nedeniyle ölçü alınamamıştır.

**MK113**, *Khamosorion* mezar(113 No'lu Mezar)  
Kuzey-Güney  
MK118'in 1 m güneybatısında tespit edilmiştir.  
Mezar İçi: U 2,05 m; G 0,62 m; Y 0,50 m

**MK114.AM95.** (114 No'lu Mezar)  
*Khamosorion* mezar, 1999 (**Çizim 11 a**).  
Kuzeydoğu-Güneybatı  
MK111'in güneydoğusunda tespit edilmiştir.  
Mezar İçi: U 1,78 m; G 0,80 m; Y 0,68 m  
Mezar Dışı: U 2,23 m; G 1,33 m; Y 1,20 m  
Kapak Taşları: 1. U 1,22 m; G 0,63 m; K 0,16 m  
2. U 1,20 m; G 0,66 m; K 0,21 m  
3. U 1,20 m; G 0,80 m; K 0,20 m

Adı	Kat. N.	Cins	Ad.
Sikke	S25	Gümüş	1
Kaşık ?	-	Kemik	1
<b>Toplam</b>			<b>2</b>

**MK115.AM96C** (115 No'lu Mezar)  
Dromoslu oda mezar, 1999 (**Levha 30 c; 31 a-b**).  
Kuzey-Güney  
MK114'ün 1,5 m güneyinde tespit edilmiştir.  
Dromos: açılmadığı için alınamamıştır.  
Mezar Odası İçi: U 3,03 m; G 2,17 m; Y 1,70 m  
1. *Kline*: U 2,17 m; G 1,00 m; Y.: 0,56 m  
2. *Kline*: U 2,05 m; G 1,07 m; Y 0,63 m  
3. *Kline*: U 2,05 m; G 1,02 m; Y 0,69 m

Adı	Kat. N.	Cins	Ad.
<i>Unguentarium</i>	U13, U53, U92	P.t	3
T. Kulplu Testi	-	P.t	1
<i>Urne</i>	Ur3	P.t	1
Sikke	S45	Bronz	8
Sikke	S5	Gümüş	3
Diadem parçası	Dp2	Altın	1
<b>Toplam</b>			<b>17</b>

**MK116.AM97.** (116 No'lu Mezar)  
Dromoslu oda mezar, 1999 (**Levha 32 a; Çizim 11 b**).  
Doğu-Batı  
MK108'in 3 m kuzeyinde, MK110'un 1 m batısında tespit edilmiştir.  
Dromos: U 3,64 m; G 1,20 m; Y 2,70 m  
Mezar Odası İçi: U 3,20 m; G 2,80 m; Y 1,80 m  
1. *Kline*: U 3,00 m; G 1,16 m; Y 0,75 m  
2. *Kline*: U 2,08 m; G 1,02 m; Y 0,68 m  
3. *Kline*: U 2,07 m; G 0,96 m; Y 0,70 m

**MK117.AM98.** (117 No'lu Mezar)  
Dromoslu oda mezar, 1999 (**Levha 32 b; Çizim 12 a**).  
Kuzeybatı-Güneydoğu  
Dromos: U 3,30 m; G 1,15 m; D 2,60 m  
Mezar İçi: U 3,10 m; G 3,03 m; Y 1,95 m  
1. *Kline*: U 1,90 m; G 0,75 m; Y 0,75 m  
2. *Kline*: U 2,35 m; G 0,85 m; Y 0,80 m  
3. *Kline*: U 2,00 m; G 1,10 m; Y 0,85 m

Adı	Kat. N.	Cins	Ad.
<i>Unguentarium</i>	U7, U38, U172, U173	P.t	4
Kandil	K7	P.t	2
Kâse	-	P.t	1
T. Kulplu Testi	-	P.t	7
Figürin	F13	P.t	3
<i>Urne</i>	-	P.t	1
<i>Unguentarium</i>	CU22, CU32	Cam	2
Sikke	-	Bronz	30
Sikke	S4	Gümüş	1
<b>Toplam</b>			<b>51</b>

**MK118.AM99.** (118 No'lu Mezar)  
Dromoslu oda mezar, 1999<sup>162</sup> (**Levha 32 c-d; Çizim 12 b**)  
Kuzeybatı-Güneydoğu  
MK116'nın 5 m kuzeyinde tespit edilmiştir.

Adı	Kat. N.	Cins	Ad.
<i>Unguentarium</i>	U174	P.t	2
Kandil	K73	P.t	1
T. Kulplu Testi	-	P.t	2
Tütsü kabı?	-	P.t	1
Urne	Ur4, Ur5	P.t	2
<i>Oinokhoë</i>	-	P.t	1
Kapak	Kp4	P.t	1
<i>Unguentarium</i>	CU5, CU6, CU 7, CU8, CU14, CU15, CU23, CU24, CU25, CU26, CU28, CU29, CU30, CU31, CU 33, CU34	Cam	19
Sikke	-	Bronz	2
Kap	BrK1-2	Bronz	2
<i>Strigilis</i>	-	Demir	3
<i>Strigilis</i>	St1, St2	Bronz	2
Yaprak	-	Altın	1
Balta	B1	Demir	1
İğne	-	Kemik	1
<b>Toplam</b>			<b>41</b>

<sup>162</sup> Mezarın ölçülerine ilişkin bilgi verilmemiştir.

### III.3. Buluntu Kataloğu

#### III.3.1. Pişmiş Toprak Eserler

##### III.3.1.1. *Unguentarium* lar İğ Formlular

###### Tip 1a (Çizim 13a)

###### U1; *Unguentarium*, p.t (Levha 33 a)

Str 95 AM 4/1

Y 11,7 cm; AØ 2,1 cm; KØ 2,3 cm

Hr 10 R light red 7/6

Ar 10 R pale red 7/4

Açık kırmızı renkte hamurlu, iyi pişmiş.

Dışa dönük dudaklı, düz ağızlı, silindirik boyunlu, geniş ovoid gövdeli, kısa ayaklı, dışa taşkın kaidelidir. Boyun ve gövde de koyu kiremit renginde yatay bantların izleri görülmektedir. Üzeri büyük ölçüde kireç kaplıdır.

MÖ 3. yy'ın ortası - MÖ3. yy sonu.

###### U2; *Unguentarium*, p.t (Levha 33 b, Çizim 13a)

Str 96 AM 3/29

M. Env. No. 323

Y 15,9 cm; AØ 2 cm; KØ 3 cm

Hr 10 R light red 7/6

Ar 10 R pale red 7/4

Açık kırmızı renkte hamurlu, iyi pişmiş.

Dışa dönük dudaklı, düz ağızlı, silindirik boyunlu, geniş ovoid gövdeli, kısa ayaklı, dışa taşkın kaidelidir. Boyun ve gövde de koyu kiremit renginde yatay bantlar yapılmıştır. Açık renkteki astarı yer yer dökülmüştür.

MÖ 3. yy'ın ortası - MÖ3. yy sonu.

###### U3; *Unguentarium*, p.t (Levha 33 c)

Str 96 AM 12/31

M. Env. No. 354

Y 20,5 cm; AØ 2,1 cm; KØ 3,3 cm

Hr 10 R light red 7/6

Ar 10 R pale red 7/4

Açık kırmızı renkte hamurlu, mika katkıdır.

Dışa dönük dudaklı, silindirik ince boyunlu, geniş ovoid gövdeli, kısa ayaklı, dışa taşkın konik kaidelidir. Ağız boyun ve gövdede koyu kiremit renginde bantlar bulunmaktadır. Kaidenin kenarında küçük bir kırık bulunmaktadır. Üzerinde yer yer kireç tabakası görülmektedir.

MÖ 3. yy'ın ortası.

###### U4; *Unguentarium*, p.t (Levha 33 d)

Str 96 AM 32/8

M. Env. No. 406

MY 12,9 cm; AØ 2,2 cm

Hr 10 R pale red 7/4

Ar 10 R reddish gray 5/1

Pembemsi kırmızı renkte hamurlu, mika katkı, iyi pişmiş.

Dışa dönük dudaklı, kısa boyunlu, geniş ovoid gövdelidir. Boyun ve gövde siyah renkte bant bezeme yapılmıştır. Ağız kısmı, gövdeden kaideye geçiş ve kaide kısmı kırık ve eksiktir.

MÖ 3. yy'ın ortası.

###### U5; *Unguentarium*, p.t (Levha 33 e)

Str 97 AM 41/3

M. Env. No. 483

MY 11,8 cm; KØ 2,3 cm

Hr 10 R light red 6/8

Ar 10 R red 5/8

Açık kırmızı renkte hamurlu, mika katkıdır, iyi pişmiş.

İnce boyunlu, keskin omuz profilli, geniş ovoid gövdeli, kısa ayaklı, dışa taşkın konik kaidelidir. Boyun ve gövdede koyu kırmızı renkte yatay olarak yapılmış ince ve kalın bant bezeme vardır. Ağız ve boyun kısmının büyük bir bölümü kırık ve eksiktir. Üzerinde yer yer kireç tabakası görülmektedir.

MÖ 3. yy'ın ortası.

*Boysal - Kadioğlu 1999, 219, Res. 4, Çiz. 9.*

###### U6; *Unguentarium*, p.t (Levha 33 f)

Str 98 AM 85/1

M. Env. No. 885

Y 11,4 cm; AØ 2,6 cm; KØ 2,7 cm

Hr 5 YR reddish yellow 7/8

Ar 5 YR reddish yellow 7/8

Kırmızımsı sarı renkte killi, mika katkıdır.

Dışa dönük dudaklı, silindirik boyunlu, keskin omuz profilli, şişkin ovoid gövdeli, kısa ayaklı, dışa taşkın konik kaidelidir.

MÖ 3. yy'ın ortası - MÖ 3. yy sonu.

###### U7; *Unguentarium*, p.t (Levha 34 a)

Str 99 AM 98-6

M. Env. No. 968

MY 11,8 cm; KØ 3,2 cm

Hr 2,5 YR light red 7/6

Ar 2,5 YR light red 7/6

Açık kırmızı renkte hamurlu, mika katkılı, iyi pişmiş.

Ağız ve boyun kısmı kırık ve eksik, keskin omuz profilli, şişkin ovaoid gövdeli, kısa ayaklı, dışa taşkın konik kaidelidir.

MÖ 3. yy'ın ortaları-MÖ 3. yy sonu.

### Tip 1b (Çizim 13 b)

**U8; Unguentarium, p.t (Levha 34 b; Çizim 13 b)**

Str 96 AM 20/27

M. Env. No. 379

Y 13,4 cm; AØ 2,7 cm; KØ 3 cm

Hr 10 R reddish gray 6/1

Ar 10 R reddish gray 5/1

Gri renkte hamurlu, iyi pişmiş.

Dışa dönük dudaklı, gövdeye doğru daralan kısa silindirik boyunlu, geniş ovaoid gövdeli, kısa ayaklı, dışa taşkın kaidelidir. Omuzda çizgi bezeme görülmektedir. Parçalar halinde bulunarak yapıştırılarak tümlenmiştir. Gövdede eksik parça vardır.

MÖ 3. yy'ın sonu - MÖ 2. yy başları.

*Baldiran 1998, 342, Kat. No. 2, Res. 2; Civelek 2008, 286.*

**U9; Unguentarium, p.t (Levha 34 c)**

Str 98 AM 59/15

M. Env. No. 784

MY 8,9 cm; KØ 2,2 cm

Hr10 R redish gray 6/1

Ar 10 R redish gray 5/1

Kırmızımsı gri renkte hamurlu, mika katkılı, iyi pişmiş.

Şişkin ovaoid gövdeli, kısa ayaklı, dışa taşkın konik kaidelidir. Omuz kısmında iki sıra çentik şeklinde bezeme, onun altında iki sıra yiv ve yivin altında da tek sıra halinde yapılmış çentik bezeme bulunmaktadır. Ağız ve boyun kısmı kırık ve eksiktir.

MÖ 3. yy'ın sonu - MÖ 2. yy başları.

### Tip 1 c (Çizim 13 c)

**U10; Unguentarium, p.t (Levha 34 d)**

Str 99 AM 91/4

M. Env. No. 930

Y 17,6 cm; AØ 3,4 cm; KØ 3,4 cm

Hr -

Ar 10 red 5/8

Açık kırmızı renkte killi, iyi pişmiş.

Dışa dönük dudaklı, silindirik ince boyunlu, boyun ortası ve ayak bilezik şeklinde profillidir. Geniş ovaoid gövdeli, kısa ayaklı, dışa taşkın kaidelidir. Gövdede rulet bezeme yapılmıştır. Üzerinde yer yer kireç izleri vardır.

MÖ 2. yy'ın başı.

*Civelek 2008, 285, Çiz. 1c.*

**U11; Unguentarium, p.t (Levha 34 e)**

Str 99 AM 91/6

M. Env. No. 932

Y 15,7 cm; AØ 3,2 cm; KØ 3,1 cm

Hr10 R 7/6 light red

Ar10 red 5/8

Açık kırmızı renkte hamurlu, iyi pişmiş.

Dışa dönük dudaklı, silindirik ince boyunlu, boyun ortası ve ayak bilezik şeklinde profillidir. Geniş ovaoid gövdeli kısa boğumlu ayaklı ve dışa taşkın kaidelidir. Üzerinde yer yer kireç izleri vardır.

MÖ 3. yy'ın sonu - MÖ 2. yy başları.

*Civelek 2008, 285.*

**U12; Unguentarium, p.t (Levha 34 f, Çizim 13 c)**

Str 99 AM 91/9

M. Env. No. 935

Y 16,7 cm; AØ 3,1 cm; KØ 3,3 cm

Hr 10 R 7/6 light red

Ar 10 red 5/8

Açık kırmızı renkte hamurlu, iyi pişmiş.

Dışa dönük dudaklı, silindirik ince boyunlu, boyun ortası bombeli, geniş ovaoid gövdeli, kısa ayaklı, dışa taşkın kaidelidir. Gövde de rulet bezeme görülmektedir. Gövdede bir parça kırık olup, alçı ile tümlenmiştir. Üzerindeki astar yer yer dökülmektedir. MÖ 3. yy'ın sonu - MÖ 2. yy başları

*Civelek 2008, 285, Çiz. 1d, Res. 2.*

**U13 Unguentarium, p.t (Levha 35 a)**

Str 99 AM 96/1

M. Env. No. 958

Y15 cm; AØ 4 cm

Hr 10 R light red 7/6

Ar 10 red 5/8

Açık kırmızı renkte hamurlu, mika katkılı, kötü pişmiş.



Dışa dönük dudaklı, silindirik ince, kısa boyunlu geniş ovoid gövdelidir. Gövdede bir parça ve ayak kısmından itibaren kırık ve eksiktir. Üzerindeki astar yer yer dökülmektedir.  
MÖ 3. yy'ın sonu-MÖ 2. yy başları.

#### Tip 1 d (Çizim 13 d)

**U14; Unguentarium, p.t (Levha 35 b; Çizim 13 d)**

Str 96 AM /7

M. Env. No. 335

Y 19 cm; AØ 2,1 cm; KØ 2,6 cm

Hr 2,5 YR light red 7/6

Ar 2,5 YR light red 7/6

Açık kırmızı renkte hamurlu, mika katkılı, iyi pişmiş.

Dışa dönük dudaklı, düz ağızlı, aşağıya doğru incelen ince uzun boyunlu, geniş ovoid gövdeli, kısa ayaklı, dışa taşkın konik kaidelidir; boyundan gövdeye geçişte ve gövdede koyu kiremit renginde ince ve kalın bant bezeme yapılmıştır. Boyundan gövdeye geçiş kısmı kırık olup, sonradan birleştirilmiştir. Üzerinde yer yer kireç tabakası görülmektedir.

MÖ 3. yy'ın sonu - MÖ 2. yy başları.

**U15 Unguentarium, p.t (Levha 35 c)**

Str 96 AM 20/8

M. Env. No. 373

Y 14,4 cm; AØ 2,1 cm; KØ 2,8 cm

Hr -

Ar7,5 YR reddish yellow 7/6

Dışa dönük dudaklı, düz ağızlı, uzun silindirik boyunlu, geniş ovoid gövdeli, uzun ayaklı, dışa dönük konik kaidelidir; dudaklarda boyunun gövde ile birleştiği yerde ve gövdede ince bant bezeme yapılmıştır. Boyunda üretimden dolayı bir eğrilik görülmektedir. Ayrıca kötü pişmiş olan *unguentarium*'ın hamurunda da kabartılar ve renk değişimi görülmektedir.

MÖ 3. yy'ın sonu - MÖ 2. yy başları.

**U16; Unguentarium, p.t (Levha 35 d)**

Str 96 AM 23/1

M. Env. No. 384

Y 23,1 cm; AØ 2,2 cm; KØ 3,3 cm

Hr 2,5 YR light red 7/6

Ar 2,5 YR light red 7/6

Açık kırmızı renkte hamurlu, mika katkılı, iyi pişmiş.

Dışa dönük dudaklı, uzun ince boyunlu, belirgin omuz profilli, üçgenimsi ovoid gövdeli, kısa ayaklı, dışa taşkın konik kaidelidir. Boyunda dudağın üst kısmında ve gövdede kırmızısı-kahverengi renkte bantlar bulunmaktadır. Dudak kısmında küçük bir kısım kırık ve eksiktir. Üzerinde yer yer kireç tabakası görülmektedir.

MÖ 3. yy'ın sonu - MÖ 2. yy başları.

**U17; Unguentarium, p.t (Levha 35 e)**

Str 98 AM 44/29

M. Env. No. 695

Y 16,8 cm; AØ 2,9 cm; KØ 2,4 cm

Hr -

Ar 10 R pale red 7/4

Bol mika katkılı, iyi pişmiş.

Dışa kırık dudaklı, silindirik kalın boyunlu, keskin omuz profilli, ovoid gövdeli, kısa ayaklı, dışa taşkın kaidelidir. Gövde ve boyunda koyu kırmızı renkte ince ve kalın bant bezeme bulunmaktadır.

MÖ 3. yy'ın sonu - MÖ 2. yy başları.

#### Tip 1 e (Çizim 13 e)

**U18; Unguentarium, p.t (Levha 35 f)**

Str 95 AM 7/9

M. Env. No. 189

Y 17,8 cm; AØ 3 cm; KØ 2,5 cm

Hr -

Ar 10 R light red 7/6

Sert dokulu, mika, ince kum katkılı, iyi pişmiş.

Dışa dönük dudaklı, uzun silindirik boyunlu, ovoid gövdeli, uzun ayaklı, dışa taşkın kaidelidir.

MÖ 2. yy'ın ortaları.

**U19; Unguentarium, p.t (Levha 36 a)**

Str 95 AM 7

M. Env. No.191-5

Y 21,4 cm; AØ 2,3 cm; KØ 3 cm

Hr -

Ar 10 R light red 7/6

Gözenekli, mika katkılı, kötü pişmiş.

Düz ağızlı, dışa taşkın dudaklı, silindirik boyunlu, ovaoid gövdeli, uzun ayaklı, dışa taşkın kaidelidir. Boyundan omuza geçişte kırıklar vardır. Üzeri tamamen kireç kaplıdır.

MÖ 2. yy'ın ortaları.

**U20;** *Unguentarium*, p.t (Levha 36 b)

Str 96 AM 1/1

M. Env. No. 290

Y 18,9 cm; AØ 2 cm; KØ 1,9 cm

Hr -

Ar 10 R light red 7/8

Sert dokulu, az mika katkılı, iyi pişmiş.

Dışa dönük ince dudaklı, aşağıya doğru daralan boyun uzun boyunlu, ovaoid gövdeli, uzun ayaklı, dışa taşkın kaidelidir. Boyun, boyundan gövdeye geçiş ve gövdede koyu kırmızı renkte yatay bantlar yapılmıştır.

MÖ 2. yy'ın ortaları.

**U21;** *Unguentarium*, p.t (Levha 36 c)

Str 96 AM 2/8

M. Env. No. 292

Y 25,8 cm; AØ 3,5 cm; KØ 2,8 cm

Hr -

Ar 10 R light red 7/8

Sert dokulu, az mika katkılı, iyi pişmiş.

Düz ağızlı, dışa taşkın dudaklı, aşağıya doğru hafifçe daralan kalın boyunlu, ovaoid gövdeli, dışa taşkın kaidelidir.

MÖ 2. yy'ın ortaları.

*Boysal 1998, 156.*

**U22;** *Unguentarium*, p.t (Levha 36 d)

Str 96 AM 2/16

M. Env. No. 297

Y 21,1 cm; AØ 2,3 cm; KØ 2,5 cm

Hr -

Ar 5 YR reddish yellow 7/6

Sert dokulu, mika katkılı, iyi pişmiş.

Düz ağızlı, dışa taşkın dudaklı, aşağıya doğru daralan uzun kalın boyunlu, ovaoid gövdeli, ince-uzun ayaklı, dışa taşkın kaidelidir. Düz dipli kaidenin bir kısmı kırıktır. Eserin üzerinde yer yer kireç tabakası görülmektedir.

MÖ 2. yy'ın ortaları.

**U23;** *Unguentarium*, p.t (Levha 36 e)

Str 96 AM 3/7

M. Env. No. 313

Y 19,8 cm; AØ 2,2 cm; KØ 2,5 cm

Hr -

Ar 2,5 YR light red 7/6

Gözenekli, mika katkılı, iyi pişmiş.

Dışa dönük dudaklı, aşağıya doğru hafifçe daralan uzun kalın boyunlu, üçgenimsi ovaoid gövdeli, ince-uzun ayaklı, dışa taşkın kaidelidir. Eserin üzerinde yer yer kireç tabakası görülmektedir.

MÖ 2. yy'ın ortaları.

**U24;** *Unguentarium*, p.t (Levha 36 f)

Str 96 AM 3/9

M. Env. No. 314

Y 19,8 cm; AØ 2,2 cm; KØ 2 cm

Hr -

Ar 2,5 YR light red 7/6

Açık kırmızı renkte hamurlu, gözenekli, mika katkılı, iyi pişmiş.

Dışa dönük dudaklı, aşağıya doğru daralan uzun boyunlu, üçgenimsi ovaoid gövdeli, kısa ayaklı, dışa taşkın kaidelidir. Üretimden kaynaklanan bir eğrilik görülmektedir.

Kaide kısmında küçük kırıklar görülmektedir.

MÖ 2. yy'ın ortaları.

**U25;** *Unguentarium*, p.t (Levha 37a)

Str 96 AM 3/14

M. Env. No. 319

Y 19,5 cm; AØ 3 cm; KØ 2,5 cm

Hr -

Ar 10 R light red 7/6

Gözenekli, az mika katkılı, orta pişmiş.

Düz ağızlı, dışa taşkın dudaklı, uzun kalın boyunlu, üçgenimsi ovaoid gövdeli, dışa taşkın kaidelidir. Ayakta üretimden kaynaklanan bir eğrilik vardır. Üzerinde yer yer kireç tabakası görülmektedir.

MÖ 2. yy'ın ortaları

**U26;** *Unguentarium*, p.t (Levha 37 b)

Str 97 AM 35/20

M. Env. No. 436

Y 20,2 cm; AØ 3,2 cm; KØ 3,1 cm

Hr -

Ar 2,5 YR reddish gray 6/1

Sert dokulu, mika katkılıdır, iyi pişmiş.

Dışa dönük dudaklı, ince uzun silindirik boyunlu, ovoid gövdeli, ince uzun ayaklı, dışa taşkın kaidelidir. Üzerinde yer yer kireç tabakası görülmektedir.  
MÖ 2. yy'ın ortaları

**U27; Unguentarium, p.t (Levha 37 c, Çizim 13 e)**

Str 97 AM 37/25  
M. Env. No. 455

Y 22,9 cm; AØ 3,1 cm; KØ 2,9 cm  
Hr -

Ar 5 YR reddish yellow 7/6

Set dokulu, mika katkılı, iyi pişmiş.

Dışa dönük dudaklı, aşağıya doğru daralan uzun boyunlu, ovoid gövdeli, uzun kalın ayaklı, dışa taşkın kaidelidir. Üzerinde yer yer kireç tabakası görülmektedir.  
MÖ 2. yy'ın ortaları.

**U28; Unguentarium, p.t (Levha 37 d)**

Str 97 AM 37/28  
M. Env. No. 457

Y 20,1 cm; AØ 2,9 cm; KØ 2,8 cm  
Hr -

Ar 2,5 YR reddish gray 6/1

Gözenekli, mika katkılı, iyi pişmiş.

Dışa kıvrık dudaklı, aşağıya doğru hafifçe daralan kalın silindirik boyunlu, keskin gövde profilli, ince ayaklı, ovoid gövdeli, dışa taşkın kaidelidir. Üzerinde yer yer kireç tabakası görülmektedir.  
MÖ 2. yy'ın ortaları.

**U29; Unguentarium, p.t (Levha 37 e)**

Str 97 AM 37/51  
M. Env. No. 467

Y 19,1 cm; AØ 3,5 cm; KØ 2,8 cm  
Hr -

Ar -

Dışa taşkın dudaklı, ince uzun boyunlu, ovoid gövdeli, ince ayaklı, dışa taşkın kaidelidir. Üzerinde yoğun kireç tabakası görülmektedir.  
MÖ 2. yy'ın ortaları.

**U30; Unguentarium, p.t (Levha 37 f)**

Str 97 AM 41/50  
M. Env. No. 484

Y 10,9 cm; AØ 1,8 cm; KØ 1,3 cm  
Hr -

Ar 10 R reddish gray 5/1

Gözenekli, mika katkılı, iyi pişmiş.

Dışa dönük ince dudaklı, aşağıya doğru hafifçe daralan kalın silindirik boyunlu, üçgenimsi ovoid gövdeli, uzun ayaklı dışa taşkın kaidelidir. Üzerinde yoğun miktarda kireç tabakası görülmektedir.

MÖ 2. yy'ın ortaları

**U31; Unguentarium, p.t (Levha 38 a)**

Str 97 AM 41/6  
M. Env. No. 485

MY 13,9 cm; KØ 2,9 cm

Hr 2,5 YR light red 7/6

Ar 2,5 YR light red 7/6

Açık kırmızı renkte hamurlu, mika katkılı, iyi pişmiş.

Ağız ve boyun kısmı kırık ve eksik, ovoid gövdeli, uzun ayaklı, dışa taşkın kaidelidir. Üzerinde yoğun kireç tabakası görülmektedir.  
MÖ 2. yy'ın ortaları.

*Boysal - Kadioğlu 1999, 219, Res. 4, Çiz. 13.*

**U32; Unguentarium, p.t (Levha 38 b)**

Str 98 AM 47/49  
M. Env. No. 715

Y 17,7 cm; AØ 3 cm; KØ 2,6 cm  
Hr -

Ar 10 R light red 7/6

Gözenekli, bol mika katkılı, iyi pişmiş.

Dışa kıvrık dudaklı, aşağıya doğru hafifçe daralan kalın silindirik boyunlu, üçgenimsi ovoid gövdeli, ince ayaklı, dışa taşkın kaidelidir. Üzerinde yoğun miktarda kireç tabakası görülmektedir.  
MÖ 2. yy'ın ortaları.

**U33; Unguentarium, p.t (Levha 38 c)**

Str 98 AM 48/56  
M. Env. No. 722

Y 16,1 cm; AØ 6 cm; KØ 2,4 cm

Hr 2,5 YR light reddish brown 6/3

Ar 2,5 YR reddish gray 5/1

Açık kırmızımsı kahverengi hamurlu, gözenekli, mika katkılı, kötü pişmiş.

Dışa dönük dudaklı, aşağıya doğru hafifçe daralan uzun, ince boyunlu, üçgenimsi ovoid gövdeli, uzun ince ayaklı, konik kaidelidir. Üretimden kaynaklanan eğrilik, pişmeden dolayı renk farklılığı görülmektedir. Ağız kenarında küçük bir parça kırık ve eksiktir.

Üzerinde yer yer kireç tabakası görülmektedir.  
MÖ 2. yy'ın ortaları.

**U34; Unguentarium, p.t (Levha 38 d)**

Str 98 AM 58/11

M. Env. No. 775

Y 20,1 cm; AØ 3,3 cm; KØ 2,5 cm

Hr -

Ar 10 R pale red 7/4

Gözenekli, bol mika katkılı, iyi pişmiş.

Dışa dönük dudaklı, ince, uzun silindirik boyunlu, aşağı doğru daralan ovoid gövdeli, kısa ayaklı dışa taşkın kaidelidir. Üzerinde yer yer kireç kalıntıları görülmektedir.

MÖ 2. yy'ın ortaları.

**U35; Unguentarium, p.t (Levha 38 e)**

Str 98 AM 72/1

M. Env. No. 851

Y 19,4 cm; AØ 3,1 cm; KØ 3 cm

Hr 10 R light red 6/8

Ar 10 R light red 6/8

Açık kırmızı renkte hamurlu, mika katkılı, iyi pişmiş.

Dışa dönük dudaklı, yukarıdan aşağıya doğru daralan ince, uzun boyunlu, oval gövdeli, ince ayaklı, dışa taşkın kaidelidir. Üç parça halinde bulunmuş, yapıştırılarak tümlenmiştir. Üzerinde yer yer kireç tabakası görülmektedir.

MÖ 2. yy'ın ortaları.

**U36; Unguentarium, p.t (Levha 38 f)**

Str 99 AM 89/10

M. Env. No. 913

Y 14,5 cm, AØ 3,9 cm; KØ 2,6 cm

Hr-

Ar 2,5 YR light red 7/6

Kırılğan dokulu, mika katkılıdır.

Dışa dönük dudaklı, aşağıya doğru daralan ince-uzun boyunlu, üçgenimsi ovoid gövdeli, dışa taşkın konik kaidelidir. Boyunda üretimden dolayı eğrilik görülmektedir.

MÖ 2. yy'ın ortaları.

**U37; Unguentarium, p.t (Levha 39 a)**

Str 99 AM 89/12

M. Env. No. 914

Y 19 cm; AØ 3,1 cm; KØ 3,3 cm

Hr-

Ar 10 R light red 6/8

Gözenekli, mika katkılıdır.

Dışa dönük, ince dudaklı, aşağıya doğru daralan uzun boyunlu, ovoid gövdeli, kısa ayaklı, dışa taşkın kaidelidir. Boyundan ve gövdeden kırık olup, yapıştırılarak tümlenmiştir.

MÖ 2. yy'ın ortaları

**U38; Unguentarium, p.t (Levha 39 b)**

Str 99 AM 98/15

M. Env. No. 975

MY 14,7 cm; AØ 3,1 cm

Hr -

Ar 10 R pale 7/4

Soluk kırmızı renkte hamurlu, mika katkılı, iyi pişmiş.

Dışa kıvrık dudaklı, aşağıya doğru daralan uzun boyunlu, ovoid gövdelidir. Ayak ve boyun kırık ve eksiktir.

MÖ 2. yy'ın ortaları

**Tip 1 f (Çizim 13 f)**

**U39; Unguentarium, p.t (Levha 39 b)**

Str 98 AM 47/48

M. Env. No. 714

Y 20,2 cm; AØ 3,2 cm; KØ 3,2 cm

Hr-

Ar 10 R pale 7/4

Sert dokulu, mika katkılı, iyi pişmiş.

Dışa kıvrık dudaklı, aşağıya doğru hafifçe daralan uzun silindirik boyunlu, üçgenimsi ovoid gövdeli, dışa taşkın kaidelidir. Üretimden kaynaklanan eğrilik, pişmeden dolayı renk farklılığı görülmektedir. Üç parça halinde bulunmuş, yapıştırılarak tümlenmiştir. Eser üzerinde yer yer kireç tabakası görülmektedir.

MÖ 2. yy'ın 2. yarısı, MÖ 2. yy

**U40; Unguentarium, p.t (Levha 39 d)**

Str 98 AM 59/10

M. Env. No. 782

Y 14,4 cm; AØ 2,7 cm; KØ 2,5 cm

Hr -

Ar 2,5 YR light red 6/6

Sert dokulu, mika katkılı, iyi pişmiş.

Dışa dönük dudaklı, aşağıya doğru daralan boyunlu, ovoid gövdeli, uzun ince ayaklı, dışa taşkın kaidelidir.

MÖ 2. yy'ın 2. yarısı - MÖ 2. yy.

**U41; Unguentarium, p.t (Levha 39 e)**

Str 98 AM 72/2

M. Env. No. 852

Y 16,9 cm; KØ 2,9 cm

Hr 10 R light red 6/6

Ar 10 R light red 6/6

Açık kırmızı renkte hamurlu, gözeneksiz, mika katkı, iyi pişmiş.

Dışa kıvrık dudaklı, ince silindirik boyunlu, ovoid gövdeli, ince, uzun ayaklı, dışa taşkın konik kaidelidir. Ağız kısmında küçük bir parça kırık ve eksiktir. Üzerinde yer yer kireç tabakası görülmektedir.

MÖ 2. yy'ın 2. yarısı - MÖ 2. yy.

**U42; Unguentarium, p.t (Levha 39 f)**

Str 98 AM 77/2

M. Env. No. 855

Y 19,2 cm; AØ 3,2 cm; KØ 2,8 cm

Hr -

Ar 10 R pale red 7/4

Gözenekli, mika katkı, iyi pişmiş.

Kubbe formu ağız yukarıdan aşağıya doğru daralan, ince boyunlu, ovoid gövdeli, dışa taşkın kaidelidir. Üzerinde yer yer kireç tabakası görülmektedir.

MÖ 2. yy'ın 2. yarısı - MÖ 2. yy.

**U43; Unguentarium, p.t (Levha 40 a)**

M. Env. No. 881

Str 98 AM 82/3

Y 17,5 cm; AØ 2,9 cm; KØ 2,5 cm

Hr -

Ar 10 R light red 7/6

Sert dokulu, bol mika katkı, iyi pişmiş.

Dışa kıvrık dudaklı, aşağıya doğru daralan uzun silindirik boyunlu, ovoid gövdeli, uzun ince ayaklı, dışa taşkın kaidelidir. Boyunda çark izleri belirgindir. Ağızda küçük bir kırık vardır.

MÖ 2. yy'ın 2. yarısı - MÖ 2. yy.

**U44; Unguentarium, p.t (Levha 40 b; Çizim 13 f)**

Str 99 AM 89/9

M. Env. No. 911

Y 14,3 cm; AØ 2,9 cm; KØ 3,1 cm

Hr 10 R light red 7/6

Ar 10 R light red 6/6

Açık kırmızı renkte hamurlu, gözenekli, mika katkıdır.

Dışa dönük dudaklı, aşağıya doğru hafifçe daralan kalın silindirik boyunlu, üçgenimsi ovoid gövdeli, uzun ayaklı, dışa taşkın kaidelidir. Boyundan kırık olup, yapıştırılarak tümlenmiştir. Üretimden dolayı bir eğrilik görülmektedir. Üzerinde kireç tabakası görülmektedir.

MÖ 2. yy'ın 2. yarısı - MÖ 2. yy.

**U45; Unguentarium, p.t (Levha 40 c)**

Str 99 AM 90/16

M. Env. No. 923

Y 12,4 cm; AØ 2,5 cm; KØ 2,9 cm

Hr -

Ar 10 R light red 6/6

Gözenekli, mika, taşçık katkıdır.

Dışa dönük dudaklı, aşağıya doğru daralan uzun boyunlu, ovoid gövdeli, dışa taşkın kaidelidir. Üzerinde yer yer kireç kalıntısı görülmektedir.

MÖ 2. yy'ın 2. yarısı - MÖ 2. yy.

**Tip 1 g (Çizim 13 g)**

**U46; Unguentarium, p.t (Levha 40 d)**

Str 96 AM 23/4

M. Env. No. 386

Y 24,8 cm; KØ 2,2 cm

Hr 2,5 YR light reddish brown 7/3

Ar 2,5 YR light reddish brown 7/3

Açık kırmızımsı kahverenginde hamurlu, sert dokuludur.

Dışa dönük kısa dudaklı, uzun silindirik boyunlu, keskin omuz profilli, üçgenimsi ovoid gövdeli, kısa ayaklı, dışa taşkın konik kaidelidir. Gövdede beyaz ince bantlardan bezeme yapılmıştır. Ağızın büyük bir kısmı kırık ve eksiktir.

MÖ 2. yy'ın 2. yarısı - MÖ 2. yy.

**U47; Unguentarium, p.t (Levha 40 e; Çizim 13 g))**

Str 97 AM 37/26

M. Env. No. 456

Y 21,9 cm; AØ 2,8 cm; KØ 2,3 cm

Hr 2,5 YR pale red 6/2

Ar 2,5 YR reddish gray 6/1

Suluk kırmızımsı renkte hamurlu, sert dokulu, mika katkı, iyi pişmiş.

Düz ağızlı, dışa taşkın dudaklı, aşağıya doğru hafifçe daralan uzun silindirik boyunlu, keskin gövde profilli, ovoid gövdeli, ince

ayaklı, dışa taşkın konik kaidelidir. Boyun ve gövdede beyaz bant şeklinde bezeme yapılmıştır. Üzerinde yer yer kireç tabakası görülmektedir.  
MÖ 2. yy'ın 2. yarısı - 2. yy.

**U48; Unguentarium, p.t (Levha 40 f)**  
Str 97 AM 37/29  
M. Env. No. 458

MY 23,9 cm; AØ 3,1 cm  
Hr 2,5 YR light red 7/6  
Ar 2,5 YR light red 7/6

Açık kırmızı renkte hamurlu, kırılğan dokulu, mika katkılı, kötü pişmiş.

Dışa dönük ince dudaklı, aşağıya doğru hafifçe daralan ince silindirik boyunlu, ovoid gövdelidir. Kaide kısmı kırık ve eksiktir. Üzerinde yer yer dökümler görülmektedir.  
MÖ 2. yy'ın 2. yarısı - 2. yy.

**U49; Unguentarium, p.t (Levha 41 a)**  
Str 97 AM 41/7  
M. Env. No. 486

Y 19,8 cm; AØ 2,8 cm; KØ 2,5 cm  
Hr -  
Ar 10 R pale red 6/4

Mika, taşçık katkılı, kötü pişmiş.

Düz ağızlı, dışa taşkın dudaklı, uzun boyunlu, ovoid gövdeli, kısa ayaklı, dışa taşkın kaidelidir.  
MÖ 2. yy'ın 2. yarısı - 2. yy.

*Boysal – Kadıoğlu 1999, 219, Res. 4, Çiz. 12.*

**U50; Unguentarium, p.t (Levha 41 b)**  
Str 98 AM 6/27  
M. Env. No. 817

Y 19,2 cm; AØ 3,1 cm; KØ 3,1 cm  
Hr -  
Ar 10 R light red 7/8

Gözeneksiz, mika katkılı, iyi pişmiş.

Dışa dönük, kıvrık dudaklı, silindirik boyunlu, keskin gövde profilli, üçgenimsi ovoid gövdeli, ince ayaklı, dışa taşkın konik kaidelidir. İki parça halinde bulunmuş, yapıştırılarak tümlenmiştir. Boyunda ve gövdede çatlaklar görülmektedir.  
MÖ 2. yy'ın 2. yarısı- MÖ 2. yy.

**U51; Unguentarium, p.t (Levha 41 c)**  
Str 98 AM 77/6  
M. Env. No. 857

Y 16,7 cm; AØ 3 cm  
Hr 10 R light red 7/6  
Ar 10 R pale red 7/3

Açık kırmızı renkte hamurlu, sert dokulu, mika katkılı, iyi pişmiş.

Dışa doğru kıvrılmış dudaklı, yukarıdan aşağıya hafifçe daralan uzun boyunlu, ovoid gövdelidir. Ağızda küçük bir parça ile kaide kısmı kırık ve eksiktir. Üzerinde yer yer kireç tabakası görülmektedir.  
MÖ 2. yy'ın 2. yarısı - 2. yy.

**U52; Unguentarium, p.t (Levha 41 d)**  
Str 99 AM 89/11  
M. Env. No. 912

Y 17,1 cm; AØ 3,4 cm; KØ 2,6 cm  
Hr -  
Ar 10 R pale red 7/4

Gözenekli, mika katkılıdır.

Düz ağızlı, dışa taşkın dudaklı, aşağıya doğru hafifçe daralan silindirik boyunlu, üçgenimsi ovoid gövdeli, dışa taşkın kaidelidir. Boyundan kırık olup, yapıştırılarak tümlenmiştir.  
MÖ 2. yy'ın 2. yarısı - 2. yy.

**U53; Unguentarium, p.t (Levha 41 e)**  
Str 99 AM 96/2  
M. Env. No. 959

Y 14,9 cm; AØ 2,5 cm; KØ 2,3 cm  
Hr -  
Ar 10 R light red 7/6

Sert dokulu, mika katkılıdır.

Dışa doğru kıvrılmış dudaklı, yukarıdan aşağıya hafifçe daralan uzun boyunlu, ovoid gövdelidir. Üzerinde yer yer kireç tabakası görülmektedir.  
MÖ 2. yy'ın 2. yarısı- MÖ 2. yy.

### Tip 1 h (Çizim 13 h)

**U54; Unguentarium, p.t (Levha 41 f)**  
Str 97 AM 37/45  
M. Env. No. 462

MY 18 cm; KØ 2,7 cm  
Hr 2,5 YR light red 7/6  
Ar 2,5 YR light red 7/6

Açık kırmızı renkte hamurlu, sert dokulu, mika katkılı, sert dokulu, iyi pişmiş.

Geniş ovoid gövdeli, dışa taşkın kaidelidir. Ağız ve boyun kısmı kırık ve eksiktir.

MÖ 2. yy'ın 2. yarısı.

**U55; Unguentarium, p.t (Levha 42 a)**

Str 97 AM 39/3

M. Env. No. 473

MY 18,1 cm; KØ 2,9 cm

Hr 5 YR reddish yellow 7/6

Ar 5 YR reddish yellow 7/6

Kırmızımsı sarı renkte hamurlu, sert dokulu, mika katkı, iyi pişmiş.

İnce boyunlu, şişkin ovaoid gövdeli, ince-uzun ayaklı, dışa taşkın kaidelidir. Ağız ve boyun kısmının büyük bir bölümü kırık ve eksiktir. Üzerinde yer yer kireç tabakası görülmektedir.

MÖ 2. yy'ın 2. yarısı.

**U56; Unguentarium, p.t (Levha 42 b)**

Str 98 AM 45 D/31

M. Env. No. 697

Y 19,6 cm; AØ 2,8 cm; KØ 2,2 cm

Hr 10 R light red 7/6

Ar 10 R light red 6/8

Açık kırmızı renkte hamurlu, kırılğan dokulu, gözenekli, bol mika katkı, iyi pişmiş.

Dışa dönük aşağıya doğru kırık dudaklı, yukarıdan aşağıya doğru hafifçe daralan boyunlu, ovaoid gövdeli, ince uzun ayaklı, dışa taşkın kaidelidir. Gövdede bir parça kırık ve eksiktir.

MÖ 2. yy'ın 2. yarısı.

**U57; Unguentarium, p.t (Levha 42 c; Çizim 13 h)**

Str 98 AM 55/8

M. Env. No. 761

Y 19,9 cm; AØ 3,7 cm; KØ 2,3 cm

Hr 10 R light red 7/6

Ar 10 R light red 7/6

Açık kırmızı renkte hamurlu, gözenekli, mika katkı, iyi pişmiş.

Dışa doğru kırık dudaklı, uzun, ince boyunlu, şişkin ovaoid gövdeli, ince ayaklı, dışa taşkın kaidelidir. Ağız kenarında küçük bir parça kırık ve eksiktir. Üzerinde yer yer kireç tabakası görülmektedir.

MÖ 2. yy'ın 2. yarısı.

**Tip 1 ı (Çizim 13 ı)**

**U 58; Unguentarium, p.t (Levha 42 d)**

Str 95 AM 7/ 22

M. Env. No. 190

Y 17,9 cm; AØ 2,4 cm; KØ 3 cm

Hr 10 R light red 6/8;

Ar 10 R light red 6/8;

Açık kırmızı hamurlu, mika katkı, kötü pişmiş.

Dışa dönük dudaklı, aşağıya doğru daralan boyunlu, keskin omuzlu, ovaoid gövdeli, kısa ayaklı, konik kaidelidir. Boyundan omuza geçişte ve kaidenin kenarında kırıklar vAr Ayrıca üzerinin büyük bir bölümü kireçlidir.

MÖ 2. yy'ın 2. yarısı, MÖ 2. yy.

**U59; Unguentarium, p.t (Levha 42 e)**

Str 95 AM 7

M. Env. No. 192-10

Y 14,8 cm; AØ 3,7 cm; KØ 2,5 cm

Hr 10 R light red 7/6;

Ar 10 R light red 7/6;

Açık kırmızı renkli hamurlu, gözenekli, mika katkı, iyi pişmiş.

Düz ağızlı, dışa taşkın dudaklı, aşağıya doğru daralan boyunlu, keskin omuz profilli, ovaoid gövdeli, kısa ayaklı, konik kaidelidir. Boyun, gövde ve kaide üzerinde küçük kırıkların yanı sıra dökülmeler görülmektedir. Ayrıca yer yer kireç tabakası gözlenmektedir.

MÖ 2. yy'ın 2. yarısı - MÖ 2. yy.

**U60; Unguentarium, p.t (Levha 42 f)**

Str 96 AM 3/46

M. Env. No. 330

Y 15 cm; AØ 2,8 cm; KØ 2,8 cm

Hr -

Ar 10 R 7/6 light Red

Gözenekli, az mika katkı, iyi pişmiş.

Dışa dönük dudaklı, gövdeye doğru daralan uzun boyunlu, keskin omuzlu, üçgenimsi ovaoid gövdeli, kısa ayaklı, konik kaidelidir. Üzerinde boyunda yanma izi ve yer yer kireç tabakası görülmektedir.

MÖ 2. yy'ın 2. yarısı - MÖ 2. yy.

**U61; Unguentarium, p.t (Levha 43 a)**

Str 96 AM 6/5

M. Env. No. 339

Y 17,5 cm; AØ 2 cm; KØ 2,2 cm

Hr-

Ar 10 R light red 7/6

Az gözenekli, az mika katkı, iyi pişmiş.

Dışa dönük dudaklı, uzun kalın boyunlu, keskin omuz profilli, üçgenimsi ovaoid gövdeli, kısa ayaklı, konik kaidelidir. Boyunda pişmeden dolayı yanma izi ve yüzeyde yer yer kireç tabakası görülmektedir.  
MÖ 2. yy'ın 2. yarısı - MÖ 2. yy.

**U62; Unguentarium, p.t (Levha 43 b)**

Str 96 AM 12/19

M. Env. No. 350

Y 17,8 cm; AØ 2,2 cm; KØ 2,2 cm

Hr 10 R light red 6/8

Ar 10 R light red 6/8

Açık kırmızı renkte hamurlu, kırılğan dokulu, gözenekli, kötü pişmiş.

Dışa dönük ince dudaklı, gövdeye doğru daralan uzun kalın boyunlu, üçgenimsi geniş ovaoid gövdeli, kısa ayaklı, dışa taşkın kaidelidir. Eser üzerinde yer yer dökülmeler ve kireç tabakası görülmektedir.

MÖ 2. yy'ın 2. yarısı - MÖ 2. yy.

**U63; Unguentarium, p.t (Levha 43 c, Çizim 13ı)**

Str 96 AM 20/5

M. Env. No. 370

Y 16,8 cm; AØ 2,1 cm; KØ 2,2 cm

Hr 10 R light red 6/8

Ar 10 R light red 6/8

Açık kırmızı renkte hamurlu, kırılğan dokulu, kötü pişmiş.

Düz ağızlı, dışa dönük dudaklı, silindirik uzun boyunlu, üçgenimsi ovaoid gövdeli, kısa dışa taşkın kaidelidir. Üretimden dolayı eğrilik ve pişmeden dolayı yüzeyde yanma görülmektedir.

MÖ 2. yy'ın 2. yarısı - MÖ 2. yy.

**U64; Unguentarium, p.t (Levha 43 d)**

Str 97 AM 27/48

M. Env. No. 465

MY 15,8 cm; AØ 3,2 cm

Hr 10 R light red 7/6

Ar 10 R light red 6/8

Açık kiremit renginde hamurlu, sert dokulu, mika katkılı, iyi pişmiş.

Dışa dönük ince dudaklı, kalın silindirik boyunlu, üçgenimsi ovaoid gövdelidir. Ayak ve kaide kısmı kırık ve eksiktir. Üzerinde yer yer kireç tabakası görülmektedir.

MÖ 2. yy'ın 2. yarısı - MÖ 2. yy.

**U65; Unguentarium, p.t (Levha 43 e)**

Str 97 AM 38/2

M. Env. No. 469

Y 17,3 cm; AØ 3,4 cm; KØ 2,7 cm

Hr -

Ar 2,5 YR light red 7/6

Gözenekli, mika katkılıdır.

Kubbe ağızlı, aşağıya doğru hafifçe daralan kalın boyunlu, ovaoid gövdeli, kısa ayaklı, dışa taşkın kaidelidir. Üzerinde yer yer kireç tabakası görülmektedir.

MÖ 2. yy'ın 2. yarısı - MÖ 2. yy.

**U66; Unguentarium, p.t (Levha 43 f)**

Str 98 AM 48/57

M. Env. No. 723

Y 16,7 cm; AØ 3,4 cm; KØ 2,8 cm

Hr 10 R light red 7/6

Ar 10 R light red 7/8

Açık kırmızımsı kahverengi hamurlu, kırılğan dokulu, mika katkılı, iyi pişmiş.

Dışa dönük ince dudaklı, aşağıya doğru hafifçe daralan kalın boyunlu, keskin omuz profilli, ovaoid gövdeli, kısa ayaklı, konik kaidelidir. Ağız kenarında ve kaidede küçük parçalar halinde kırıklar vardır. Üzerinde dökülmeler görülmektedir.

MÖ 2. yy'ın 2. yarısı - MÖ 2. yy.

**U67; Unguentarium, p.t (Levha 44 a)**

Str 98 AM 59/4

M. Env. No. 778

Y 14,2 cm; AØ 3,1 cm; KØ 2,5 cm

Hr -

Ar 10 R pale red 7/4

Kırılğan dokulu, gözenekli, mika katkılı, kötü pişmiş.

Dışa dönük, ince dudaklı, aşağıya doğru daralan boyunlu, keskin omuz profilli, üçgenimsi ovaoid gövdeli, kısa ayaklı, dışa taşkın konik kaidelidir. Ayak kısmında üretimden kaynaklanan eğrilik görülmektedir. Üzerinde yer yer dökülmeler mevcuttur.

MÖ 2. yy'ın 2. yarısı - MÖ 2. yy.

**U68; Unguentarium, p.t (Levha 44 b)**

Str 98 AM 59/8

M. Env. No. 781

Y 18,4 cm; AØ 3,2 cm; KØ 3 cm

Hr 10 R light red 7/6

Ar 10 R light red 7/8



Açık kırmızı renkte hamurlu, gözenekli, mika katkı, iyi pişmiş.

Dışa dönük ince dudaklı, keskin omuz profilli, ovaoid gövdeli, kısa ayaklı, dışa taşkın konik kaidelidir. Boyundan kırık olarak bulunmuş, yapıştırılarak tümlenmiştir.

MÖ 2. yy'ın 2. yarısı - MÖ 2. yy.

**U69; Unguentarium, p.t (Levha 44 c)**

Str 98 AM 62/31

M. Env. No. 805

MY 13,3 cm; KØ 2,4 cm

Hr10 R light red 7/8

Ar 10 R light red 7/8

Açık kırmızı renkte hamurlu, gözenekli, mika katkı, iyi pişmiş.

Silindirik boyunlu, keskin omuz profilli, ovaoid gövdeli, kısa ayaklı, konik kaidelidir. Ağız kısmı kırık ve eksiktir. Üzerinde yoğun kireç tabakası görülmektedir.

MÖ 2. yy'ın 2. yarısı - MÖ 2. yy.

**U70; Unguentarium, p.t (Levha 44 d)**

Str 98 AM 78/8

M. Env. No. 868

MY 12,2 cm; AØ 3,2 cm

Hr 10 R light red 7/6

Ar 10 R pale red 7/4

Açık kırmızı renkte hamurlu, gözenekli, mika katkı, iyi pişmiş.

Dışa dönük ince dudaklı, kalın silindirik boyunlu, keskin omuz profilli, ovaoid gövdelidir. Ağız kenarında kırıklar vardır. Ayrıca kaide kısmı kırık ve eksiktir. Üzerinde yer yer kireç tabakası görülmektedir.

MÖ 2. yy'ın 2. yarısı - MÖ 2. yy.

**U71; Unguentarium, p.t (Levha 44 e)**

Str 99 AM 91/7

M. Env. No. 933

Y 17; KØ 2,7 cm

Açık kırmızı renkte hamurlu, gözenekli, mika katkı, iyi pişmiş.

Dışa dönük ince dudaklı, keskin omuz profilli, ovaoid gövdeli, kısa ayaklı, dışa taşkın konik kaidelidir.

MÖ 2. yy'ın 2. yarısı - MÖ 2. yy.

**Tip 1 j (Çizim 13 j)**

**U72; Unguentarium, p.t (Levha 44 f)**

Str 96 AM 12/22

M. Env. No. 352

Y 25 cm; AØ 2,3 cm; KØ 3 cm

Hr 10 R light red 7/6

Ar 10 R light red 6/6

Açık kırmızı renkte hamurlu, sert dokulu, az mika katkı, iyi pişmiş.

Dışa dönük ince dudaklı, silindirik ince boyunlu, keskin omuz profilli, geniş üçgenimsi ovaoid gövdeli, kısa ayaklı, konik kaidelidir. Ağız kenarının küçük bir kısmı ve çevresinde küçük kırıklar vardır. Üretimden kaynaklanan eğrilik görülmektedir. Üzerinde yer yer kireç tabakası görülmektedir.

MÖ 2. yy.

**U73; Unguentarium, p.t (Levha 45 a; Çizim 13 j)**

Str 97 AM 38/4

M. Env. No. 470

Y 22,7cm; AØ 3,9 cm; KØ -

Hr10 R light red 7/6

Ar 10 R light red 7/6

Açık kırmızı renkte hamurlu, gözeneklidir.

Düz ağızlı, dışa dönük dudaklı, ince uzun boyunlu, keskin omuz profilli, geniş ovaoid gövdeli, ince ayaklı, dışa taşkın kaidelidir. Kaide kısmının büyük bir bölümü kırık ve eksiktir. Üzerinde yer yer kireç tabakası görülmektedir.

MÖ 2. yy.

**U74; Unguentarium, p.t (Levha 45 b)**

Str 98 AM 77/3

M. Env. No. 856

Y 21,7 cm; KØ 4,1 cm

Hr 10 R pale red 7/4

Ar 10 R pale red 7/4

Açık kırmızı renkte hamurlu, gözenekli, mika katkı, iyi pişmiş.

Silindirik ince boyunlu, keskin omuz profilli, geniş ovaoid gövdeli, kısa ayaklı, dışa taşkın konik kaidelidir. Ağız kısmı, boyunun bir kısmı, kırık ve eksiktir. Üzerinde yer yer kireç tabakası görülmektedir.

MÖ 2. yy.

**Tip 1 k (Çizim 13 k)**

**U75; Unguentarium, p.t (Levha 45 c; Çizim 13 k)**

Str 96 AM 23/7

M. Env. No. 387

Y 11,5 cm; AØ cm; KØ 1,9 cm  
Hr -  
Ar -

Dışa dönük ince dudaklı, kalın boyunlu, belirgin omuz profilli, geniş ovaoid gövdeli, kısa ayaklı, dışa taşkın kaidelidir. Üzerinde yoğun tabakası görülmektedir.  
MÖ 2. yy.

**U76; Unguentarium, p.t (Levha 45d)**

Str 98 AM 77/1  
M. Env. No. 854

MY 13,7 cm; KØ 2,7 cm  
Hr 10 R light red 7/6

Ar -  
Gözenekli, mika katkılı, iyi pişmiş.

Aşağıya doğru daralan boyunlu, ovaoid gövdeli, kısa ayaklı, dışa taşkın kaidelidir. Ağız kısmı kırık ve eksiktir. Üzerinde yer yer kireç tabakası görülmektedir.  
MÖ 2. yy.

### Tip 11 (Çizim 13 l)

**U 77; Unguentarium, p.t (Levha 45 e, Çizim 13 l)**

Str 96 AM 12/47  
M. Env. No. 360

Y 18,2 cm; AØ 2,9 cm; KØ 3,1 cm  
Hr -

Ar 10 R light red 6/8

Gözenekli, mika katkılıdır.

Dışa dönük dudaklı, uzun ince silindirik boyunlu, ovaoid şişkin gövdeli, kısa ayaklı, dışa taşkın kaidelidir.

MÖ 2. yy ortaları - MÖ 2.yy sonları.

**U78; Unguentarium, p.t (Levha 45 f)**

Str 98 AM 54/1  
M. Env. No. 756

Y 15,7 cm; AØ 3 cm; KØ 1,9 cm  
Hr 10 R light red 7/6

Ar 10 R light red 6/6

Açık kırmızı renkte hamurlu, gözenekli, mika katkılı, iyi pişmiş.

Kubbe ağızlı, yukarıdan aşağıya doğru hafifçe daralan ince, uzun, boyunlu, ovaoid şişkin gövdeli, kısa ince ayaklı, dışa taşkın kaidelidir. Kırık olan kaide sonradan yapıştırılarak tümlenmiştir.

MÖ 2. yy ortaları - MÖ 2. yy sonları.

**U79; Unguentarium, p.t (Levha 46 a)**

Str 98 AM 54/4  
M. Env. No. 757

Y 16,5 cm; AØ 3 cm; KØ 2,3 cm

Hr-

Ar 10 R light red 7/6

Açık kırmızı renkte hamurlu, sert dokulu, mika katkılı, iyi pişmiş.

Kubbe ağızlı, uzun, ince boyunlu, keskin omuz profilli, üçgenimsi ovaoid gövdeli, ince ayaklı, dışa taşkın konik kaidelidir. Üzerinde yer yer kireç tabakası görülmektedir.

MÖ 2. yy ortaları - MÖ 2.yy sonları.

**U80; Unguentarium, p.t (Levha 46 b)**

Str 98 AM 63/10  
M. Env. No. 826

Y 16,5 cm; AØ 2,8 cm; KØ 2,3 cm

Hr -

Ar 10 R pale red 7/4

Gözenekli, mika katkılı, iyi pişmiş.

Dışa dönük, kıvrık dudaklı, aşağıya doğru hafifçe daralan ince boyunlu, şişkin ovaoid gövdeli, kısa ayaklı, dışa taşkın konik kaidelidir. İki parça halinde bulunmuş, yapıştırılarak tümlenmiştir. Kaidesinde küçük bir kırık vardır.

MÖ 2. yy ortaları - MÖ 2. yy sonları.

**U81; Unguentarium, p.t (Levha 46 c)**

Str 98 AM 63/14  
M. Env. No. 829

Y 15,1 cm; AØ 3 cm; KØ 2,1 cm

Hr -

Ar 10 R light red 7/6

Gözenekli, mika, katkılı, iyi pişmiş.

Dışa kıvrık dudaklı, yukarıdan aşağıya doğru hafifçe daralan boyunlu, şişkin ovaoid gövdeli, kısa ayaklı, dışa taşkın kaidelidir. İki parça halinde bulunmuş, yapıştırılarak tümlenmiştir.  
MÖ 2. yy ortaları - MÖ 2. sonları.

### Tip 1 m (Çizim 13 m)

**U82; Unguentarium, p.t (Levha 46 d)**

Str 96 AM 2/11  
M. Env. No. 293

Y 15 cm; AØ 2,9 cm; KØ 2,3 cm

Hr-

Ar 10 R light red 7/8

Sert dokulu mika katkılı, iyi pişmiş.

Dışa kıvrık dudaklı, aşağıya doğru daralan uzun kalın boyunlu, keskin omuzlu, ovoid gövdeli, ince-uzun ayaklı, dışa taşkın kaidelidir. Ayak kısmında üretimden dolayı eğrilik görülmektedir.  
MÖ 2. sonu - MÖ 1. yy.

**U83; Unguentarium, p.t (Levha 46 e)**

Str 96 AM 3/19

M. Env. No. 319

Y 17,2 cm; AØ2,2 cm; KØ 2,1 cm

Hr -

Ar 2,5 YR light red 7/6

Gözenekli, mika katkılı, iyi pişmiş.

Dışa dönük dudaklı, gövdeye doğru hafifçe daralan uzun kalın boyunlu, üçgenimsi ovoid gövdeli, ince ayaklı, dışa taşkın kaidelidir. Dudak kenarında küçük bir parça kırık ve eksiktir. Üretimden kaynaklanan bir eğrilik görülmektedir.

MÖ 2. yy sonu - MÖ 1. yy.

**U84; Unguentarium, p.t (Levha 46 f)**

Str 96 AM 29/4

M. Env. No.399

Y: 14,5 cm; AØ 2,5 cm; KØ 2,2 cm

Hr -

Ar 2,5 YR light red 7/8

Gözenekli, mika katkılı, iyi pişmiş.

Dışa kıvrık dudaklı, uzun, kalın silindirik boyunlu, üçgenimsi ovoid gövdeli, dışa taşkın kaidelidir. Ayak kısmında üretimden kaynaklanan eğrilik vardır. Üzerinde yer yer kireç tabakası görülmektedir.

MÖ 2. yy sonu - MÖ 1. yy.

**U85; Unguentarium, p.t (Levha 47 a; Çizim 13 m)**

Str 98 AM 47/50

M. Env. No. 716

Y 19,2 cm; AØ 3,2 cm; KØ 2,9 cm

Hr -

Ar 2,5 YR light red 7/6

Kırılğan dokulu, gözenekli, bol mika katkılı, iyi pişmiş.

Düz ağızlı, dışa taşkın dudaklı, aşağıya doğru hafifçe daralan kalın uzun silindirik boyunlu, üçgenimsi ovoid gövdeli, uzun ayaklı, dışa taşkın kaidelidir. Üretimden kaynaklanan eğrilik görülmektedir. Üzerinde yoğun miktarda kireç tabakası mevcuttur.

MÖ 2. yy sonu - MÖ 1. yy

**U86; Unguentarium, p.t (Levha 47 b)**

Str 98 AM 50/81

M. Env. No. 742

Y 15,3 cm; AØ 3,2 cm; KØ 2,1 cm

Hr 10 R pale red 7/4

Ar 10 R pale red 7/4

Soluk kırmızı renkte hamurlu, sert dokulu, mika katkılı, iyi pişmiş.

Dışa dönük ince dudaklı, yukarıdan aşağıya doğru hafifçe daralan uzun boyunlu, keskin omuz profilli, üçgenimsi dar ovoid gövdeli, ince uzun ayaklı, dışa taşkın konik kaidelidir. Gövdede bir parça kırık ve eksiktir.

MÖ 2. yy sonu - MÖ 1. yy.

**U87; Unguentarium, p.t (Levha 47 c)**

Str 98 AM 59/2

M. Env. No. 777

Y 11,9 cm; AØ 2,5 cm; KØ 2 cm

Hr 2,5 YR light red 7/6

Ar 2,5 YR light red 7/6

Açık kırmızı renkte hamurlu, sert dokulu, mika katkılı, iyi pişmiş.

Dışa dönük dudaklı, aşağıya doğru hafifçe daralan kalın silindirik boyunlu, üçgenimsi ovoid gövdeli konik kaidelidir. Ağızda kırıklar vardır.

MÖ 2. yy sonu - MÖ 1. yy.

**U88; Unguentarium, p.t (Levha 47 d)**

Str 98 AM 62/23

M. Env. No. 811

Y 15,1 cm; AØ 3,1 cm; KØ 2,5 cm

Hr 10 R light red 7/6

Ar 10 R light red 7/6

Açık kırmızı renkte hamurlu, kırılğan dokulu, mika, katkılı, iyi pişmiş.

Dışa dönük dudaklı, silindirik boyunlu, ovoid gövdeli, dışa taşkın kaidelidir. Boyundan kırık olup, yapıştırılarak tümlenmiştir. Ağız kenarında kırıklar, gövdede zedelenmeler görülmektedir.

MÖ 2. yy sonu - MÖ 1. yy.

**U89; Unguentarium, p.t (Levha 47 e)**

Str 98 AM 82/5

M. Env. No. 882

Y 13,9 cm; AØ 2,4 cm; KØ 2,1 cm

Hr -

Ar 10 R light red 7/6

Açık kırmızı renkte hamurlu, sert dokulu, bol mika katkılı, iyi pişmiş.

Dışa dönük kıvrık dudaklı, silindirik boyunlu, keskin gövde profilli, üçgenimsi ovaoid gövdeli, ince ayaklı, dışa taşkın kaidelidir. Boyundan kırık olup, sonradan yapıştırılarak tümlenmiştir.  
MÖ 2. yy sonu - MÖ 1. yy.

**U90; Unguentarium, p.t (Levha 47 f)**

Str 99 AM 91/5

M. Env. No. 931

Y 15,5 cm; AØ 2,5 cm; KØ 2,2 cm

Hr 10 R light red 7/6

Ar 10 R light red 7/6

Açık kırmızı renkte hamurlu, gözenekli, mika, katkı, iyi pişmiş.

Dışa dönük dudaklı, silindirik boyunlu, ovaoid gövdeli, dışa taşkın kaidelidir. Ağız kenarında kırıklar, gövdede zedelenmeler görülmektedir. Ayakta üretimden kaynaklanan bir eğrilik görülmektedir.  
MÖ 2. yy sonu - MÖ 1. yy.

**U91; Unguentarium, p.t (Levha 48 a)**

Str 99 AM 91/18

M. Env. No. 942

Y 8,9 cm; AØ 2 cm; KØ 1,7 cm

Ar 5 YR reddish yellow 7/6

Hr 5 YR reddish yellow 7/6

Açık kırmızı renkte hamurlu, sert dokulu, mika katkı, iyi pişmiş.

Dışa dönük dudaklı, aşağıya doğru hafifçe daralan kalın silindirik boyunlu, üçgenimsi ovaoid gövdeli konik kaidelidir. Ağızda kırıklar vardır.

MÖ 2. yy sonu - MÖ 1. yy.

**U92; Unguentarium, p.t (Levha 48 b)**

Str 99 AM 96/3

M. Env. No. 960

Y 14,3 cm; AØ 2,5 cm

KØ 2,1 cm

Hr -

Ar 10 R light red 7/6

Gözenekli, kırılğan dokulu, bol mika katkıdır.

Dışa dönük kıvrık dudaklı, silindirik boyunlu, keskin gövde profilli, ince ayaklı, dışa taşkın kaidelidir. Boyundan kırık olup, sonradan yapıştırılarak tümlenmiştir. Üzerinde yer yer kireç tabakası görülmektedir.

MÖ 2. yy sonu - MÖ 1. yy.

**Tip 1 n (Çizim 13 n)**

**U93; Unguentarium, p.t (Levha 48 c; Çizim 13 n)**

Str 98 AM 50/82

M. Env. No. 743

MY 12,3 cm; KØ 2,3 cm

Hr 10 R light red 6/6

Ar 10 R light red 6/6

Açık kırmızı renkte hamurlu, sert dokulu, bol mika katkı, iyi pişmiş.

Keskin omuz profilli, ovaoid şişkin gövdeli, ince, uzun ayaklı, dışa taşkın konik kaidelidir. Kahverengi boya ile gövde de yatay bantlar halinde bezeme yapılmış, kaide kısmında kahverengi boyanmıştır. Ağız ve boyun kısmı kırık ve eksiktir.

MÖ 1. yy.

**Tip 1 o (Çizim 13 o)**

**U94; Unguentarium, p.t (Levha 48 d; Çizim 13 o)**

Str 98 AM 52/4

M. Env. No. 746

M Y 19,6 cm; KØ 4,6 cm

Hr 5 YR reddish yellow 7/6

Ar 5 YR reddish yellow 7/6

Kırmızimsı sarı renkte hamurlu, gözenekli, mika katkıdır.

Ağızdan boyuna geçiş belirgin olup, gövdeye doğru genişleyen boyunlu, ovaoid gövdeli, dışa açılan yüksek kaidelidir. Çark izleri belirgindir. Ağız kısmı kırık ve eksiktir.

MÖ 1. yy sonu.

**U95; Unguentarium, p.t (Levha 48 e)**

Str 99 AM 99/11

M. Env. No. 950

Y 17 cm; AØ 3,8 cm; KØ 5,8 cm

Hr -

Ar 10 R light red 6/8

Açık kırmızı renkte hamurlu, gözenekli, mika katkıdır.

Dışa dönük dudaklı, ağızdan boyuna geçiş belirgin olup, gövdeye doğru genişleyen boyunlu, ovaoid gövdeli, dışa açılan yüksek kaidelidir. Ağız ve boyunun bir kısmı kırmızı renkte astarlıdır.

MÖ 1. yy sonu.

**Torba Gövdeli, Armudi (Bulbous)  
Formlu *Unguentarium* lar  
Tip 2 a (Çizim 14 a)**

**U96; *Unguentarium*, p.t (Levha 48 f)**

Str 97 AM 42/14

M. Env. No. 496

Y 14,5 cm; AØ 3,3 cm; DØ 3 cm

Hr -

Ar 10 R light red 6/6

Gözenekli, mika katkıdır, kötü pişmiş.

Dışa dönük ince dudaklı, kısa silindirik boyunlu, geniş torba gövdeli, konkav diplidir. Üzerinde kireç kalıntıları görülmektedir.

MÖ 1.yy ortası - MS 1. yy'ın ilk yarısı.

*Boysal – Kadioğlu 1999, 220, Res. 6, Çiz. 19.*

**U97; *Unguentarium*, p.t (Levha 49 a; Çizim 14 a)**

Str 98 AM 43/8

M. Env. No. 676

Y 10,5 cm; AØ 3,1 cm; DØ 3,1 cm

Hr 10 R light red 6/6

Ar 10 R light red 6/8

Açık kırmızı renkte hamurlu, gözenekli, bol mika katkı, iyi pişmiş.

Dışa dönük dudaklı, kalın, kısa silindirik boyunlu, geniş torba gövdeli, düz diplidir. Gövdede kırık ve eksik parça bulunmaktadır. Üzerinde yer yer kireç tabakası görülmektedir.

MÖ 1.yy ortası - MS 1. yy'ın ilk yarısı.

**U98; *Unguentarium*, p.t (Levha 49 b)**

Str 98 AM 62/4

M. Env. No. 793

Y 11,1 cm; AØ 3,2 cm; DØ 2,9 cm

Hr 10 R light red 6/6

Ar 10 R light red 6/8

Açık kırmızı renkte hamurlu, gözenekli, mika katkı, iyi pişmiş.

Dışa dönük ince dudaklı, silindirik boyunlu, geniş torba gövdeli, düz diplidir. Ağız ve boyun kısmı kırmızı renkte boyalıdır. Üzerinde dökülmeler ve çatlaklar ile kireç tabakası mevcuttur.

MÖ 1.yy ortası - MS 1. yy'ın ilk yarısı.

**U99; *Unguentarium*, p.t (Levha 49 c)**

Str 98 AM 62/3

M. Env. No. 794

Y 6,5 cm; AØ 2,2 cm; DØ 2,2 cm

Hr -

Ar 10 R light red 7/6

Sert dokulu, yer yer gözenekli, mika katkı, iyi pişmiş.

Dışa dönük ince dudaklı, kısa silindirik boyunlu, torba gövdeli, düz diplidir. Üzerinde yer yer kireç tabakası bulunmaktadır.

MÖ 1.yy ortası - MS 1. yy'ın ilk yarısı.

**U100; *Unguentarium*, p.t (Levha 49 d)**

Str 98 AM 62/5

M. Env. No. 795

Y 7,7 cm; AØ 2,8 cm; DØ 3,1 cm

Hr -

Ar 10 R light red 7/6

Gözenekli, mika katkı, iyi pişmiş.

Dışa dönük dudaklı, kalın ve kısa silindirik boyunlu, geniş torba gövdeli, düz diplidir. Üzerinde yer yer kireç tabakası bulunmaktadır.

MÖ 1.yy ortası - MS 1. yy'ın ilk yarısı.

**U101; *Unguentarium*, p.t (Levha 49 e)**

Str 98 AM 62/6

M. Env. No. 796

Y 10,1 cm; AØ 2,8 cm; DØ 3,8 cm

Hr -

Ar 10 R light red 7/6

Gözenekli, mika katkı, iyi pişmiş.

Dışa dönük dudaklı, silindirik boyunlu, torba gövdeli, düz diplidir. Üzerinde yer yer kireç tabakası bulunmaktadır.

MÖ 1.yy ortası - MS 1. yy'ın ilk yarısı.

**U102; *Unguentarium*, p.t (Levha 49 f)**

Str 98 AM 62/11

M. Env. No. 800

Y 7,7 cm; AØ 2,5 cm; DØ 2,4 cm

Hr -

Ar 10 R light red 6/8

Açık kırmızı renkte Gözenekli, mika katkı, iyi pişmiş.

Dışa dönük dudaklı, silindirik boyunlu, torba gövdeli, düz diplidir. Üzerinde yer yer kireç tabakası bulunmaktadır.

MÖ 1.yy ortası - MS 1. yy'ın ilk yarısı.

**U103; *Unguentarium*, p.t (Levha 49 g)**

Str 98 AM 70/9

M. Env. No. 873

Y 10,7 cm; DØ 3,3 cm

Hr 10 R light red 7/6  
Ar 10 R light red 7/6  
Açık kırmızı renkte hamurlu, sert dokulu, mika katkılı, iyi pişmiş.

Dışa dönük dudaklı, silindirik kısa boyunlu, torba gövdeli, hafif konkav, düz diplidir. Ağız kenarı kırık ve eksiktir.  
MÖ 1.yy ortası - MS 1. yy'ın ilk yarısı.

### Tip 2 b (Çizim 14 b)

**U104; Unguentarium, p.t (Levha 49 h; Çizim 14 b)**

Str 97 AM 42/16  
M. Env. No. 498  
Y 11,8 cm; AØ 3,2 cm; DØ 3,1 cm  
Hr -  
Ar 10 R light red 6/6  
Gözenekli, mika, kireç katkılı, iyi pişmiş.

Dışa dönük ince dudaklı, ağızdan sonra hafifçe incelen uzun ve kalın boyunlu, torba gövdeli, hafif konkav düz diplidir. Ağızda küçük bir parça kırık ve eksiktir.

MÖ 1. yy'ın ilk yarısı-MS 1. yy'ın ilk yarısı.  
*Boysal – Kadoğlu 1999, 220, Res. 6, Çiz. 18.*

**U105; Unguentarium, p.t (Levha 49 ı)**

Str 98 AM 62/24  
M. Env. No. 812  
Y 12,9 cm; AØ 3,5 cm; DØ 5,6 cm  
Hr -  
Ar 5 YR reddish yellow 7/6  
Gözenekli, bol mika katkılı, iyi pişmiş.

Dışa dönük dudaklı, yukarıdan aşağıya doğru hafifçe genişleyen kalın boyunlu, torba gövdeli, düz diplidir. Ağız kenarında ve boyunda kırmızımsı kahverengi renkte astar vardır. Üzerinde yer yer kireç tabakası görülmektedir.

MÖ 1. yy'ın ilk yarısı - MS 1. yy'ın ilk yarısı.

**U106; Unguentarium, p.t (Levha 50 a)**

Str 98 AM 65/4  
M. Env. No. 830  
Y 11 cm; AØ 3,2 cm; DØ 4,6 cm  
Hr 10 R light red 7/6  
Ar 10 R light red 7/6  
Açık kırmızı renkte hamurlu, gözenekli, mika katkılı, iyi pişmiş.

Dışa dönük dudaklı, gövdeye doğru hafifçe genişleyen silindirik boyunlu, torba gövdeli,

düz diplidir. Üzerinde yer yer kireç tabakası vardır.

MÖ 1. yy'ın ilk yarısı-MS 1. yy'ın ilk yarısı.

**U107; Unguentarium, p.t (Levha 50 b)**

Str 98 AM 66/4  
M. Env. No. 835  
Y 12,4 cm; AØ 3,3 cm; DØ 4,5 cm  
Hr -  
Ar 10 R reddish gray 6/1

Kırmızımsı gri renkte hamurlu, mika katkılı, iyi pişmiş.

Dışa dönük ince dudaklı, aşağıya doğru daralan boyunlu, torba gövdeli, düz diplidir. Üzerinde yer yer kireç tabakası görülmektedir.

MÖ 1. yy'ın ilk yarısı - MS 1. yy'ın ilk yarısı.

### Tip 2 c (Çizim 14 c)

**U108; Unguentarium, p.t (Levha 50 c)**

Str 96 AM 27/1  
M. Env. No. 390  
Y 13,2 cm; AØ 2 cm; DØ 3,6 cm  
Hr -  
Ar 10 R light red 7/6  
Yer yer gözenekli, mika katkılıdır.

Dışa dönük dudaklı, kısa boyunlu, armudi gövdeli, konkav diplidir. Dibe doğru bir parça kırık ve eksiktir. Üzerinde yer yer kireç kalıntıları görülmektedir.

MS 1. yy'ın ilk yarısı.

**U109; Unguentarium, p.t (Levha 50 d)**

Str 96 AM 26/5  
M. Env. No. 425  
Y 16,9 cm; AØ 3,9 cm; DØ 3,6 cm  
Hr -  
Ar 2,5 YR light red 6/6  
Gözenekli, mika katkılıdır, iyi pişmiş.

Dışa dönük dudaklı, kısa boyunlu, armudi gövdeli, hafif konkav düz diplidir. Üzerinde kireç kalıntıları görülmektedir.

MS 1. yy'ın ilk yarısı.  
*Boysal – Kadoğlu 1999, 218, Res. 2, Çiz. 4.*

**U110; Unguentarium, p.t (Levha 50 e)**

Str 96 AM 26/9  
M. Env. No. 426  
Y 14,8 cm; AØ 2,3 cm; DØ 3,8 cm  
Hr 10 R light red 6/6

Ar 10 R light red 6/6

Açık kırmızı renkte hamurlu, yer yer gözenekli, mika katkılı, iyi pişmiş.

Dışa dönük dudaklı, kısa boyunlu, armudi gövdeli, konkav diplidir. Dibe doğru bir parça kırık ve eksiktir. Üzerinde yer yer kireç kalıntıları görülmektedir.

MS 1. yy'ın ilk yarısı.

*Boysal – Kadıoğlu 1999, 218, Res. 2, Çiz. 5.*

**U111; Unguentarium, p.t (Levha 50 f; Çizim 14 c)**

Str 97 AM 42/3

M. Env. No. 489

Y 16,8 cm; AØ 4,8 cm; DØ 4,1 cm

Hr 10 R pale red 6/4

Ar10 R light red 6/6

Soluk kırmızı renkte hamurlu, sert dokulu, mika katkılıdır.

Dışa dönük dudaklı, kısa boyunlu, torba gövdeli, konkav diplidir. Üzerinde az miktarda kireç kalıntısı görülmektedir.

MS 1. yy'ın ilk yarısı.

*Boysal – Kadıoğlu 1999, 220, Res. 5, Çiz. 16.*

**Tip 2 d (Çizim 14 d)**

**U112; Unguentarium, p.t (Levha 51 a; Çizim 14 d)**

Str 98 AM 58/10

M. Env. No. 770

Y 11,8 cm; AØ 3,4 cm; DØ 3,8 cm

Hr -

Ar 10 R light 6/8

Sert dokulu, mika katkılı, iyi pişmiş.

Dışa hafifçe dönük dudaklı, ağızdan silindirik boyunlu, torba gövdeli, düz diplidir. Boyundan kırık olup, sonradan yapıştırılarak tümlenmiştir. Gövde de küçük bir parça kırık ve eksiktir.

MS 1. yy'ın ortaları.

**U113 Unguentarium, p.t (Levha 51 b)**

Str 98 AM 59/1

M. Env. No. 776

Y 15,3 cm; AØ 3,2 cm, DØ 5,1 cm

Hr -

Ar 10 R light red 7/6

Sert dokulu, mika katkılı, iyi pişmiş.

Dışa dönük ince dudaklı, kısa silindirik boyunlu, torba gövdeli, hafif konkav düz

diplidir. Ağız ve boyun kısmı kahverengi astarlıdır. Ağız kenarında küçük bir parça kırık ve eksiktir.

MS 1. yy'ın ortaları.

**U114; Unguentarium, p.t (Levha 51 c)**

Str 98 AM 70/10

M. Env. No. 887

MY 12,1 cm; DØ 3,2 cm

Hr 10 R pale red 7/4

Ar 10 R pale red 7/4

Soluk kırmızı renkte hamurlu, sert dokulu, mika katkılıdır.

Silindirik boyunlu, torba gövdeli hafif konkav düz diplidir. Ağız kısmı kırık ve eksiktir.

MS 1. yy'ın ortaları.

**Tip 2 e (Çizim 14 e)**

**U115; Unguentarium, p.t (Levha 51 d)**

Str 96 AM 12/40

M. Env. No. 357

Y 13 cm; AØ 2,8 cm; KØ 2,9 cm

Hr 10 R light red 6/6

Ar 10 R light red 6/6

Açık kırmızı renkte hamurlu, gözenekli, iyi pişmiş.

Dışa dönük dudaklı, gövdeye doğru daralan kalın boyunlu, gövde torba biçimindedir. Konkav diplidir. Boyun gövdeye birleştiği kısımdan kırılmış, sonradan yapıştırılmıştır. Üzerinde yoğun olarak kireç tabakası görülmektedir.

MÖ 1. yy'ın ortası - MS 1. yy'ın ortası.

**U116; Unguentarium, p.t (Levha 51 e)**

Str 96 AM 18/5

M. Env. No. 366

Y 16,1 cm; AØ 3 cm; DØ 3 cm

Hr 10 R light red 7/6

Ar 10 R light red 7/6

Açık kırmızı renkte hamurlu, sert dokulu, mika katkılıdır, iyi pişmiş.

Dışa dönük dudaklı, kalın silindirik boyunlu, torba gövdelidir. Ağızda küçük bir parça kırık ve eksiktir.

MÖ 1. yy'ın ortası - MS 1. yy'ın ortası.

**U 117; Unguentarium, p.t (Levha 51 f)**

Str 97 AM 34/3

M. Env. No. 427

Y 12,9 cm; AØ 2,5 cm; DØ 3,1 cm

Hr -  
Ar 2,5 YR light red 7/6  
Sert dokulu, mika katkılı, iyi pişmiş.  
Dışa dönük ağızlı, uzun silindirik boyunlu, torba gövdeli, konkav diplidir.  
MÖ 1. yy'ın ortası - MS 1. yy'ın ortası.  
*Boysal – Kadioğlu 1999, 217, Çiz. 2.*

**U118; Unguentarium, p.t (Levha 52 a)**  
Str 98 AM 50/79  
M. Env. No. 740

Y 10,9 cm; AØ 2,9 cm; DØ 2,9 cm  
Hr -

Ar 10 R light red 7/6  
Sert dokulu, yer yer gözenekli bol mika katkılı, iyi pişmiş.

Dışa dönük dudaklı, silindirik boyunlu, torba gövdeli, konkav diplidir.  
MÖ 1. yy'ın ortası - MS 1. yy'ın ortası.

**U119; Unguentarium, p.t (Levha 52 b)**  
Str 98 AM 58/5  
M. Env. No. 774

Y 11,3 cm; AØ 3,1 cm; DØ 3 cm  
Hr 10 R light red 7/6

Ar 10 R light red 7/6  
Açık kırmızı renkte hamurlu, sert dokulu, yer yer gözenekli, mika katkılı, iyi pişmiş.

Dışa dönük ince dudaklı, ağızdan sonra önce gövdeye doğru hafifçe daralan uzun boyunlu, torba gövdeli, konkav diplidir. Boyundan kırık olup, sonradan yapıştırılarak tümlenmiştir.  
MÖ 1. yy'ın ortası - MS 1. yy'ın ortası.

**U120; Unguentarium, p.t (Levha 52 c)**  
Str 98 AM 78/5  
M. Env. No. 871

MY 12,1 cm; DØ 3,4 cm  
Hr 10 R light red 6/6

Ar 10 R light red 6/6  
Açık kırmızı renkte hamurlu, gözenekli, mika katkılı, iyi pişmiş.

Silindirik boyunlu, torba gövdeli, konkav diplidir. Ağız kısmı kırık ve eksik olup, boyunda üretimden dolayı eğrilik vardır. Üzerinde yer yer dökülmeler görülmektedir.  
MÖ 1. yy'ın ortası - MS 1. yy'ın ortası.

**U121; Unguentarium, p.t (Levha 52 d, Çizim 14 e)**

Str 99 AM 90/17  
M. Env. No. 925

Y 11 cm; AØ 3,3 cm; DØ 3,4 cm

Hr 10 R light red 6/6

Ar 10 R light red 6/8

Açık kırmızı renkte hamurlu, gözenekli, kırılğan dokulu, mika katkılı, iyi pişmiş.

Dışa dönük dudaklı, ağızdan gövdeye doğru incelen kalın, uzun boyunlu, torba gövdeli, konkav diplidir. Ağız kısmında çok ufak bir parça kırık ve eksiktir. Üzerinde yer yer kireç kalıntıları görülmektedir.

MÖ 1. yy'ın ortası - MS 1. yy'ın ortası.

### Tip 2 f (Çizim 14 f)

**U122; Unguentarium, p.t (Levha 52 e)**  
Str 96 AM 3/42

M. Env. No. 329

Y 16,1 cm; AØ 3,4 cm; DØ 2,7 cm

Hr -

Ar 2,5 YR light red 7/6

Sert dokulu, mika katkılı, iyi pişmiş.

Geniş dışa açılan dudaklı, aşağıya doğru incelen uzun silindirik boyunlu, torba gövdeli, konkav diplidir. Üzerinde az miktarda kireç kalıntısı görülmektedir.

MÖ 1. yy'ın ortası - MS 1. yy'ın ortası.

**U 123; Unguentarium, p.t (Levha 52 f)**  
Str 96 AM 12/7

M. Env. No. 344

Y 14,8 cm; AØ 2,9 cm; DØ 3 cm

Hr -

Ar 2,5 YR light reddish gray 7/1

Sert dokulu, iyi pişmiş.

Dışa dönük düz dudaklı, uzun ince boyunlu torba gövdeli düz diplidir. Üzerinde yer yer kireç tabakası görülmektedir.

MÖ 1. yy'ın ortası - MS 1. yy'ın ortası.

**U124; Unguentarium, p.t (Levha 53 a)**  
Str 97 AM 35/4

M. Env. No. 431

Y 23,2 cm; AØ 3,9 cm; DØ 4,1 cm

Hr 2,5 YR light red 7/6

Ar 2,5 YR light red 7/6

Açık kırmızı renkte hamurlu, gözenekli, mika katkılı, kötü pişmiş.



Dışa dönük dudaklı, uzun ince silindirik boyunlu, torba gövdeli, düz diplidir. Çok parçalı olarak bulunup, birleştirilmiştir. Ancak gövde kısmında eksik parçalar bulunmaktadır. Boyun ve ağız kısmında pişmeden dolayı renk farklılığı vardır. MÖ 1. yy'ın ortası - MS 1. yy'ın ortası.

**U125; Unguentarium, p.t (Levha 53 b)**  
Str 97 AM 37/32  
M. Env. No. 459

Y 16,2 cm; AØ 3,4 cm; DØ 3,2 cm  
Hr 2,5 YR light red 7/6  
Ar 2,5 YR light red 7/6  
Açık kırmızı renkte hamurlu, sert dokulu, iyi mika katkılı, pişmiş.

Dışa dönük ince dudaklı, uzun boyunlu, torba gövdeli, düz diplidir. Üzerinde yer yer kireç kalıntısı görülmektedir. MÖ 1. yy'ın ortası - MS 1. yy'ın ortası.

**U126; Unguentarium, p.t (Levha 53 c)**  
Str 98 AM 58/2  
M. Env. No. 769

Y 14,9 cm; AØ 3,4 cm; DØ 3,2 cm  
Hr -  
Ar 10 R light red 7/8  
Sert dokulu, bol mika katkılı, iyi pişmiş.  
Hafifçe dışa dönük dudaklı, ince, uzun boyunlu, torba gövdeli, hafif konkav, düz diplidir. Boyundan kırık olup, yapıştırılarak tümlenmiştir. Üzerinde yer yer kireç kalıntılarını görülmektedir. MÖ 1. yy'ın ortası - MS 1. yy'ın ortası.

**U127; Unguentarium, p.t (Levha 53 d)**  
Str 98 AM 66/8  
M. Env. No. 839

Y 12,7 cm; AØ 2,5 cm; DØ 3,1 cm  
Hr -  
Ar 10 R pale red 7/4  
Gözenekli, mika katkılı, iyi pişmiş.  
Dışa dönük ince dudaklı, aşağıya doğru daralan uzun, ince boyunlu, torba gövdeli, hafif konkav, düz diplidir. Üzerinde yer yer kireç tabakası görülmektedir. MÖ 1. yy'ın ortası - MS 1. yy'ın ortası.

**U128; Unguentarium, p.t (Levha 53 e; Çizim 14 f)**  
Str 99 AM 90/10  
M. Env. No. 919

Y 14,5 cm; AØ 3,9 cm; DØ 4,2 cm  
Hr 10 R light red 7/6  
Ar 10 R light red 7/6  
Açık kırmızı renkte hamurlu, sert dokulu, yer yer gözenekli, mika katkılı, iyi pişmiş.

Dışa dönük ağızlı, ağızdan gövdeye doğru incelen uzun boyunlu, torba gövdeli, düz diplidir. Ağız kısmında küçük bir parça kırık ve eksiktir. Üzerinde yer yer kireç kalıntılarını görülmektedir. MÖ 1. yy'ın ortası - MS 1. yy'ın ortası.

**U129; Unguentarium, p.t (Levha 53 f)**  
Str 99 AM 90/18  
M. Env. No. 926

Y 14,7 cm; AØ 3 cm; DØ 3,7 cm  
Hr -  
Ar 10 R light red 6/6  
Gözenekli, mika katkılıdır.

Dışa dönük ince dudaklı, ağızdan gövdeye doğru incelen uzun silindirik boyunlu, torba gövdeli, düz diplidir. Üzerinde yer yer kireç kalıntılarını görülmektedir. MÖ 1. yy'ın ortası - MS 1. yy'ın ortası.

### Tip 2 g (Çizim 14 g)

**U130; Unguentarium, p.t (Levha 54 a)**  
Str 98 AM 43/2  
M. Env. No. 670

Y 10,8 cm; AØ 3,2 cm; DØ 3,8 cm  
Hr -  
Ar 2,5 YR light red 6/6  
Gözenekli, bol mika katkılı, iyi pişmiş.

Dışa dönük ince dudaklı, gövdeye doğru hafifçe incelen boyunlu, torba gövdeli, düz diplidir. Üzerinde yer yer kireç tabakası görülmektedir. MÖ 1. yy'ın sonu - MS 1. yy'ın başı.

**U131; Unguentarium, p.t (Levha 54 b)**  
Str 98 AM 45B/30  
M. Env. No. 696

Y 8,9 cm; AØ 2,7 cm; DØ 2,8 cm  
Hr -  
Ar 10 R light red 7/6  
Gözenekli, mika katkılı, iyi pişmiş.

Dışa dönük kıvrık dudaklı, yukarıdan aşağıya daralan hafifçe daralan kalın silindirik boyunlu, torba gövdeli, düz diplidir. Üzerinde yer yer kireç tabakası görülmektedir. MÖ 1. yy'ın sonu - MS 1. yy'ın başı.

**U132; Unguentarium, p.t (Levha 54 c)**

Str 98 AM 63/9

M. Env. No. 824

Y 13,1 cm; AØ 2,9 cm; DØ 3,2 cm

Hr 10 R light red 7/6

Ar 10 R light red 7/8

Açık kırmızı renkte hamurlu, yer yer gözenekli, mika katkılı, iyi pişmiş.

Dışa dönük ince dudaklı, uzun, silindirik boyunlu, torba gövdeli, hafif konkav, düz diplidir. Üzerinde yer yer kireç tabakası görülmektedir.

MÖ 1. yy'ın sonu - MS 1. yy'ın başı.

**U133; Unguentarium, p.t (Levha 54 d)**

Str 98 AM 69/1

M. Env. No. 841

Y 10,5 cm; AØ 3 cm; DØ 2,7 cm

Hr 10 R light red 7/6

Ar 10 R light red 7/6

Açık kırmızı renkte hamurlu, sert dokulu, mika katkılı, kötü pişmiş.

Dışa dönük ince dudaklı, yukarıdan aşağıya hafifçe daralan, kalın, silindirik boyunlu, torba gövdeli, hafif konkav, düz diplidir. İki parça halinde bulunmuş, yapıştırılarak tümlenmiştir. Ağız kenarında ve gövdede kırık ve eksik parça vardır.

MÖ 1. yy'ın sonu - MS 1. yy'ın başı.

**U134; Unguentarium, p.t (Levha 54 e)**

Str 98 AM 78/4

M. Env. No. 866

Y 10,1 cm; AØ 2,8 cm; DØ 3 cm

Hr -

Ar 5 YR reddish yellow 7/6

Gözenekli, mika katkılı, iyi pişmiş.

Dışa hafifçe dönük dudaklı, kalın silindirik boyunlu, torba gövdeli, hafif konkav, düz diplidir. Ağız kısmında küçük kırıklar vardır. Üzerinde yer yer kireç tabakası görülmektedir.

MÖ 1. yy'ın sonu - MS 1. yy'ın başı.

**U 135; Unguentarium, p.t (Levha 54 f; Çizim 14 g)**

Str 99 AM 90/11

M. Env. No. 920

Y 12,4 cm; AØ 3,2 cm; DØ 3,6 cm

Hr -

Ar 2,5 YR light red 6/6

Sert dokulu, yer yer gözenekli, mika katkılı, iyi pişmiş.

Dışa dönük ince dudaklı, ağızdan gövdeye doğru incelen kalın silindirik boyunlu, torba gövdeli, düz diplidir. Üzerinde yer yer kireç kalıntıları görülmektedir.

MÖ 1. yy'ın sonu - MS 1. yy'ın başı.

**U136; Unguentarium, p.t (Levha 54 g)**

Str 99 AM 90/14

M. Env. No. 922

Y 13,9 cm; AØ 3,6 cm; DØ 3,6 cm

Hr -

Ar 2,5 YR light red 7/6

Sert dokulu, mika katkılı, iyi pişmiş.

Dışa dönük ince dudaklı, ağızdan gövdeye doğru incelen kalın uzun boyunlu, torba gövdeli, düz diplidir. Üzerinde yer yer kireç kalıntıları görülmektedir.

MÖ 1. yy'ın sonu - MS 1. yy'ın başı.

**U137; Unguentarium, p.t (Levha 54 h)**

Str 99 AM 90/15

M. Env. No. 924

Y 11,1 cm; AØ 3,1 cm; DØ 3,5 cm

Hr 10 R light red 6/6

Ar 10 R light red 6/8

Açık kırmızı renkte hamurlu, sert dokulu, mika katkılı, iyi pişmiş.

Dışa dönük ince dudaklı, ağızdan gövdeye doğru incelen kalın, uzun silindirik boyunlu, torba gövdeli, düz diplidir. Boyundan kırık olan eser sonradan yapıştırılarak tümlenmiştir. Ancak boyun kısmında eksik parça bulunmaktadır. Üzerinde yer yer kireç kalıntıları görülmektedir.

MÖ 1. yy'ın sonu - MS 1. yy'ın başı.

**Tip 2 h (Çizim 14 h)**

**U138 Unguentarium, p.t (Levha 54 ı)**

Str 96 AM 12/45

M. Env. No. 359

Y 16 cm; AØ 3,2 cm; DØ 3,6 cm

Hr 10 R light red 7/6

Ar 10 R light red 7/8

Açık kırmızı renkte hamurlu, kırılğan dokulu, gözenekli, mika katkılı, kötü pişmiş.

Dışa dönük ince dudaklı, kalın silindirik boyunlu, torba gövdeli, konkav diplidir. Üzerinde dökülmeler görülmektedir.

MS 1. yy ortaları.

**U139; Unguentarium, p.t (Levha 55 a; Çizim 14 h)**

Str 96 AM 18/6  
M. Env. No. 367

Y 14,8 cm; AØ 2,5 cm; DØ 3 cm  
Hr 2,5 YR light red 7/6  
Ar 2,5 YR light red 7/6  
Açık kırmızı renkte hamurlu, sert dokulu, mika katkılıdır.

Dışa dönük dudaklı, kalın silindirik boyunlu, boyundan gövdeye geçiş belirgin olup, gövde torba biçiminde düz diplidir.  
MS 1. yy ortaları.

**U140; Unguentarium, p.t (Levha 55 b)**

Str 96 AM 20/7  
M. Env. No. 372

Y 7,1 cm; AØ 2 cm; DØ 1,9 cm  
Hr 2,5 YR light red 7/6  
Ar 2,5 YR light red 7/6  
Açık kırmızı renkte hamurlu, sert dokulu, yer yer gözenekli, mika katkılı, iyi pişmiş.

Dışa dönük ince dudaklı, silindir boyunlu, torba gövdeli, konkav diplidir. Ağız kenarında kırıklar bulunmaktadır.  
MS 1. yy ortaları.

**U141; Unguentarium, p.t (Levha 55 c)**

Str 97 AM 37/47  
M. Env. No. 464

Y 10,9 cm; AØ 2,3 cm; DØ 2,2 cm  
Hr 2,5 YR light red 7/6  
Ar 2,5 YR light red 7/6  
Açık kırmızı renkte hamurlu, sert dokulu, mika katkılı, iyi pişmiş.

Dışa dönük dudaklı, ağızdan sonra önce incelen kalın silindirik boyunlu, torba gövdeli, konkav diplidir.  
MS 1. yy ortaları.

**U142; Unguentarium, p.t (Levha 55 d)**

Str 98 AM 66/3  
M. Env. No. 834

Y 9,6 cm; AØ 2,7 cm; DØ 2,7 cm  
Hr 10 R pale red 7/4  
Ar 10 R pale red 7/4  
Soluk kırmızı renkte hamurlu, gözenekli, mika katkılı, iyi pişmiş.

Dışa dönük ince dudaklı, aşağıya doğru hafifçe daralan kalın silindirik boyunlu, torba

gövdeli, hafif konkav, düz diplidir. Üzerinde kireç tabakası vardır.  
MS 1. yy ortaları.

**Tip 2 ı (Çizim 14 ı)**

**U143; Unguentarium, p.t (Levha 55 e)**

Str 98 AM 56/6  
M. Env. No. 763

Y 16,7 cm; AØ 4,1 cm; DØ 5,1 cm  
Hr 10 R light red 7/6  
Ar 10 R pale red 7/4  
Açık kırmızı renkte hamurlu, gözenekli, bol mika katkılı, iyi pişmiş.

Dışa dönük dudaklı, ağızdan boyuna geçiş belirgin olup, gövdeye doğru genişleyen boyunludur. Gövdeye geçiş keskin bir hatla belirtilmiştir. Torba gövdeli, düz diplidir. İki parça halinde bulunmuş, sonradan yapıştırılarak birleştirilmiştir. Gövdede bir parça kırık ve eksik olup, ağızda kırık ve eksik parçalar bulunmaktadır. Üzerinde yer yer kireç kalıntıları görülmektedir.  
MS 2. yy'nın 2. yarısı.

**U144; Unguentarium, p.t (Levha 55 f; Çizim 14 ı)**

Str 98 AM 57/3  
M. Env. No. 766

Y 14,8 cm; AØ 3,2 cm; DØ 4 cm  
Hr 10 R light red 7/6  
Ar 10 R light red 7/6  
Açık kırmızı renkte hamurlu, sert dokulu, mika katkılı, iyi pişmiş.

Dışa dönük ağızlı, silindirik boyunlu, torba gövdeli, düz kaidelidir. Ağızda küçük bir parça kırık ve eksiktir. Taban kısmı sonradan yapıştırılarak tümlenmiştir.  
MS 2. yy'nın 2. yarısı.

**U145; Unguentarium, p.t (Levha 56 a)**

Str 98 AM 58/4  
M. Env. No. 773

Y 14,8 cm; AØ 3,6 cm; DØ 4,6 cm  
Hr 10 R pale red 7/4  
Ar 10 R pale red 7/4  
Soluk kırmızı renkte hamurlu, gözenekli, mika, taşcık katkılı, kötü pişmiş.

Dışa dönük dudaklı, ağızdan boyuna geçiş belirgin olup, gövdeye doğru genişleyen boyunlu, aşağı doğru genişleyen torba

gövdeli, düz diplidir. Dört parça halinde bulunup yapıştırılarak birleştirilmiştir. Boyunda ve gövdede eksik parçalar bulunmaktadır.

MS 2. yy'ın 2. yarısı.

**U146; Unguentarium, p.t (Levha 56 b)**

Str 98 AM 74/1

M. Env. No. 853

Y 16,4 cm; AØ 3,6 cm; DØ 6,1 cm

Hr 10 R reddish gray 6/1

Ar 10 R pale red 7/4

Kırmızımsı gri renkte hamurlu, gözenekli, mika katkılı, kötü pişmiş.

Dışa dönük dudaklı, ağızdan boyuna geçiş belirgin olup, gövdeye doğru hafifçe genişleyen boyunlu, boyundan gövdeye geçiş keskin, torba gövdeli, düz diplidir. Çark izi belirgin olan eserin üzerinde kireç kalıntıları görülmektedir. Dört parça halinde bulunmuş, yapıştırılarak tümlenmiştir. Ağız kenarında ve gövdede kırık ve eksik parçalar bulunmaktadır.

MS 2. yy'ın 2. yarısı.

**U147; Unguentarium, p.t (Levha 56 c)**

Str 98 AM 77/8

M. Env. No. 859

Y 13,1 cm; AØ 3,1 cm; DØ 4,4 cm

Hr 10 R light red 7/8

Ar 10 R light red 7/6

Açık kırmızı renkte hamurlu, sert dokulu, mika katkılı, iyi pişmiş.

Dışa dönük dudaklı, silindirik boyunlu, torba gövdeli, düz kaidelidir. Üzeri yivlendirilmiştir. Ağız kenarı kırık ve eksiktir. Üzerinde yer yer kireç tabakası görülmektedir.

MS 2. yy'ın 2. yarısı.

**Tip 2 j (Çizim 14 j)**

**U148; Unguentarium, p.t (Levha 56 d)**

Str 96 AM 2/36

M.Env. No. 307

Y 17,3 cm; AØ3,4 cm; DØ 4,4 cm

Hr -

Ar 7,5 YR reddish yellow 7/6

Sert dokulu, mika katkılı, iyi pişmiş.

Dışa dönük dudaklı, ağızdan boyuna geçiş belirgin olup, gövdeyle birleştiği yere doğru kalınlaşan uzun boyunlu, torba gövdeli, düz

diplidir. Üzerinde çark izi belirgin olup kireç kalıntıları görülmektedir.

MS 2. yy'ın 2. yarısı.

**U149; Unguentarium, p.t (Levha 56 e)**

Str 96 AM 20/17

M. Env. No. 376

Y 19,8 cm; AØ3,4 cm; DØ 6 cm

Hr-

Ar 2,5 YR light reddish brown 6/4

Gözenekli, mika katkılıdır.

Dışa dönük dudaklı, ağızdan boyuna geçiş belirgin olup, uzun ve kalın silindirik boyunlu, boyundan gövdeye geçiş belirgin olup, gövde torba biçiminde konkav diplidir.

MS 2. yy'ın 2. yarısı.

**U150; Unguentarium, p.t (Levha 56 f)**

Str 98 AM 66/2

M. Env. No. 833

Y 15,1 cm; AØ 3,4 cm; DØ 4,1 cm

Hr -

Ar 10 R light red 7/6

Sert dokulu, yer yer gözenekli, mika katkılı, iyi pişmiş.

Dışa dönük dudaklı, ağızdan boyuna geçiş belirgin olup, gövdeye doğru hafifçe genişleyen boyunlu, boyundan gövdeye geçiş keskin, torba gövdeli, hafif konkav, düz diplidir. Üzerinde çark izleri belirgindir. Üzerinde yer yer kireç tabakası görülmektedir.

MS 2. yy'ın 2. yarısı.

**U151; Unguentarium, p.t (Levha 57 a)**

Str 98 AM 66/9

M. Env. No. 840

Y 12,8 cm; AØ 3,4 cm; DØ 4,8 cm

Hr -

Ar 10 R light red 6/8

Gözenekli, mika katkılı, iyi pişmiş.

Dışa dönük dudaklı, ağızdan boyuna geçiş belirgin olup, gövdeye doğru hafifçe genişleyen boyunlu, boyundan gövdeye geçiş keskin, torba gövdeli, hafif konkav, düz diplidir. Üzerinde çark izleri belirgindir. Ağız kenarında kırıklar vardır. Üzerinde yer yer kireç tabakası görülmektedir.

MS 2. yy'ın 2. yarısı.

**U152; Unguentarium, p.t (Levha 57 b; Çizim 14 j)**

Str 99 AM 92/6

M. Env. No. 948

Y 13,7 cm; AØ 3,3 cm; DØ 5,2 cm

Hr -

Ar 10 R light red 7/6

Sert dokulu, mika katkılıdır.

Dışa dönük dudaklı, ağızdan boyuna geçiş belirgin olup, gövdeye doğru hafifçe genişleyen boyunlu, boyundan gövdeye geçiş keskin, torba gövdeli, düz diplidir

MS 2. yy'ın 2. yarısı.

**Tip 2 k (Çizim 14 k)**

**U153; Unguentarium, p.t (Levha 57 c; Çizim 14 k)**

Str 99 AM 92/13

M.Env. No. 952

Y 9 cm; AØ 2,3 cm; DØ 3,1 cm

Hr -

Ar 10 R pale red 7/3

Gözenekli, mika katkılıdır.

Düz ağızlı, ağızdan gövdeye daralan kalın kısa boyunlu, torba gövdeli, düz diplidir. Üzerinde kireç tabakası vardır.

MS 1. yy'ın ortası - MS 2. yy'ın ilk yarısı.

**Tip 2 l (Çizim 14 l)**

**U154; Unguentarium, p.t (Levha 57 d)**

Str 96 AM 28/1

M. Env. No. 393

Y 16,8 cm; AØ 3 cm, DØ 4,3 cm

Hr -

Ar 10R light red 6/6

Gözenekli, mika katkılıdır.

Dışa dönük dudaklı, silindirik boyunlu, boyundan gövdeye geçiş belirgin olup, gövde torba biçiminde düz diplidir. Üzerinde belirgin çark izleri vardır. Üzerinde yer yer kireç tabakası görülmektedir.

MS 2. yy'ın 2. yarısı.

**U155; Unguentarium, p.t (Levha 57 e)**

Str 96 AM 28/6

M. Env. No. 395

Y 9,3 cm; AØ 2,8 cm; DØ 3,5 cm

Hr 2,5 YR light red 7/6

Ar 2,5 YR light red 7/6

Açık kırmızı renkte hamurlu, gözenekli, mika katkılı, iyi pişmiş.

Dışa dönük ağızlı, silindirik boyunlu, gövde torba biçiminde düz diplidir. Ağız kenarında küçük bir parça kırık ve eksiktir. Üzerinde yer yer kireç tabakası görülmektedir.

MS 2. yy'ın 2. yarısı.

**U156; Unguentarium, p.t (Levha 57 f)**

Str 96 AM 28/10

M. Env. No. 396

Y 13,3 cm; AØ 3,1 cm; DØ 3,7 cm

Hr -

Ar 2,5 YR light red 7/6

Gözenekli, mika katkılı, iyi pişmiş.

Dışa dönük ağızlı, silindirik boyunlu, gövde torba biçiminde düz diplidir.

MS 2. yy'ın 2. yarısı.

**U157; Unguentarium, p.t (Levha 58 a)**

Str 96 AM 29/1

M. Env. No. 397

Y 14,1 cm; AØ 3,3 cm; DØ 4 cm

Hr -

Ar 2,5 YR light red 7/6

Sert dokulu, mika katkılı, iyi pişmiş.

Dışa dönük ağızlı, silindirik boyunlu, gövde torba biçiminde düz diplidir. Çark izleri belirgindir. Üzerinde yer yer kireç tabakası görülmektedir.

MS 2. yy'ın 2. yarısı.

**U158; Unguentarium, p.t (Levha 58 b)**

Str 97 AM 37/46

M. Env. No. 463

MY 14,9 cm; DØ 5 cm

Hr 2,5 YR light red 7/6

Ar 2,5 YR light red 7/6

Açık kırmızı renkte hamurlu, gözenekli, mika katkılı, iyi pişmiş.

Silindirik boyunlu, torba gövdeli, düz diplidir. Çark izi belirgin olan eserin üzerinde kireç kalıntıları görülmektedir.

MS 2. yy'ın 2. yarısı.

**U159; Unguentarium, p.t (Levha 58 c)**

Str 97 AM 42/5

M. Env. No. 491

Y 16,5 cm; AØ 3,2 cm; DØ 3,3 cm

Hr -

Ar 10 R light red 6/6

Yer yer gözenekli, mika katkılıdır, iyi pişmiş.

Dışa taşkın dudaklı, ağızdan boyuna geçiş belirgin olup, gövdeye doğru genişleyen boyunludur. Gövdeye geçiş keskin bir hatla belirtilmiştir. Torba gövdeli, düz diplidir. Üzerinde kireç kalıntıları görülmektedir.

MS 2. yy'ın 2. yarısı.

*Boysal – Kadıoğlu 1999, 220, Res. 5, Çiz. 17.*

**U160; Unguentarium, p.t (Levha 58 d)**

Str 98 AM 49/73 yapılımış

M. Env. No. 738

Y 15 cm; DØ 5,5 cm

Hr 10 R light red 7/6

Ar 10 R pale red 7/4

Açık kırmızı renkte hamurlu, gözenekli, bol mika katkılı, iyi pişmiş.

Dışa dönük dudaklı, ağızdan boyuna geçiş belirgin olup, gövdeye doğru genişleyen boyunludur. Gövdeye geçiş keskin bir hatla belirtilmiştir. Silindirik aşağı doğru genişleyen torba gövdeli, düz diplidir. Çark izleri yer yer belirgin olup, üzerinde dökülmeler görülmektedir. İki parça halinde bulunmuş, sonradan yapıştırılarak birleştirilmiştir. Gövdede bir parça kırık ve eksik olup, ağızda kırık ve eksik parçalar bulunmaktadır.

MS 2. yy'ın 2. yarısı.

**U161; Unguentarium, p.t (Levha 58 e)**

Str 98 AM 52/7

M. Env. No. 747

Y 12,6 cm; AØ DØ 3,7 cm

Hr 10 R light red 7/6

Ar 10 R light red 7/8

Açık kırmızı renkte hamurlu, sert dokulu, mika katkılı, iyi pişmiş.

Dışa taşkın dudaklı, ağızdan boyuna geçiş belirgin olup, gövdeye doğru genişleyen boyunludur. Gövdeye geçiş keskin bir hatla belirtilmiştir. Silindirik gövdeli, düz diplidir. Çark izleri belirgin olup, ağız kısmında bir parça kırık ve eksiktir. Üzerinde kireç kalıntıları görülmektedir.

MS 2. yy'ın 2. yarısı.

**U162; Unguentarium, p.t (Levha 58 f)**

Str 98 AM 52/6

M. Env. No. 748

Y 17,3 cm; AØ 3,5 cm; DØ 5,6 cm

Hr -

Ar 10 R reddish gray 6/1

Gözenekli, mika katkılı, iyi pişmiş.

Dışa taşkın dudaklı, ağızdan boyuna geçiş belirgin olup, gövdeye doğru genişleyen boyunludur. Gövdeye geçiş keskin bir hatla belirtilmiştir. Silindirik aşağı doğru genişleyen torba gövdeli, düz diplidir. Çark izleri belirgin olup, üzerinde kireç kalıntıları görülmektedir.

MS 2. yy'ın 2. yarısı.

**U163; Unguentarium, p.t (Levha 59 a)**

Str 98 AM 55/6

M. Env. No. 760

Y 17 cm; GØ 5,9 cm; DØ 4,8 cm

Hr 10 R light red 7/6

Ar 10 R light red 7/8

Açık kırmızı renkte hamurlu, yer yer gözenekli, mika katkılı, iyi pişmiş.

Dışa dönük dudaklı, ağızdan boyuna geçiş belirgin olup, gövdeye doğru genişleyen boyunlu, boyundan gövdeye geçiş keskin, torba gövdeli, düz diplidir. Çark izi belirgin olan eserin üzerinde kireç kalıntıları görülmektedir.

MS 2. yy'ın 2. yarısı.

**U164; Unguentarium, p.t (Levha 59 b)**

Str 98 AM 60/11

M. Env. No. 788

Y 18,4 cm; AØ 3,5 cm; DØ 4 cm

Hr 10 R light gray 7/1

Ar 10 R reddish gray 6/1

Açık gri renkte hamurlu, gözenekli, mika katkılı, iyi pişmiş.

Dışa dönük ağızlı, silindirik boyunlu, torba gövdeli, düz diplidir. Üzeri yivlendirilmiştir. Ağızda kırık ve eksik parça bulunmaktadır.

MS 2. yy'ın 2. yarısı.

**U165; Unguentarium, p.t (Levha 59 c)**

Str 98 AM 62/7

M. Env. No. 797

Y 15,2 cm; AØ 3,3 cm; DØ 4,7 cm

Hr -

Ar 10 R light red 7/6

Gözenekli, mika katkılı, iyi pişmiş.

Dışa dönük dudaklı, ağızdan boyuna geçiş belirgin olup, gövdeye doğru hafifçe genişleyen boyunlu, boyundan gövdeye geçiş keskin, torba gövdeli, düz diplidir. Üzerinde kireç tabakası görülmektedir.

MS 2. yy'ın 2. yarısı.

**U166; *Unguentarium*, p.t (Levha 59 d)**

Str 98 AM 66/5

M. Env. No. 836

Y 15,1 cm; AØ 3,9 cm; DØ 3,7 cm

Hr -

Ar 10 R light red 7/8

Gözenekli, mika katkılı, iyi pişmiş.

Dışa dönük dudaklı, yukarıdan aşağıya doğru hafifçe genişleyen boyunlu, boyundan gövdeye belirgin keskin hatlı olup, torba gövdeli, hafif konkav, düz diplidir. Üzerinde yer yer kireç tabakası görülmektedir.

MS 2. yy'ın 2. yarısı.

**U167; *Unguentarium*, p.t (Levha 59 e)**

Str 98 AM 66/6

M. Env. No. 837

MY 16,8 cm; DØ 4,6 cm

Hr 10 R light red 7/6

Ar 10 R light red 7/6

Açık kırmızı hamurlu, gözenekli, mika katkılı, iyi pişmiş.

Silindirik boyunlu, torba gövdeli, düz diplidir. Çark izi belirgindir. Ağız kısmı kırık ve eksiktir. Üzerinde yer yer kireç tabakası görülmektedir.

MS 2. yy'ın 2. yarısı.

**U168; *Unguentarium*, p.t (Levha 59 f)**

Str 98 AM 66/7

M. Env. No. 838

Y 14,4 cm; AØ 3,1 cm; DØ 4,1 cm

Hr 10 R light red 7/6

Ar 10 R light red 6/8

Açık kırmızı renkte hamurlu, yer yer gözenekli, mika katkılı, iyi pişmiş.

Dışa dönük dudaklı, ağızdan boyuna geçiş belirgin olup, gövdeye doğru genişleyen boyunlu, boyundan gövdeye geçiş keskin, torba gövdeli, konkav diplidir. Ağız kenarında kırıklar vardır. Üzerinde yer yer kireç tabakası görülmektedir.

MS 2. yy'ın 2. yarısı.

**U169; *Unguentarium*, p.t (Levha 60 a)**

Str 98 AM 77/9

M. Env. No. 860

MY 13,5 cm; DØ 3,9 cm

Hr 10 R light red 7/8

Ar 10 R light red 7/6

Açık kırmızı renkte hamurlu, sert dokulu, yer yer gözenekli, mika katkılı, iyi pişmiş.

Silindirik gövdeye doğru genişleyen boyunlu, boyundan gövdeye geçiş keskin, torba gövdeli, düz diplidir. Çark izi belirgin olan eserin üzerinde kireç kalıntıları görülmektedir. Ağız kısmı kırık ve eksiktir.

MS 2. yy'ın 2. yarısı.

**U170; *Unguentarium*, p.t (Levha 60 b)**

Str 98 AM 77/10

M. Env. No. 861

Y 17,3 cm; AØ 3,6 cm; KØ 4,4 cm

Hr 10 R light red 7/6

Ar 10 R light red 7/6

Açık kırmızı renkte hamurlu, sert dokulu, yer yer gözenekli, bol mika katkılı, iyi pişmiş.

Dışa dönük dudaklı, ağızdan boyuna geçiş belirgin olup, gövdeye doğru genişleyen boyunlu, boyundan gövdeye geçiş keskin, torba gövdeli, düz diplidir. Çark izi belirgin olan eserin üzerinde kireç kalıntıları görülmektedir. Dört parça halinde bulunmuş, yapıştırılarak tümlenmiştir. Ağız kenarında küçük bir parça kırık ve eksiktir. Üzerinde yer yer kireç tabakası görülmektedir.

MS 2. yy'ın 2. yarısı.

**U171; *Unguentarium*, p.t (Levha 60 c)**

Str 98 AM 78/7

M. Env. No. 867

MY 12,1 cm; DØ 3,5 cm

Hr 10 R pale red 7/3

Ar 10 R pale red 7/3

Soluk kırmızı renkte hamurlu, sert dokulu, mika katkılı, iyi pişmiş.

Silindirik boyunlu, torba gövdeli, düz diplidir. Ağız kısmı ve boyunun bir kısmı kırık ve eksiktir. Üzerinde yer yer kireç tabakası görülmektedir.

MS 2. yy'ın 2. yarısı.

**U172; *Unguentarium*, p.t (Levha 60 d)**

Str 99 AM 98/12

M. Env. No. 972

Y 14,5 cm; DØ 2,6 cm

Hr 10 R light red 7/6

Ar 10 R light red 7/6

Açık kırmızı hamurlu, gözenekli, mika katkılı, iyi pişmiş.

Dışa dönük dudaklı, ağız kısmının yarısı kırık ve eksiktir. Silindirik boyunlu, torba gövdeli, hafif konkav, düz diplidir. Çark izi

belirgindir. Üzerinde yer yer kireç tabakası görülmektedir.  
MS 2. yy'ın 2. yarısı.

**U173; Unguentarium, p.t (Levha 60 e)**

Str 99 AM 98/21

M. Env. No. 981

MY 13 cm; DØ 3,8 cm

Hr Ar 2,5 YR light red 6/6

Ar 2,5 YR light red 6/6

Sarımsı kırmızı renkte hamurlu, gözenekli, mika katkılı, iyi pişmiş.

Gövdeye doğru genişleyen kalın boyunlu, boyundan gövdeye geçiş keskin, torba gövdeli, hafif konkav, düz diplidir. Çark izi belirgin olan eserin üzerinde yer yer kireç kalıntıları görülmektedir. Ağız ve boynun bir kısmı kırık ve eksiktir.

MS 2. yy'ın 2. yarısı.

**U174; Unguentarium, p.t (Levha 60 f; Çizim 14 l)**

Str 99 AM 99/32

M. Env. No. 1005

Y 14,2 cm; AØ 2,9 cm; DØ 4,8 cm

Hr -

Ar 2,5 YR light red 6/6

Yer yer gözenekli, mika katkılıdır.

Dışa taşkın dudaklı, ağızdan boyuna geçiş belirgin olup, önce daralan sonra genişleyen boyunlu, gövdeye geçiş keskin bir hatla belirtilmiştir. Silindirik gövdeli, düz diplidir. Çark izi belirgin olan eserin üzerinde kireç kalıntıları görülmektedir.

MS 2. yy'ın 2. yarısı.

**Tip 2 m (Çizim 14 m)**

**U175; Unguentarium, p.t (Levha 60 g; Çizim 14 m)**

Str 98 AM 46/32

M. Env. No. 698

Y 10,5 cm; AØ 3,2 cm; DØ 3,5 cm

Hr 10 R pale red 7/4

Ar 10 R pale red 7/6

Açık kırmızı renkte hamurlu, gözenekli, bol mika katkılı, iyi pişmiş.

Dışa dönük dudaklı, ağızdan boyuna geçiş belirgin olup, gövdeye doğru genişleyen boyunlu, boyundan gövdeye geçiş keskin, torba gövdeli, düz diplidir. Çark izi belirgin

olan eserin üzerinde kireç kalıntıları görülmektedir.

MS 2. yy'ın 2. yarısı.

**U176; Unguentarium, p.t (Levha 61 a)**

Str 98 AM 47/53

M. Env. No. 719

MY 17,2 cm; DØ 4,4 cm

Hr 10 R light red 7/6

Ar 10 R light red 6/8

Açık kırmızı renkte hamurlu, gözenekli, bol mika katkılı, iyi pişmiş.

Silindirik boyunlu, torba gövdeli, hafif konkav, düz kaidelidir. Üzeri yivlendirilmiştir. Ağız kısmı kırık ve eksiktir.

MS 2. yy'ın 2. yarısı.

**U177; Unguentarium, p.t (Levha 61 b)**

Str 98 AM 60/12

M. Env. No. 789

Y 12 cm; DØ 2,9 cm

Hr 10 R light red 7/1

Ar 10 R light red 7/1

Açık kırmızı renkte hamurlu, gözenekli, mika katkılı, iyi pişmiş.

Dışa dönük dudaklı, silindirik boyunlu, torba gövdeli, konkav diplidir. Üzeri yivlendirilmiştir. Ağız parçası kırık ve eksiktir.

MS 2. yy'ın 2. yarısı.

**Tip 2 n (Çizim 14 n)**

**U178; Unguentarium, p.t (Levha 61 c)**

Str 97 AM 36/1

M. Env. No. 440

Y 17,2 cm; AØ 3,2 cm; DØ 2,9 cm

Hr 2,5 YR light red 7/6

Ar 2,5 YR light red 7/6

Açık kırmızı renkte hamurlu, gözenekli, mika katkılı, iyi pişmiş.

Dışa taşkın dudaklı, ağızdan boyuna geçiş belirgin olup, gövdeye doğru genişleyen boyunludur. Gövdeye geçiş keskin bir hatla belirtilmiştir. Torba gövdeli, düz diplidir. Çark izi belirgin olan eserin üzerinde kireç kalıntıları görülmektedir.

MS 2. yy'ın 2. yarısı.

**U179; Unguentarium, p.t (Levha 61 d)**

Str 97 AM 36/12

M. Env. No. 442

Y 10 cm; AØ 2,8 cm; DØ 2,4 cm



Hr 10 R light red 7/6  
Ar 10 R light red 7/6  
Açık kırmızı renkte hamurlu, sert dokulu, yer yer gözenekli, mika katkılı, iyi pişmiş.

Dışa dönük ağızlı, ağız ve boyun arasındaki geçiş belirgin, kalın uzun silindirik boyunlu, silindirik torba gövdeli, düz diplidir. Üzerindeki çark izi belirgindir. Yer yer kireç izleri görülmektedir.  
MS 2. yy'ın 2. yarısı.

**U180; Unguentarium, p.t (Levha 61 e)**

Str 97 AM 46/33  
M. Env. No. 699

Y 11,9 cm; AØ 3 cm; DØ 2,5 cm

Hr -

Ar 10 R light red 6/6

Gözenekli, mika katkılıdır, iyi pişmiş.

Dışa taşkın dudaklı, ağızdan boyuna geçiş belirgin olup, gövdeye doğru genişleyen boyunludur. Gövdeye geçiş keskin bir hatla belirtilmiştir. Silindirik torba gövdeli, düz diplidir. Ağız kenarında küçük bir parça kırık ve eksiktir. Boyundan kırık olup, sonradan yapıştırılarak tümlenmiştir. Çark izi belirgin olan eserin üzerinde kireç kalıntıları görülmektedir.

MS 2. yy'ın 2. yarısı.

**U181; Unguentarium, p.t (Levha 61 f)**

Str 98 AM 47/35  
M. Env. No. 701

Y 10,3 cm; AØ 3,3 cm; DØ 3 cm

Hr -

Ar 10 R pale red 7/4

Gözenekli, mika katkılıdır.

Dışa dönük dudaklı, ağızdan boyuna geçiş belirgin olup, gövdeye doğru genişleyen boyunlu, boyundan gövdeye geçiş keskin, silindirik torba gövdeli, düz diplidir. Üzerindeki çark izleri belirgindir.

MS 2. yy'ın 2. yarısı.

**U182; Unguentarium, p.t (Levha 61 g)**

Str 98 AM 47/36  
M. Env. No. 702

Y 9,7 cm; AØ 3 cm; DØ 2,8 cm

Hr 10 R light red 7/6

Ar 10 R light red 7/6

Açık kırmızı renkte hamurlu, gözenekli, bol mika katkılı, iyi pişmiş.

Dışa dönük dudaklı, ağızdan boyuna geçiş belirgin olup, gövdeye doğru genişleyen boyunlu, boyundan gövdeye geçiş keskin, silindirik torba gövdeli, düz diplidir. Çark izi belirgin olan eserin üzerinde kireç kalıntıları görülmektedir.

MS 2. yy'ın 2. yarısı.

**U183; Unguentarium, p.t (Levha 61 h)**

Str 98 AM 49/68  
M. Env. No. 734

Y 13,5 cm; AØ 2,1 cm; DØ 4,3 cm

Hr -

Ar 10 R light red 6/6

Gözenekli, bol mika katkılı, iyi pişmiş.

Dışa dönük dudaklı, ağızdan boyuna geçiş belirgin olup, gövdeye doğru genişleyen boyunlu, torba gövdeli, düz diplidir. Üzerindeki çark izi belirgindir. Boyundan kırık olup, sonradan yapıştırılarak tümlenmiştir.

MS 2. yy'ın 2. yarısı.

**U184; Unguentarium, p.t (Levha 61 ı)**

Str 98 AM 57/1  
M. Env. No. 764

Y 9,8 cm; AØ 2,7 cm; DØ 2,5 cm

Hr -

Ar 10 R light red 7/8

Gözenekli, mika katkılı, iyi pişmiş.

Dışa dönük dudaklı, ağız ve boyun arasındaki geçiş belirgin, kalın uzun silindirik boyunlu, torba gövdeli, düz dipli, çark izi belirgindir. Üzerinde yer yer yoğun kireç tabakası görülmektedir.

MS 2. yy'ın 2. yarısı.

**U185; Unguentarium, p.t (Levha 62 a)**

Str 98 AM 57/2  
M. Env. No. 765

Y 11,1 cm; AØ 2,8 cm; DØ 2,2 cm

Hr 10 R light red 7/6

Ar 10 R light red 6/6

Açık kırmızı renkte hamurlu, gözenekli, mika katkılıdır, iyi pişmiş.

Dışa taşkın dudaklı, ağızdan boyuna geçiş belirgin olup, gövdeye doğru genişleyen boyunludur. Gövdeye geçiş keskin bir hatla belirtilmiştir. Silindirik torba gövdeli, düz diplidir. Ağız kenarında küçük bir parça kırık ve eksiktir. Çark izi belirgin olan eserin üzerinde kireç kalıntıları görülmektedir.

MS 2. yy'ın 2. yarısı.

**U186; Unguentarium, p.t (Levha 62 b; Çizim 14 n)**

Str 98 AM 57/4

M. Env. No. 767

Y 12,2 cm; AØ 2,7 cm; DØ 2,3 cm

Hr 10 R light red 7/6

Ar 10 R light red 6/6

Açık kırmızı renkte hamurlu, sert dokulu, yer yer gözenekli, mika katkılıdır, iyi pişmiş.

Dışa taşkın dudaklı, ağızdan boyuna geçiş belirgin olup, gövdeye doğru genişleyen boyunludur. Gövdeye geçiş keskin bir hatla belirtilmiştir. Silindirik torba gövdeli, düz diplidir. Çark izi belirgin olan eserin üzerinde kireç kalıntıları görülmektedir.

MS 2. yy'ın 2. yarısı.

**U187; Unguentarium, p.t (Levha 62 c)**

Str 99 AM 92/4

M. Env. No. 946

Y 11,9 cm; AØ 3,2 cm;

DØ 3,1 cmHr -

Ar 10 R light red 6/6

Gözenekli, bol mika katkılı, iyi pişmiş.

Dışa taşkın dudaklı, ağızdan boyuna geçiş belirgin olup, gövdeye doğru genişleyen boyunludur. Gövdeye geçiş keskin bir hatla belirtilmiştir. Silindirik torba gövdeli, düz diplidir. Çark izi belirgin olan eserin üzerinde kireç kalıntıları görülmektedir.

MS 2. yy'ın 2. yarısı.

**U188; Unguentarium, p.t (Levha 62 d)**

Str 99 AM 92/12

M. Env. No. 951

Y 10 cm; AØ 2,9 cm;

DØ 3 cm

Gözenekli, kırılğan dokulu, bol mika katkılı, iyi pişmiş.

Dışa taşkın dudaklı, ağızdan boyuna geçiş belirgin olup, gövdeye doğru genişleyen boyunludur. Gövdeye geçiş keskin bir hatla belirtilmiştir. Silindirik torba gövdeli, düz diplidir. Gövdenin alt kısmında, dip kısmına yakın yerde küçük bir parça kırık ve eksiktir. Üzeri aşınmıştır.

MS 2. yy'ın 2. yarısı.

### III.3.1.2. Testiler

**Tip 1: Boyunlu Testiler ( Levha 63 - 74; Çizim 15 a)**

**Tip 1 a. Boyunlu Geniş Karınlı**

**T1; Tek Kulplu Testi; p.t ; (Levha 63 a)**

Str 95 AM 1

M. Env. No. 198- 4

Y 27 cm, AØ 12,7 cm, KØ 6,2 cm

Hr -

Ar 10 R light red 7/6

Açık kırmızı hamurlu, hamuru mika katkılı, iyi pişmiş.

Dışa taşkın dudaklar, tek kulplu, dudakların hemen altında boyundan başlayıp, yukarıya doğru çıkarak dudak hizasından aşağıya doğru kıvrılmakta, gövdenin hemen üzerinde boynun bittiği yerde son bulmaktadır. Dudaktan boyuna yumuşak bir hatla geçip, boyun aşağıya doğru indikçe genişlemekte, gövde çizgisinden itibaren de aşağıya doğru gövde daralmakta ve kaide üzerine oturmaktadır. Ağızda kabın gövdesine kadar akıtma şeklinde kahverengi astar görülmektedir. Eser üzerinde yer yer kireç tabakası bulunmaktadır.

MÖ 1. yy - MS 1.yy.

**T2; Tek Kulplu Testi; p.t (Levha 63 b)**

Str 96 AM 2/21

M. Env. No. 299

Y 20,8 cm; AØ 8,5 cm; KØ 6,3 cm

Hr 10 R light red 7/6

Ar 10 R light red 7/6

Açık kırmızı renkte hamurlu, az mika katkılı, hamuru iyi pişmiş.

Dışa taşkın dudaklı, silindirik boyunlu, boyundan gövdeye geçişte dışa doğru genişleyerek yumuşak bir kavisle halka kaideye doğru hafif dış bükey inmektedir. Tek kulpludur. Eserin üzerinde kireç tabakası görülmektedir.

MS 1. yy - MS 2. yy.

**T3; Tek Kulplu Testi; p.t (Levha 64 a)**

Str 96 AM 2/22

M. Env. No. 300

Y 24,8 cm; AØ 9 cm; KØ 6,3 cm

Hr 10 R light red 7/6

Ar 10 R light red 7/6

Dışa dönük ağızlı, silindirik boyunlu, boyundan gövdeye geçişte dışa doğru genişleyerek yumuşak bir kavisle hafif dış bükey dibe doğru daralarak halka kaideyle birleşmektedir. Ağız kısmından boyuna kırmızı renkli boya akıtma olarak yapılmıştır. Eser üzerinde yer yer kireç tabakası görülmektedir.  
MS 1. yy - MS 2. yy.

**T4; Tek Kulplu Testi; p.t (Levha 64 b)**

Str 96 AM 3/30

M. Env. No. 324

Y 23,8 cm; AØ 8,4 cm; KØ 6,4 cm

Hr 10 R light red 7/6

Ar 10 R light red 7/8

Açık kırmızı renkte hamurlu, mika ve kireç katkılı.

Dışa dönük ağızlı, boyun gövdeye doğru genişler ve şişkin gövde, kısa halka kaideye birleşmektedir. Boyundan gövdeye birleşen tek kulpludur. Kabin yüzeyinde yer yer kireç tabakası görülmektedir.

MÖ 1. yy'ın sonu - MS 1. yy.

**T5; Tek Kulplu Testi; p.t (Levha 65 a)**

Str 96 AM 4/2

M. Env. No. 337

Y 20,5 cm; AØ 7,2 cm; KØ 6,4 cm

Hr 10 R light red 7/6

Ar 10 R light red 7/6

Açık kiremit renkli hamurlu, mika katkılı, hamuru iyi pişmiş.

Dışa dönük ağızlı, silindirik boyunlu, boyundan sonra gövde dışa doğru açılarak yumuşak bir kavisle halka kaideye doğru dışbükey şekilde incelmektedir. Boyundan gövdeye birleşen tek kulplu testinin ağız kısmının altında dışta yivler bulunmaktadır. Ağız ve boyun kısmında akıtma tekniğinde koyu kırmızı renkte astar görülmektedir.

MÖ 1. yy - MS 1. yy.

**T6; Tek Kulplu Testi; p.t (Levha 65 b)**

Str 96 AM 5/1

M. Env. No. 338

Y 25 cm; AØ 8,2 cm; KØ 7,4 cm

Hr 2,5 YR light red 7/6

Ar 2,5 YR light red 7/8

Açık kiremit renkte hamurlu, az mika katkılı, hamuru iyi pişmiş.

Dışa taşkın ağız, ağızdan sonra silindirik boyun ve boyundan gövdeye dışa doğru alçalarak geçilmekte ve gövdeden sonra dış bükey şekilde incelenerek aşağıya inmekte ve alçak halka kaideyle birleşmektedir. Kabin ağız ve boyunun üst kısmında gri renkte boya akıtma şeklinde yapılmıştır. Tek kulplu olan testinin ağız kenarının küçük bir kısmı kırık ve eksiktir. Ağız kenarında yoğun kireç tabakası görülmektedir.

MÖ 2. yy sonu - MÖ 1. yy.

**T7; Tek Kulplu Testi; p.t (Levha 66 a)**

Str 96 AM 12/12

M. Env. No. 348

Y 29,8 cm; AØ 9,7cm; KØ 7,9 cm

Hr 5 YR 7/6

Ar 5 YR 7/6

Kırmızımsı sarı renkte hamurlu, mika katkılı, hamuru iyi pişmiş.

Dışa dönük ağızlı, silindirik boyunlu, geniş ovoid gövdeli, ağızdan gövdeye birleşen tek yassı kulplu, gövde kısa halka kaideye birleşmektedir. Ağızın iç kısmı ve dış kısmında (boyunun üst kısmı da dâhil) kahverengi astarlıdır.

MS 1. yy'ın 2. yarısı - MS 2. yy.

**T8; Tek Kulplu Testi; p.t (Levha 66 b)**

Str 96 AM 12/32

M. Env. No. 355

Y 21,9 cm; AØ 6,8 cm; KØ 5,9 cm

Hr 10 R 7/6 light red

Ar 10 R 7/6 light red

Açık kırmızı renkte hamurlu, hamuru mika katkılıdır.

Dışa taşkın ağızlı, ağızın üst kenarı düz, hafif dışa açılan (aşağıya doğru) silindirik boyunlu, gövde şişkin kısmı boyuna daha yakındır. Yassı tek kulpludur. Halka kaidelidir. Eserin üzerinde yer yer kireç tabakası görülmektedir.

MS 1. yy'ın sonu - MS 2. yy sonu.

**T9; Tek Kulplu Testi; p.t (Levha 67 a)**

Str 96 AM 20/14

M. Env. No. 375

Y 17,8 cm; AØ 8 cm; KØ 6,1 cm

Hr 10 R light red 7/6

Ar 10 R light red 7/8

Açık kırmızı renkte hamurlu, mika katkılı, hamuru iyi pişmiş.

Dışa taşkın dudaklı, ağzın üst kısmı düz, silindirik boyunlu, boyundan gövdeye düz bir şekilde genişleyip, keskin bir hatla yarım küre formundaki gövdeden halka kaideye geçilmektedir. Boyunda başlayan tek yassı kulp, gövdeye birleşmektedir. Kabın içi ve dış kısmında omuza kadar olan kısmı kırmızımsı kahverengi astarlı olup, astar yer yer dökülmüştür. Konik kaidelidir.  
MS 1. yy'ın sonu - MS 2. yy'ın sonu.

**T10; Tek Kulplu Testi; p.t ; (Levha 67 b)**

Str 96 AM 23/2

M. Env. No. 385

Y 23,4 cm; AØ 9,5 cm; KØ 7cm

Hr 10 R light red 7/6

Ar 10 R light red 7/8

Açık kırmızı renkte hamurlu, mika katkılı, hamuru iyi pişmiş.

Dışa taşkın ağızlı, ağzın üst kısmı düz, silindirik boyunlu, boyundan gövdeye düz bir şekilde genişleyip, keskin bir hatla yarım küre formundaki gövdeden halka kaideye geçilmektedir. Hemen dudak altından başlayan tek yassı kulp, gövdeye birleşmektedir. Ağız ve boyunun bir kısmı ile kabın içi ve kulbun üzeri kırmızımsı kahverengi astarlı olup, astar yer yer dökülmüştür.

MÖ 2. yy sonu-MÖ 1. yy.

**T11; Tek Kulplu Testi; p.t (Levha 67 c)**

Str 96 AM 24/1

M. Env. No. 389

Y 21,5 cm; AØ 7,9 cm; KØ7,8 cm

Hr 5YR reddish yellow 7/6

Ar 5 YR reddish yellow 7/6

Kırmızımsı sarı renkte hamurlu, hamuru mika katkılıdır. İyi pişmiş.

Dışa dönük ağızlı, gövdeye doğru açılan silindirik boyunlu, şişkin gövdeli, gövde kaideye doğru daralmaktadır. Dudak altından başlayan gövdede biten yassı tek kulpludur. Alçak hakla kaidelidir. Üzerinde yer yer kireç tabakası görülmektedir.

MS 1. yy'ın sonu.

**T12; Tek Kulplu Testi; p.t (Levha 68)**

Str 96 AM 27/2

M. Env. No. 391

Y 50,1 cm; AØ 14,8 cm; KØ 13,8 cm

Hr 5YR reddish yellow 7/6

Ar 5 YR reddish yellow 7/6

Kırmızımsı sarı renkte hamurlu, hamuru mika katkılıdır. İyi pişmiş.

Düz ağızlı, dışa katlanmış dudaklı, gövdeye doğru daralan silindirik boyunlu, şişkin gövde kaideye doğru daralmaktadır. Dudak altından başlayan gövdeye birleşen yassı tek kulpludur. Dışa açılan alçak halka kaidelidir. Üzerinde yer yer kireç tabakası görülmektedir.

MS 1. yy.

**T13; Tek Kulplu Testi; p.t (Levha 69 a)**

Str 97 AM 34/4

M. Env. No. 428

Y 16,2 cm; KØ 7,2 cm

Hr 10 R pale red 7/4

Ar 10 R light red 7/6

Açık kırmızı renkte hamurlu, mika katkılı, iyi pişmiş.

Dışa dönük dudaklı, silindirik boyunlu, boyundan gövdeye; geçiş dışa doğru genişleyerek geniş ovoid gövdeye birleşmekte, gövde daralarak halka kaideye birleşmektedir. Dudak altından gövdeye birleşen yassı tek kulpludur. Üzerinde yer yer kireç tabakası görülmektedir.

MS 1. yy.

**T14; Tek Kulplu Testi; p.t (Levha 69 b)**

Str 97 AM 35/21

M. Env. No. 437

Y 22,1 cm; AØ 7,8 cm; KØ 7,1 cm

Hr 10 R pale red 7/4

Ar 10 R light red 6/6

Açık kırmızı renkte hamurlu, mika katkılı, iyi pişmiş.

Dışa dönük dudaklı, silindirik boyunlu, boyundan gövdeye geçişte dışa doğru genişleyerek geniş ovoid gövdeye keskin bir hatla birleşmekte, gövde daralarak halka kaideye birleşmektedir. Boyundan gövdeye birleşen yassı tek kulpludur. Üzerinde yer yer kireç tabakası görülmektedir.

MS 1. yy.

**T15; Tek Kulplu Testi; p.t (Levha 69 c)**

Str 98 AM 43/4

M. Env. No. 672

Y 17 cm; AØ 6,9 cm; KØ 6,2 cm

Hr 10 R light red 7/8

Ar 10 R pale red 7/4

Açık kırmızı renkte hamurlu, mika katkılı, iyi pişmiş. Dışa dönük dudaklı, silindirik boyunlu, ovaoid gövdeli, halka kaidelidir. Ağız bitiminde, boyundan gövdeye birleşen iki yivli yassı tek kulpludur. Alçak halka kaidelidir. Ağız ve boyunun iç kısmı ve dış kısmında gövdenin yarısına kadar olan kısım koyu kırmızı renkte astarlıdır. Ağız ve gövde kısmında kırık ve eksik parçalar vardır. Üzerinde yer yer kireç tabakası görülmektedir.  
MS 1. yy ortası.

**T16;** Tek Kulplu Test; p.t (**Levha 70 a;**  
**Çizim 15 a)**

Str 98 AM 43/13

M. Env. No. 681

Y 22 cm; AØ 8,3 cm; KØ 6,5 cm

Hr 10 R light red 7/6

Ar 10 R light red 7/8

Açık kırmızı renkte hamurlu, bol mika katkılı, iyi pişmiş.

Dışa dönük dudaklı, silindirik boyunlu, ovaoid gövdeli, halka kaidelidir. Boyundan gövdeye birleşen şerit kulpludur. Alçak halka kaidelidir. İç kısmı kırmızımsı astarlı olup, dıştaki astar dökülmüştür. Kaidede kırık ve eksik parça bulunmaktadır. Ağız ve boyun kısmındaki koyu kahverengimsi kırmızı renkte astar kaideye doğru akmıştır.

MS 1. yy ortası.

**T17;** Tek Kulplu Testi; p.t (**Levha 70 b)**

Str 98 AM 47/52

M. Env. No. 718

Y 19,5 cm; AØ 9 cm; KØ 5,8 cm

Hr 10 R light red 7/8

Ar 10 R light red 7/8

Açık kırmızı renkte hamurlu, bol mika katkılı, iyi pişmiş.

Dışa dönük ağızlı, silindirik boyunlu, ovaoid gövdeli, halka kaidelidir. Ağız bitiminde, boyundan gövdeye birleşen yassı tek kulpludur. Alçak halka kaidelidir. Gövdede ve boyunda kırık ve eksik parçalar vardır. Ağızın iç ve dış kısmı kahverengimsi kırmızı renkte astarlıdır.

MS 1.-2. yy.

**T18;** Tek Kulplu Testi; p.t (**Levha 70 c)**

Str 98 AM 53/4

M. Env. No. 753

Y 19 cm; AØ 7,1 cm; G 11,1 cm;

KØ 6,4 cm

Hr 10 R light red 7/6

Ar 10 R light red 6/6

Açık kırmızı renkte hamurlu, mika katkılı, iyi pişmiş.

Dışa dönük dudaklı, silindirik boyunlu, boyundan gövdeye geçişte dışa doğru genişleyerek geniş ovaoid gövdeye yumuşak bir geçişle birleşmekte, gövde daralarak halka kaideye birleşmektedir. Boyundan gövdeye birleşen yassı tek kulpludur. Gövdede küçük bir parça kırık ve eksiktir. Üzerinde yer yer kireç tabakası görülmektedir.

MS 1. - 2 yy.

**T19;** Tek Kulplu Test; p.t (**Levha 71 a)**

Str 98 AM 57/6

M. Env. No. 768

Y 24,3 cm; AØ 9,7 cm; G 14,1 cm;

KØ 7,9 cm

Hr 2,5 YR light reddish brown 7/4

Ar 2,5 YR light reddish brown 7/4

Açık kırmızımsı kahverenkte hamurlu, mika katkılı, iyi pişmiş.

Dışa dönük dudaklı, silindirik boyunlu, boyundan gövdeye geçişte dışa doğru genişleyerek geniş ovaoid gövdeye keskin bir hatla, gövde daralarak halka kaideye birleşmektedir. Boyundan gövdeye birleşen yassı tek kulpludur. Parçalar halinde bulunup, yapıştırılarak tümlenmiştir. Ağız ve boyundaki eksik parça alçı ile tümlenmiştir. Ağız ve boyun kısmındaki koyu kahverengimsi kırmızı renkte astar kaideye doğru akmıştır. Üzerinde yer yer kireç tabakası görülmektedir.

MS 1. yy.

**T20;** Tek Kulplu Testi; p.t (**Levha 71 b)**

Str 98 AM 59/1

M. Env. No. 783

Y 16,1 cm; AØ 8 cm; KØ 6,2 cm

Hr 10 R light red 7/8

Ar 10 R light red 7/8

Açık kırmızı renkte hamurlu, mika katkılı, iyi pişmiş.

Dışa dönük dudaklı, silindirik boyunlu, ovaoid gövdeli, alçak halka kaidelidir. Ağız bitiminde, boyundan gövdeye birleşen tek kulpludur. Ağız kenarında, boyunda ve gövdede kırık ve eksik parçalar vardır.

MS 1. -2. yy.

**T21;** Tek Kulplu Testi; p.t (**Levha 71 c**)

Str 98 AM 62/15

M. Env. No. 801

Y 18,1 cm; AØ 7,1 cm; KØ 7,3 cm

Hr10 R light red 7/6

Ar 10 R pale red 6/4

Açık kırmızı renkte hamurlu, mika katkılı, iyi pişmiş.

Dışa dönük dudaklı, silindirik boyunlu, ovaoid gövdeli, halka kaidelidir. Ağız bitiminde, boyundan gövdeye birleşen tek kulpludur. Üzerinde yer yer dökülmeler ve kireç tabakası görülmektedir.

MS 1. yy - MS 2. yy

**T22;** Tek Kulplu Testi; p.t (**Levha 72 a**)

Str 98 AM 63/7

M. Env. No. 822

Y 21,9 cm; AØ 7,8 cm; KØ 7 cm

Hr 10 R light red 7/6

Ar 10 R light red 7/6

Açık kırmızı renkte hamurlu, mika katkılı, iyi pişmiş.

Dışa dönük dudaklı, düz ağızlı, silindirik boyunlu, ovaoid gövdeli, halka kaidelidir. Ağız bitiminde, boyundan gövdeye birleştiği yerde bulunan tek kulbun yeri belirgin olup, kırık ve eksiktir. Boyun kısmı sonradan yapıştırılarak tümlenmiştir.

MS 1. yy - MS 2. yy

**T23;** Tek Kulplu Testi; p.t (**Levha 72 b**)

Str 98 AM 63/12

M. Env. No. 828

Y 26 cm; AØ 12,4 cm; KØ 10,4 cm

Hr 10 R light red 7/6

Ar 10 R pale red 7/4

Açık kırmızı renkte hamurlu, mika katkılı, iyi pişmiş.

Dışa dönük dudaklı, silindirik boyunlu, ovaoid gövdeli, halka kaidelidir. Ağız bitiminde, boyundan gövdeye birleşen iki yivli yassı tek kulpludur. Alçak halka kaidelidir. Gövdede zedelenmeler görülmektedir.

MS 1. yy - MS 2. yy

**T24;** Tek Kulplu Testi; p.t (**Levha 72 c**)

Str 98 AM 66/1

M. Env. No. 832

Y 17,4 cm; AØ 7,6 cm; KØ 6,1 cm

Hr 10 R light red 6/6

Ar 10 R light red 6/8

Açık kırmızı renkte hamurlu, mika katkılı, iyi pişmiş.

Dışa dönük dudaklı, silindirik boyunlu, ovaoid gövdeli, halka kaidelidir. Ağız bitiminde, boyundan gövdeye birleşen tek kulpludur. Üzerinde yer yer dökülmeler ve kireç tabakası görülmektedir.

MS 1. yy - MS 2. yy

**T25;** Tek Kulplu Testi; p.t (**Levha 73 a**)

Str 98 AM 70/6

M. Env. No. 845

Y 17,6 cm; AØ 7,8 cm; KØ 6,5 cm

Hr 10 R light red 7/6

Ar 10 R light red 7/6

Açık kırmızı renkte hamurlu, bol mika katkılı, iyi pişmiş.

Dışa dönük ağızlı, silindirik boyunlu, ovaoid gövdeli, halka kaidelidir. Ağız bitiminde, boyundan gövdeye birleştiği yerde bulunan tek kulbun yeri belirgin olup, kırık ve eksiktir. İki parça halinde bulunup, sonradan yapıştırılarak tümlenmiştir. Ağızın bir kenarında da kırık bir parça vardır.

MS 1. yy sonu - MS 2. yy sonu.

**T26;** Tek Kulplu Testi; p.t (**Levha 73 b**)

Str 98 AM 81/2

M. Env. No. 875

Y 17,9 cm; AØ 7,1 cm; KØ 5,9 cm

Hr 10 R light red 6/6

Ar 10 R light red 6/6

Açık kırmızı renkte hamurlu, mika katkılı, iyi pişmiş.

Dışa dönük dudaklı, silindirik boyunlu, boyundan gövdeye geçiş belirgin olup ovaoid gövdeli, halka kaidelidir. Boyundan gövdeye birleşen yassı tek kulpludur. Ağızda ve boyunda kırık ve eksik parçalar bulunmaktadır. Üzerinde yer yer kireç tabakası görülmektedir.

MÖ1. yy - MS 1. yy.

**T27;** Tek Kulplu Testi; p.t (**Levha 73 c**)

Str 98 AM 81/3

M. Env. No. 876

Y 18,8 cm; AØ 7,8 cm; KØ 5,9 cm

Hr 7,5 YR reddish yellow 7/6

Ar 7,5 YR reddish yellow 7/6

Kırmızımsı sarı renkte hamurlu, mika katkılı, iyi pişmiş.

Dışa dönük dudaklı, ağız kenarında bir yiv bulunmaktadır. Silindirik boyunlu, boyundan gövdeye geçiş belirgin olup, ovoid gövdeli, halka kaidelidir. Boyundan gövdeye birleşen iki yivli yassı tek kulpludur. Üzerinde yer yer kireç tabakası görülmektedir.

MÖ1. yy - MS 1. yy.

**T28; Tek Kulplu Testi; p.t (Levha 74 a)**

Str 98 AM 84/2

M. Env. No. 884

Y 18 cm; AØ 10,4 cm; KØ 8,3 cm

Hr 10 R light red 6/8

Ar 10 R light red 6/8

Açık kırmızı renkte hamurlu, hamuru mika katkıdır.

Dışa dönük dudak, silindirik boyunlu, ovoid gövdeli, halka kaidelidir. Ağız bitiminde, boyundan gövdeye birleşen yassı tek kulpludur. Üzerinde yer yer kireç tabakası vardır.

MS 1. yy - MS 2. yy.

**T29; Tek Kulplu Testi; p.t (Levha 74 b)**

Str 99 AM 89/5

M. Env. No. 907

Y 19,8 cm; AØ 7,2 cm; KØ 7,3 cm

Hr 7,5 YR reddish yellow 7/6

Hr 7,5 YR reddish yellow 7/6

Dışa dönük ağızlı, silindirik boyunlu, küresel gövdeli, dudaktan gövdeye birleşen yatay tek kulplu, halka kaidelidir. Üzerinde yoğun kireç tabakası görülmektedir.

MS 1. yy'in sonu - MS 2. yy başı.

**T30; Tek Kulplu Testi; p.t (Levha 74 c)**

Str 99 AM 91/1

M. Env. No. 927

Y 19,2 cm; AØ 7,5 cm; KØ 6,7 cm

Hr 2,5 YR light red 7/6

Ar 2,5 YR light red 6/6

Açık kırmızı renkte hamurlu, mika katkı, iyi pişmiş.

Dışa dönük ağızlı, silindirik boyun, gövdeye doğru genişlemekte, küresel gövdeli halka kaidelidir. Boyundan başlayan gövdeye birleşen yatay tek kulpludur. Ağız ve boynun üst kısmında kırmızısı kahverengi astar görülmektedir. Ağız kısmında küçük bir parça kırık ve eksik olup, alçı ile tümlenmiştir.

MS 1. yy sonu - MS 2. yy.

**Tip 2: Boyunsuz Testiler**

**Tip 2a. Boyunsuz Geniş Karınlı (Levha 75 a; Çizim 15 b)**

**T31; Tek Kulplu Testi; p.t (Levha 75 a; Çizim 15 b)**

Str 98 AM 43/7

M. Env. No. 675

Y 12,8 cm; AØ 7,4 cm; KØ5,3 cm

Hr 10 R light red 7/8

Ar 10 R pale 7/4

Açık kırmızı renkte hamurlu, bol mika katkı, iyi pişmiş.

Dışa dönük dudaklı, ağızdan kısa bir boyunla, ovoid gövdeye geçilmektedir. Düz diplidir. Dip kısmının üstünde bir yiv bulunmaktadır. Ağızdan gövdeye birleşen şerit kulp üzerinde bir yiv bulunmaktadır. Kulbu kırık olup, sonradan yapıştirılarak tümlenmiştir. Ağız kısmında kırık ve eksik bir parça bulunmaktadır. Üzerinde yer yer kireç tabakası görülmektedir

MS1. yy - MS 2. yy.

**Tip 2b: Boyunsuz Düşük Karınlı Torba Gövdeli (Levha 75 b-d; Çizim 15 c)**

**T32; Tek Kulplu Testi; p.t (Levha 75 b)**

Str 96 AM 3/33

M. Env. No. 325

Y 16,3 cm; AØ 4,3 cm; KØ 4,2 cm

Hr 10 R 5 red /8

Ar 10 R 5/8 red

Kırmızı renkte hamurlu, mika katkı, hamuru iyi pişmiş.

Düz ağızlı, ağız kenarı yüksek yivlendirilmiş, kısa boyundan sonra gövde torba şeklinde aşağıya doğru genişleyerek inmekte ve daralarak, kısa halka kaideyle birleşmektedir. Tek kulp ağızdan yükselmekte, gövdeye birleşmektedir. Eser üzerinde yoğun kireç tabakası görülmektedir.

MS 1. yy - MS 2. yy.

**T33; Tek Kulplu Testi; p.t (Levha 75 c)**

Str 97 AM 36/11

M. Env. No. 441

Y 19,5 cm; AØ 4,5 cm; KØ 4,2 cm

Hr 10 R light red 6/6

Ar 10 R red 6/8

Açık kırmızı renkte hamurlu, mika katkılı, iyi pişmiş.

Dışa dönük ağızlı, silindirik kısa boyundan hemen torba gövdeye geçilmektedir. Ağız kenarından gövdeye birleşen yassı tek kulpludur. Alçak halka kaidelidir. Üzerinde yer yer kireç tabakası görülmektedir.  
MS 1. yy - MS 2. yy.

**T34; Tek Kulplu Test; p.t (Levha 75 d; Çizim 15 c )**

Str 98 AM 47/51

M. Env. No. 717

Y 16,9 cm; AØ 5,8 cm; KØ 5,8 cm

Hr 10 R light red 7/6

Ar 10 R light red 6/6

Açık kırmızı renkte hamurlu, bol mika katkılı, iyi pişmiş.

Dışa dönük ağızlı, silindirik kısa boyundan hemen torba gövdeye geçilmektedir. Ağız kenarından gövdeye birleşen yassı tek kulpludur. Alçak halka kaidelidir. Üzerinde yer yer kireç tabakası görülmektedir.  
MS 1. yy - MS 2. yy.

**Tip 2 c: Boyunsuz Çift Konik Formlu Gövdeli (Levha 76 a-78 b; Çizim 15 d)**

**T35; Tek Kulplu Testi; p.t (Levha 76 a )**

Str 96 AM 3/37

M. Env. No. 327

Y 18,2 cm; AØ 6,5 cm; KØ 5 cm

Hr 10 R light red 6/8

Ar 10 R light red 6/8

Açık kiremit renkli hamurlu, hamuru mika katkılı ve iyi pişmiş.

İçe dönük ağızlı, ağız geniş, ağızdan sonra boyuna doğru konik şekilde daralmaktadır. Boyundan gövdeye genişleyip, kaideye doğru daralır. Düz dipli, tek kulpludur. Kulbu, ağızdan başlayıp, gövdeye birleşmektedir. Ağızın bir kenarı kırılmıştır. Üzerinde yer yer kireç kalıntıları görülmektedir.  
MS 1. yy - MS 2. yy.

**T36; Tek Kulplu Testi; p.t (Levha 76 b )**

Str 96 AM 18/9

M. Env. No. 369

Y 19,8 cm; AØ 6,5 cm; KØ 6,7 cm

Hr 2,5 YR light red 6/8

Ar 2,5 YR light red 6/8

Açık kırmızı renkte hamurludur. Hamuru iyi pişmiş.

Yukarı doğru ve hafif içe eğimli ağız, yuvarlak bir profille ağızdan boyuna geçiş belirgindir. Dışa doğru genişleyen gövde keskin bir hattan sonra içe doğru daralmakta ve kısa iki yivli düz dibe birleşmektedir. Tek kulplu olan testinin kulbunun yeri ağızda ve gövdede belirgin olup, kırık ve eksiktir. Gövdenin üst kısmında tek sıra bant şeklinde küçük çentik çizgilerle bir süsleme bulunmaktadır. Dış kısmında yanık izleri görülmektedir.  
MÖ 1. yy.

**T37; Tek Kulplu Testi; p.t (Levha 76 c )**

Str 97 AM 35/2

M. Env. No. 430

Y 24,8 cm; AØ 10,1 cm; DØ 8,9 cm

Hr 10 R light red 6/6

Ar 10 R red 5/8

Açık kırmızı renkte hamurlu, mika katkılı, iyi pişmiş.

İçe dönük ağızlı, ağız geniş, ağızdan sonra boyuna doğru konik şekilde daralmaktadır. Boyundan gövdeye genişleyip, kaideye doğru daralır. Düz dipli, tek kulpludur. Kulbu, ağızdan başlayıp, gövdeye birleşmektedir. Kulbun dirsek yaptığı yerde ve ağız kenarında çıkıntılar bulunmaktadır. Ağızın bir kenarı kırılmıştır. Üzerinde yer yer kireç kalıntıları görülmektedir.  
MÖ 2. yy - MÖ 1. yy.

**T38; Tek Kulplu Testi; p.t (Levha 77 a )**

Str 98 AM 70/7

M. Env. No. 846

Y 15,8 cm; AØ 7,9 cm; KØ 5,8 cm

Hr 10 R light red 7/6

Ar 10 R pale red 7/4

Açık kırmızı renkte hamurlu, mika katkılı, iyi pişmiş.

Dışa dönük dudaklı, düz ağızlı, ovaoid gövdeli, düz diplidir. Ağızdan gövdeye birleşen tek kulpludur. Üç parça halinde bulunup, yapıştırılarak tümlenmiştir. Gövdede bir parça kırık ve eksiktir.  
MÖ 2. yy - MÖ 1. yy.

**T39; Tek Kulplu Testi; p.t (Levha 77 b )**

Str 98 AM 53/2

M. Env. No. 752



Y 16,7 cm; AØ 6,4 cm; G 8,5 cm;  
DØ 6,1 cm  
Hr 10 R light red 6/6  
Ar 10 R light red 6/8  
Açık kırmızı renkte hamurlu, bol mika katkılı,  
iyi pişmiş.

İçe dönük ağızlı, ağız geniş, ağızdan sonra  
boyuna doğru konik şekilde daralmaktadır.  
Boyundan gövdeye genişleyip, kaideye doğru  
daralır. Düz dipli, tek kulpludur. Kulbu,  
ağızdan başlayıp, gövdeye birleşmektedir.  
Üzerindeki astar yer yer dökülmüştür.

MÖ 2. yy – MÖ 1. yy.

**T40;** Tek Kulplu Testi; p.t (Levha 77 c)

Str 98 AM 65/5

M. Env. No. 831

Y 21,2 cm; AØ 9,8 cm; KØ 8,9 cm

Hr 10 R light red 6/6

Ar 10 R red 5/6

Açık kırmızı renkte hamurlu, mika katkılı, iyi  
pişmiş.

İçe dönük düz ağızlı, ovoid gövdeli, düz  
diplidir. Ağızdan başlayan gövdeye birleşen  
yassı tek yivli kulpludur. Üzerinde yer yer  
zedelenmeler görülmektedir.

MÖ 2. yy - MÖ 1. yy.

**T41;** Tek Kulplu Testi; p.t (Levha 78 a)

Str 98 AM 60/2

M. Env. No. 786

Y 12,8 cm; AØ 8,1 cm; KØ 5,9 cm

Hr 10 R light red 7/6

Ar 10 R light red 7/6

Açık kırmızı renkte hamurlu, mika katkılıdır.

İçe dönük düz ağızlı, ovoid gövdeli, düz  
diplidir. Ağızın hemen bitiminden başlayan  
gövdeye birleşen tek kulbun yeri belirgin  
olup, kırık ve eksiktir. Üzerinde yer yer kireç  
tabakası görülmektedir.

MÖ 2. yy - MÖ 1. yy.

**T42;** Tek Kulplu Testi; p.t (Levha 78 b;  
Çizim 15 d)

Str 98 AM 59/9.

Env. No. 785

Y 16 cm; AØ 5,2 cm; KØ 6 cm

Hr 10 R light red 6/6

Ar 10 R red 5/6

Açık kırmızı renkte hamurlu, mika katkılı, iyi  
pişmiş.

İçe dönük düz ağızlı, ovoid gövdeli, düz  
diplidir. Ağızın hemen bitiminden başlayan  
gövdeye birleşen yassı tek yivli kulpludur.  
Kulbu yapıştırılarak birleştirilmiştir. Üzerinde  
yer yer zedelenmeler görülmektedir.

MÖ 2. yy – MÖ 1. yy.

### III.3.1.3. Kâseler

#### Tip 1: İçe Dönük Dudaklı, Küresel Gövdeliler (Kâ1-2) (Levha 79 a-b; Çizim 16 a)

**Kâ1;** Kâse; p.t (Levha 79 a; Çizim 16 a)

Str 98 AM 43/6

M. Env. No. 674

Y 4,1 cm; AØ 8 cm; KØ 4,5 cm

Hr 10 R light red 7/6

Ar 10 R light red 7/6

Açık kırmızı renkte hamurlu, mika katkılı, iyi  
pişmiş.

İçe dönük dudaklı, düz ağız profilli, yarım  
küre formulu, alçak halka kaidelidir. Kabın iç  
kısmının tamamı ile dış kısmının ağızdan  
gövdenin yarısına kadar olan kısmı kırmızımsı  
kahverengi renkte boyalıdır. Üzerinde kireç  
tabakası görülmektedir.

**Kâ2;** Kâse; p.t (Levha 79 b)

Str 98 AM 47

M. Env. No. 686

Y 7 cm; AØ 12,4 cm; KØ 5,6 cm

Hr 10 R light red 7/6

Ar 10 R light red 7/6

Düz ağızlı, yarım küre formulu gövdeli, halka  
kaidelidir. Üzerinde yer yer kireç kalıntıları  
vardır.

#### Tip 2: Dışa Dönük Dudaklı Küresel Gövdeliler (Kâ3-11) (Levha 79 c- 80 d; Çizim 16 b)

**Kâ3;** Kâse; p.t (Levha 79 c)

Str 96 AM 12/3

M. Env. No. 342

Y 8,1 cm; AØ 12,7 cm; KØ 5,2 cm

Hr 10 R light red 7/6

Ar 10 R light red 6/8

Açık kırmızı renkte hamurlu, hamuru az mika  
katkılı, iyi pişmiş.

Dışa dönük dudaklı, gövde üst kısmı içe  
dönük yarım küre biçiminde, hafif konik

halka kaidelidir. İç kısmının tamamı ve dış kısmın da kaideye kadar olan kısmı kırmızımsı kahverengi astarlıdır. Alçak halka kaidelidir.

**Kâ4;** Kâse; p.t (Levha 79 d)

Str 96 AM 12/5

M. Env. No. 343

Y 13,2 cm; AØ 11,3 cm; KØ 4,7 cm

Hr 10 R light red 7/6

Ar 10 R light red 6/8

Açık kırmızı renkte hamurlu, hamuru az mika katkılı, iyi pişmiş.

Dışa dönük dudaklı, gövde üst kısmı içe dönük derin yarım küre biçiminde, hafif konik halka kaidelidir. İç ve dışı kırmızımsı kahverengi astarlıdır.

**Kâ5;** Kâse; p.t (Levha 79 e)

Str 96 AM 12/10

M. Env. No. 347

Y 11,1 cm; AØ 11,5 cm; KØ 4,3 cm

Hr 10 R 6 light red /8

Ar 10 R light red 6/8

Açık kırmızı renkte hamurlu, hamuru mika katkılı, iyi pişmiş.

Dışa dönük dudaklı, ağızdan gövdeye geçişte bir yiv bulunmakta, gövde üst kenarı, içe dönük yarım küre biçiminde, hafif konik halka kaidelidir.

**Kâ6;** Kâse; p.t (Levha 79 f)

Str 96 AM 18/3

M. Env. No. 365

Y 8,1 cm; AØ 11,4 cm; KØ 5 cm

Hr 10 R light red 7/6

Ar 10 R light red 6/8

Açık kırmızı renkte hamurlu, hamuru az mika katkılı, iyi pişmiş.

Hafif dışa dönük dudaklı, gövde üst kısmı içe dönük yarım küre biçiminde gövdeli, hafif konik halka kaidelidir. İç kısmının tamamı ve dış kısmın da gövde üst bölümü kırmızımsı kahverengi astarlıdır. Alçak konik kaidelidir.

**Kâ7;** Kâse; p.t (Levha 79 g; Çizim 16 b)

Str 97 AM 35/23

Env. No. 439

Y 12,9 cm; AØ 12,8 cm; KØ 6,1 cm

Hr 10 R red 5/6

Ar 10 R red 5/8

Kırmızı renkte hamurlu, mika katkılı, iyi pişmiş.

Dışa dönük dudaklı, ağızdan gövdeye keskin bir hatla geçilmekte, gövde şişkin olup, kaideye doğru daralmaktadır. Alçak halka kaidelidir.

**Kâ8;** Kâse; p.t (Levha 80 a)

Str 98 AM 47/54

M. Env. No. 720

Y 12,2 cm; AØ 13,3 cm; KØ 5,1 cm

Hr 10 R light red 6/8

Ar 10 R red 5/8

Açık kırmızı renkte hamurlu, mika katkılı, iyi pişmiş.

Dışa dönük ağızlı, ağız ve gövde arası bir yivle ayrılmakta ve küresel gövdeye geçilmektedir. Alçak halka kaidelidir. Kırık olarak ele geçen kâse sonradan yapıştırılarak birleştirilmiştir. Ağızda küçük bir parça kırık ve eksiktir. Üzerinde yer yer kireç kalıntıları görülmektedir.

**Kâ9;** Kâse; p.t (Levha 80 b)

Str 98 AM 81/5

M. Env. No. 878

Y 7,8 cm; AØ 14,2 cm; KØ 4,7 cm

Hr 10 R light red 7/6

Ar 10 R light red 6/8

Açık kırmızımsı kahverengi renkte hamurlu, mika katkılı, iyi pişmiş.

Düz ağızlı, ağızdan gövdeye geçitse belirgin bir yiv bulunmaktadır. Yarım küre formu gövde ve halka kaidelidir. Gövdenin altında iki yiv vardır. Yedi parça halinde bulunup, yapıştırılarak tümlenmiştir. Ağız ve gövdede eksik parçalar bulunmaktadır.

**Kâ10;** Kâse; p.t (Levha 80 c)

Str 98 AM 63/3

M. Env. No. 820

Y 6,4 cm; AØ 12,8 cm; KØ 5,1 cm

Hr 10 R light red 7/6

Ar 10 R light red 7/6

Açık kırmızı renkte hamurlu, mika katkılı, iyi pişmiş.

Dışa dönük, düz ağız profilli, yarım küre gövdeli, halka kaidelidir. Üzerinde yer yer kireç tabakası görülmektedir.

**Kâ11; Kâse; p.t (Levha 80 d)**

Str 98 AM 84/1

M. Env. No. 883

Y 9,5 cm; AØ 13,2 cm

Hr 10 R light red 7/6

Ar 10 R light red 7/6

Açık kırmızı renkte hamurlu, mika katkılı, iyi pişmiş.

Hafif dışa dönük dudaklı, düz ağız profili, yarım küre gövdelidir. Üzerinde yer yer kireç tabakası görülmektedir. İçe dönük dudaklıdır. Ağızdan gövdeye geçiş belirgindir. Dip kısmı yoktur. Yarısına yakın bir kısmı kırık ve eksiktir. İçte ve dışta gövdeye kadar olan kısımda koyu kırmızı astar görülmektedir.

**Tip 3: Düz Dudaklı, Küresel Gövdeliler (Kâ12-Kâ14) (Levha 80 e- 81 b; Çizim 16 c)****Kâ12; Kâse; p.t (Levha 80 e)**

Str 98 AM 81/4

M. Env. No. 877

Y 7,4 cm; AØ 12 cm; KØ 4,7 cm

Hr 2,5 YR light reddish brown 7/4

Ar 2,5 YR light reddish brown 7/4

Açık kırmızımsı kahverengi renkte hamurlu, mika katkılı, iyi pişmiş.

Düz ağızlı, ağızdan gövdeye geçişte belirgin bir yiv bulunmaktadır. Yarım küre formulu gövde ve halka kaidelidir. Dört parça halinde bulunup, yapıştırılarak tümlenmiştir. Ağız ve gövdede eksik parçalar bulunmaktadır.

**Kâ13; Kâse; p.t (Levha 81 a; Çizim 16 c)**

Str 99 AM 90/9

M. Env. No. 918

Y 7,8 cm; AØ 9,8 cm; KØ 5,1 cm

Hr 10 R light red 7/6

Ar 10 R red 5/8

Açık kırmızı renkte hamurlu, mika katkılı, iyi pişmiş.

Düz ağız kenarlı, yarım küre formulu, yüksek konik kaidelidir. Ağızdan kaideye kadar uzanan bir çatlak vardır.

**Kâ14; Kâse; p.t (Levha 81 b)**

Str 98 AM 63/8

M. Env. No. 823

Y 5 cm; AØ 9,3 cm; KØ 4,8 cm

Hr 10 R light red 7/6

Ar 10 R light red 7/6

Düz ağız kenarlı, yarım küre formulu, alçak halka kaidelidir. İç kısmı ve gövdenin yarısına kadar koyu kırmızı renkte astarlıdır. Astar daldırma şeklinde yapıldığından akma izleri görülmektedir.

**Tip 4: İçe Dönük Dudaklı, Konik Gövdeliler (Kâ15-16) (Levha 81 c-d)****Kâ15; Kâse; p.t (Levha 81 c)**

Str 96 AM 12/8

M. Env. No. 345

Y 10 cm; AØ 12,3 cm; KØ 5 cm

Hr 5 YR reddish yellow 7/6

Ar 5 YR reddish yellow 7/6

Kırmızımsı sarı renkte hamurlu, mika katkılı, hamuru iyi pişmiş.

İçe dönük dudaklı, ağızdan sonra hafif dışa doğru genişleyip, sonra yumuşak bir kavisle içe doğru aşağıya daralarak incelen gövde kısa halka kaideyle birleşmektedir.

**Kâ16; Kâse; p.t (Levha 81 d)**

Str 98 AM 60/6

M. Env. No. 790

Y 6,8 cm; AØ 11,1 cm; KØ 4,3 cm

Hr 10 R light red 6/6

Ar 10 R light red 6/6

Açık kırmızı renkte hamurlu, mika katkılı, iyi pişmiş.

İçe dönük ağız profili, ağızdan düz dibe doğru daralan gövdelidir. Ağız kenarında kırıklar bulunmaktadır.

**Tip 5: Kabartmalı (Megara) Kâseler (Kâ17) (Levha 81 e)****Kâ17; Kâse; p.t (Levha 81 e)**

Str 96 AM 12/49

M. Env. No. 362

Y 6 cm; AØ 12,2 cm; KØ 6,1 cm

Hr 2,5 YR light red brown 6/4

Ar 2,5 YR light red brown 6/4

Açık kırmızımsı kahverengi renkte hamurlu, hamuru mika katkılıdır.

Düz ağızlı, iç kısmı içe meyilli bir şekilde ve yiv şeklinde içe dönerek gövdeye geçilmekte, hafif konik tabanı, kalın halka kaidelidir. Dış yüzeyde dudak kısmında oluşturulan bordürde dil motifleri gövdede kabartma olarak yapılmış sarmaşık ve çiçek motifleri

bulunmaktadır. Ağzın dış kısmında hemen altında bir yiv görülmekte, eserin parçaları büyük ölçüde kaybolmuş, bulunan kısımlar birleştirilerek kısmen alçı ile tamamlanmıştır.

#### **III.3.1.4. Urne'ler (Levha 82 a-e; Çizim 17 a-d)**

**Ur1; Urne; p.t (Levha 82 a; Çizim 17 a)**  
Str 95AM 1/5  
M. Env. No. 200

Y 17,8 cm; AØ 23,5 cm; KØ 10,4 cm  
Hr 2,5 YR light red 7/6  
Ar 2,5 YR light red 7/8  
Açık kırmızı renkte hamurlu, mika katkılı, iyi pişmiş.

Geniş gövdeli, alçak kaideli açık bir kaptır. Üstünde kapağı bulunmaktadır. Çift şerit kulpludur.

**Ur2; Urne; p.t (Levha 82 b; Çizim 17 b)**  
Str 96AM 13/1  
M. Env. No. 311

Y 55 cm; AØ 27,2 cm; KØ 27 cm  
Hr 2,5 YR light red 7/6  
Ar 2,5 YR light red 7/8  
Açık kırmızı renkte hamurlu, astarlı, mika katkılı, iyi pişmiş.

Düz ağızlı, geniş silindir formu, düz diplidir. Ağız altında iki tarafta sepetkulpludur. Üstünde kapağı bulunmaktadır. Gövdede kırmızımsı kahverenginde yatay şerit bezeme yapılmıştır. Ağız kenarında ve kapakta kırık ve eksik parçalar bulunmaktadır.

**Ur3; Urne; p.t (Levha 82 c; Çizim 17 c)**  
Str 99AM 96/4  
M. Env. No. 961

Y: 18 cm; KØ 10 cm  
Hr 2,5 YR light red 7/6  
Ar 2,5 YR light red 7/8  
Açık kırmızı renkte hamurlu, mika katkılı, orta pişmiş.

Testi şeklindeki urne, belirgin omuz profili, halka kaidelidir. Omuzdan üst kısmı kırık ve eksiktir. Muhtemelen bu kısım yanmış kemiklerin yerleştirilmesi için kırılmış olmalıdır.

**Ur4; Urne; p.t (Levha 82 d)**  
Str 99 AM 99/7

M. Env. No. 988

Y: 27,5 cm  
Hr 2,5 YR light red 7/6  
Ar 2,5 YR light red 7/6  
Açık kırmızı renkte hamurlu, mika katkılı, orta pişmiş.

Düz ağızlı, geniş silindir formu, düz diplidir. Ağız kenarı kapağın oturması için çıkıntılı yapılmıştır. Ağzın ve gövdenin yarısı kırık ve eksiktir. Üzerinde dökülmeler görülmektedir.

**Ur5; Urne; p.t (Levha 82 e; Çizim 17 d)**  
Str 99AM 99/30  
M. Env. No. 1004

Y 18 cm; AØ 16,9 cm  
Hr 2,5 YR light red 7/6  
Ar 2,5 YR light red 7/8  
Açık kırmızı renkte hamurlu, mika katkılı, iyi pişmiş.

Düz ağızlı, geniş silindir formu, düz diplidir. Ağız kenarı kapağın oturması için çıkıntılı yapılmıştır. Ağzın altında yukarı doğru yapılmış ağız kenarına birleşen kulplar bulunur.

#### **III.3.1.5. Kandiller**

##### **Tip 1. Küresel Gövdeli, Geniş Omuzlu Kandiller (K1) (Levha 83a; Çizim 18)**

**K1; Kandil; p.t (Levha 83 a; Çizim 18a)**  
Str 98 AM 48/60

U 10,3 cm; G 7,9 cm; Y 3,5 cm  
Hr 10 R light red 7/6  
Ar 10 R light red 7/8

Açık kırmızı renkte hamurlu, hamuru bol mika katkılı, iyi pişmiş, çark yapımıdır.

Küresel gövdeli, geniş omuzlu, omuz üzerinde düğme şeklinde bir çıkıntı bulunur. Doldurma deliği geniştir. Uzun burunlu, oval fitil deliklidir. Fitil deliği çevresinde yanma izi görülür.

MÖ 3. yy sonu - MÖ 2. yy başı.

##### **Tip 2. Knidos Tipi Kandiller (K2) (Levha 83 b; Çizim 18b)**

**K2; Kandil; p.t (Levha 83 b, Çizim 18 b)**  
Str 99 AM 90/4

M. Env. No. 916  
U 10,2 cm; G 6,3 cm; Y 4,7 cm

Hr 10 R light red 7/6  
Ar 10 R light red 6/8  
Açık kırmızı renkte hamurlu, mika katkılı, iyi pişmiş, kalıp yapımıdır.

Yuvarlak içbükey diskuslu, diskusu omuzdan yüksek yuvarlak bir bantla ayrılmaktadır. Diskus ortasında yuvarlak doldurma deliği bulunur. Burun ucu yay şeklindedir. Fitol deliği geniş oval formdadır. Şerit kulbunda derin olmayan iki adet yiv yapılmıştır. Fitol deliği çevresinde yanma izleri vardır. Üzerinde yer yer kireç kalıntıları görülmektedir.  
MÖ 2.yy'ın 2. yarısı - MÖ 2. yy.

### Tip 3. Ephesos Tipi Kandiller (K3-K16)

#### Tip 3 a. Okucu Burunlu Kandiller (K3-K13) (Levha 83 c-ı; 84 d; Çizim 18c)

**K3;** Kandil; p.t (Levha 83 c)  
Str 96 AM 15/2  
M. Env. No. 364

U 11,3 cm; G 7,2 cm  
Hr 2,5 YR light reddish gray 7/1  
Ar 2,5 YR light reddish gray 7/1  
Açık kırmızı renkte hamurlu, mika katkılı, orta pişmiş, kalıp yapımıdır.

Yuvarlak içbükey diskuslu, burun ucu okucu şeklindedir. Diskus ortasında yuvarlak doldurma deliği bulunmaktadır. Omuzda kabartma olarak yapılmış üçgen şeklinde bezemeler vardır. Kulbu kırık ve eksiktir. Fitol deliği çevresinde yanma izleri görülmektedir. Üzerinde yer yer kireç kalıntıları vardır.  
MÖ 2 yy'ın 4. çeyreği - MÖ 1. yy.

**K4;** Kandil; p.t (Levha 83 d)  
Str 96 AM 21/2  
M. Env. No. 383

U 15,1 cm; G 7,3 cm; Dis. Ø 5,2 cm; Y 4 cm  
Hr 10 R light red 7/6  
Ar 10 R light red 7/6  
Açık kırmızımsı renkte hamurlu, hamuru mika katkılıdır.

Yuvarlak hafif içbükey diskuslu, diskusta doldurma deliğinin çevresi kırıktır. Diskus iç içe geçmiş iki adet daire ile çevrelenmiştir. Uzun okucu burunludur. Omuzda kabartma olarak yapılmış dikey çizgiler, nokta ve spiral bezemeler yer almaktadır. Yassı kulbun

üzerinde iki adet yiv vardır. Fitol deliği etrafında kulp üzerinde yanma izleri bulunmaktadır.  
MÖ 2 yy'ın 4. çeyreği - MÖ 1. yy.

**K5;** Kandil; p.t (Levha 83 e)  
Str 98 AM 43/16  
M. Env. No. 684

U 14,2 cm; G 8,1 cm; Dis. Ø 5,1 cm;  
Y 3,2 cm

Hr 10 R light red 7/6  
Ar 10 R light red 7/6

Açık kırmızı renkte hamurlu, mika katkılı, iyi pişmiş, kalıp yapımıdır.

Yuvarlak hafif içbükey diskuslu, okucu şeklinde uzun burunlu, diskus ortasında yuvarlak doldurma deliği bulunmaktadır. Kulbunda iki adet insize yiv bulunmaktadır. Diskusu iç içe geçmiş iki adet daire ile çevrelenmiştir. Diskusta doldurma deliğine doğru dikey olarak sıralanmış kabartma çizgi bezeme, omuz üzerinde de spiral bezemeler bulunmaktadır. Fitol deliği çevresinde yanma izleri görülmektedir.  
MÖ 2 yy'ın 4. çeyreği - MÖ 1. yy.

**K6;** Kandil; p.t (Levha 83 f; Çizim 18 c)  
Str 98 AM 43/19  
M. Env. No. 687

U 14,8 cm; G 8 cm; Dis. Ø 4,8 cm; Y 2,8 cm  
Hr 10 R light red 7/6  
Ar 10 R light red 7/6

Açık kırmızı renkte hamurlu, hamuru mika katkılı, iyi pişmiş, kalıp yapımıdır.

Yuvarlak hafif içbükey diskuslu, burun ucu okucu şeklindedir. Diskus ortasında küçük yuvarlak doldurma deliği bulunmaktadır. Diskusta kabartma olarak dikey çizgi bezemeler, omuzda ise nokta dizileri ve nokta dizileri arasında dil motifleri vardır. Şerit kupludur. Fitol deliği çevresinde yanma izleri görülmektedir.  
MÖ 2 yy'ın 4. çeyreği - MÖ 1. yy.

**K7;** Kandil; p.t (Levha 83 g)  
Str 99 AM 98/7  
M. Env. No. 969

U 11 cm; G 5,9 cm; Dis. Ø 8,7 cm  
Hr 10 R light red 6/6  
Ar 10 R light red 6/6

Açık kırmızı renkte hamurlu, mika katkılıdır.

Yuvarlak içbükey diskuslu, uzun burunlu, burun ucu okucu şeklindedir. Diskusun ortasında yuvarlak doldurma deliği bulunmaktadır. Doldurma deliğinin çevresinde dikey çizgilerden oluşan bir bezeme ile omuzda spiral bezemeler yapılmıştır. Fitol deliği çevresinde yanma izleri görülmektedir. Kulbu ve burnun uç kısmında bir parça kırık ve eksiktir. Üzerinde dökülmeler görülmektedir.  
MÖ 2 yy'ın 4. çeyreği - MÖ 1. yy.

**K8;** Kandil; p.t (**Levha 83 h**)  
Str 98 AM 48/32

U 9,3 cm; G 6,8 cm  
Hr 2,5 YR reddish gray 5/1  
Ar 2,5 YR reddish gray 5/1  
Kırmızımsı gri renkte hamurlu, mika katkılı, kalıp yapımıdır.

Yuvarlak hafif içbükey diskuslu, okucu burunludur. Diskus ortasında doldurma deliğinin olduğu bölüm kırık ve eksiktir. Gövdenin iki yanında kulakçıklar bulunur.  
MÖ 2 yy'ın 4. çeyreği - MÖ 1. yy.

**K9;** Kandil; p.t (**Levha 83 ı**)  
Str 96 AM 2/12  
M. Env. No. 294

U 11,8 cm; G 7,2 cm; Dis. Ø 3,8 cm  
Hr 10 R light red 6/8  
Ar 10 R light red 6/8  
Açık kırmızı renkte hamurlu, hamuru iyi pişmiş, kalıp yapımıdır.

Dar yuvarlak diskusta büyük yuvarlak doldurma deliği bulunmaktadır. Okucu şeklinde uzun burunlu ve yuvarlak fitil deliği çevresinde yanma izleri görülür. Omuzda bitkisel motifler bulunmaktadır. Kulpsuzdur. Üzerindeki astarlar yer yer dökülmüştür.  
MÖ 2 yy'ın 4. çeyreği - MÖ 1. yy.

**K10;** Kandil; p.t (**Levha 84 a**)  
Str 98 AM 52/3  
M. Env. No. 745

U 13,8 cm; G 9,2 cm; Dis. Ø 6 cm;  
Y 4,5 cm  
Hr 10 R light red 7/6  
Ar 10 R light red 6/8  
Açık kırmızı renkte hamurlu, mika katkılı, iyi pişmiş, kalıp yapımıdır.

Yuvarlak içbükey diskuslu, diskus kenarı yükseltilmiş, uzun burunlu, burun ucu okucu

şeklindedir. Diskusun ortasında yuvarlak doldurma deliği bulunmaktadır. Kulbu kırık ve eksiktir. Diskusun etrafı üç adet halka ile çevrelenmiştir. Diskus ile burnun birleştiği yerde diskusa doğru her iki tarafta gövdede alçak kabartma olarak yapılmış spiral bezeme bulunmaktadır. Fitol ucunda yanma izi görülmektedir.

**K11;** Kandil; p.t (**Levha 84 b**)  
Str 96 AM 12/27

M. Env. No. 353  
U. 12,5 cm; G 8,9 cm; Dis. Ø 4,8 cm  
Açık kırmızı renkte hamurlu, hamuru iyi pişmiş, kalıp yapımıdır.

Dar yuvarlak diskusta büyük yuvarlak doldurma deliği bulunmaktadır. Uzun burunlu, burun okucu şeklindedir. Omuzda kalp şeklinde kabartma bezeme ile rozet ve palmet bezemeleri yapılmıştır. Kulpsuzdur. Düz diplidir. Fitol deliği çevresinde yanık izleri görülür. Üzerindeki astarlar yer yer dökülmüştür.

MÖ 2 yy'ın 4. çeyreği - MÖ 1. yy.

**K12;** Kandil; p.t (**Levha 84 c**)  
Str 98 AM 78/1  
M. Env. No. 863

U 11,6 cm; G 7,6 cm; Dis. Ø 3,3 cm  
Hr 10 R light red 7/6  
Ar 10 R light red 7/6  
Açık kırmızı renkte hamurlu, mika katkılı, iyi pişmiş, kalıp yapımıdır.

Yuvarlak içbükey diskuslu, diskusu sınırlandıran bant yüksektir. Diskus ortasındaki geniş yuvarlak doldurma deliği bulunmaktadır. Uzun burunlu, burun ucu yay şeklindedir. Gövdeyle burnun birleştiği yerde iki adet spiraller yapılmıştır. Omuzda rozet, palmet, yaprak motifleri vardır. Kulpsuzdur. Düz diplidir. Fitol deliği çevresinde yanık izleri görülmektedir. Burnun uç kısmı kırık ve eksiktir.

**K13;** Kandil; p.t (**Levha 84 d**)  
Str 98 AM 82/1  
M. Env. No. 879

MU 11,8 cm; G 7,8 cm; Dis. Ø 4 cm  
Hr 10 R light red 7/6  
Ar 10 R light red 7/8  
Açık kırmızı renkte hamurlu, bol mika katkılı, iyi pişmiş, kalıp yapımıdır.

Yuvarlak içbükey diskuslu, diskusu sınırlandıran bant yüksektir. Diskus ortasındaki yuvarlak doldurma deliğinin kenarı kırık ve eksiktir. Omuzda yaprak motifleri, boyunda mask bulunmaktadır. Uzun burunlu, burun ucu ve kulbu kırık ve eksiktir. Düz dip yivlendirilmiştir. Üzerinde yer yer dökülmeler görülmektedir. MÖ 2 yy'ın 4. çeyreği - MÖ 1. yy.

**Tip 3b. Yuvarlak Burunlu, Burun Ucu Plastik Bantla Çevrili Kandiller (K14-K15) (Levha 84 e- f; Çizim 18 d)**

**K14;** Kandil; p.t (Levha 84 e; Çizim 18 d)

Str 98 AM 52/9

M. Env. No. 750

U 23,4 cm; G 10,1 cm; Dis. Ø 8,8 cm;

Y 7,2 cm

Hr 10 R pale red 6/2

Ar 10 R reddish gray 5/1

Soluk kırmızı renkte hamurlu, mika katkılı, iyi pişmiş, kalıp yapımıdır.

Yuvarlak gövdeden yükseltilmiş içbükey diskuslu, yukarı doğru yükselen uzun burunlu, burun ucu geniş yuvarlak formlu, fitil deliği yuvarlaktır. Diskus ortasında büyük yuvarlak doldurma deliği, doldurma deliğinin etrafında üç adet küçük havalandırma deliği bulunmaktadır. Omuz kısmında iç içe geçmiş baklava motifleri ve bu motiflerin arasında üst üste iki nokta ve bu bezemenin altında da çentikler bulunmaktadır. Ayrıca burun ile diskus arasında yunus balığı tasviri görülmektedir. Kulbunda derin olarak yapılmış iki adet yiv görülmektedir. Düz diplidir. 4 parça halinde ele geçen kandil yapıştırılarak tümlenmiştir. Ancak burun kenarının alt tarafı ve gövdenin alt kısmında bazı eksik parçalar bulunmaktadır. MÖ 2. yy'ın 4. çeyreği - MÖ 1. yy.

**K15;** Kandil; p.t (Levha 84 f)

Str 98 AM 62/2

M. Env. No. 792

U 12,1 cm; G 8,2 cm; Dis. Ø 4,8 cm

Hr 10 R light red 7/6

Ar 10 R light red 6/8

Açık kırmızı renkte hamurlu, mika katkılı, iyi pişmiş, kalıp yapımıdır.

Yuvarlak içbükey diskuslu, uzun burunludur. Yuvarlak fitil deliği çevresi geniş yuvarlak formludur. Diskusu omuzdan belirgin olarak

yüksek bir bantla ayrılmış, diskus ortasında yuvarlak doldurma deliği bulunmaktadır. Düz diplidir. Kulpsuzdur. Fitil deliği çevresinde yanma izleri görülmektedir. Üzerinde yer yer kireç tabakası bulunmaktadır.

MÖ 2. yy'ın 4. çeyreği - MÖ 1. yy.

**Tip 3 c. Gövdesi Plastik Bantla Çevrili Kandiller (K16) ( Levha 84 g; Çizim 18 e)**

**K16;** Kandil; p.t (Levha 84 g; Çizim 18 e)

Str 98 AM 80/6

MU 8,9 cm; G 7,3 cm

Hr 2,5 YR reddish gray 6/1

Ar 2,5 YR reddish gray 6/1

Kırmızımsı gri renkte hamurlu, hamuru iyi pişmiş, kalıp yapımıdır.

Küçük Yuvarlak diskuslu yuvarlak, diskusu çevreleyen oluklu bir bant görülmekte ve bu bant uzun buruna doğru daralmaktadır. Diskustaki doldurma deliği küçüktür. Kulbu yoktur. Omuzda palmet, omuz ve burnun birleşme yerinde spiraller kabartma olarak yapılmış, bu kısımda iki adet küçük delik açılmıştır. Gövde, burun ve alt kısmında kırık ve eksik parçalar vardır.

MÖ 2. - MÖ 1. yy.

**Tip 4. Burun Ucu Çıpa Şeklinde Kandiller (K17-K38)(Levha 84 h; 85 a- i; Çizim 18 f-1)**

**Tip 4a. Yuvarlak Diskuslular (K 17-K22) (Çizim 18 f; 18 g)**

**K17;** Kandil; p.t (Levha 84 h)

Str 97 AM 37/15

M. Env. No. 447

U 10,1 cm; G 6,9 cm; Dis. Ø 3,8 cm

Hr 10 R light red 7/6

Ar 10 R light red 7/8

Açık kırmızı renkte hamurlu, mika katkılıdır. İyi pişmiş, kalıp yapımıdır.

Yuvarlak diskuslu, uzun yay şeklinde burunlu, diskus ortasında yuvarlak doldurma deliği bulunmaktadır. Omuz üzerinde kabartma olarak yapılmış rozet ve kalp şeklinde bezemeler bulunmaktadır. Kulpsuz, düz diplidir. Fitil deliği çevresinde yanık izleri görülmektedir. Burunun küçük bir kısmı kırık ve eksiktir.

MÖ 2 - MÖ 1. yy.

**K18**; Kandil; p.t (**Levha 85 a**)

Str 97 AM 37/18

M. Env. No. 450

U 11,8 cm; G 7,4 cm; Dis. Ø 3,1 cm

Hr10 R light red 7/6

Ar 10 R light red 7/6

Açık kırmızı rengi hamurludur.

Yuvarlak diskuslu, uzun yay şeklinde burunlu, diskus ortasında geniş yuvarlak doldurma deliği bulunmaktadır. Omuz üzerinde kabartma olarak yapılmış dikey bezemeler ile gövdenin burunla birleştiği iki yanda ve diskusun kulp hizasına yakın yerde çıkıntılar bulunmaktadır. Oval formulu fitil deliğinin etrafında yanık izleri görülmektedir.

MÖ 2- MÖ 1. yy.

**K19**; Kandil; p.t (**Levha 85 b; Çizim 18 f**)

Str 97 AM 37 /19

M. Env. No. 451

U 11,9 cm; G 8,5 cm; Dis. Ø 4,2 cm;

Y 3,1 cm

Hr 10 R pale red 7/4

Ar 10 R pale red 7/4

Pembemsi kırmızı renkte hamurlu, iyi pişmiş, kalıp yapımıdır.

Yuvarlak dar Diskuslu, uzun burunlu, diskus ortasında geniş yuvarlak doldurma deliği bulunmaktadır. Omuz üzerinde kabartma olarak yapılmış nokta bezemeler ile gövde ve burunun birleştiği yerde kabartma olarak yapılmış yaprak bulunmaktadır. Fitil deliği çevresinde yanık izleri görülmektedir.

MÖ 2 - MÖ 1. yy.

**K20**; Kandil; p.t (**Levha 85 c**)

Str 97 AM 41/2

M. Env. No. 482

U 8,9 cm; G 6,8 cm; Dis. Ø 3,4 cm; Y 2,1 cm

Hr 10 R reddish gray 6/1

Ar 10 R reddish gray 6/1

Kırmızımsı gri hamurlu, mika katkılı, kalıp yapımıdır.

Yuvarlak dar diskuslu, uzun yay şeklinde burunlu, diskus ortasında yuvarlak doldurma deliği bulunmaktadır. Kulpsuzdur. Omuz üzerinde kabartma olarak bitkisel motifler yapılmıştır.

MÖ 2- MÖ 1. yy.

**K21**; Kandil; p.t (**Levha 85 d**)

Str 97 AM 53/5

M. Env. No. 754

U 9,8 cm; G 7,1 cm; Dis. Ø 3,8 cm

Hr 10 R light red 6/6

Ar 10 R red 5/8

Açık kırmızı renkte hamurlu, mika katkılı, iyi pişmiş, kalıp yapımıdır.

Yuvarlak dar diskuslu, yay şeklinde burun ucuna sahiptir. Diskus ortasında geniş yuvarlak doldurma deliği bulunmaktadır. Omuz üzerinde kabartma olarak yapılmış bitkisel motifler ve kalp şeklinde bezemeler bulunmaktadır. Fitil deliği çevresinde yanık izleri görülmektedir.

MÖ 2 - MÖ 1. yy.

**K22**; Kandil; p.t (**Levha 85 e**)

Str 98 AM 47/42

M. Env. No. 708

U 14,1 cm; G 8,1 cm; Dis. Ø 2,8 cm

Hr2,5 YR light red 7/6

Ar 2,5 YR pale red 7/4

Açık kırmızı renkte hamurlu, hamuru mika katkılı, iyi pişmiş.

Yuvarlak dar diskuslu, burun ucu yay şeklindedir. Diskus ortasında geniş yuvarlak doldurma deliği bulunmaktadır. Omuz üzerinde kabartma olarak yapılmış bitkisel motifler ve kalp şeklinde bezemeler bulunmaktadır. Şerit kulpludur. Yuvarlak fitil deliği çevresinde yanık izleri görülmektedir.

MÖ 2 - MÖ 1. yy.

**K23**; Kandil; p.t (**Levha 85 f**)

Str 96 AM 18/7

M. Env. No. 368

U 12,3 cm; G 8 cm; Dis. Ø 3,4 cm

Hr 10 R 6/8 light red

Ar 10 R 6/8 light red

Açık kırmızı renkli hamurludur.

Diskuslu dar yuvarlak, ortasında geniş yuvarlak bir doldurma deliği bulunmaktadır. Yassı kulplu, uzun burunlu, burun ucu yay şeklindedir. Geniş omuz üzerinde kabartma olarak bitkisel bezeme yapılmıştır.

MÖ 2. yy ortası - MÖ 1. yy.

**K24**; Kandil; p.t (**Levha 85 g; Çizim 18 g**)

Str 97 AM 37/6

M. Env. No. 444

U11,5 cm; G 7,8 cm; Dis. Ø 3,3 cm



Hr 10 R light red 6/6

Ar 10 R red 5/8

Açık kırmızı renkte hamurlu, mika katkılı, iyi pişmiş, kalıp yapımıdır.

Diskusü dar yuvarlak, ortasında geniş yuvarlak bir doldurma deliği bulunmaktadır. Omuzda bitkisel bezemeler vardır. Uzun burunlu, burun ucu yay şeklindedir. Kulbu kırık ve eksiktir.

MÖ 2. yy ortası - MÖ 1. yy.

**K25; Kandil, p.t (Levha 85 h)**

Str 98 AM 48/58

M. Env. No. 724

U 12 cm; G 8,3 cm; Y 3,4 cm

Hr 10 R light red 7/8

Ar 10 R light red 7/8

Açık kırmızı renkte hamurlu, mika katkılı, iyi pişmiş, kalıp yapımıdır.

Yuvarlak diskuslu, burun ucu yay şeklindedir. Diskus etrafında diskusu çevreleyen alçak bir bant görülmekte ve bu bant uzun buruna doğru daralmaktadır. Diskus ortasında geniş yuvarlak doldurma deliği bulunmaktadır. Omuz üzerinde bitkisel bezeme vardır. Şerit kulpludur. Fitol çevresinde yanık izleri görülmektedir. Omuzda derin bir çatlak vardır.

MÖ 2. yy ortası - MÖ 1. yy.

**K26; Kandil, p.t (Levha 85 ı)**

Str 98 AM 55/3

M. Env. No. 759

U 12,2 cm; G 7,5 cm; Dis. Ø3,5 cm

Hr 10 R light red 7/6

Ar 10 R light red 7/6

Açık kırmızı renkte hamurlu, mika katkılı, iyi pişmiş, kalıp yapımıdır.

Yuvarlak dar diskuslu, uzun burunlu, burun ucu yay şeklindedir. Diskus ortasında geniş yuvarlak doldurma deliği bulunmaktadır. Şerit kulpludur. Kulp yamuk olarak gövdeye yerleştirilmiştir. Düz diplidir. Omuz üzerinde kabartma olarak rozet şeklinde bezeme bulunmaktadır. Fitol çevresinde yanık izleri görülmektedir. Üzeri aşınmıştır.

MÖ 2. yy ortası - MÖ 1. yy.

#### **Tip 4b. Dikdörtgen Diskuslular (K27-K38)**

**(Levha 86 a-ı; 87 a-c; Çizim 18 h)**

**K27; Kandil; p.t (Levha 86 a)**

Str 97 AM 34/5

M. Env. No. 429

U 12,5 cm; G 7,1 cm; Y 2,9 cm

Hr 10 R light red 7/6

Ar 10 R light red 7/8

Açık kırmızı rengi hamurlu, mika katkılıdır.

Dikdörtgen diskuslu, diskus ortasında yuvarlak doldurma deliği bulunmaktadır. Uzun yay şeklinde burunludur. Fitol deliği oval formdadır. Omuz üzerinde kabartma olarak yapılmış rozet ve nokta bezemeler bulunmaktadır. Yassı kulplu, düz diplidir. Fitol deliği çevresinde yanık izleri görülmektedir.

MÖ 2 - MÖ 1.yy.

**K28; Kandil; p.t (Levha 86 b)**

Str 97 AM 35/22

M. Env. No. 438

U 11,7 cm; G 7,9 cm; Y 2,4 cm

Hr 2,5 YR 7/2 pale red

Ar 2,5 YR reddish gray 5/1

Kırmızı gri renkte hamurlu, mika katkılıdır.

Dikdörtgen diskuslu, uzun burunlu, burun ucu yay şeklindedir. Diskusun ortasında geniş yuvarlak doldurma deliği, omuzda kabartma olarak yapılmış çiçek ve yaprak bezemeleri bulunmaktadır. Kulpsuzdur.

MÖ 2 - MÖ 1. yy.

**K29; Kandil; p.t (Levha 86 c)**

Str 97 AM 37/14

M. Env. No. 446

U 12,9 cm; G 8,8 cm

Hr 10 R light red 7/6

Ar 10 R light red 7/8

Açık kırmızı rengi hamurlu, mika katkılıdır.

Dikdörtgen diskuslu, uzun burunlu, burun ucu yay şeklindedir. Diskusta yuvarlak doldurma deliği bulunmaktadır. Doldurma deliğinin kenarında küçük bir parça kırık ve eksiktir. Omuz üzerinde kabartma olarak yapılmış yuvarlak bezemeler bulunmaktadır. Kulpsuz olup, düz diplidir. Fitol deliği çevresinde yanık izleri görülmektedir.

MÖ 2- MÖ 1. yy.

**K30; Kandil; p.t (Levha 86 d)**

Str 97 AM 37/17

M. Env. No. 448

U 12,3 cm; G 7,8 cm; Y 3,1 cm

Hr 10 R light red 7/6

Ar 10 R light red 7/6

Açık kırmızı rengi hamurlu, mika katkıdır.

Dikdörtgen diskuslu, uzun burunlu, diskus ortasında geniş yuvarlak doldurma deliği bulunmaktadır. Omuzda kabartma olarak yapılmış kabaralar bulunmaktadır. Kulbunun yeri belirgin olup, kırık ve eksiktir. Düz diplidir. Oval formulu fitil deliğinin çevresinde yanık izleri görülür. Burnun bir ucu kırık ve eksiktir. Üzerinde yer yer dökülmeler görülmektedir.

MÖ 2 - MÖ 1. yy.

**K31; Kandil; p.t (Levha 86 e)**

Str 97 AM 37/16

M. Env. No. 449

U 11,3 cm; G 7,3 cm

Hr 10 R reddish gray 6/1

Ar 10 R reddish gray 6/1

Kırmızımsı gri renkte hamurlu, mika katkıdır, iyi pişmiş, kalıp yapımıdır.

Dikdörtgen diskuslu, uzun burunlu, burun ucu büyük ölçüde kırık ve eksiktir. Diskus ortasında yuvarlak doldurma deliği bulunmaktadır. Omuz üzerinde kabartma olarak yapılmış bitkisel motifler ve kalp şeklinde bezemeler bulunmaktadır. Kulpsuz olup, düz diplidir.

MÖ 2- MÖ 1. yy

**K32; Kandil; p.t (Levha 86 f)**

Str 97 AM 37/20

Env. No. 453

U 10,5 cm; G 8,2 cm

Hr 10 R light red 7/6

Ar 10 R light red 7/6

Açık kırmızı rengi hamurlu, mika katkıdır.

Dikdörtgen diskuslu, uzun burunlu ancak ağzın uç kısmı kırık ve eksik olup, diskus ortasında yuvarlak doldurma deliği bulunmaktadır. Omuz üzerinde kabartma bitkisel motifler bulunmaktadır. Kulpsuz olup, düz diplidir. Fitil deliği çevresinde yanık izleri görülmektedir.

MÖ 2- MÖ 1. yy

**K33; Kandil; p.t (Levha 86 g)**

Str 97 AM 40/4

M. Env. No. 481

U 11,4 cm; G 7,9 cm; Y 3,4 cm

Hr 2,5 YR light red 7/6

Ar 2,5 YR light red 7/6

Açık kırmızı renkte hamurlu, az mika katkı, iyi pişmiş, kalıp yapımıdır.

Dikdörtgen diskuslu, uzun yay biçimli burunlu, diskus ortasında yuvarlak doldurma deliği, omuz çevresinde kabartma olarak yaprak motifleri bulunmaktadır. Kulbunun yeri belirgin olup, kırık ve eksiktir. Fitil deliği çevresinde yanık izleri bulunmaktadır. Parçalar halinde ele geçen kandil yapıştirılarak tümlenmiştir. Gövde ve taban kısmının bir parçası ise kırık ve eksiktir.

MÖ 2 - MÖ 1. yy.

**K34; Kandil; p.t (Levha 86 h, Çizim 18 h)**

Str 98 AM 46/34

M. Env. No. 700

U 11,3 cm; G 7,1 cm; Y 3,3 cm

Hr 10 R light red 7/6

Ar 10 R light red 7/6

Açık kırmızı renkte hamurlu, hamuru bol mika katkı, iyi pişmiş, kalıp yapımıdır.

Dikdörtgen diskuslu, uzun burunludur. Diskusta yuvarlak ancak etrafı kırık doldurma deliği bulunmaktadır. Fitil deliği oval formdadır. Kulpsuzdur. Omuz üzerinde yan yana kazıma olarak ters “v” şeklinde yapılmış bezemeler vardır. Burun kısmı kırık olup, yapıştirılarak tümlenmiştir. Üzerinde yer yer dökülmeler mevcuttur. Fitil deliği çevresinde yanık izleri görülmektedir.

MÖ 2 - MÖ 1. yy.

**K35; Kandil; p.t (Levha 86 ı)**

Str 98 AM 63/4

M. Env. No. 821

U 11,6 cm; G 7 cm; Y 3,4 cm

Hr 10 R light red 6/8

Ar 10 R pale red 7/4

Açık kırmızı renkte hamurlu, bol mika, taşcık katkı, iyi pişmiş, kalıp yapımıdır.

Dikdörtgen diskuslu, uzun burunlu, burun ucu yay şeklindedir. Diskusta geniş yuvarlak hava deliği bulunmaktadır. Omuz üzerinde üçlü yaprak ve nokta motifleri vardır. Kulbu kırık ve eksiktir. Fitil deliği oval formulu ve çevresinde yanık izleri vardır. Burunun bir

kısmı sonradan yapıştırılarak tümlenmiştir. Üzerinde yer yer kireç tabakası görülmektedir.

MÖ 2 - MÖ 1. yy.

**K36; Kandil; p.t (Levha 87 a)**

Str 98 AM 70/8

Env. No. 847

U 13,4 cm; G 6,9 cm

Hr 10 R pale red 7/4

Ar 10 R pale red 7/4

Soluk kırmızı renkte hamurlu, mika katkılı, iyi pişmiş, kalıp yapımıdır.

Dikdörtgen diskuslu, uzun yay şeklinde burunlu, oval fitil deliklidir. Diskusta geniş yuvarlak doldurma deliği bulunmaktadır. Kulpta iki adet yiv vardır. Omuz üzerinde kabartma olarak yapılmış nokta bezemeler bulunmaktadır. Üzerinde kireç tabakası görülmektedir. Fitil deliğinin çevresinde yanma izleri görülür.

MÖ 2 - MÖ 1. yy.

**K37; Kandil; p.t (Levha 87 b)**

Str 98 AM 80/1

M. Env. No. 874

U 11,4 cm; G 6,5 cm

Hr 10 R light red 7/6

Ar 10 R light red 7/4

Açık kırmızı renkte hamurlu, mika katkılı, iyi pişmiş, kalıp yapımıdır.

Dikdörtgen diskuslu, üçgenimsi burun uçludur. Diskusta geniş yuvarlak doldurma deliği bulunmaktadır. Omuz üzerinde rozet ve bitkisel bezemeler vardır. Ancak oldukça aşınmıştır. Kulbu kırık ve düz diplidir. Fitil deliği oval formludur. Fitil deliği çevresinde yanma izleri bulunur. Üzerinde dökülmeler görülmektedir.

MÖ 2 - MÖ 1. yy.

**K38; Kandil; p.t (Levha 87 c)**

Str 98 AM 82/2

M. Env. No. 880

U 11,3 cm; G 6,7 cm

Hr 10 R light red 7/6

Ar 10 R pale red 6/4

Açık kırmızı renkte hamurlu, mika katkılı, iyi pişmiş, kalıp yapımıdır.

Dikdörtgen diskuslu, uzun burunlu, burun ucu yay şeklindedir. Diskusta büyük yuvarlak doldurma deliği bulunmaktadır. Omuz

üzerinde damla motifleri, boyunda yaprak motifi, gövdenin burunla birleştiği yerde çiçek motifi vardır. Düz diplidir. Fitil deliği çevresinde yanma izleri görülmektedir. Kulbu kırık ve eksiktir. Alt kısmında kireç tabakası görülmektedir.

MÖ 2 - MÖ 1. yy.

**Tip 5. Diskusu Açık Yarı Sarmal U Burunlu Kandiller (K39-K46 ) (Levha 87 d-ı; 88 a-b; Çizim 18 ı)**

**K39; Kandil; p.t (Levha 87 d)**

Str 96 AM 4/1

M. Env. No. 336

U 13,1 cm; G 7,3 cm; Dis. Ø 3,9 cm;

Y 5,4 cm

Hr10 R pale red 7/4

Ar 10 R pale red 7/4

Soluk kırmızı renkte hamurlu, mika katkılı, iyi pişmiş, kalıp yapımıdır.

Yuvarlak diskuslu, uzun burunlu, burun ucu yay şeklindedir. Diskus etrafında diskusu çevreleyen alçak oluklu bir bant görülmekte ve bu bant uzun buruna doğru daralmaktadır. Diskus ortasında yuvarlak doldurma deliği bulunmaktadır. Diskus kenarı yüksektir. Omuz üzerinde bitkisel bezeme vardır. Şerit kulpludur. Fitil çevresinde yanık izleri görülmektedir.

MÖ 2. yy - MÖ 1. yy.

**K40; Kandil; p.t (Levha 87 e)**

Str 96 AM 12/44

M. Env. No. 358

U 12,1 cm; G 7 cm; Dis. Ø 3,9 cm

Hr 10R light red 6/8

Ar 10R light red 6/8

Açık kırmızimsı renkte hamurludur.

Diskus yuvarlak, ortasında geniş yuvarlak bir hava deliği bulunmaktadır. Yassı kulplu, uzun ağzının ucu üçgen formundadır, omuz üzerinde bitkisel motifler kabartma olarak yapılmıştır. Yassı kulplu, diskus etrafında ve omuz çevresinde çiçek motifleri ve noktalar kabartma olarak yapılmıştır, alçak halka kaidelidir. Ağız altında kırıklar mevcuttur.

MÖ 2. yy - MÖ 1. yy.

**K41; Kandil; p.t (Levha 87 f)**

Str 98 AM 43/14

M. Env. No. 682

U 11,6 cm; G 7,3 cm; Y 3,4 cm  
Hr10 R pale red 7/4  
Ar 10 R pale red 7/4  
Soluk kırmızı renkte hamurlu, mika katkılı, iyi pişmiş, kalıp yapımıdır.

Yuvarlak diskuslu, uzun burunlu, burun ucu yay şeklindedir. Diskus etrafında diskusu çevreleyen alçak oluklu bir bant görülmekte ve bu bant uzun buruna doğru daralmaktadır. Diskus ortasında yuvarlak doldurma deliği bulunmaktadır. Diskus kenarı yüksektir. Omuz üzerinde bitkisel bezeme vardır. Kulpsuzdur. Fitol çevresinde yanık izleri görülmektedir.  
MÖ 2. yy - MÖ 1. yy.

**K42; Kandil; p.t (Levha 87 g)**  
Str 96 AM 3/34  
M. Env. No. 326

U 12,9 cm; G 8,9 cm; Dis. Ø 3,5 cm  
Hr 2,5 YR light red 7/6  
Ar 2,5 YR light red 7/6  
Açık kırmızı renkte hamurlu, mika katkılı, hamuru iyi pişmiş, kalıp yapımıdır.

Küçük yuvarlak diskuslu yuvarlak, diskusu çevreleyen oluklu bir bant görülmekte ve bu bant uzun buruna doğru daralmaktadır. Diskustaki doldurma deliği büyüktür. Kulbu yoktur. Fitol deliği çevresinde yanık izleri bulunmaktadır. İçbükeydir. Omuz kısmında kırık ve çatlaklar bulunmaktadır.  
MÖ 2. - MÖ 1. yy.

**K43; Kandil; p.t (Levha 87 h; Çizim 18 ı)**  
Str 98 AM 48/61  
M. Env. No. 727

U 12,3 cm; G 9 cm; Dis. Ø 3,2 cm; Y 3,6 cm  
Hr 10 R light red 7/6  
Ar 10 R light red 7/6  
Açık kırmızı renkte hamurlu, hamuru bol mika katkılı, iyi pişmiş, kalıp yapımıdır.

Yuvarlak, dar diskuslu, diskus etrafında Diskusu çevreleyen oluklu bir bant görülmekte ve bu bant uzun buruna doğru daralmaktadır. Burun ucu yay şeklindedir. İçbükey diskusun ortasında yuvarlak doldurma deliği bulunmaktadır. Kulbu kırık ve eksiktir. Omuz üzerinde dil şeklindeki bezemenin bir kısmı görülebilmektedir. Düz dip, bir yivle profillendirilmiştir. Fitol deliği etrafında yanık izi görülmektedir. Üzeri kireç tabakası ile kaplıdır.

MÖ 2. yy - MÖ 1. yy

**K44; Kandil; p.t (Levha 87 ı)**  
Str 98 AM 50/80  
M. Env. No. 741

U 11,8 cm; G 7,4 cm; Y 3 cm  
Hr 10 R light red 6/6  
Ar 10 R light red 6/6  
Açık kırmızı renkte hamurlu, bol mika katkılı, iyi pişmiş, kalıp yapımıdır.

Yuvarlak diskuslu, uzun burunlu, burun ucu yay şeklindedir. Diskus etrafında diskusu çevreleyen alçak oluklu bir bant görülmekte ve bu bant uzun buruna doğru daralmaktadır. Diskus ortasındaki doldurma deliği etrafında küçük bir parça kırık ve eksiktir. Omuz üzerindeki bezeme aşınmış, belirgin değildir. Kulpsuzdur. Geniş yuvarlak fitil deliği çevresinde yanık izleri görülmektedir. Üzerinde dökülmeler mevcuttur.  
MÖ 2. yy - MÖ 1. yy.

**K45; Kandil; p.t (Levha 88 a)**  
Str 98 AM 52/1  
M. Env. No. 744

U 13,2 cm; G 7,3 cm; Dis. Ø 3 cm; Y 5 cm  
Hr 10 R pale red 7/4  
Ar 10 R pale red 7/4  
Soluk kırmızı renkte hamurlu, mika katkılı, iyi pişmiş, kalıp yapımıdır.

Dar diskus etrafında diskusu çevreleyen oluklu bir bant görülmekte ve bu bant uzun buruna doğru daralmaktadır. Uzun burunlu, burun ucu geniş yaya şeklindedir. Diskus ortasında yuvarlak doldurma deliği bulunmaktadır. Şerit şeklindeki geniş kulbu üzerinde üç adet derin yiv bulunmaktadır. Omuz kısmında kabartma olarak yapılmış kalp, damla ve bitkisel bezeme bulunmaktadır. Kulbu yapıştırılarak tümlenmiştir. Fitol deliği çevresinde yanık izleri görülmektedir.  
MÖ 2. yy - MÖ 1. yy.

**K46; Kandil; p.t (Levha 88 b)**  
Str 98 AM 79/1  
M. Env. No. 888

U 12,8 cm; G 7,8 cm; Dis. Ø 4,8 cm  
Hr 10 R pale red 7/4  
Ar 10 R pale red 7/4  
Soluk kırmızı renkte hamurlu, hamuru mika katkılıdır.

Yuvarlak diskuslu, uzun burunlu, burun ucu yay şeklindedir. Diskus etrafında diskusu çevreleyen alçak oluklu bir bant görülmekte ve bu bant uzun buruna doğru daralmaktadır. Diskus ortasında yuvarlak doldurma deliği bulunmaktadır. Diskus kenarı yüksektir. Kulpludur. Düz diplidir. Üzerinde yer yer kireç tabakası görülmektedir.  
MÖ 2. yy- MÖ 1. yy.

#### **Tip 6. Diskusu Açık U Burunlu Kandiller (K47)(Levha 88 c)**

**K47;** Kandil; p.t (Levha 88 c)  
Str 96 AM 35/6  
M. Env. No. 432

U 12,3 cm; G 9,2 cm; Dis. Ø 8,2 cm;  
Y 3,3 cm

Hr 10 R light red 7/6

Ar 10 R light red 7/6

Açık kırmızı renkte hamurlu, hamuru mika katkıdır.

Armudi gövdeli, gövdeye bitişik uzun burunlu, ortasında yuvarlak doldurma deliği bulunmaktadır. Düz dipli, kulpsuzdur.  
MÖ 2. - MÖ 1. yy.

#### **Tip 7. Geniş Üçgen Şeklinde Kısa Sarmal Burunlu Kandiller (K48-K62) (Levha 88 d-i; 89 a-i; Çizim 18 j)**

**K48;** Kandil, p.t (Levha 88 d)  
Str 96 AM 2/38  
M. Env. No. 308

U 13,2 cm; G 8,2 cm; Dis. Ø 4,2 cm

Hr 10 R light red 7/6

Ar 10 R light red 7/6

Yuvarlak içbükey diskuslu, diskus etrafı üç adet derin halka ile sınırlandırılmıştır. Kısa burunlu, burun ucu okucu şeklindedir. İçbükey diskusta iki adet gladyatör mücadelesi betimlenmiştir. Doldurma deliği bu figürlerin ayaklarının hizasında açılmıştır. Kulbunda üç adet derin yiv vardır. Fitol deliğini diskusa bağlayan kanalın iki tarafında diskus kısmında stilize volütler vardır. Düz diplidir. Fitol deliği çevresinde yanma izleri görülmektedir.

MÖ 1. yy sonu - MS 1. yy.

**K49;** Kandil; p.t (Levha 88 e)  
Str 95 AM 10  
M. Env. No. 196

U 12,8 cm; G 9,3 cm; Dis. Ø 4,4 cm

Hr 10 R light red 6/8

Ar 10 R light red 6/8

Açık kırmızı renkli hamurlu, mika katkı, hamuru iyi pişmiş, kalıp yapımıdır.

Yuvarlak diskuslu, diskusu üç adet insize halka çerçeve ile çevreli, diskusunda kanatlı bir figürü ayakta durmaktadır. Bu figür sağ ve sol elinde tanımlanamayan bir cisim tutmaktadır. Sol elin hemen altında doldurma deliği bulunmaktadır. Volütlü, üçgen formlu burunludur. Derin yivli tek kulpludur. Fitol deliğinin kenarlarında yanık izleri vardır.

MÖ 1. yy sonu - MS 1. yy.

**K50;** Kandil; p.t (Levha 88 f)

Str 98 AM 47/37

M. Env. No. 703

U 10,8 cm; G 8,2 cm; Dis. Ø 6 cm; Y 2,6 cm

Hr 10 R light red 7/6

Ar 10 R light red 6/6

Açık kırmızı renkte hamurlu, mika katkı, iyi pişmiş, kalıp yapımıdır.

Yuvarlak, içbükey diskuslu, diskus etrafı üç adet halka ile sınırlandırılmıştır. Kısa burunlu, burun ucu okucu şeklindedir. Diskusta yapılmış figürler belirgin değildir. Kulbu kırık ve eksiktir. Fitol deliğini Diskusa bağlayan kanalın iki tarafında Diskus kısmında volütler vardır.

MÖ 1. yy sonu - MS 1. yy.

**K51,** Kandil, p.t (Levha 88 g)

Str. 98 AM 47/41

M. Env. N0.: 707

U 11,5 cm; G 8 cm; Y 3,4 cm

Hr10 R pale red 7/4

Ar 10 R pale red 7/4

Soluk kırmızı renkte hamurlu, mika katkı, iyi pişmiş, kalıp yapımıdır.

Yuvarlak içbükey diskuslu, kısa burunlu, burun ucu okucu formundadır. Diskus ortasında kabartma olarak yapılmış sağda sola doğru elinde çelenk tutan Nike solda ise imparator ya da tanrı tasviri bulunur. Tasvir imparatora çelen takan Nike tasviri olmalıdır. Küçük yuvarlak doldurma deliği figürler arasına yapılmıştır. Gövde ile burunun birleştiği yerde iki kenarda volütler stilize olarak çıkıntı şeklindedir. Yuvarlak formlu fitil deliği çevresinde yanık izleri

görülmektedir. Düz diplidir. Kulbu kırık ve eksiktir.

MÖ 1. yy sonu - MS 1. yy.

**K52; Kandil; p.t (Levha 88 h)**

Str 98 AM 47/44

M. Env. No. 710

U 11,1 cm; G 9,5 cm; Dis. Ø 7,8 cm;

Y 2,8 cm

Hr 10 R light red 7/6

Ar 10 R light red 7/8

Açık kırmızı renkte hamurlu, hamuru mika katkılı, iyi pişmiş, kalıp yapımıdır.

Yuvarlak hafif içbükey diskuslu, kısa okucu şeklinde burunludur. Diskus ortasında fazla belirgin olmayan bir aslanı andıran figürün altında küçük, yuvarlak doldurma deliği bulunmaktadır. Kulbu kırık ve eksiktir. Fitol deliği oval formdadır. Diskusta ve fitil deliği çevresinde yanık izleri görülmektedir.

MÖ 1. yy sonu - MS 1. yy.

**K53; Kandil; p.t (Levha 88 ı)**

Str 98 AM 47/55

M. Env. No. 721

U 12,8 cm; Dis. Ø 6,9 cm

Hr 10 R light red 6/8

Ar 10 R light red 6/8

Açık kırmızı renkli hamurlu, mika katkılı, hamuru iyi pişmiş, kalıp yapımıdır.

Yuvarlak diskuslu okucu şeklinde burunludur. İçbükey diskusunda bir cisimin üzerinde duran aslan figürü betimlenmiştir. Aslan yürür durumda vücut yandan, baş cepheden gösterilmiştir. Yeleleri, kuyruk detayları belirgin olup, yüzde kireçlenmeden dolayı bir tahribat görülmektedir. Üç adet insize halka ile sınırlanmış diskusta, aslan figürünün karın kısmının altında yuvarlak doldurma deliği açılmıştır. Fitol deliğini diskusa bağlayan kanalın iki tarafında diskus kısmında volütler vardır. Kulbu kırık ve eksiktir. Düz diplidir.

MÖ 1. yy sonu - MS 1. yy.

**K54; Kandil; p.t (Levha 89 a)**

Str 98 AM 48/59

M. Env. No. 725

U 10,2 cm; G 8,1 cm; Y 2,6 cm

Hr 10 R light red 7/6

Ar 10 R red 5/8

Açık kırmızı renkte hamurlu, hamuru bol mika katkılı, iyi pişmiş, kalıp yapımıdır.

Yuvarlak hafif içbükey diskuslu, kısa ucu okucu şeklinde burunludur. Diskus ortasında küçük yuvarlak doldurma deliği bulunmaktadır. Kulbu kırık ve eksiktir. Boyunda fitil deliğini diskusa bağlayan kanalın iki tarafında stilize olarak yapılmış volütüdür. Diskusta belirgin olmayan bir kabartma bezeme bulunmaktadır.

MÖ 1. yy sonu - MS 1. yy.

**K55; Kandil; p.t (Levha 89 b)**

Str 98 AM 48/62

M. Env. No. 728

U 12,3 cm; G 8,9 cm; Dis. Ø 7,1 cm; Y 3 cm

Hr 10 R pale red 6/2

Ar 10 R reddish gray 6/1

Soluk kırmızı renkte hamurlu, hamuru bol mika katkılı, iyi pişmiş, kalıp yapımıdır.

Yuvarlak, içbükey diskuslu, diskus etrafı üç adet halka ile sınırlanmıştır. Kısa burunlu, burun ucu okucu şeklindedir. İçbükey diskusta buruna yakın kısımda yuvarlak doldurma deliği bulunmaktadır. Kulbunda üç adet yiv, diskusta istridye bulunmaktadır. Fitol deliğini diskusa bağlayan kanalın iki tarafında diskus kısmında volütler vardır. Düz dip bir yivle profillendirilmiştir.

MÖ 1. yy sonu - MS 1. yy.

**K56; Kandil; p.t (Levha 89 c)**

Str 98 AM 49/67

M. Env. No. 733

U 11,5 cm; G 8 cm; Y 3,2 cm

Hr 10 R light red 7/8

Ar 10 R light red 7/8

Açık kırmızı renkte hamurlu, mika katkılı, kalıp yapımıdır.

Yuvarlak içbükey diskuslu, diskus etrafı üç adet derin halka ile sınırlanmıştır. Diskusta doldurma deliğine doğru dikey çizgi bezeme yapılmıştır. Doldurma deliği çevresi de üç adet halka ile çevrelenmiştir. Kısa burunlu, burun ucu okucu şeklindedir. Kulbunda iki adet yiv vardır. Fitol deliğini diskusa bağlayan kanalın iki tarafında diskus kısmında volütler vardır. Düz diplidir.

MÖ 1. yy sonu - MS 1. yy.

**K57; Kandil; p.t (Levha 89 d)**

Str 98 AM 62/25

M. Env. No. 814

U 12,9 cm; G 10,2 cm; Dis. Ø 7,3 cm

Hr 10 R light red 7/6

Ar 10 R light red 7/6

Açık kırmızı renkte hamurlu, mika katkı, iyi pişmiş, kalıp yapımıdır.

Yuvarlak içbükey diskuslu, diskus çevresi iki adet insize halka ile çevrelenmiştir. Bezemesiz diskusun ortasında küçük yuvarlak doldurma deliği bulunmaktadır. Kısa burunludur. Burun ucu okucu şeklindedir. Fitol deliği yuvarlaktır. Burunla gövdenin birleştiği kanalın iki tarafındaki volütler stilize olarak çıkıntı şeklinde yapılmıştır. Kulpsuzdur. Üzerinde yer yer kireç tabakası görülmektedir.

MÖ 1. yy sonu - MS 1. yy.

**K58; Kandil; p.t (Levha 89 e)**

Str 98 AM 63

M. Env. No. 819

U 14 cm; G 5,9 cm; Y. 3,5 cm

Hr 10 R light red 6/6

Ar 10 R red 5/6

Açık kırmızı renkte hamurlu, mika katkı, iyi pişmiş, kalıp yapımıdır.

Yuvarlak içbükey diskuslu, burun ucu okucu şeklindedir. Diskusta Nike tasviri, figür yürür durumda vücut yandan, baş cepheden gösterilmiştir. Diskusu üç adet insize halka ile sınırlandırılmıştır. Doldurma deliği figürün yan tarafında açılmıştır. Fitol deliğini diskusa bağlayan kanalın iki tarafında diskus kısmında volütler vardır. Halka kulpludur. Kulbun üzerinde derin, şerit şeklinde yiv bulunmaktadır. Düz diplidir.

MÖ 1. yy sonu - MS 1. yy.

**K59; Kandil; p.t (Levha 89 f)**

Str 98 AM 63/11

M. Env. No. 827

U 12,2 cm; G. 7,2 cm

Hr 10 R light red 6/8

Ar 10 R light red 6/8

Açık kırmızı renkli hamurlu, mika katkı, hamuru iyi pişmiş, kalıp yapımıdır.

Yuvarlak diskuslu, omuz kısmı içe dönük çizgi bezemelidir. Bu bölüm bir adet halka ile ayrılmıştır. Omuzda, dil/palmet bezeme bulunmaktadır. Kısa burunlu, burun ucu okucu şeklindedir. İki yivli yuvarlak

kulpludur. Fitol deliğinin çevresinde yanma izleri vardır.

MÖ 1. yy sonu - MS 1. yy.

**K60; Kandil; p.t (Levha 89 g)**

Str 97 AM 38/5

M. Env. No. 471

U 11,1 cm; G 10,1 cm; Dis. Ø 7,8 cm;

Y 2,6 cm

Hr 10 R light red 7/6

Ar 10 R light red 7/6

Açık kırmızı renginde hamurludur.

Yuvarlak içbükey diskuslu, diskusu üç adet halka ile sınırlandırılmıştır. Kısa burunlu, burun ucu yay şeklindedir. Omuz kenarında karşılıklı olarak yapılmış çıkıntılar bulunmaktadır. Doldurma deliğinin çevresi kırık ve eksiktir. Düz diplidir. Üzerinde yer yer kireç tabakası görülmektedir.

MÖ 1. yy sonu - MS 1. yy.

**K61; Kandil; p.t (Levha 89 h)**

Str 98 AM 77/11

M. Env. No. 862

U 15,8 cm; G 9,1 cm; Dis. Ø 7,2 cm

Hr 10 R light red 7/8

Ar 10 R light red 7/8

Açık kırmızı renkte hamurlu, mika katkı, iyi pişmiş, kalıp yapımıdır.

Yuvarlak geniş içbükey diskuslu, kısa burunlu, burun ucu yay formundadır. Diskus ortasında küçük yuvarlak doldurma deliği; diskusta kabartma olarak yapılmış bezeme belirsizdir. Kulp gövdeye birleşik kulp büyük bir yaprak şeklindedir. Düz diplidir. Fitol çevresinde yanık izleri görülmektedir. Burun ucu gövdeye yapıştırılarak tümlenmiştir.

MÖ 1. yy sonu - MS 1. yy.

**K62; Kandil, p.t (Levha 89 ı, Çizim 18 j)**

Str 98 AM 48/64

M. Env. No. 730

U 15,3 cm; G 8,2 cm; Y 4,6 cm

Hr 10 R light red 7/8

Ar 10 R light red 7/8

Açık kırmızı renkte hamurlu, mika katkı, kalıp yapımıdır.

Yuvarlak içbükey diskuslu, kısa burunlu, burun ucu yay formundadır. Diskus ortasında küçük yuvarlak doldurma deliği üç adet insize halka ile sınırlandırılmış, diskusta sık bir

şekilde yapılış dil bezemeleri de iki adet hakla ile çevrelenmiştir. Gövdeye birleşik olarak yapılan kulp büyük bir yaprak şeklindedir. Gövde ile burunun birleştiği yerde iki kenarda volütler çıkıntı olarak yapılmıştır. Yuvarlak formulu fitil deliği çevresinde yanık izleri görülmektedir. Düz diplidir. Diskusun bir kısmında dökülme vardır. MÖ 1. yy sonu - MS 1. yy.

**Tip 8: Yarı Sarmal U Burunlu Kandiller (K63- K70) (Levha 90 a-h; Çizim 18 k)**

**K63;** Kandil; p.t (Levha 90 a)

Str 98 AM 48/12

M. Env. No. 361

U 15,6 cm; G 5,2 cm; Y. 3,2 cm

Hr10 R light red 6/6

Ar: 10 R light red 6/8

Açık kırmızı renkte hamurlu, bol mika katkılı, iyi pişmiş.

Yuvarlak, içbükey diskuslu, diskus etrafı üç adet halka ile sınırlandırılmış olup, diskusta ayakta, yandan betimlenmiş çıplak erkek gladyatör figürü bulunmaktadır. Erkek figürünün sağ elinde bir kama vardır. Bu kamayı bir yere saplayacak şekilde, kolunu hafif geriye kıvrımış, sol kolunu da yukarı kaldırmıştır. Yarım yuvarlak ağızlıdır. Diskustaki figürün bel kısmının yanında doldurma deliği bulunur. Kulbu kırık ve eksiktir. Fitil deliğini diskusa bağlayan kanalın iki tarafında sarmallar vardır. Düz dip bir yivle profillendirilmiştir. Yüksek yassı kulp kırık ve eksiktir. Fitil deliği etrafında yanık izleri görülmektedir.

MS 1. yy'ın ilk yarısı-MS erken 2. yy

**K64;** Kandil; p.t (Levha 90 b)

Str 98 AM 47/39

M. Env. No. 705

U 12,3 cm; G 10,1 cm; Dis. Ø 8,2 cm;

Y 3,2 cm;

Hr 10 R light red 6/8

Ar 10 R red 5/8

Açık kırmızı renkte hamurlu, mika katkılı, iyi pişmiş, kalıp yapımıdır.

Yuvarlak, içbükey diskuslu, doldurma deliği çevresi iki adet halka ile sınırlandırılmıştır. Diskusta uzun dil motifleri bulunmaktadır. Dil motifleri etrafı da üç adet insize halka ile çevrilidir. Yarım yuvarlak fazla uzun olmayan burunludur. Gövdeyi buruna

bağlayan yerde iki kenarda çıkıntılı olarak yapılmış volütler bulunur. Düz dip bir yivle profillendirilmiştir. Kulbu kırık ve eksiktir.

MS 1. yy'ın ilk yarısı - MS erken 2. yy.

**K65;** Kandil; p.t (Levha 90 c)

Str 98 AM 47/40

M. Env. No. 706

U 13,1 cm; G 9,1cm; Dis. Ø 3,9 cm

Hr 10 R light red 6/6

Ar 10 R light red 6/8

Açık kırmızı renkte hamurlu, bol mika katkılı, iyi pişmiş, kalıp yapımıdır.

Yuvarlak, içbükey diskuslu, diskus etrafını çevreleyen iki adet insize olarak yapılmış halka bulunur. Diskusta palmet motifleri vardır. İçbükey diskusun ortasında yuvarlak doldurma deliği bulunmaktadır. Yarım yuvarlak burunludur. Fitil deliğini diskusa bağlayan kanalın iki tarafında volütler vardır. Düz dip bir yivle profillendirilmiştir. Kulbu kırık ve eksiktir.

MS 1. yy'ın ilk yarısı - MS erken 2. yy.

**K66;** Kandil; p.t (Levha 90 d)

Str 98 AM 47/43

M. Env. No. 709

U 13,2 cm; G 10,1 cm; Y 3,6 cm

Hr 10 R light red 6/6

Ar 10 R light red 6/8

Açık kırmızı renkte hamurlu, bol mika katkılı, iyi pişmiş, kalıp yapımıdır.

Yuvarlak, içbükey diskuslu, doldurma deliği çevresi iki adet halka ile sınırlandırılmıştır. Diskusta uzun dil motifleri bulunmaktadır. Dil motifleri etrafı da üç adet halka ile çevrilidir. Yarım yuvarlak fazla uzun olmayan burunludur. Gövdeyi buruna bağlayan yerde iki kenarda çıkıntılı olarak yapılmış volütler bulunur. Düz dip bir yivle profillendirilmiştir. Fitil deliği çevresinde yanma izleri görülmektedir. Kulbu kırık ve eksiktir.

MS 1. yy'ın ilk yarısı - MS erken 2. yy.

**K67;** Kandil; p.t (Levha 90 e)

Str 96 AM 2/18

M. Env. No. 298

U 12,9 cm; G 10,1 cm; DØ 4,2 cm

Hr 10 R light red 6/6

Ar 10 R light red 6/8

Açık kırmızı renkte hamurlu, az mika katkılı, hamuru iyi pişmiş, kalıp yapımıdır.



Geniş yuvarlak formlu, okucu şeklinde burunlu, burun ve diskusun birleştiği yerde iki yanda stilize volütler çıkıntı olarak yapılmıştır. Hava deliği burun kısmına yakın olup, bu kısımda küçük bir parça kırık ve eksiktir. Kandilin içbükey diskusunda ayakları ağız tarafına doğru denizatına binmiş bir insan kabartma olarak betimlenmiştir. Ayrıca balık ve yosun olması muhtemel kabartma süslemeler bulunmaktadır. Fitol deliği ovaldır. Çevresinde yanık izi görülmektedir. İnce halka kaideli olan kandilin kulbu kırık ve eksiktir.

MS 1. yy'ın ilk yarısı - MS erken 2. yy.

**K68; Kandil; p.t (Levha 90 f; Çizim 18 k)**

Str 98 AM 53/1

M. Env. No. 751

U 13,8 cm; G 10,2 cm; Dis. Ø 8,7 cm;

Y 3,3 cm

Hr 10 R pale red 7/4

Ar 10 R light red 6/6

Soluk kırmızı renkte hamurlu, mika katkılı, iyi pişmiş, kalıp yapımıdır.

Yuvarlak içbükey diskuslu, diskusun ortasında palmet motifleri bulunmaktadır. Diskus ortasında küçük yuvarlak doldurma deliği bulunmaktadır. Gövde ile burunun birleştiği yerde her iki kenarda çıkıntılı olarak volütler görülmektedir. Fazla uzun olmaya burunlu, burun ucu yay şeklindedir. Kulbu kırık ve eksiktir. Düz kaidelidir. Üzerinde yer yer kireç kalıntısı görülmektedir.

MS 1. yy'ın ilk yarısı - MS erken 2. yy.

**K69; Kandil; p.t (Levha 90 g)**

Str 95 AM 7

M. Env. No. 197-4

U 20 cm, G 11 cm; Dis. Ø 8,7 cm;

DØ 4,5 cm

Hr 10 R light red 6/8

Ar 10 R light red 6/6

Açık kırmızı renkte hamurlu, hamuru iyi pişmiş, kalıp yapımıdır.

Yuvarlak diskusu çukur ve doldurma deliği küçüktür. Diskus ve doldurma deliği çevresinde iç içe geçmiş üç adet insize halka çerçeve yapılmıştır. Kulbu tavus kuşu kuyruğu şeklinde olup, altında parmak geçirmek için bir delik bulunmaktadır. Burun kısmı uzun, burun ve geniş fitil deliğinin birleşme yerinde iki adet volüt yapılmıştır. Kulbun bir kısmı kırık ve eksiktir.

MS 1. yy'ın ilk yarısı - MS erken 2. yy.

**K70; Kandil, p.t (Levha 90 h)**

Str 99 AM 90/13

M. Env. No. 921

U 13,6 cm; G 6,5 cm; Y 5 cm

Hr 10 R light red 7/8

Ar 10 R light red 7/8

Açık kırmızı renkte hamurlu, mika katkılı, kalıp yapımıdır.

Yuvarlak içbükey diskuslu, diskus ortasında kabartma olarak yapılmış belirgin olmayan bezemeler bulunmaktadır. Küçük yuvarlak doldurma deliği diskus ortasındadır. Diskusta kabartma yapılmış bezemeler aşındığından belirsizdir. Kulbu başında, saç detayları önde ve yanlarda yüzeysel de olsa verilmeye çalışılmış kadın başı şeklinde yapılmıştır. Diskustan buruna geçi kanal şeklindedir. Burun ucu okucu şeklindedir. Gövde ile burunun birleşme yerlerinde iki yanda spiraller görülmektedir. Fitol deliği ovaldir.

MS 1. yy'ın ilk yarısı - MS erken 2. yy.

**Tip 9. Kalp Burunlu Kandiller (K71-K73)  
(Levha 90 ı- 91 a-b; Çizim 18 l)**

**K71; Kandil; p.t (Levha 90 ı)**

Str 95 AM 7/23

M. Env. No. 194-4

U 10,4 cm; G 10,1 cm; Dis. Ø 8 cm

Hr 10 R light red 6/8

Ar 10 R light red 6/8

Açık kırmızı hamurlu, hamuru mika katkılı, iyi pişmiş, kalıp yapımıdır.

Yuvarlak diskuslu, kısa burunlu, tek kulplu, diskus çukurunda bir delik bulunmakta, omuz fitil deliğinin bir tarafından başlayıp, diğer tarafında biten dil motifleri diskusu dıştan içe doğru çevreleyen çevresinde iç içe geçmiş üç adet insize halka çerçeve yapılmıştır. Fitol deliği çevresinde yanma izleri görülmektedir. Eser üzerinde yer yer kireç tabakaları bulunmaktadır.

MS 1. yy'ın 2. yarısı.

**K72; Kandil; p.t (Levha 91 a)**

Str 96 AM 3/70

M. Env. No. 334

U12,2 cm; G 11,1 cm; Dis. Ø 8,9 cm;

DØ 5,4 cm

Hr 10 R light red 7/8

Ar 10 R light red 6/8

Açık kırmızı renkte hamurlu, hamuru mika katkılı, iyi pişmiş, kalıp yapımıdır.

Diskus geniş yuvarlak içbükeydir. Omuz etrafında dil motifleri bulunmakta ağız gövdeye birleşik yarım yuvarlak biçimindedir. Ortadaki doldurma deliğinin etrafını çevreleyen iç içe geçmiş üç adet insize halka yapılmıştır. Fitol deliğinin çevresinde yanık izleri görülmektedir. Düz dipli olan kandilin dip kısmının büyük bir bölümü ve kulbu kırık ve eksiktir. Astar izleri yer yer görülmektedir. MS 1. yy'ın 2. yarısı.

**K73; Kandil; p.t (Levha 91 b; Çizim 18 l)**

Str 99 AM 99/38

M. Env. No. 1011

U 10,1 cm; G 9,3 cm; Dis. Ø 4,1 cm;

Y 3,5 cm

Hr 10 R light red 6/6

Ar 10 R light red 6/8

Açık kırmızı renkte hamurlu, mika katkılı, iyi pişmiş, kalıp yapımıdır.

Yuvarlak diskuslu, hafif içbükey diskusun ortasında küçük yuvarlak doldurma deliği bulunmaktadır. Diskusta iç içe geçmiş üç adet halka bulunmaktadır. Burun gövdeye birleşik yarım yuvarlak biçimindedir. Fitol deliğinde yanık izleri görülmektedir. Kulbun izi belirgin olup, kırık ve eksiktir.

MS 1. yy'ın 2. yarısı.

**Tip 10. Kısa Burunlular (K74-K94)**

**(Levha 91 c-ı; 92 a-ı; 93 a-e; Çizim 18 m)**

**K74; Kandil; p.t (Levha 91 c)**

Str 98 AM 62/26

M. Env. No. 815

U 12,5 cm; G 11,2 cm; Dis. Ø 6,8 cm;

Y 5,1 cm

Hr 10 R light red 7/6

Ar 10 R light red 6/6

Açık kırmızı renkte hamurlu, mika, katkılı, iyi pişmiş, kalıp yapımıdır.

Yuvarlak içbükey diskuslu, yarım yuvarlak burunludur. Diskus ortasında doldurma deliği çevresinde büyük bir parça kırık ve eksiktir. Omuzun her iki tarafında solucan kulp adı verilen çıkıntılar görülür. Ancak aşınmıştır. Kulbu tutamak şeklindedir. Düz diplidir. Üzerinde yer yer kireç tabakası görülmektedir.

MS 1. yy'ın 2.yarısı - MS 2. yy.

**K75; Kandil; p.t (Levha 91 d)**

Str 98 AM 70/11

M. Env. No. 848

U 11,1 cm; G 9,8 cm; Dis. Ø 4,8 cm

Hr 10 R pale red 7/4

Ar 10 R pale red 7/4

Soluk kırmızı renkte hamurlu, mika katkılı, iyi pişmiş, kalıp yapımıdır.

Yuvarlak diskuslu, diskusunda küçük yuvarlak doldurma deliği bulunmaktadır. Yarım yuvarlak burunludur. Diskusunda dil şeklinde bezeme vardır. Fitol deliği çevresinde yanık izleri bulunmaktadır. Kulbu kırık ve eksiktir. Üzerinde yer yer kireç kalıntısı görülmektedir.

MS 1. yy'ın 2.yarısı- MS 2. yy.

**K76; Kandil; p.t (Levha 91 e)**

Str 95 AM 10

M. Env. No. 195- 4

Uz: 9,4 cm; G 7 cm; Dis. Ø 5,8 cm

Hr 10 R light red 6/8

Ar 10 R light red 6/8

Açık kırmızı renkte hamurlu, mika katkılı hamuru iyi pişmiş, kalıp yapımıdır.

Yuvarlak diskuslu, kısa burunlu, diskusu hafif çukur, diskus çevresinde tek insize bir halka çerçeve ile sınırlandırılmıştır. Diskus ortasında yuvarlak doldurma deliği bulunmaktadır. Omuz çok belirgin olmayan dil motifi ile çevrelenmiştir. Kulbunun üzerinde iki adet insize yiv bulunmaktadır. Fitol deliği küçüktür.

MS 1. yy'ın 2.yarısı- MS 2. yy.

**K77; Kandil; p.t (Levha 91 f)**

Str 96 AM 3/28

M. Env. No. 322

U 8 cm; G 7,8 cm; Dis. Ø 4,8 cm

Hr 10 R light red 6/8

Ar 10 R light red 6/8

Açık kırmızı renkte hamurlu, hamuru mika katkılıdır.

Yuvarlak içbükey diskusun ortasında küçük yuvarlak doldurma deliği bulunmaktadır. Ağız gövdeye birleşik yarım yuvarlak biçimindedir. Omuz üzerinde dil motifleri bulunmakta, fitil deliği çevresinde yanık izleri görülmektedir. Kulbu kırık ve eksiktir. Üzerinde yer yer kireç kalıntısı görülmektedir.

MS 1. yy'ın 2.yarısı - MS 2. yy.

**K78; Kandil; p.t (Levha 91 g)**

Str 96 AM 12/20

M. Env. No. 351

U 11,5 cm; G 8,5 cm; Dis. Ø 5,8 cm

Hr 10 R light red 6/8

Ar 10 R light red 6/8

Açık kırmızı renkte hamurlu, az mika katkılı, hamuru iyi pişmiş.

Geniş yuvarlak, etrafı yivli diskuslu ve omuzda dil motifleri bulunmaktadır küçük yuvarlak doldurma deliği vardır. İçbükey diskusun içinde iki yanda iki üzüm salkımı vardır. Kulbu kırık olan kandilin alt kısmının büyük bir bölümü kırılmıştır. Düz dipli, kaide yivlendirilerek belirtilmiştir.

MS 1. yy'ın 2.yarısı - MS 2. yy.

**K79; Kandil; p.t (Levha 91 h)**

Str 97 AM 26/4

M. Env. No. 424

U 10,7 cm; G 8 cm; Y 3,9 cm; Dis. Ø 4 cm

Hr 10 R light red 6/8

Ar 10 R light red 6/8

İnce cidarlı ve mikalı bir hamura sahiptir.

Kalıp yapımıdır.

Yuvarlak içbükey diskuslu, yarıyuvarlak burun gövdeye birleşiktir. Diskusta kabartma olarak yapılmış yunus betimlenmiştir. Bu kabartma tasvirten dolayı doldurma deliği figürün alt kısmına alınmıştır. Diskus bir adet halka ile çevrelenmiştir. Omuz sadedir. Yuvarlak bir fitil deliğine sahiptir, fitil deliği çevresinde yanık izi görülmektedir. Omuzda kırık ve eksik parçalar vardır. Kulbu üzerinde çift sıra yiv yer almaktadır. Astar da yer yer dökülmeler görülmektedir.

MS 1. yy'ın 2.yarısı - MS 2. yy.

**K80; Kandil; p.t (Levha 91 ı)**

Str 97 AM 37/20

M. Env. No. 452

U 10,9 cm; G 10 cm; Dis. Ø 7,8 cm

Hr 10 R light red 6/6

Ar 10 R light red 6/8

Açık kırmızı renkte hamurlu, az mika katkılı, iyi pişmiş, kalıp yapımıdır.

Yuvarlak ve hafif çukur şeklinde diskuslu, ağız gövdeye yarım yuvarlak biçiminde birleşik olup diskus ortasında küçük yuvarlak

doldurma deliği vardır. Kulpsuzdur. Üzerinde kireç kalıntıları görülmektedir.

MS 1. yy'ın 2.yarısı - MS 2. yy.

**K81; Kandil; p.t (Levha 92 a)**

Str 97 AM 37/24

M. Env. No. 454

U 8,9 cm; G 8,2 cm; Y 2,7 cm

Hr 10 R light red 6/8

Ar 10 R light red 7/6

Açık kırmızı renkte hamurlu, iyi pişmiş, kalıp yapımıdır.

Yuvarlak ve hafif çukur şeklinde diskuslu, kısa burun gövdeye birleşiktir. Diskusta küçük yuvarlak doldurma deliği vardır. Kulpsuzdur. Fitil deliği yuvarlak formu, çevresinde yanık izleri görülmektedir.

MS 1. yy'ın 2.yarısı- MS 2. yy.

**K82; Kandil; p.t (Levha 92 b)**

Str 98 AM 43/1

M. Env. No. 669

U 10,6 cm; G 8,2 cm; Y 3,3 cm

Hr 10 R pale red 6/3

Ar 10 R light red 6/1

Soluk kırmızı renkte hamurlu, mika katkılı, iyi pişmiş, kalıp yapımıdır.

Yuvarlak diskuslu ve burunlu, diskus ortasında yuvarlak doldurma deliği bulunmaktadır. Halka kulplu, diskusu bezemesizdir. Üzerinde kireç tabakası vardır.

MS 1. yy'ın 2. yarısı - MS 2. yy.

**K83; Kandil; p.t (Levha 92 c)**

Str 98 AM 47/38

M. Env. No. 704

U 10,1 cm; G 8,1 cm; Dis. Ø 6,3 cm;

Y 3,1 cm

Hr 10 R light red 7/6

Ar10 R light red 6/6

Açık kırmızı renkte hamurlu, mika katkılı, iyi pişmiş, kalıp yapımıdır.

Yuvarlak diskuslu, yarım yuvarlak burunlu, diskus ortasında yuvarlak doldurma deliği bulunmaktadır. Halka kulplu, Diskusu bezemesizdir. Üzerinde kireç tabakası vardır.

MS 1. yy'ın 2.yarısı - MS 2. yy.

**K84; Kandil; p.t (Levha 92 d)**

Str 98 AM 48/63

M. Env. No. 729

U 11,1 cm; G 9,8 cm; Dis. Ø 4,8 cm

Hr 10 R pale red 7/4

Ar 10 R pale red 7/4

Soluk kırmızı renkte hamurlu, mika katkılı, iyi pişmiş, kalıp yapımıdır.

Yuvarlak içbükey diskuslu, diskus ortasında küçük yuvarlak yuvarlak doldurma deliği bulunmaktadır. Burun gövdeye birleşik yarım yuvarlak biçimindedir. Fitil deliği çevresinde yanma izleri görülmektedir. Kulbu kırık ve eksiktir. Üzerinde yer yer kireç kalıntısı görülmektedir.

MS 1. yy'ın 2.yarısı - MS 2. yy.

**K85; Kandil; p.t (Levha 92 e)**

Str 98 AM 49/65

M. Env. No. 731

U 12,1 cm; G 10,1 cm; Dis. Ø 7,4 cm;

Y 5,7 cm

Hr10 R light red 6/6

Ar10 R light red 6/8

Açık kırmızı renkte hamurlu, bol mika katkılı, iyi pişmiş, kalıp yapımıdır.

Yuvarlak, içbükey diskuslu, diskus ortasında yuvarlak doldurma deliği, doldurma deliğinin etrafı da iki adet insize halka ile çevrelenmiştir. Bu halkaların çevresinde uzun dil bezemeleri bulunmaktadır. Bu bezemeler de üç adet insize fazla belirgin olmayan halkalarla sınırlandırılmıştır. Yuvarlak burun gövdeye bitişiktir. Diskusun iki tarafında kulakçıklar yapılmıştır. Şerit şeklindeki kulbunun üzerinde iki adet yiv vardır. Düz diplidir. Üzerinde yer yer dökülmeler görülmektedir.

MS 1. yy'ın 2.yarısı - MS 2. yy.

**K86; Kandil; p.t (Levha 92 f)**

Str 98 AM 52/8

M. Env. No. 749

U 8,7 cm; G 8,2 cm; Dis. Ø 4,8 cm;

Y 3,3 cm; DØ 7 cm

Hr 10 R light red 6/6

Ar 10 R light red 6/8

Açık kırmızı renkte hamurlu, mika katkılı, iyi pişmiş, kalıp yapımıdır.

Yuvarlak hafif içbükey diskuslu, ağız gövdeye bitişik olup, diskusun tam ortasında olmayan yuvarlak doldurma deliği bulunmaktadır. Düz kaidelidir. Kulbu kırık ve eksiktir. Diskustaki bezemeler aşınmadan dolayı belirgin değildir.

MS 1. yy'ın 2.yarısı- MS 2. yy.

**K87; Kandil; p.t (Levha 92 g)**

Str 97 AM 55/1

M. Env. No. 758

U 12,1 cm; G 9,8 cm; Dis. Ø 7,2 cm

Hr 10 R light red 7/6

Ar10 R light red 7/8

Açık kırmızı renkte hamurludur.

Yuvarlak diskuslu, hafif içbükey diskusun buruna yakın kısmında küçük yuvarlak doldurma deliği bulunmaktadır. Burun gövdeye birleşik yarım yuvarlak biçimindedir. Şerit kulbunda iki derin yiv bulunmaktadır. Üzerinde yer yer kireç kalıntısı görülmektedir.

MS 1. yy'ın 2.yarısı - MS 2. yy.

**K88; Kandil; p.t (Levha 92 h)**

Str 98 AM 55/7

M. Env. No. 762

U 12,1 cm; G 4,8 cm; Y. 3,6 cm

Hr 10 R light red 7/6

Ar 10 R light red 7/6

Açık kırmızı renkte hamurlu, mika katkılı, iyi pişmiş, kalıp yapımıdır.

Yuvarlak diskuslu, diskusun çevresi diskusu üç adet halka ile çevrelenmiştir. Yarım yuvarlak burunludur. Diskusta, kabartma olarak yapılmış bir yunus balığı bulunur. Diskusta figürün yanında yuvarlak doldurma deliği bulunmaktadır. Kulbu kırık ve eksiktir. Kaidesi düzdür. Fitil deliği çevresinde yanık izleri vardır.

MS 1. yy'ın 2.yarısı - MS 2. yy.

**K89; Kandil; p.t (Levha 92 ı)**

Str 98 AM 59/7

M. Env. No. 780

U 10,8 cm; G 9,2 cm; Dis. Ø 6,3 cm

Hr 10 R light red 7/6

Ar 10 R light red 6/6

Açık kırmızı renkte hamurlu, mika katkılı, iyi pişmiş, kalıp yapımıdır.

Yuvarlak içbükey diskuslu, yuvarlak burunlu, diskus ortasında yuvarlak doldurma deliği bulunmaktadır. Diskusta rozet şeklinde bezeme vardır. Fitil çevresinde yanık izleri görülmektedir. Kulbu kırık ve eksiktir. Ayrıca Diskusta kırık ve eksik parça vardır.

MS 1. yy'ın 2.yarısı- MS 2. yy.

**K90; Kandil; p.t (Levha 93 a)**

Str 98 AM 62/30

M. Env. No. 818

U 11,8 cm; G 8,5 cm; Dis. Ø 5,8 cm;  
Y 4,5 cm  
Hr 10 R light red 7/6  
Ar 10 R light red 7/6  
Açık kırmızı renkte hamurlu, mika katkılı, iyi pişmiş, kalıp yapımıdır.

Yuvarlak diskuslu, diskusun çevresi üç adet insize halka ile sınırlandırılmıştır. Yuvarlak burunludur. Diskus ortasında, kabartma olarak yapılmış bir yunus balığı bulunur. Doldurma deliği bu figürün altında yapılmıştır. Halka kulpludur. Düz diplidir. Üzerinde yer yer kireç tabakası vardır. MS 1. yy'ın 2.yarısı- MS 2. yy.

**K91; Kandil; p.t (Levha 93 b)**

Str 98 AM 77/7  
M. Env. No. 858

U 10,1 cm; G 8,2 cm; Dis. Ø 5,2 cm  
Hr 10 R pale red 7/4  
Ar 10 R pale red 7/4  
Soluk kırmızı renkte hamurlu, mika katkılı, iyi pişmiş, kalıp yapımıdır.

Yuvarlak hafif içbükey diskuslu, yarım yuvarlak ağı gövdeye birleşiktir. Diskus ortasındaki belirgin olmayan kabartma olarak yapılmış bir bezeme, burunla gövdenin birleştiği bölüme yakın bir yerde de doldurma deliği bulunmaktadır. Yuvarlak fitil deliğinin çevresinde yanık izleri vardır. Kulbu kırık ve eksiktir. Üzerinde ve altında kireç tabakası görülmektedir. MS 1. yy'ın 2.yarısı - MS 2. yy.

**K92; Kandil; p.t ; (Levha 93 c)**

Str 98 AM 78/2  
M. Env. No. 864

U 12,8 cm; G 10,2 cm; Dis. Ø7,8 cm  
Hr 10 R light red 7/6  
Ar 10 R light red 6/6  
Açık kırmızı renkte hamurlu, mika katkılı, iyi pişmiş, kalıp yapımıdır.

Yuvarlak içbükey diskuslu, yuvarlak ağı gövdeye birleşik, diskus ortasında yuvarlak doldurma deliği bulunmaktadır. Diskusu bezemesiz, omuz üzerinde dil motifleri vardır. Dip kısmı bir yivle profillendirilmiştir. Halka kulbun bir kısmı kırık ve eksiktir. Fitil çevresinde yanık izleri görülmektedir. MS 1. yy'ın 2.yarısı- MS 2. yy.

**K93; Kandil; p.t (Levha 93 d)**

Str 99 AM 92/15  
M. Env. No. 954

U 10 cm, G 8,1 cm; Y 3,5 cm  
Hr 10 R light red 6/8  
Ar 10 R light red 6/8  
Açık kırmızı renkte hamurlu, mika katkılı, hamuru iyi pişmiş.

Yuvarlak hafif içbükey diskuslu, yarım yuvarlak burun gövdeye birleşik, diskus ortasında yuvarlak doldurma deliği bulunmaktadır. Diskus çevresi belli belirsiz insize halkalar ile çevrelenmiştir. Fitil deliği etrafında yanma izleri görülmektedir. Düz dipli, dip kısmı iki yivle profillendirilmiştir. Kulbu kırık ve eksiktir. MS 1. yy'ın 2.yarısı - MS 2. yy.

**K94; Kandil; p.t (Levha 93 e, Çizim 18 m)**

Str 99 AM 92/16  
M. Env. No. 955

U 10,3 cm, G 7,8 cm; Y 3,3 cm  
Hr 10 R light red 6/8  
Ar 10 R light red 6/8  
Açık kırmızı renkte hamurlu, mika katkılı, hamuru iyi pişmiş.

Yuvarlak hafif içbükey diskuslu, yarım yuvarlak burun gövdeye birleşik, diskus ortasında yuvarlak doldurma deliği bulunmaktadır. Diskus çevresi üç adet halka ile çevrelenmiştir. Fitil deliği etrafında yanık izleri görülmektedir. Kulbun büyük bir kısmı kırık ve eksiktir. Düz dipli, dip kısmı iki yivle profillendirilmiştir. MS 1. yy'ın 2.yarısı- MS 2. yy.

**III.3.1.6. Figürinler**

**Tanırsal Tasvirler  
Aphrodite'ler (F1-18)  
(Levha 94 a- 100 c)**

**F1; Figürin; p.t (Levha 94 a)**

Str 96 AM 2/1  
M. Env. No. 291

Y 22 cm; KY 3,1 cm; G 8,7 cm  
Hr 2,5 YR pink 8/3  
Ar2,5 YR pink 8/3  
Pembemsi renkli hamurlu, orta kum katkılı, iyi pişmiş.

Ayakta yüksek dörtgen bir kaide üzerinde duran, *kbiton* ve *himation*'lu bir Aphrodite

tiplemesidir. Sağ eliyle bir plastere dayanmakta, sol kolu karnının üzerine kıvrılmış, elinde bir nesne tutmaktadır. Bu nesne olasılıkla bir nar ya da elmadır. Başında *stephane*'si bulunmakta, saçları *stephane* altından ortadan ayrılmış, dalgalı şekildedir. Kaidenin ön kısmının altında küçük kırıklar bulunmakta, sol ayağını hafifçe öne doğru atmıştır. Kısmen tahrip olmuş yüzü ve elbise kıvrımlarının işlenişi düzgün olup, pudicitia tipini hatırlatmaktadır. Üzerinde yer yer kireç tabakası vardır. Arka kısmı düz bırakılmıştır. Arka kısmında düzgün yuvarlak pişirme deliği açılmıştır. Kaidenin kısmının arka kısmında kazıma olarak yazılmış harfler okunamamaktadır. MÖ 1. yy.

**F2;** Figürin; p.t (**Levha 94 b**)  
Str 98 AM 62/28  
M. Env. No. 816  
Y 22,2 cm; G 9 cm  
Hr 10 R pale red 7/4  
Ar 10 R pale red 7/4  
Soluk kırmızı hamurlu, mika katkılı, iyi pişmiş.

Profilli dikdörtgen kaide üzerinde, ayakta, cepheden, Aphrodite betimidir. Başında taç benzeri bir başlık taşımaktadır. Üzerindeki elbise sağ omuzdan aşağı doğru düşmüş, omuz açıkta kalmıştır. Göğüs altına yakın, tomar şeklinde kumaş sol kolun üzerinden sarkıtılmıştır. Sol elinde nar tutmaktadır, sağ kol ise bir sütunceye dayanmaktadır. Sağ ayak dizden kırılmış, elbise altında belirgindir. İki parça halinde bulunarak yapıştırılmıştır. Kaidesi kırık ve eksiktir. Hamuru açık kırmızı renkte ve bol mikalıdır. Üst ve alt kısmı profilli, altı açık, dikdörtgen şeklinde bir kaide üzerinde, cepheden bir Aphrodite betimlemesidir. Başında bulunan *stephane*'nin altında, alnın ortasından ikiye ayrılan saçlar, yanlardan omuzların üzerine inmektedir. Yüzün ve giysinin işlenişi oldukça ayrıntılıdır. İnce, vücut hatlarını ortaya çıkaran bir *khiton* üzerine *himation* giymiştir. Elbise sağ omuzu açıkta bırakacak şekilde aşağı kaymıştır. Sağ kolun ve göğüslerin altından geçen tomar şeklindeki elbise kumaşı, dirsekten bükülmüş olan sol kolun üzerinden aşağı sarkıtılmıştır. Karnının üzerinde yer alan sol elinde, muhtemelen bir nar veya elma tutmaktadır.

Sağ eliyle ise mimari bir desteğe dayanmaktadır. Kıvrımlar halinde yere kadar uzanan elbisenin altında dizden kırılmış sağ bacak belli olmaktadır. Vücudun ağırlığını sol bacak taşımaktadır. İki parça halinde bulunup yapıştırılmıştır. Kaidesinin büyük bölümü eksiktir. Arka tarafı işlenmemiştir. Pişirme deliği yuvarlaktır. Eserin üzerinde yer yer pembe boya izleri görülmektedir. MÖ 1. yy.

**F3;** Figürin; p.t (**Levha 95 a**)  
Str 96 AM 2/31  
MY 3,2 cm (baş); G 2 cm (baş); MY 11,7 cm (gövde); G 6,4 cm (gövde)  
Hr 2,5 YR pink 8/3  
Ar 2,5 YR pink 8/3  
Pembemsi renkli hamurlu, orta kum katkılı, iyi pişmiş.

Ayakta yüksek dörtgen bir kaide üzerinde duran, *peplos*'u kıvrımlı ve dökümlü bir kadın figürünüdür. Sağ eliyle bir plastere dayanmakta, sol kolu karnının üzerine kıvrılmış, elinde bir nesne tutmaktadır. Bu nesne olasılıkla bir nar ya da elmadır. Başında *polos*'u bulunmakta, saçları *polos*'un altından ortadan ayrılmış, dalgalı şekildedir. Kaidenin ön kısmının altında küçük kırıklar bulunmakta, sol ayağını hafifçe öne doğru atmıştır. Kısmen tahrip olmuş yüzü ve elbise kıvrımlarının işlenişi düzgün olup, pudicitia tipini hatırlatmaktadır. Bir Aphrodite tiplemesidir. Eserin üzerinde yer yer kireç tabakası vardır. Yuvarlak pişirme deliği olan eserin arka kısmı düz bırakılmıştır. Kaidenin arka kısmında kazıma olarak yazılmış harfler okunamamaktadır. MÖ 1. yy.

**F4;** Figürin; p.t (**Levha 95 b**)  
Str 98 AM 62/8  
M. Env. No. 816  
MY 18,1 cm; G 6,3 cm  
Hr 2,5 YR light red 6/6  
Ar 2,5 YR light red 6/6  
Açık kırmızı renkli hamurlu, mika, orta kum katkılı, iyi pişmiş.

Ayakta yüksek profilli dörtgenimsi bir kaide üzerinde duran, bir kadın figürünüdür. Sağ eliyle bir plastere dayanmaktadır. *Peplosu* kıvrımlı ve dökümlüdür. Poz olarak **F1** no'lu

figürinle benzerlik gösterir. Belin biraz yukarisından sonrası kırık ve eksiktir  
MÖ 1. yy.

**F5; Figürin; p.t (Levha 95 c)**

Str 98 AM 62/17

M. Env. No. 804

Y 21,1 cm; KY 3,8 cm; G 6,8 cm

Hr 10 R light red 7/8

Ar 10 R light red 7/8

Açık kırmızı renkte hamurlu, mika katkı, iyi pişmiş.

Profilli yarım yuvarlak bir kaide üzerinde, göğsü dışarıda bırakan bir giysi giymiş, ayakta duran bir kadın betimidir. Elbise detayları belirginken yüzde detay verilmemiştir. Vücudunun sol tarafı, sağ kolu ve başı kırık ve eksiktir. Arka tarafı düz bırakılmış olup, yuvarlak pişirme deliği bulunmaktadır. Kaide kısmında Yunanca harflerle “ΑΠΟΛΛΩ ΝΙΟΥ” (Apollonios’un) yazmaktadır. Hamuru açık kırmızı kırmızısı renktedir. Üst ve alt kısmı profilli altı açık, yüksek, yarım silindirik bir kaide üzerinde, cepheden ayakta duran Genetrix tipi bir Aphrodite betimlemesidir. Sol omzunu ve sol göğsünü açıkta bırakan bol kıvrımlı ve oldukça ince, giysisinin altında vücut hatları net bir biçimde görülmektedir. Başındaki tacın altında, alnının ortasından ikiye ayrılan bükümlü saçlar başın iki yanından omuzlara inmektedir. Havaya kaldırdığı sağ eliyle, elbisenin arkadan gelen kumaşını tutmuştur. Sol kolunu dirsekten kırmış ve elbisenin kumaşı kola dolanıp aşağıya sarkıtılmıştır. Göğsünün altına kadar kaldırdığı sol elinde bir nar veya elma tutmaktadır. Sağ bacak dizden kırılmış, vücudun ağırlığını sol bacak taşımaktadır. Kaidesinin arkasındaki yazıtta yunanca “ΑΠΟΛΛΩ ΝΙΟΥ” (Apollonios’un) yazmaktadır. İşlenmemiş olan arka tarafındaki pişirme deliği yuvarlaktır. Üç parça halinde bulunmuş yapıştırılarak birleştirilmiştir. Havaya kaldırdığı sağ eli ve sol bacağı kırıktır. Üzerinde yer yer dökülmeler ve kireçlenme görülür.

MÖ 1. yy - MS 1. yy.

**F6; Figürin; p.t (Levha 95 d)**

Str 98 AM 62/20

M. Env. No. 808

Y 21 cm; KY 3,8 cm; G 7,1 cm

Hr 10 R light red 7/8

Ar 10 R light red 7/8

Hamuru açık kırmızı kırmızısı renktedir.

Altı açık, yüksek bir kaide üzerinde, cepheden ayakta duran Genetrix tipi bir Aphrodite betimlemesidir. Sol omzunu ve sol göğsünü açıkta bırakan bol kıvrımlı ve oldukça ince, şeffaf giysisinin altında vücut hatları net bir biçimde görülmektedir. Başındaki tacın altında, alnının ortasından ikiye ayrılan bükümlü saçlar başın iki yanından omuzlara inmektedir. Havaya kaldırdığı sağ eliyle, elbisenin arkadan gelen kumaşını tutmuştur. Sol kolunu dirsekten kırmış ve elbisenin kumaşı kola dolanıp aşağıya sarkıtılmıştır. Göğsünün altına kadar kaldırdığı sol elinde bir nar veya elma tutmaktadır. Sağ bacak dizden kırılmış, vücudun ağırlığını sol bacak taşımaktadır. Kaidesinin arkasındaki yazıtta yunanca “ΑΠΟΛΛΩ ΝΙΟΥ” (Apollonios’un) yazmaktadır. İşlenmemiş olan arka tarafındaki pişirme deliği yuvarlaktır. Kaidesinde dökülmeler ve kireçlenme görülür.

MÖ 1. yy - MS 1. yy.

**F7; Figürin; p.t (Levha 96 a)**

Str 98 AM 62/19

M. Env. No. 807

MY 22,3 cm; G 8,7 cm

Hr 10 R light red 7/6

Ar 10 R light red 6/8

Açık kırmızısı kahverengi renkte hamurlu, mika katkı, iyi pişmiş.

Cepheden, ayakta Aphrodite betimidir. Başında tacı, tacın üst kısmında inci dizisi betimi görülmektedir. Sağ kol dirsekten bükülerek, arkadaki şalı tutmaktadır, sol kol ise dirsekten kırılıp, yukarı doğru kaldırılmış, hem şalı, hem de aynayı tutmaktadır. Sol kalça dışarı taşkın ve belden yukarisına göre daha dardır. Baş kısmı kırık olup sonradan yapıştırılmıştır. Ancak başta yüz kısmının bir kısmı ile saç kısmı kırık ve eksiktir. Arka kısmı düz bırakılmış olup, yuvarlak pişirme deliği bulunmaktadır. Hamuru açık kırmızı rengindedir. Ayakta, cepheden, Genetrix tipi bir Aphrodite betimlemesidir. Başındaki tacın altında, alnın ortasından, saçlar ikiye ayrılmış ve kulaklarının arkasından omuzlarının üzerine indirilmiştir. Baş vücuda göre biraz büyük yapılmıştır. Göz, ağız ve burun detayları oldukça İyi işlenmiştir. Sol kulağında

küpe vardır. Sağ kulağındaki küpe kırılmıştır. Sol omzunu ve sol göğsünü açıkta bırakan bol kıvrımlı ve oldukça ince, şeffaf giysisinin altında vücut hatları net bir biçimde görülmektedir. Sol kolunu dirsekten kırmış ve muhtemelen bir nar veya elma tutmakta olan elini sol göğsünün altına kadar kaldırmıştır. Sol koluna dolanan kumaş yere sarkmaktadır. Sağ eliyle ise arkadan gelen elbise kumaşını yukarı kaldırmaktadır. Sağ bacak dizden kırılmış, vücudun ağırlığını sol bacak taşımaktadır. Sol bacağına yanında bir amphora durmaktadır. Eser oldukça tahrip olmuş ve üzerinde kireç tabakası oluşmuştur. Başının ve sağ kolunun bir kısmı ile dizlerinden altı ve kaidesi eksiktir. Sol elinde san boya izleri görülmektedir. Arkasındaki pişirme deliği yuvarlaktır. MÖ 1. yy - MS 1. yy.

**F8;** Figürin; p.t (Levha 96 b)

Str 99 AM 89/4

M. Env. No. 906

Y18,3 cm; KY 3,1 cm; G 6,1 cm

Hr 10 R light red 7/6

Ar 10 R pale red 7/4

Açık kırmızı renkte hamurlu, bol mika katkıdır.

Dikdörtgen bir kaide üzerinde cepheden, ayakta betimlenen figürinin başında, kavun dilimi şeklinde yivlerle süslü, üst kısmında ponponu bulunan bir başlık, başlığın altından omuzlara doğru inen saçları görülmektedir. Yüz hatları belirgin olarak yapılmış, sol göğsünü açıkta bırakan şekilde giyimlidir. Sağ bacağı hafifçe dizden kıvrımış, sol kolunu karnına doğru tutmuş ve bu eliyle bir nesne tutmaktadır. Baş kısmında siyah boya izleri görülürken, kaide kısmı da siyah boya ile yatay bir şekilde ikiye ayrılmıştır. Arkası düz bırakılmış, yuvarlak pişirme deliği bulunmaktadır.

**F9;** Figürin; p.t (Levha 96 c)

Str 96 AM 32/1

M. Env. No. 405

Y 37 cm

Hr 7,5 YR reddish yellow 6/6

Ar 7,5 YR reddish yellow 6/6

Kahverengimsi kırmızı renkte hamurlu, kırmızı renginde astarlıdır. Hamuru mika katkıdır. Kötü pişmiş.

Ayakta, kaidesi bulunmayan kadın betimidir. Dalgalı saçları ortadan ayrılmış oldukça ihtisamlı tacın altından görülmektedir. Yüz hatları belirgindir. Baş hafif sağ tarafa doğru yatırılmıştır. Sonradan aplike edilmiş yuvarlak şekilde küpeleri yapılmıştır. Üzerinde *kbiton* ve *himation* giymiş, sağ kolu dirsekten kırılmış, sol kolunu yukarı doğru kaldırmıştır. Sol elinde bir meyve tutmaktadır. Sağ bacağına dizden bükerek, vücut ağırlığı sol bacak üzerine vermiştir. Elbise kıvrımları belirgindir. Arka kısmı düz bırakılmış, yuvarlak bir pişirme deliği yapılmıştır. Parçalar halinde bulunmuş, yapıştırılarak tümlenmiştir. Ancak eksik küçük parçalar vardır.

**F10;** Figürin; p.t (Levha 97 a)

Str 98 AM 62/14

M. Env. No. 802

Y 16,9 cm

Hr 10 R light red 7/4

Ar 10 R light red 7/4

Hamuru açık kiremit kırmızısı renktedir.

Altı açık, yüksek, ince dikdörtgen bir kaide üzerinde cepheden, ayakta duran bir Aphrodite betimlenmiştir. Yüz ve vücut detayları oldukça yüzeysel işlenmiştir. Saçları başın üzerinde fiyonk şeklinde bağlanmıştır. *Kbiton* üzerine sağ omuzu açıkta bırakan bir *himation* giymiştir. Sol kol dirsekten kırılarak ileri uzatılmış ve *himation* üzerinden sarkıtılmıştır. Sağ kolu ise sağ bacağına üzerinde durmaktadır. Sağ bacak dizden kırılmış, vücudun ağırlığı sol bacağına verilmiştir. Ustalığı ikinci sınıf olan eserin üzerinde fırınlamadan kaynaklanan renk farklılıkları oluşmuştur. Yüzde hafif bir tahribat ve eserde yoğun bir kireçlenme vardır. İşlenmemiş olan arka tarafında yuvarlak pişirme deliği görülür. Kaidesinde bir kırık mevcuttur.

**F11;** Figürin; p.t (Levha 97 b)

Str 99 AM 90/8

M. Env. No. 917

Y 18,3 cm; KY 1,1 cm G 5,9 cm

Hr 10 R light red 7/4

Ar 10 R light red 7/4

Açık kırmızı renkte hamurlu, mika katkıdır.

Başında *stephaneli* Aphrodite, ayakta bir sütunceye dayanmış sol kolunu dirsekten



kıvrarak yukarı kaldırmış, üst kısmı çıplak, belden aşağısında kumaşın kıvrımları fark edilmekte, sol bacağı dizden hafif kırmıştır. Yukarı doğru kaldırmakla kendine yönelttiği sağ elinde muhtemelen bir ayna tutmaktadır. Ancak Sağ eli kırık ve eksiktir. Arka kısmı düz bırakılmış, kare şeklinde pişirme deliği bulunmaktadır.

**F12;** Figürin; p.t (**Levha 97 c**)

Str 96 AM 2/13

M. Env. No. 295

Y 15,7 cm; KY 2,9 cm; G 5,5 cm

Hr 10 R pale 7/4

Ar 10 R pale 7/4

Pembemsi renkli hamurlu, mika katkıdır.

Dörtgen bir kaide üzerinde ayakta duran çıplak Aphrodite figürinidir. Praxitales'in Knidoslu Aphrodite tipidir. Başında *stephane*'si bulunmakta, saçları alnında, tacın altından ve yanlarda görülebilmektedir. Sağ bacak dizden bükülmüş, sol bacak taşıyıcıdır. Sol tarafında *amphora* durmakta, sağ elinde *himation*'unun parçası *amphora*'nın üzerine düşmektedir. Sağ eliyle cinsel organını kapatmıştır. Arka kısmı düz bırakılmış olup, yuvarlak hava deliği açılmıştır. MS 1.yy.

**F13;** Figürin; p.t (**Levha 98**)

Str 99 AM 98/2

M. Env. No. 964

Y 34 cm; G 12,6 cm

Hr 2,5 YR light red 7/6

Ar 2,5 YR light reddish brown 7/4

Açık kırmızı renkli hamurlu, mika katkıdır. Kötü pişmiş.

Dörtgen profilli bir kaide üzerinde ayakta duran çıplak Aphrodite figürinidir. Praxitales'in Knidoslu Aphrodite tipidir. Başında *stephane*si bulunmakta, saçları alnında, tacın altından ve yanlarda görülebilmektedir. Sağ bacak dizden bükülmüş, sol bacak taşıyıcıdır. Sol tarafında *amphora* durmakta, sağ elinde *himation*'unun parçası *amphora*'nın üzerine düşmektedir. Sağ eliyle cinsel organını kapatmıştır. Arka kısmı düz bırakılmamış, sırtta yuvarlak hava deliği açılmıştır. MS 1.yy.

*Baldiran 2003, Res. 4-5.*

**F14;** Figürin; p.t (**Levha 99 a**)

Str 96 AM 2/15

M. Env. No. 296

Y 21 cm; KY 3,8 cm; G 8,7 cm

Hr 10 R pale 7/4

Ar 10 R pale 7/4

Pembemsi renkli hamurlu, mika katkıdır.

Kaide üzerinde ayakta duran çıplak Aphrodite betimidir. Başında *stephane*'si bulunmakta, saçları alnında, *stephane*'nin altından ve yanlarda görülebilmektedir. Sol elini yukarı kaldırmış, sağ elini aşağıda omuzlarından aşağı sarkan *himation*'unu tutmaktadır.

**F15;** Figürin; p.t (**Levha 99 b**)

Str 96 AM 2/32

M. Env. No. 303

Y 13,3 cm; KY: 1,8 cm; G: 7,3 cm

Hr 2,5 YR light red 7/6

Ar 2,5 YR light red 7/6

Açık kırmızı renkte hamurlu, mika, kireç katkı, hamuru iyi pişmiş.

Kaide üzerinde ayakta duran çıplak Aphrodite betimidir. Sol kolunu hafif yukarı kaldırmış, sağ kol aşağıda *himation*'u tutmakta, sağ bacağı hafifçe dizden kıvrımıştır.

**F16;** Figürin; p.t (**Levha 100 a**)

Str 98 AM 62/18

M. Env. No. 806

Y 21 cm; KY 4,1 cm; G 8,9 cm

Hr 10 R pale red 7/3

Ar 10 R pale red 7/4

Soluk kırmızı hamurlu, mika katkı, iyi pişmiş.

Dikdörtgen bir kaide üzerinde ayakta Aphrodite betimidir. Şallı, başında taç benzeri bir başlık takmıştır. Tacın üst kısmında inci dizisi görülmektedir. Sağ kol aşağıya doğru indirilmiş ve arkadan sarkan şalı tutmaktadır. Sol kol ise dirsekten kırılıp, yukarı doğru kaldırmış, hem şalı hem de aynayı tutmaktadır. Sol kalça dışarı taşındır. Baş kısmı kırık olup, yapıştırılarak tümlenmiştir. Arka kısmı düz bırakılmış olup, yuvarlak pişirme deliği görülmektedir. Kaideye küçük bir parça kırık ve eksiktir. Hamuru açık kırmızı renginde ve mikalıdır. Dikdörtgen şeklinde, alt kısmı açık, yüksek bir kaide üzerinde ayakta duran, cepheden, ön tarafı

çıplak, sırtında bir şal olan ve elinde ayna ya da bir yelpaze tutan bir Aphrodite betimlenmiştir. Başındaki *stephane*'nin üzerinde inci dizisi görülür. Tacın altında, alnının ortasından ikiye ayrılan bükümlü saçlar başın iki yanından omuzlara inmektedir. Sağ kol aşağı doğru indirilmiş, arkadan gelen şalı tutmakta, sol kol ise dirsekten kırılarak omuz hizasına kadar kaldırmış, hem şalı, hem de aynayı tutmaktadır. Sol kalça dışarı taşkın, sağ bacak dizden kırılmış ve vücudun ağırlığını sol bacak taşımaktadır. Bacaklar vücudun üst bölümüne oranla oldukça kalın yapılmıştır. Ustalığı ikinci sınıf olan eserin vücut hatları oldukça yüzeysel işlenmiştir. Kırık olan baş kısmı yapıştırılarak figürin tamamlanmıştır. Sağ bacağın bir kısmı ve başının arka tarafı eksiktir. Fırınlamadan dolayı eserin üzerinde farklı renk tonları görülmektedir. Biçimlendirilmemiş olan arka tarafında dökülmeler göze çarpAr Pişirme deliği yuvarlaktır.

**F17;** Figürin; p.t (**Levha 100 b**)

Str 98 AM 62/9

M. Env. No. 798

Y 12,8 cm; KY 2,8 cm; G 6,2 cm

Hr 10 R light red 6/6

Ar 10 R light red 6/6

Açık kırmızı renkte hamurlu, mika katkılı, iyi pişmiş.

Dikdörtgen kaide üzerinde ayakta cepheden çıplak Aphrodite betimidir. Başında polos ve arkasında şalı bulunmaktadır. Sol kol yukarı kıvrık olup eliyle şalı ve bir aynayı tutar. Sağ kolu da aşağı sarkık durur. Sağ ayak dizden kırılmış sol ayaktan geride parmak ucu deşmektedir. Arka kısmı düz bırakılmış olup, yuvarlak pişirme deliği bulunmaktadır. Hamuru açık kırmızı renktedir. Yüksek, altı açık, dikdörtgen şeklinde bir kaide üzerinde, cepheden, ayakta duran bir Aphrodite betimlenmiştir. Çıplak olan Aphrodite sağ kolunu yana doğru açmış, eliyle elbisenin ucunu tutup çekmekte, omuz hizasına kaldırdığı sol eliyle ise hem bir ayna ya da yelpaze hem de elbisenin diğer ucunu tutmaktadır. Baş vücuda göre oldukça büyük ve yüz hatları dolgun yapılmıştır. Başındaki tacın altında saçlar yanlardan omuza düşmektedir. Sağ bacak dizden kırılarak sol bacedan geride kaideye parmak uçlarıyla

basılmaktadır. Sol bacak ise vücudun ağırlığını taşımaktadır. Ustalığı ikinci sınıf olan eserin vücut hatları ve detayları oldukça yüzeysel verilmiştir. İşlenmemiş olan arka tarafındaki pişirme deliği yuvarlaktır. Üzerinde fırınlamadan kaynaklanan ton farklılıkları ve dökülmeler görülür.

**F18;** Figürin; p.t (**Levha 100 c**)

Str 98 AM 62/21

M. Env. No. 809

Y 22,3 cm; KY 2,5 cm; G 8,9 cm

Hr 10 R pale red 7/4

Ar 10 R pale red 7/4

Hamuru açık kırmızı renktedir.

Altı belden yukarı çıplak, cepheden, Anadyomene tipi bir Aphrodite betimlenmiştir. Başında bulunan *stephane*'nin altında, alnın ortasından ikiye ayrılan saçlarını, iki eliyle yanlarda tutmuştur. Geri kalan bukleler başın iki yanından omuzların üzerine inmektedir. Baş hafif bir biçimde sağa dönmüştür. Belden aşağısını örten kumaş bel üzerinde toplanarak bir tomar oluşturulmuştur. Bu tomar göbeğin altında düğüm yapılmış ve kumaşın uçları iki bacağın ortasından aşağı sarkıtılmıştır. Kumaş kıvrımlar halinde ayak bileklerine kadar inmektedir. Sağ kalçası dışarı taşkın, Sol bacağı dizden hafifçe kırılmış ve vücudun ağırlığını sağ bacak taşımaktadır. Vücut "S" şeklini almıştır. Kaidesinin arkasında yunanca "ΑΠΟΛΛΩ ΝΙΟΥ" (Apollonios'un) yazısı okunmaktadır. Arka kısmı kabaca düzeltilmiştir. Pişirme deliği ovaldir. Sol kolun küçük bir kısmı eksiktir ve göbeğin biraz üzerinde küçük bir delik mevcuttur.

*Baldıran 2003, Res. 6-7.*

**Ana Tanrıça (F19)**

**(Levha 101 a)**

**F19;** Figürin; p.t (**Levha 101a**)

Str 98 AM 62/29

M. Env. No. 816

Y 19,1 cm

Hr 10 R pale red 7/4

Ar 10 R pale red 7/4

Suluk kırmızı hamurlu, mika katkılı, iyi pişmiş.

Hamuru devetüyü renginde ve bol mikalıdır. Dikdörtgen şeklinde, alt kısmı açık, yüksek

bir kaide üzerinde, yan tarafları süslü, arkalıklı bir tahtta oturan bir kadın betimlenmiştir. Tahtın arka kısmının iki üst köşesi kelebek kanadı gibi yapılmıştır. Başında *stephane* gibi bir taç ve omuzlardan aşağı sarkan bir örtü vardır. Bu örtünün altında başın iki yanında omuzlara dökülen saçlar görülmektedir. Elbisesinin yakası V şeklindedir. Kollarını dirsekten bükerek ileri uzatmış iki bacağı arasında bulunan kalathos ile ilgili bir iş yapmaktadır. Sol kolu diğerinden biraz daha yukardadır. Elleri oldukça ayrıntılı fakat vücuduna göre büyük yapılmıştır. Ellerin ayrıca yapıp sonradan yapılandırıldığı açıkça görülmektedir. Ayaklarının altında küçük bir ayak taburesi bulunmaktadır. Üzerinde yer yer sarı ve yeşil boya izleri görülmektedir. Arka tarafı işlenmemiştir ve küçük bir kısmı eksiktir. Pişirme deliği yuvarlaktır. Eser **F29** no'lu eserle ikonografik açıdan benzer özellikler gösterir.

#### **Eros'lar (F20-22) (Levha 101 b - 102 b)**

**F20;** Figürin; p.t (**Levha 101 b**)

Str 98 AM 80/3

V.Y 7,8 cm; G 7,8 cm

Hr 2,5 YR light red 7/6

Ar 2,5 YR light red 7/6

Açık kırmızı renkli hamurlu, bol mika katkıdır. Kötü pişmiş.

Sağ eli dizinde ve bu sağ dizi yukarı doğru bükülmüştür. Gövde ve kanatların dışında kırık ve eksiktir.

**F21;** Figürin; p.t (**Levha 102 a**)

Str 99 AM 89/3

M. Env. No. 905

Y 30 cm; G 10 cm

Hr 10 R light red 7/6

Ar 10 R pale red 7/4

Açık kırmızı renkli hamurlu, mika katkı, iyi pişmiş.

Cepheden ayakta duran figürin, başında band, saçları ortadan ikiye ayrılmış olarak betimlenmiştir. Omuzları üzerinde kanat şeklinde iki çıkıntı görülmektedir. Sol kolunu göğsüne doğru kıvrımış ve dirseğin altında sadağın alt kısmı görülmektedir. Sağ kolu ise dirsekten hafifçe kıvrılmış, giysisinin eteğini tutmaktadır. İnce *kebiton*'un altında vücut hatları belirgindir. Sol bacağı dizden hafif

bükülmüştür. Arka kısmı işlenmemiş düz bırakılmıştır. Pişirme deliği yuvarlaktır. Figürin üzerinde mavi, sarı ve pembe renkte boya izleri görülebilmektedir. Ayrıca yer yer kireç kalıntıları görülmektedir.

**F22;** Figürin; p.t (**Levha 102 b**)

Str 99 AM 89/7

M. Env. No. 909

Y 13,2 cm; KY 2,6 cm; G 5 cm

Hr 2,5 YR light reddish brown 7/4

Ar 2,5 YR light reddish 7/6

Açık kırmızımsı kahverengi renkte hamurlu, bol mika katkıdır.

Dikdörtgen bir kaide üzerinde ayakta betimlenen figürinin başı, 3/4'lük bir dönüşle, vücut cepheden betimlenmiştir. Figürin başında pek belirgin olmayan bir başlık ve başlığın altından omuzlarına kadar inen saçları görülmektedir. Bu figürin bir eros betimi olup, kazıyla oynar şekilde bir kompozisyon görülmektedir. Sağ koluyla kazın boynuna sarılırken, sol bacağı da kazın ön kısmına doğru uzatmıştır. Erosun arkasından sarkan *kebiton* kaideye kadar inmektedir. Üzerinde siyah boya izleri görülmektedir. Bu figürinin başının arka ve kanatlarının ön kısımları kırık ve eksiktir. Arka kısmı düz bırakılmış olup, yuvarlak pişirme deliği bulunmaktadır.

#### **Hermes Herme'si (F23) (Levha 103 a)**

**F23;** Figürin; p.t (**Levha 103 a**)

Str 97 M 42/13

M. Env. No. 495

Y 20,5 cm; KY 3,5 cm; G 5,7 cm

Hr 10 R light red 7/6

Ar 10 R light red 7/8

Açık kırmızı renkte hamurlu, mika katkı, iyi pişmiş.

Başında tacı olan Hermes Herme'sidir. Uzun sakallı, kolsuz, gövde dikdörtgen prizma şeklinde, dörtgen kaidenin ön yüzünde kabartma olarak boğa başı yapılmıştır. Parçalar halinde bulunmuş, sonradan yapıştirılarak tümlenmiştir. Pişirme deliğini nolduğu kısım ile ön yüzde gövdenin alt kısmındaki parçalar kırık ve eksiktir. Üzerinde yer yer kireç tabakası görülmektedir.

**Kadın Tasvirleri (F24-29)  
Ayakta Duranlar (F24-27)  
(Levha 103 b - 104 b)**

**F24; Figürin; p.t (Levha 103 b)**

Str 96 AM 2/34

M. Env. No. 305

Y 18,1 cm; KY 2,7 cm; G 4 cm

Hr 2,5 YR light red 7/6

Ar 2,5 YR light red 7/6

Açık kırmızı renkte hamurlu, mika katkılı, hamuru iyi pişmiş.

Ayakta dikdörtgen bir kaide duran üzerine *bimation* ve *kbiton* giymiş kadın figürü, sağ bacağı dizden hafif kıvrıldığı fark edilmekte, sol kolu vücuduna yapışık aşağıda giysiye tutmakta sağ kolunu sağ omzuna doğru kaldırmıştır. Sağ elinde olasılıkla aslan protomlu bir ayna tutmaktadır. Saçları *bimation*un altında olup, alın kısmında ve yanlarda görülmekte, yüz hatları fazla belirgin değildir. Pişirme deliği oval olup, arka kısmı düz bırakılmıştır. Eserin başında ve sırtında kırıklar bulunmaktadır.

**F25; Figürin; p.t (Levha 103 c)**

Str 98 AM 70/5

M. Env. No. 844

Y 11 cm; G 5 cm

Hr 10 R pale red 7/3

Ar 10 R pale red 7/4

Soluk kırmızı renkte hamurlu, mika katkılı, iyi pişmiş.

Ayakta duran cepheden betimlenmiş kadın figürüdür. Saçları arakada topuz olarak yapılmış, saçlar ortadan ayrılmış, sağ kolu kırık ve eksik olup, sol kol ise altı kademeli bir desteğe dayalıdır. Sol kulağında küpe görülmektedir, sağ kolundaki ise kırık ve eksiktir. *Kbiton* üzerine *kbimation* giymiştir. Sağ kalça dışarı taşkın, elbise altında sol bacağı belli olmaktadır. İki bacak arasında kalan elbise kıvrımları yere kadar uzanmaktadır. Arka kısmı düz bırakılmış olup, arkada oval şekilde pişirme deliği bulunmaktadır.

**F26; Figürin; p.t (Levha 104 a)**

Str 98 AM 70/1

M. Env. No. 842

MY 15,1 cm; KY 3,7 cm; G 5,8 cm

Hr 10 R light red 6/6

Ar 10 R light red 6/6

Açık kırmızı renkte hamurlu, mika katkılı, iyi pişmiş.

Dikdörtgen kaide üzerinde ayakta duran kadın figürü betimlenmiştir. Sağ kolu belinin üzerindedir. Gövdesinin sol tarafı kırık ve eksiktir. Arka kısmı düz bırakılmıştır.

**F27; Figürin; p.t (Levha 104 b)**

Str 96 AM 32/7

M. Env. No. 402

Y 13,5 cm; KY 1,8 cm; G 4,8 cm

Hr 10 R pink 8/4

Ar 10 R pink 8/4

Açık pembe renkte hamurlu, mika katkılı, iyi pişmiş.

Ayakta, ince dikdörtgen bir kaide üzerinde duran kadın figürü üzerinde *peplos* bulunmaktadır, sol bacağı dizden hafif kıvrılmış, kolu da hafif dirsekten bükülmüş, iki yanda girland tutar şekilde betimlenmiştir. Yüz hatları çok belirgin olmayan figürünün pişirme deliğinin olduğu kısım kırık ve eksik olup, arka kısmı düz bırakılmıştır.

**Oturanlar (F28-29) (Levha 104 c- 105 a)**

**F28; Figürin; p.t (Levha 104 c)**

Str 98 AM 62/22

M. Env. No. 810

Y 19 cm; G 10 cm

Hr 10 R pale red 7/4

Ar 10 R pale red 7/4

Hamuru devetüyü renktedir.

Kaya üzerinde oturan yan oturmuş, elini çenesinin altına dayamış, Musa tasvirlerini anımsatan giyimli bir kadın betimlenmiştir. Saçlar önde alnın üzerinde yükseltilmiş, yanlardaki saçlar arkaya doğru taranarak arkadan bağlanmış ve topuz şeklinde sırta düşmektedir. Yüz hatları oldukça ayrıntılı ve özenli bir şekilde biçimlendirilmiştir. Kulaklarında yuvarlak küpeleri vardır. Sağ eli çenenin altında ve dirseği sağ bacağına dayanmaktadır. Kırık olan sol kolunu muhtemelen arkaya doğru uzatmıştır. Bol kıvrımlı ve kolunun dirsekten alt kısmını açıkta bırakan bir giysi giymiştir. Oturduğu kayanın üzerinde mavi boya izleri görülür. Kaidesinin arkasında yunanca “[A]ΠΟΛΛΩ ΝΙΟ[Y]” yazmaktadır. Sol kolda ve bacalarının alt kısmında eksik parçalar

vardır. Biçimlendirilmemiş olan arka tarafındaki pişirme deliği yuvarlaktır. Eserin üzerinde yer yer dökülmeler görülmektedir.

**F29; Figürin; p.t (Levha 105 a)**

Str 98 AM 62/16

M. Env. No. 803

Y 17 cm; KY 2,9 cm; G 5 cm

Hr 10 R pale red 7/3

Ar 10 R pale red 7/4

Soluk kırmızı renkte hamurlu, mika katkılı, iyi pişmiş.

Üstü ve altı profilli, alt kısmı açık, yarım silindirik bir kaide üzerinde, yan tarafları süslü, arkalıksız bir taht (*diphros*) üzerinde oturan bir kadın betimlenmiştir. Hafifçe Öne eğilmiş sepet gibi bir kapla ilgili bir iş yapmaktadır. Başında *stephane* bulunan figürinin saçları önde alnın üzerine düşmektedir. V yakalı bir *khiton* ve üzerine *himation* giymiştir. Sol omuzun üzerinden arkaya atılmış olan *himation* bir tomar şeklinde sağ kolun altından ve kucacağının üzerinden geçerek sol bacağının yanından yere doğru inmektedir. Öne doğru uzatılmış olan eller eksiktir. Ayaklarını küçük bir ayak taburesinin üzerine koymuştur. Bacaklarının arasında küçük bir kap mevcuttur. Arka tarafı işlenmemiştir. Pişirme deliği yuvarlaktır. Üzerinde sarı boya izleri mevcuttur. Eserde yer yer kireç tabakası ve dökülmeler görülmektedir.

**Erkek Tasvirleri**

***Epehos*'lar (Levha 105 b - 108 b)**

**F30; Figürin; p.t (Levha 105 b)**

Str 96 AM 2/35

M. Env. No. 306

Y 16, 3 cm; KY 2,9 cm; G 5 cm

Hr 2,5 YR light red 7/6

Ar 2,5 YR light red 7/6

Açık kırmızı renkte hamurlu, mika katkılı.

Sirtında sadak taşıyan ayakta, dikdörtgen bir kaide üzerinde duran ephep sol kolunu kıvrımış, sol eliyle göğsünün üzerinde sadağın ipini tutmakta, sağ kolunu aşağıya vücuduna bitişik şekilde sarkıtımış giysisini tutmakta, sol bacağın dizden hafif kıvrımış, vücut ağırlığı sağ ayağın üzerine verilmiş, başında tacı bulunmakta, giysisinin üzerinde kalın verev kıvrımlar görülmektedir. Yuvarlak pişirme

deliği bulunan figürinin arka kısmı düz bırakılmıştır. Eserin üzerinde yer yer kireç tabakası görülmektedir.

**F31; Figürin; p.t (Levha 105 c)**

Str 99 AM 89/8

M. Env. No. 910

Y 23,2 cm; KY 2,8 cm; G 6,3 cm

Hr 2,5 YR light red 7/6

Ar 2,5 YR light reddish brown 7/4

Açık kırmızı renkte hamurlu, bol mika katkılıdır.

Dikdörtgen bir kaide üzerinde ayakta betimlenen epheptir. Başında yapraklı başlığı, başlığın iki yanından kollarına kadar inen kurdeleler bulunmaktadır. Sol kolunu göğsüne doğru kıvrımış, sağ kolunu dirsekten hafif bükmüş, giysisini tutmaktadır. Sol bacağın dizden hafif bükerek ayağını yana atmıştır. Sadaklı betimlenmiştir. Elbise altından vücut hatları belirgindir. Başın sol ön kısmı, sadağın üst kısmı kırık ve eksiktir. Üzerinde siyah boya izleri görülmektedir. Arka kısmı düz yapılmış olup, yuvarlak pişirme deliğinin olduğu yerde kırık ve eksiktir.

**F32; Figürin; p.t (Levha 106 a)**

Str 97 AM 42/15

M. Env. No.497

Y 24,5 cm

Hr 2,5 YR light red 7/6

Ar 2,5 YR light reddish brown 7/4

Açık kırmızı renkte hamurlu, bol mika katkılıdır.

Dikdörtgen bir kaide üzerinde ayakta betimlenen figürin, olasılıkla bir ephepostur. Başında yapraklı başlığı bulunmaktadır. Sol kolunu göğsüne doğru kıvrımış, sağ kolunu dirsekten bükmüş, başına götürmüştür. Sol bacağın dizden hafif bükerek ayağını yana atmıştır. Sadaklı betimlenmiştir. Elbise altından vücut hatları belirgindir. Başın sol ön kısmı, sadağın üst kısmı kırık ve eksiktir. Arka kısmı düz yapılmış olup, yuvarlak pişirme deliği vardır.

**F33; Figürin; p.t (Levha 106 b)**

Str 97AM 42/4

M. Env. No.490

Y 22,5 cm; G 6,2 cm

Hr 2,5 YR light red 7/6

Ar 2,5 YR light reddish brown 7/4  
Açık kırmızı renkte hamurlu, bol mika katkıdır.

Dikdörtgen bir kaide üzerinde ayakta betimlenen figürin, bir *ephep* betimidir. Başında yapraklı başlığı, bulunmaktadır. Sol kolunu göğsüne doğru kıvrımış, sağ kolunu dirsekten hafif bükmüş, giysisini tutmaktadır. Sol bacağı dizden hafif bükerek ayağını yana atmıştır. Sadaklı betimlenmiştir. Yüzeysel betimlenmiştir.

**F34; Figürin; p.t (Levha 107 a)**  
Str 97 AM 42/19  
M. Env. No. 500

MY 18,9 cm; KY 2,8 cm; G 6 cm  
Hr 2,5 YR light red 7/6  
Ar 2,5 YR light reddish brown 7/4  
Açık kırmızı renkte hamurlu, bol mika katkıdır. Kötü pişmiş.

Dikdörtgen bir kaide üzerinde ayakta betimlenen figürinin başında yapraklı başlığı bulunmaktadır. Sol kolunu göğsüne doğru kıvrımış, sağ kolunu dirsekten hafif bükmüş, giysisini tutmaktadır. Sol bacağı dizden hafif bükerek ayağını yana atmıştır. Sadaklı betimlenmiştir. Elbise altından vücut hatları belirgindir. Arka kısmı düz yapılmıştır. Kaidesi ve figürin arka kısmında yuvarlak pişirme deliğinin olduğu yerde kırık ve eksik parçalar vardır.

**F35; Figürin; p.t (Levha 107 b)**  
Str 98 AM 78/6  
M. Env. No. 870

MY 22,7 cm; G 6,8 cm  
Hr 10 R pale red 7/4  
Ar 10 R pink 8/3  
Soluk kırmızı renkte hamurlu, mika katkı, iyi pişmiş.

Sırtında sadak taşıyan ayakta dörtgen bir kaidede duran *ephep* sol kolunu bükmüş, sol eliyle göğsünün üzerinde sadağın ipini tutmaktadır. Başında tacı bulunmaktadır. Oldukça yüzeysel betimlenmiş olup, elbise kıvrımı, bacak hareketi belirgin değildir. Parçalar yapıştırılarak tümlenmiştir. Ancak figürinin arka kısmında ve kaidenin arka kısmında kırık ve eksikler vardır. Hamuru devetüyü renginde ve bol mikalıdır. Yüksek, dikdörtgen şeklinde ve alt kısmı açık bir

kaide üzerinde ayakta duran ve sırtında sadak taşıyan giyimli bir *Ephebos* betimlenmiştir. Başında asma yapraklarından oluşan bir taç bulunmaktadır. Cepheden tasvir edilmiş olan yüzü oldukça deforme olmuştur. Ayak bileklerine kadar uzanan *himation* giymiştir. Sol kolu göğüs üzerinde durmaktadır. Muhtemelen *himation*'un altında olan sağ kolu ise kırıktır. Sol bacak dizden kırılmıştır, vücudun ağırlığını sağ bacak taşımaktadır. Eserin düz bir biçimde yapılmış olan arka kısmında, yuvarlak bir pişirme deliği yer alır. Heykelcik 6 parça halinde bulunmuş ve parçalar yapıştırılarak birleştirilmiştir. Kaidesinde ve gövdenin sağ tarafında eksik parçalar ve yer yer dökülmeler vardır. Kili ve ustalığı ikinci sınıf olan eserin hatları oldukça yüzeysel işlenmiştir. Üzerinde yer yer mavi ve kırmızı boya izleri görülmektedir.

**F36; Figürin; p.t (Levha 108 a)**  
Str 97 AM 42/9  
M. Env. No. 493

Y 30,9 cm; KY. 6,3 cm; G 7,5 cm  
Hr 2,5 YR light red 7/6  
Ar 2,5 YR light red 7/6  
Açık kırmızı renkte hamurlu, mika katkı, iyi pişmiş.

Sırtında sadak taşıyan ayakta yüksek dörtgen bir kaidede duran *Ephep*, sol kolunu göğsü üzerine kıvrımış, sağ kolunu hafifçe kıvrarak sağ bacağı yanında sarkıtmıştır. Sol eliyle göğsünün üzerinde, sağ elini sağ bacağının yanında aşağı sarkıtmıştır. Başında bir bant bulunmaktadır. Yüz hatları, elbise kıvrımı ve bacak hareketleri çok yüzeysel işlenmiştir. Sol bacağı dizden hafifçe kıvrımıştır. Figürinin arka kısmı düz bırakılmış olup, yuvarlak bir pişirme deliği vardır.

**F37; Figürin; p.t (Levha 108 b)**  
Str 96 AM 12/2

Y 24,1 cm; KY. 6,1 cm; G 6,9 cm  
Hr 2,5 YR light reddish brown 7/4  
Ar 2,5 YR light reddish brown 7/4  
Açık kırmızımsı kahverenginde hamurlu, az mika katkı, kötü pişmiş.

Sırtında sadak taşıyan ayakta yüksek dörtgen bir kaide üzerinde duran *Ephep*, sol kolunu göğsü üzerine kıvrımış, sağ kolunu hafifçe kıvrarak sağ bacağı yanında sarkıtmıştır. Sol eliyle göğsünün üzerinde, sağ elini sağ bacağının yanında aşağı sarkıtmıştır. Başında

bir bant bulunmaktadır. Yüz hatları, elbise kıvrımı ve bacak hareketleri çok yüzeysel işlenmiştir. Sol bacağı dizden hafifçe kırmıştır. Figürinin arka kısmı düz bırakılmış olup, yuvarlak bir pişirme deliği vardır.

### **Sporcu (F38) (Levha 109 a)**

**F38;** Figürin; p.t (Levha 109 a)

Str 98 AM 62/10

M. Env. No. 799

Y 12 cm; KY 2,8 cm G 6,2 cm;

Hr 10 R light red 6/6

Ar 10 R light red 6/6

Açık kırmızı renkte hamurlu, mika katkılıdır.

Dikdörtgen kaide üzerinde ayakta cepheden erkek boksör betimidir. Sağ kol ve sol kol dirsekten bükülmüş, sağ kol daha yukarıda, el yumruk şeklinde betimlenmiştir. Detaylar verilmemiştir. Boyundan kırık olup, sonradan yapıştirılarak tümlenmiştir. Üzerindeki boya izleri görülmektedir. Arka kısmı düz bırakılmış olup, yuvarlak pişirme deliği bulunmaktadır. Hamuru açık kırmızı renktedir. Altı açık, yüksek, dikdörtgen bir kaide üzerinde, ayakta, cepheden bir boksör betimlenmiştir. Başı keldir ve altında kırışıklıklar görülmektedir. Başı vücuduna göre oldukça büyük yapılmıştır. Yüzünde grotesque figürlerini anımsatan bir ifade vardır. Sağ kolu göğüs altında, sol kolu ise karnın üstünde ve elleri sargılıdır. Bacaklarını iki yana doğru açmıştır. Ustalıği ikinci sınıf olan eserin vücut hatları ve detayları oldukça yüzeysel verilmiştir. Üzerinde fırınlamadan kaynaklanan ton farklılıkları ve dökülmeler görülmektedir. Başı kırık olarak bulunup, yapıştirilmiştir. Yüzünün sağ tarafı ve kaidesinin küçük bir kısmı eksiktir. İşlenmemiş olan arka tarafındaki pişirme deliği yuvarlaktır.

### **Diğer Tasvirler (F39-F42)**

#### **Oyuncaklar ve Masklar (F39-F41) (Levha 109 b- d)**

**F39;** Figürin; p.t (Levha 109 b)

Str 96 AM 2/30

M. Env. No. 302

Y 12,3 cm; G 4,1 cm

Hr 10 R light red 7/6

Ar 10 R light red 7/6

Açık kırmızı renkte hamurlu, bol mika katkılıdır.

Başta Phryg başlığı bulunan bacak kısımları yapılmamış bir Attis betimidir. Göğüs üzerinde V şeklinde kıvrımlı bir tunik giymiş ve belinde göğüs altından bir kuşak bağlanmıştır. Elbise kıvrımları verilmiştir. Yüz hatları dolgun, detaysız yapılmıştır. İki kolunu kaldırmış, başlığın yanında tutmaktadır Etek uçlarında iki adet deliğin bulunması bu figürün bir oyuncak olarak kullanılmış olduğunu düşündürmektedir.

MÖ 1. yy

### **Masklar**

**F40;** Figürin; p.t (Levha 109 c)

Str 96 AM 20/18

M. Env. No. 377

Y 7,5; G 6 cm

Hr 10 R light red 6/6

Ar 5 YR pink 7/4

Açık kırmızı renkte hamurlu, mika katkı, hamuru kötü pişmiş.

Somurtan bir kadın yüzü betimlenmiştir. Başta alna doğru inen bir taç takılmıştır. Tacın arka kısmında küçük bir delik açılmıştır. Geniş alınlı, gözler iri olup, göz bebeği belirtilmiştir. Burun belirgindir. Yüz üçgen şeklinde yapılmıştır. Detaylar yapılmıştır.

Geç Hellenistik

**F41;** Figürin; p.t (Levha 109 d)

Str 96 AM 20/10

M. Env. No. 374

Y 9,7 cm; G 9,1 cm

Hr 2 Gley 6/1 bluish gray

Ar 2 Gley 6/1 bluish gray

Mavimsi gri renkte hamurlu, mika katkı, hamuru iyi pişmiş.

Gülen bir çocuğa ait olan maskın burundan yukarısının sol tarafı kırılmıştır. Ağız ve burunun alt kısmı, sağ göz saçların sağ kısmı, ağız ve çene ile taç, tacın üzerinde açık yeşil ve sarı boya izleri saç üzerinde sarı, ağızda kırmızı, göz üzerinde pembe boya izleri görülebilmektedir. Saçlar arkaya doğru tacın altına toplanmış, kulak kısmına doğru dışa taşkındır. Gülen bir tip betimlenmiştir.

**F42;** Figürin; p.t (Levha 109 e)  
Str 96 AM 20/30  
Env. No. 380

Y 10 cm; Tab. U 10,3 cm; Tab. G 7,4 cm;  
G 5,9 cm; KY 1,1 cm  
Hr 2,5 YR light red 7/6  
Ar 2,5 YR reddish gray 5/1  
Açık kırmızı renginde hamurlu, mika katkıdır. Üzerine kırmızımsı gri astar uygulanmıştır.

Altta kaideli bir altar modelidir. Kaide üzerinde çentik şeklinde bezemeler görülmektedir. Üstte kaide kısmının ön yüzünde *labrys* iki yanda meşale ve arada rozet betimi bulunmaktadır.

### **Hayvan Tasvirleri (F43-44) (Levha 109 f-g)**

**F43;** Figürin; p.t (Levha 109 f)  
Str 96 AM 2/33  
M. Env. No. 304

Y 6,2 cm; KY 1,8 cm; G 4,8 cm  
Hr 10 R light red 7/8  
Ar 10 R light red 7/8  
Açık kırmızı renkte hamurlu, mika katkıdır.  
Alçak dikdörtgen bir kaide üzerinde horoz betimidir. Horozun tüm detayları verilmeye çalışılmıştır. Arkası düz bırakılmış figürünün pişirme deliği yuvaraktır.

**F44;** Figürin; p.t (Levha 109 g)  
Str 96 AM 2/29  
M. Env. No. 301

Y 9 cm; KY 1,8 cm; G 9 cm  
Hr 10 R light red 7/8  
Ar 10 R light red 7/8  
Açık kırmızı renkte hamurlu, ince mika katkıdır. Hamurunun renginde ince astarlıdır.

Alçak dikdörtgen kaide üzerinde köpek betimidir. Kuyruğu dik olarak betimlenmiş köpeğin boynunda çan bulunmaktadır. Yüz cepheden vücut yandan verilmiştir. Arka kısmı düz bırakılmış, yuvarlak pişirme deliği açılmıştır.

### **III.3.2. Cam Eserler**

#### **III.3. 2.1. Pandantifler (Levha 110 a-c)**

**P1;** Pandantif; cam (Levha 110 a)  
Str 96 AM 20/43  
M. Env. No.381

Y 2,7 cm; G 0,9 cm  
Hr: Koyu mavi.

Ayakta sağ kolunu çenesine doğru kaldırmış, sol kolunu aşağı doğru bacağına yanına dayamış olarak betimlenmiştir. Yüz ve vücut detayları pek belirgin değildir. Sırt kısmında yine camdan yapılmış yuvarlak bir halka bulunmaktadır. Tümdür.

**P2;** Pandantif; cam (Levha 110 b)  
Str 96 AM 20/6  
M. Env. No. 371

Y 1,3 cm; G 0,8 cm  
Hr: Mavi

Yüzer durumda betimlenmiş ördek figürüdür. Kuyruk kısmı ve kanatlar belirgin yapılmıştır. Tümdür.

**P3;** Pandantif; cam (Levha 110 c)  
Str 96 AM 10/14  
M. Env. No.341

Y 1,2 cm; G 0,7 cm  
Hr: Açık kahverengimsi.

Ördeğin kanatları belirgindir. Bu ördek betimlerinden birinin gövdesinde muntazam olarak açılmış ufak bir delik bulunur.

#### **III.3. 2.2. Unguentarium lar**

##### **Tip 1: Bulbous-Armudi Formlu Unguentarium lar (CU1-CU9) (Levha 111 a-ı; Çizim 19 a-b)**

**CU1;** *Unguentarium*; cam (Levha 111 a)  
Str 96 AM 26/3  
M. Env. No. 423

Y 8,3 cm; AØ2,1 cm  
Hr Mavimsi- saydam.

Geniş olarak dışarı çekildikten sonra içe katlanmış ve sonra düzleştirilmiş ağız kenarlıdır. Silindirik uzun boyunlu, boyun ile gövde arasında bombeli ayırım, bodur armudi gövdeli, hafif konkav diplidir. Serbest Üfleme tekniğinde yapılmış, aletle şekillendirilmiştir.



Gövdenin bir kısmı kırık ve eksiktir. Üzerinde irizasyon tabakası görülmektedir. MS 1.yy'ın ilk yarısı - MS 2. yy.

**CU2; *Unguentarium*; cam (Levha 111 b)**

Str 96 AM 32/3

M. Env. No. 404

Y 6,3 cm; AØ 1 cm

Hr Mavimsi- saydam.

Geniş olarak dışarı çekildikten sonra içe katlanmış ve sonra düzleştirilmiş ağız kenarlıdır. Silindirik kısa boyunlu, boyun ile gövde arasında bombeli ayrımlı, şişkin armudi gövdeli, hafif konkav düz diplidir. Serbest Üfleme tekniğinde yapılmış, aletle şekillendirilmiştir. Tümdür. Yüzeyde aşınmadan dolayı gökkuşağı irizasyonu görülmektedir.

MS 1.yy'ın ilk yarısı - MS 2. yy.

**CU3; *Unguentarium*; cam (Levha 111 c; Çizim 19 a)**

Str 98 AM 43/12

M. Env. No. 680

Y 9,8 cm; AØ 2,9 cm; DØ 4,5 cm

Hr Mavimsi yeşil

Dışarı çekildikten sonra içe katlanmış ve sonra düzleştirilmiş ağız kenarlıdır. Silindirik uzun boyun, boyun ile gövde arasında bombeli ayrımlı, torba gövdeli, hafif konkav düz diplidir. Serbest Üfleme tekniğinde yapılmış, aletle şekillendirilmiştir. Tümdür. Yüzeyde irizasyon görülmektedir.

MS 2. yy.

**CU4; *Unguentarium*; cam (Levha 111 d)**

Str 98 AM 49/76

M. Env. No.736

Y 14,8 cm AØ 3,1 cm

Hr Yeşil.

Dışarı çekildikten sonra içe katlanmış ve sonra düzleştirilmiş ağız kenarlıdır. Silindirik uzun boyun, boyun ile gövde arasında bombeli ayrımlı, torba gövdeli, düzleştirilmiş hafif konkav diplidir. Serbest Üfleme tekniğinde yapılmış, aletle şekillendirilmiştir. Tümdür. Yüzeyde aşınmadan dolayı gökkuşağı irizasyonu görülmektedir.

MS 2. yy.

*Civelek 2008, 294, Çiz. 2a.*

**CU5; *Unguentarium*; cam (Levha 111 e)**

Str 99 AM 99/1

M. Env. No. 983

Y 12,7 cm; AØ 3,1 cm; DØ 5,1 cm

Hr Mavimsi yeşil.

Dışarı çekildikten sonra içe katlanmış ve sonra düzleştirilmiş ağız kenarlıdır. Silindirik boyun, boyun ile gövde arasında bombeli ayrımlı, torba gövdeli, düzleştirilmiş hafif konkav diplidir. Serbest üfleme tekniğinde yapılmış, aletle şekillendirilmiştir. Tümdür. Yüzeyde aşınmadan dolayı gökkuşağı irizasyonu görülmektedir.

MS 2. yy.

**CU6; *Unguentarium*; cam (Levha 111 f)**

Str 99 AM 99/11

M. Env. No.992

Y 9,5 cm; AØ 2,3 cm; DØ 3,2 cm

Hr Kehribar sarısı.

Dışarı çekildikten sonra içe katlanmış ve sonra düzleştirilmiş ağız kenarlıdır. Silindirik boyunlu, boyun ile gövde arasında bombeli ayrımlı, torba gövdeli, konkav diplidir. Serbest üfleme tekniğinde yapılmış, aletle şekillendirilmiştir. Tüm. Yüzeyde aşınmadan dolayı gökkuşağı irizasyonu görülmektedir.

MS 1.-2. yy.

**CU7; *Unguentarium*; cam (Levha 111 g)**

Str 99 AM 99/23

M. Env. No. 999

Y 15 cm; AØ 3,5 cm; DØ 3,1 cm

Hr Mavimsi yeşil.

Dışarı çekildikten sonra içe katlanmış ve sonra düzleştirilmiş ağız kenarlıdır. Silindirik uzun boyunlu, boyun ile gövde arasında bombeli ayrımlı, torba gövdeli, düzleştirilmiş hafif konkav diplidir. Serbest Üfleme tekniğinde yapılmış, aletle şekillendirilmiştir. Tümdür. Yüzeyde aşınmadan dolayı gökkuşağı irizasyonu görülmektedir.

MS 2. yy

**CU8; *Unguentarium*; cam (Levha 111 h)**

Str 99 AM 99/24

M. Env. No.1000

Y 6,7 cm; AØ 1,8 cm; DØ 4,8 cm

Hr Mavimsi yeşil.

Dışarı çekildikten sonra içe katlanmış ve sonra düzleştirilmiş ağız kenarı. Silindirik

uzun boyun, boyun ile gövde arasında bombeli ayırım, torba gövdeli, konkav diplidir. Serbest üfleme tekniğinde yapılmış, aletle şekillendirilmiştir. Tümüdür. İrizasyon görülmektedir.  
MS 1.yy'ın ilk yarısı - MS 2. yy.

**CU9; Unguentarium, cam (Levha 111 i; Çizim 19 b)**

Str 98 AM 43/23  
M. Env. No.691

MY 5,8 cm; DØ 1,8 cm  
Hr Mavimsi yeşil.

Silindirik boyunlu, boyun ile gövde arasında bombeli ayırım, iki kademeli torba gövdeli, hafif konkav düz diplidir. Serbest üfleme tekniğinde yapılmış, aletle şekillendirilmiştir. Ağız kısmı kırık ve eksiktir. Yüzeyde aşınmadan dolayı gökkuşağı irizasyonu görülmektedir.  
MS 1. - 2. yy.

**Tip 2: Gövde Uzunlukları Toplam Yüksekliğinin 1,5 Katı Olan Unguentarium lar (CU10-CU15) (Levha 111 j-n; 112 a; Çizim 19 c)**

**CU10; Unguentarium, cam (Levha 111 j; Çizim 19 c)**

Str 96 AM 13/1  
M. Env. No.363

Y 11,8 cm; AØ 3,4 cm; KØ 5 cm  
Hr Mavimsi saydam.

Hafif dışı sonra içe katlanmış ağız kenarlıdır. Kısa boyunlu, hafif küresel gövdeli, hafif konkav diplidir. Serbest üfleme tekniğinde yapılmış, aletle şekillendirilmiştir. Yüzeyde aşınmadan dolayı gökkuşağı irizasyonu bulunmaktadır. Tümüdür.  
MS 2. yy.

**CU11; Unguentarium, cam (Levha 111 k)**

Str 96 AM 32/2  
M. Env. No.403

Y 7,4 cm; AØ 1,7 cm  
Hr Mavimsi saydam.

Geniş olarak dışarı çekildikten sonra içe katlanmış ve sonra düzleştirilmiş ağız kenarlıdır. Silindirik uzun boyunlu, boyun ile gövde arasında bombeli ayırım, küresel gövdeli, hafif konkav diplidir. Serbest üfleme tekniğinde yapılmış, aletle şekillendirilmiştir.

Yüzeyde aşınmadan dolayı gökkuşağı irizasyonu görülmektedir. Tümüdür.  
MS 2. yy.

**CU12; Unguentarium, cam (Levha 111 l)**

Str 98A M 58/1  
M. Env. No.771

Y 8,8 cm; AØ 2,1 cm; DØ 2 cm  
Hr Mavimsi- yeşil.

Dışarı çekildikten sonra içe katlanmış ve sonra düzleştirilmiş ağız kenarlıdır. Silindir uzun boyun, boyun ile gövde arasında bombeli ayırım, torba gövdeli, hafif konkav düz diplidir. Serbest üfleme tekniğinde yapılmış, aletle şekillendirilmiştir. Tümüdür. Üzerinde irizasyon görülmektedir.  
MS 2. yy.

**CU13; Unguentarium, cam (Levha 111 m)**

Str 98 AM 43/5  
M. Env. No.673

Y 6,7 cm; AØ 1,5 cm; DØ 1,7 cm  
Hr Mavimsi yeşil.

Dışarı çekildikten sonra içe katlanmış ve sonra düzleştirilmiş ağız kenarlıdır. Silindirik uzun boyunlu, boyun ile gövde arasında bombeli ayırım, torba gövdeli, düz diplidir. Serbest üfleme tekniğinde yapılmış, aletle şekillendirilmiştir. Tümüdür. Yüzeyde gökkuşağı irizasyonu görülmektedir.  
MS 2. yy.

**CU14; Unguentarium, cam (Levha 111 n)**

Str 99 AM 99-12  
M. Env. No. 993

Y 12 cm; AØ 3,1 cm; DØ 4,5 cm  
Hr Mavimsi yeşil.

Dışarı çekildikten sonra içe katlanmış ve sonra düzleştirilmiş ağız kenarlıdır. Silindirik boyunlu, boyun ile gövde arasında bombeli ayırım, torba gövdeli, konkav diplidir. Serbest üfleme tekniğinde yapılmış, aletle şekillendirilmiştir. Tümüdür. Yüzeyde aşınmadan dolayı gökkuşağı irizasyonu görülmektedir.  
MS 2. yy.

**CU15; Unguentarium, cam (Levha 112 a)**

Str 99 AM 99/39  
M.Env. No. 1010

Y 7,2 cm; AØ 1,8 cm; DØ 2,2 cm

Hr Mavimsi yeşil.

Dışarı çekildikten sonra içe katlanmış ve sonra düzleştirilmiş ağız kenarlıdır. Silindirik uzun boyunlu, boyun ile gövde arasında bombeli ayırım, torba gövdeli, konkav diplidir. Serbest üfleme tekniğinde yapılmış, aletle şekillendirilmiştir. Tümdür. İrizasyon görülmektedir.

MS 2. yy.

**Tip 3: Gövde Uzunluğu Toplam Yüksekliğinin 1/3'i ya da 1/4'ü Olan Unguentarium'lar: (CU16-CU18) (Levha 112 b-d; Çizim 19 d)**

**CU16; Unguentarium; cam (Levha 112 b; Çizim 19 d)**

Str 95 AM 1

M. Env. No.188-1

Y 11,8 cm; AØ3,4 cm; KØ 5 cm

Hr Mavimsi yeşil.

Geniş olarak dışarı çekildikten sonra içe katlanmış ve sonra düzleştirilmiş ağız kenarlıdır. Silindirik uzun boyunlu, boyun ile gövde arasında bombeli ayırım, bodur armudi gövdeli, hafif konkav diplidir. Serbest üfleme tekniğinde yapılmış, aletle şekillendirilmiştir. Yüzeyde mat siyah gökkuşağı irizasyonu görülmektedir. Tümdür.

MS 2. yy.

**CU17; Unguentarium; cam (Levha 112 c)**

Str 98 AM 43/3

M. Env. No. 671

Y 12,3 cm; AØ 3,8 cm; DØ 4,1 cm

Hr Mavimsi yeşil.

Dışarı çekildikten sonra içe katlanmış ve sonra düzleştirilmiş ağız kenarlıdır. Silindirik uzun boyunlu, boyun ile gövde arasında bombeli ayırım, torba gövdeli, hafif konkav düz diplidir. Serbest üfleme tekniğinde yapılmış, aletle şekillendirilmiştir. Tümdür. Yüzeyde irizasyon görülmektedir.

MS 2. yy.

**CU18; Unguentarium; cam (Levha 112 d)**

Str 99 AM 92/14

M. Env. No. 953

Y 11,1 cm; AØ 3 cm; DØ 4 cm

Hr Mavimsi- yeşil.

Geniş olarak dışarı çekildikten sonra içe katlanmış ve sonra düzleştirilmiş ağız kenarlıdır. Silindir kısa boyun, boyun ile gövde arasında bombeli ayırım, armudi gövdeli, hafif konkav düz diplidir. Serbest üfleme tekniğinde yapılmış, aletle şekillendirilmiştir. Tümdür. Yüzeyde aşınmadan dolayı gökkuşağı irizasyonu görülmektedir.

MS 2. yy.

**Tip 4: Küresel Gövdeli Unguentarium'lar: (CU19-CU26) (Levha 112 e-l; Çizim 19 e)**

**CU19; Unguentarium; cam (Levha 112 e)**

Str 97 AM 39/5

M. Env. No.475

Y 8,6 cm; AØ 1,6 cm

Hr Mavi.

Dışarı çekik ağızlı, ince silindirik boyunlu, küresel gövde, konkav düz diplidir. Serbest üfleme tekniğinde yapılmış, aletle şekillendirilmiştir. Tümdür.

MS 2. yy.

**CU20; Unguentarium; cam (Levha 112 f)**

Str 97 AM 39/7

M. Env. No. 477

Y 4,7 cm; AØ 1,5 cm

Hr Mavimsi-yeşil

Dışarı çekik ağızlı, silindir boyun, küresel gövde, konkav düz diplidir. Serbest üfleme tekniğinde yapılmış, aletle şekillendirilmiştir. Tümdür.

MS 1. yy'ın ilk yarısı- MS 2. yy.

**CU21; Unguentarium; cam (Levha 112 g)**

Str 99 AM 91/19

M. Env. No. 543

Y 8 cm; AØ 2 cm; DØ 2

Hr Mavi.

Dışarı çekik ağızlı, silindir boyun, küresel gövde, konkav düz diplidir. Mavi cam hamuru üzerine beyaz cam iplikleri helezonik olarak sarılmıştır. Serbest üfleme tekniğinde yapılmış, aletle şekillendirilmiştir. Tümdür.

MS1. yy sonu - 2.yy.

**CU22; Unguentarium; cam (Levha 112 h)**

Str 99 AM 98/3

M. Env. No. 965

Y 7,1 cm; AØ 1,8 cm; DØ 2 cm  
Hr Kehribar sarısı.

Dışarı çekildikten sonra içe katlanmış ve sonra düzleştirilmiş ağız kenarlıdır. Silindirik boyunlu, boyun ile gövde arasında bombeli ayrım, küresel gövdeli, düz diplidir. Serbest üfleme tekniğinde yapılmış, aletle şekillendirilmiştir. Tümdür.  
MS 2. yy.

**CU23; Unguentarium; cam (Levha 112 ı)**  
Str 99 AM 99/5  
M. Env. No. 986

Y 8,3 cm; AØ 2,4 cm; DØ 5,8 cm  
Hr Mavimsi yeşil.

Hafif dışarı çekildikten sonra içe katlanmış ve düzleştirilmiş ağız kenarlıdır. Silindirik uzun boyunlu, boyun ile gövde arasında bombeli ayrım, küresel gövdeli, konkav diplidir. Serbest üfleme tekniğinde yapılmış olup, boyun bitimi aletle şekillendirilmiştir. Tümdür. Yüzeyde irizasyon görülmektedir.  
MS 2. yy.

**CU24; Unguentarium; cam (Levha 112 j; Çizim 19 e)**  
Str 99 AM 99/13  
M. Env. No. 994

Y 9,8 cm; AØ 2,2 cm; DØ 2,5 cm  
Hr Mavimsi- saydam.

Geniş olarak dışarı çekildikten sonra içe katlanmış ve sonra düzleştirilmiş ağız kenarlıdır. Silindirik boyunlu, boyun ile gövde arasında bombeli ayrım, şişkin küresel gövdeli, konkav diplidir. Serbest üfleme tekniğinde yapılmış, aletle şekillendirilmiştir. Tümdür. Yüzeyde aşınmadan dolayı gökkuşağı irizasyonu görülmektedir.  
MS 2. yy.

**CU25; Unguentarium; cam (Levha 112 k)**  
Str 99 AM 99/18  
M. Env. No. 998

Y 8,3 cm; AØ 1,3 cm; DØ 2 cm  
Hr Mavimsi- yeşil.

Dışarı çekildikten sonra içe katlanmış ve sonra düzleştirilmiş ağız kenarlıdır. Silindirik boyunlu, şişkin küresel gövdeli, hafif konkav düz diplidir. Tümdür. Yüzeyde aşınmadan dolayı gökkuşağı irizasyonu görülmektedir.

MS 2. yy.

**CU26; Unguentarium; cam (Levha 112 l)**  
Str 99 AM 99/37  
M. Env. No. 1009

Y 3,3 cm; AØ 1,2 cm;  
Hr Mavimsi-yeşil

Dışarı çekildikten sonra içe katlanmış ve sonra düzleştirilmiş ağız kenarlıdır. Silindirik boyunlu, şişkin küresel gövdeli, konkav diplidir. Serbest üfleme tekniğinde yapılmış, aletle şekillendirilmiştir. Tümdür. Yüzeyde aşınmadan dolayı gökkuşağı irizasyonu görülmektedir.  
MS 2. yy.

#### **Tip 5: Tüp Biçimli Unguentarium'lar (CU27-CU34)**

**Tip 5a (CU27-CU 31)**  
**(Levha 112 m-o; 113 a-c;**  
**Çizim 19 f)**

**CU27; Unguentarium; cam (Levha 112 m)**  
Str 98 AM 54 / 7  
M. Env. No. 720

Y 12,8 cm; DØ 2 cm  
Hr Mavimsi- yeşil.

Dışarı çekildikten sonra içe katlanmış ve sonra düzleştirilmiş ağız kenarlıdır. Silindirik boyunlu, boyun ile gövde arasında hafif bombeli ayrım, tüp biçimli gövdeli, hafif konkav düz diplidir. Serbest üfleme tekniğinde yapılmış, aletle şekillendirilmiştir. Ağızda kırık ve eksik parça vardır. Yüzeyde aşınmadan dolayı gökkuşağı irizasyonu görülmektedir.  
MS 1. - 2. yy.

**CU28; Unguentarium; cam (Levha 112 n; Çizim 19 f)**  
Str 99 AM 99/16  
M. Env. No.937

Y 12,8 cm; AØ 2,2 cm; DØ 2 cm  
Hr Mavimsi- yeşil.

Dışarı çekildikten sonra içe katlanmış ve sonra düzleştirilmiş ağız kenarlıdır. Silindirik boyunlu, boyun ile gövde arasında bombeli ayrımlı, tüp biçimli gövdeli, hafif konkav düz diplidir. Serbest üfleme tekniğinde yapılmış, aletle şekillendirilmiştir. Tümdür. Yüzeyde

aşınmadan dolayı gökkuşağı irizasyonu görülmektedir.  
MS 1. - 2. yy.

**CU29; Unguentarium; cam (Levha 112 o)**

Str 99 AM 99/14

M. Env. No. 995

Y 12,3 cm; AØ 2,3 cm; DØ 2,2 cm

Hr Mavimsi yeşil.

Dışarı çekildikten sonra içe katlanmış ve sonra düzleştirilmiş ağız kenarlıdır. Silindirik boyun, boyun ile gövde arasında bombeli ayırım, tüp şeklinde gövdeli, hafif konkav diplidir. Serbest üfleme tekniğinde yapılmış, aletle şekillendirilmiştir. Tümdür. Yüzeyde aşınmadan dolayı gökkuşağı irizasyonu görülmektedir.

MS 1.-2. yy.

**CU30; Unguentarium; cam (Levha 113 a)**

Str 99 AM 99/15

M. Env. No. 996

Y 7,2 cm; AØ1,2 cm; DØ 1,2 cm

Hr Mavimsi- saydam.

Dışarı çekildikten sonra içe katlanmış ve sonra düzleştirilmiş ağız kenarlıdır. Silindirik boyunlu, boyun ile gövde arasında bombeli ayırım, armudi gövdeli, hafif konkav düz diplidir. Serbest üfleme tekniğinde yapılmış, aletle şekillendirilmiştir. Tümdür. Yüzeyde aşınmadan dolayı gökkuşağı irizasyonu görülmektedir.

MS 1. - 2. yy.

**CU31; Unguentarium; cam (Levha 113 b)**

Str 99 AM 99/26

M. Env. No. 1002

Y 11,8 cm; AØ 2,2 cm; DØ 2 cm

Hr Mavimsi- yeşil.

Dışarı çekildikten sonra içe katlanmış ve sonra düzleştirilmiş ağız kenarlıdır. Silindirik boyunlu, boyun ile gövde arasında bombeli ayırım, tüp biçimli gövdeli, hafif konkav düz diplidir. Serbest üfleme tekniğinde yapılmış, aletle şekillendirilmiştir. Tümdür. Yüzeyde aşınmadan dolayı gökkuşağı irizasyonu görülmektedir.

MS 1.-2. yy.

**Tip 5 b (CU 32- CU 34)  
(Levha 113 c-e; Çizim 19 g)**

**CU32; Unguentarium; cam (Levha 113 c)**

Str 99 AM 98/20

M. Env. No. 980

MY 10 cm

Hr Mavimsi-yeşil.

Silindirik boyunlu, boyun ile gövde arasında bombeli ayırım, torba gövdeli, hafif konkav düz diplidir. Serbest üfleme tekniğinde yapılmış, aletle şekillendirilmiştir. Ağız kırık ve eksik, gövdede eksik parçalar vardır. Boyun kırıktır. Yüzeyde aşınmadan dolayı gökkuşağı irizasyonu görülmektedir.

MS 1. - 2. yy.

**CU33; Unguentarium; cam (Levha 113 d)**

Str 99 AM 99/33

M. Env. No. 1006

Y 12,5 cm; DØ 2,7 cm

Hr Mavimsi -yeşil.

Silindirik boyunlu, boyun ile gövde arasında bombeli ayırım, tüp şeklinde gövdeli, hafif konkav diplidir. Serbest üfleme tekniğinde yapılmış, aletle şekillendirilmiştir. Ağız kısmı kırık ve eksiktir. Yüzeyde aşınmadan dolayı gökkuşağı irizasyonu görülmektedir.

MS 1. - 2. yy.

**CU34; Unguentarium; cam (Levha 113 e;  
Çizim 19 g)**

Str 99 AM 99/35

M. Env. No.1008

Y 13,1 cm; AØ 2,2 cm

Hr Mavimsi- yeşil.

Dışa çekildikten sonra içe katlanmış ağız kenarlı, silindirik boyunludur. Boyundan gövdeye geçiş yeri belirtilmemiştir. Torba gövdeli, hafif konkav düz diplidir. Serbest üfleme tekniğinde yapılmış, aletle şekillendirilmiştir. Yüzeyde aşınmadan dolayı gökkuşağı irizasyonu görülmektedir.

MS 1. - 2. yy

**Tip 6: Nokta Dipli *Unguentarium*'lar  
(CU 35-CU 36)  
(Levha 113 f-g; Çizim 19 h)**

**CU35;** *Unguentarium*; cam (Levha 113 f;  
Çizim 19 h)

Str 97 AM 39/4

M. Env. No. 474

Y 10,9 cm; AØ 2,3 cm

Hr Mavi

Dışa katlanmış ve yuvarlatılmış ağız kenarlı, uzun ince silindirik boyunlu, küresel gövdelidir. Gövdenin dip kısmı aşağı çekilerek nokta dip oluşturulmuştur. Serbest üfleme tekniğinde yapılmış, aletle şekillendirilmiştir. Yüzeyde aşınmadan dolayı gökkuşağı irizasyonu görülmektedir.

MS 1. - 2. yy.

**CU36;** *Unguentarium*; cam (Levha 113 g)

Str 97 AM 39/6

M. Env. No. 476

Y 11,2 cm; AØ 2 cm

Hr Saydam.

Katlanmış ve yuvarlatılmış ağızlı, ince silindirik boyunludur. Uzun armudi gövdenin dip kısmı aşağı çekilerek nokta dip oluşturulmuştur. Serbest üfleme tekniğinde yapılmış, aletle şekillendirilmiştir. Yüzeyde aşınmadan dolayı gökkuşağı irizasyonu görülmektedir. Gövdede büyük bir parça kırık ve eksiktir.

MS 1. - 2. yy.

**Tip 7: Şamdan-Çan Formlu  
*Unguentarium*'lar (CU37-CU38)  
(Levha 113 h-i; Çizim 19 ı)**

**CU37;** *Unguentarium*; cam (Levha 113 h,  
Çizim 19 ı)

Str 98 AM 50/77

M. Env. No. 739

Y 13 cm; AØ 2,8 cm; DØ 4,2 cm

Hr Mavimsi-yeşil.

Dışarı çekildikten sonra içe katlanmış ve sonra düzleştirilmiş ağız kenarlıdır. Uzun silindirik boyunlu, boyundan gövdeye geçiş belirgindir. Gövde şamdan-çan biçiminde, alçak halka diplidir. Serbest üfleme tekniğinde yapılmış, aletle şekillendirilmiştir. Ağız kırık ve eksik, gövdede eksik parçalar

vardır. Yüzeyde aşınmadan dolayı gökkuşağı irizasyonu görülmektedir.

MS 2. - 3. yy

**CU38;** *Unguentarium*; cam (Levha 113 ı)

Str 98 AM 79/14

M. Env. No. 872

MY 12,3 cm; DØ 10,1 cm

Hr Yeşil.

Uzun silindirik boyunlu, şamdan-çan biçimli gövdeli, düz diplidir. Serbest üfleme tekniğinde yapılmış, aletle şekillendirilmiştir. Ağız kırık ve eksik, gövdede eksik parçalar vardır. Yüzeyde aşınmadan dolayı gökkuşağı irizasyonu görülmektedir.

MS 2. - 3. yy.

**III.3. 3. Metal Eserler**

**III. 3.3.1. Sikkeler**

**MÖ 250-190 (Ashton 2001)**

**MÖ c. 170-150 (SNG Keckman I)**

**Rhodos**

**S1;** AR; Diobol (Levha 114)

Str 96 AM 3/63

S. Env. No. 754

Ø 9 mm; Yön 12 h; Ağ 0,500 gr

ÖY. Işın taçlı Helios başı sağa d.

AY. İki tomurcuk gül; altta P - O.

MÖ c. 250 -190

*SNG Keckman I, 517-527; Ashton 2001, 202-203.*

**S2;** AR; Diobol (Levha 114)

Str 96 AM 10/11

S. Env. No. 766

Ø 10,0 mm; Yön 12h; Ağ 0,805gr

ÖY. Işın taçlı Helios başı sağa d.

AY. İki tomurcuk gül

MÖ c. 250 -190

*Ashton 2001, 232-233.*

**MÖ c. 170-150**

**(Grup B, SNG Keckman I)**

**MÖ 250-190 (Ashton 2001)**

**S3;** AR; Drahmi (Levha 114)

Str 98 AM 77/12

S. Env. No. 1382

Ø 10,4 mm; Yön 12h; Ağ 2,905gr

ÖY. Işın taçlı Helios başı sağa.  
AY. Rhodos gülü; solda zeminde altta [] - O;  
üstte magistrat adı ΑΓΑ[Θ]ΑΡΧΟC. Hepsi  
kare *incusum* içinde.  
MÖ c. 170 -150  
*Ashton 2001, 257<sup>163</sup>; Keckman I, 629; Jenkins  
1989, 14.*

**S4; AR; Hemidrahmi (Levha 114)**

Str 99 AM 98/22  
S. Env. No. 1539

Ø 10,5 mm; Yön 12 h; Ağ 2,560 gr

ÖY. Işın taçlı Helios başı sağa.  
AY. Rhodos gülü; zeminde P-O; üstte  
magistrat adı ΑΘΑΝΟΔΩΡΟΣ. Hepsi kare  
*incusum* içinde.  
MÖ 250 -190  
*Ashton 2001<sup>164</sup>, 310.*

**S5; AR; Hemidrahmi (Levha 114)**

Str 99 AM 96/8  
S. Env. No. 1538

Ø 10,3 mm; Yön 12 h; Ağ 1,495 gr

ÖY. Cepheden ışın taçlı Helios başı.  
AY. Rhodos gülü; zeminde P-O; üstte  
magistrat adı ΑΡΤΕΜΩΝ. Hepsi kare *incusum*  
içinde.  
MÖ c. 170 -150  
*SNG Keckman I, 653; Jenkins 1989, 44.*

**S6; AR; Hemidrahmi (Levha 114)**

Str 96 AM 3/56  
S. Env. No. 751

Ø 10,8 mm; Yön 12 h; Ağ 1,385gr

ÖY. Cepheden ışın taçlı Helios başı.  
AY. Rhodos gülü; zeminde altta P-O; üstte  
magistrat adı ΑΡΤΕΜΩΝ. Hepsi kare *incusum*  
içinde.  
MÖ c. 170 -150  
*SNG Keckman I, 653; Jenkins 1989, 44.*

**S7; AR (Levha 114)**

Str 96 AM 11/5  
S. Env. No. 768

Ø 10.2mm; Yön 12 h; Ağ 1,310 gr

ÖY. Cepheden ışın taçlı Helios başı.  
AY. Rhodos gülü; solda sembol nar; zeminde  
P-O; magistrat adı [ΑΡΤ]ΕΜΟ[Ν]. Hepsi  
kare *incusum* içinde.  
MÖ c. 170 -150  
*SNG Keckman I, 653; Jenkins 1989, 44.*

**S8; AR; Hemidrahmi (Levha 114)**

Str 96 AM 11/5  
S. Env. No. 769

Ø 10,2 mm; Yön 12 h; Ağ 0,995 gr

ÖY. Cepheden ışın taçlı Helios başı.  
AY. Rhodos gülü; zeminde P-O; üstte  
magistrat adı ΑΝΤΙΠ[Α]ΤΡΟΣ[Σ]. Hepsi kare  
*incusum* içinde.  
MÖ c. 170 -150  
*Ashton, 2001, Grup B, No. 185-86, 193<sup>165</sup>.*

**S9; AR; Hemidrahmi (Levha 114)**

Str 98 AM 58/7  
S. Env. No. 1381

Ø 10,2 mm; Yön 12 h; Ağ 1,635 gr

ÖY. Cepheden ışın taçlı Helios başı.  
AY. Rhodos gülü; zeminde P-O; üstte  
magistrat adı ΘΡΑΣΥΜΕΝΗΣ. Hepsi kare  
*incusum* içinde.  
MÖ 167- 88  
*SNG Keckman I, 643; Jenkins 1989, 38.*

**S10; AR; Hemidrahmi (Levha 114)**

Str 96 AM 3/62  
S.Env. No. 753

Ø 10,2 mm; Yön 12 h; Ağ 0,830 gr

ÖY. Cepheden ışın taçlı Helios başı.  
AY Rhodos gülü; zeminde P-[O], üstte  
magistrat adı ΔΑΜΑΣ. Hepsi kare *incusum*  
içinde.  
MÖ 167- 88  
*SNG von Aulock Karien 2830; BMC Caria, 257,  
no. 297.*

**S11; AR; Hemidrahmi (Levha 114)**

Str 99 AM 91/11  
S. Env. No. 1535

Ø 10,2 mm; Yön 12h; Ağ 0,870gr

ÖY. Cepheden ışın taçlı Helios başı.

<sup>163</sup> Ashton'da arka yüz tipi, kare *incusum* içinde değil. Keckman I'de bu sikkede de olduğu gibi *incusum* içinde. Bu nedenle Keckman I'i referans verdim.

<sup>164</sup> Fakat Ashton'da ve Kekman I'de bu magistrat adı, kare *incusum* olmayan tipte. Bu sikkede ise kare *incusum* içinde.

<sup>165</sup> Ashton'da ve Kekman I'de bu magistrat adı, kare *incusum* olmayan tiptedir.

AY Rhodos gülü; zeminde solda P; üstte magistrat adı ΔΑΜΑΣ. Hepsi kare *incusum* içinde.

MÖ 167- 88

*SNG von Aulock Karien 2830; BMC Caria, 257, no. 297.*

**S12;** AE; Hemidrahmi (**Levha 114**)

Str 96 AM 10/4

S. Env. No. 765

Ø 10,3 mm; Yön 12 h; Ağ 1,365 gr

ÖY. Cepheden ışın taçlı Helios başı.

AY Rhodos gülü; solda altta İsis tacı; zeminde P-O; üstte magistrat adı ΝΕΩΝ.

Hepsi kare *incusum* içinde.

MÖ 167- 88

*SNG von Aulock Karien 2832; BMC Caria, 255, no. 273.*

**S13;** AR; Hemidrahmi (**Levha 114**)

Str 96 AM 3/67

S. Env. No. 756

Ø 10,3 mm; Yön 12 h; Ağ 1,120 gr

ÖY. Cepheden ışın taçlı Helios başı.

AY Rhodos gülü; zeminde P-O; üstte magistrat adı ΔΕΞΙΚΡΑΤΗΣ. Hepsi kare *incusum* içinde.

MÖ 170 -150

*SNG Keckman I, 657.*

**S14;** AR; Hemidrahmi (**Levha 114**)

Str 97 AM 37/40

S. Env. No. 807

Ø 10,2 mm; Yön 12 h; Ağ 1,345 gr

ÖY. Cepheden ışın taçlı Helios başı.

AY Rhodos gülü; zeminde P-O; üstte magistrat adı ΔΕΞΙΚΡΑΤΗΣ. Hepsi kare *incusum* içinde.

MÖ 170 -150

*SNG Keckman I, 657.*

**S15;** AE; Hemidrahmi (**Levha 114**)

Str96 AM10-1

S. Env. No. 764

Ø 10,2 mm; Yön 12 h; Ağ 1,145 gr

ÖY. Cepheden ışın taçlı Helios başı.

AY. Rhodos gülü; zeminde P-O; üstte magistrat adı ΜΑΗΣ. Hepsi kare *incusum* içinde.

MÖ 170 -150

*SNG Keckman I, 671; Jenkins 1989, 197.*

**S16;** AR; Hemidrahmi (**Levha 114**)

Str 97 AM 41/10

S. Env. No. 811

Ø 10,8 mm; Yön 12h; Ağ 1,450 gr

ÖY. Cepheden ışın taçlı Helios başı.

AY. Rhodos gülü; zeminde P-O; magistrat adı [ ]Α[ ]Σ. Hepsi kare *incusum* içinde.

MÖ 167- 88

*SNG von Aulock Karien 2823-2832.*

**S17;** AR; Hemidrahmi (**Levha 114**)

Str 97 AM 37/41

S. Env. No. 808

Ø 10,9 mm; Yön 12 h; Ağ 0,755 gr

ÖY. Cepheden ışın taçlı Helios başı.

AY. Rhodos gülü; zeminde P-O; magistrat adı okunmuyor. Hepsi kare *incusum* içinde.

MÖ 167- 88

*SNG von Aulock Karien 2823-2832.*

**S18;** AR; Hemidrahmi (**Levha 114**)

Str 96 AM 3/60

S. Env. No. 752

Ø 10,1 mm; Yön 12 h; Ağ 0,865 gr

ÖY. Cepheden ışın taçlı Helios başı, cepheden.

AY. Rhodos gülü; zeminde P-O; magistrat adı Α[ ]. Hepsi kare *incusum* içinde.

MÖ 167- 88

*SNG von Aulock Karien 2823-2832.*

**S19;** AR; Hemidrahmi (**Levha 114**)

Str 97 AM 37/43

S. Env. No. 810

Ø 10,2 mm; Yön 12 h; Ağ 1,430 gr

ÖY. Cepheden ışın taçlı Helios başı.

AY. Rhodos gülü; zeminde P-O; magistrat adı okunmuyor. Hepsi kare *incusum* içinde.

MÖ 167- 88

*SNG von Aulock Karien 2823-2832.*

**S20;** AR (**Levha 114**)

Str 96 AM 20/3

S. Env. No. 776

Ø 10,2 mm; Yön 12 h; Ağ 1.585 gr

ÖY. Cepheden ışın taçlı Helios başı.

AY. Rhodos gülü.

MÖ 167-88



*SNG von Aulock Karien 2823-2832.*

**S21; AR (Levha 114)**

Str 99 AM 92/19

S. Env. No. 1537

Ø 10,3 mm; Yön 12 h; Ağ 1,135 gr

ÖY. Cepheden ışın taçlı Helios başı.

AY. Rhodos gülü.

MÖ 167-88

*SNG von Aulock Karien 2823-2832.*

**Stratonikeia**

**MÖ c. 150 -120**

**S22; AR; Hemidrahmi (Levha 114)**

Str 98 AM 43/26

S. Env. No. 1374

Ø 10,3 mm; Yön 12 h; Ağ 1,185 gr

ÖY. Defne çelenkli Zeus başı sağa d.

AY. Kanatları açık kartal; sağda sembol arı; zeminde C-T; üstte magistrat adı APTEMI.

Hepsi kare *incusum* içinde.

MÖ c. 150 -120

*Meadows 2002, Grup 2, Grup A, No 78-81*

(sembol farklı) .

**S23; AR; Hemidrahmi (Levha 114)**

Str 96 AM 2/40

S. Env. No. 746

Ø 10,3 mm; Yön 12 h; Ağ 1,370 gr

ÖY. Defne çelenkli Zeus başı sağa d.

AY. Kanatları açık kartal; sağda sembol, baykuş; zeminde C-T; üstte magistrat adı IACΩN. Hepsi kare *incusum* içinde.

MÖ c. 150 -120

*Meadows 2002, Grup 2, Grup A, No. 52.*

**S24; AR; Hemidrahmi (Levha 114)**

Str 96 AM 12/34

S. Env. No. 771

Ø 10,1 mm; Yön: 12 h; Ağ 1,255 gr

ÖY. Defne çelenkli Zeus başı sağa d.

AY. Kanatları açık kartal; sağda sembol, miğfer; zeminde C-T; üstte magistrat adı IAC[ΩN]. Hepsi kare *incusum* içinde.

MÖ c. 150 -120

*Meadows 2002, Grup 2, Grup A, No. 31-32*

**S25; AR; Hemidrahmi (Levha 114)**

Str 99 AM 95/1

S. Env. No. 1540

Ø 10,2 mm; Yön 12 h; Ağ 1,345 gr

ÖY. Defne çelenkli Zeus başı sağa d.

AY. Kanatları açık kartal, sağda sembol, miğfer; zeminde C-T; üstte magistrat adı IAC[ΩN]. Hepsi kare *incusum* içinde.

MÖ c. 150 -120

*Meadows 2002, Grup 2, Grup A, No. 31-32.*

**S26; AR; Hemidrahmi (Levha 114)**

Str 96 AM 10/19

S. Env. No. 767

Ø 10,2 mm; Yön – h; Ağ 1,055 gr

ÖY. Defne çelenkli Zeus başı sağa d.

AY. Kanatları açık kartal; sağda sembol, meşale; zeminde C-T; üstte magistrat adı ΑΕΩΝ[ΤΙ]. Hepsi kare *incusum* içinde.

MÖ c. 150 -120

*Meadows 2002, Grup 2, Grup A, No. 45*  
(sembol farklı).

**S27; AR; Hemidrahmi (Levha 114)**

Str 96 AM 12/34

S. Env. No. 770

Ø 10,3 mm; Yön 12 h; Ağ 1.275gr

Ö.Y. Defne çelenkli Zeus başı sağa d.

AY. Kanatları açık kartal; solda sembol, yılan; zeminde C-T; üstte magistrat adı XAIPHM[ΩN]. Hepsi kare *incusum* içinde.

MÖ c. 150 -120

*Meadows 2002, Grup 2, Grup A, No. 87-88*  
(sembol farklı).

**S28; AR; Hemidrahmi (Levha 114)**

Str 97 AM 37/9

S. Env. No. 805

Ø 10,2 mm; Yön 12 h; Ağ 0,735 gr

ÖY. Defne çelenkli Zeus başı sağa d.

AY. Kanatları açık kartal; sağda sembol, arı; zeminde C-T; üstte magistrat adı APICTEA[C]. Hepsi kare *incusum* içinde.

MÖ c. 150 -120

*Meadows 2002, Grup 2, Grup A, No. 46-48.*

**S29; AR; Hemidrahmi (Levha 114)**

S. Env. No. 1375

Str 97 AM 43/27

Ø 10,3 mm; Yön 12 h; Ağ 1,295 gr

ÖY. Defne çelenkli Zeus başı sağa d.

AY. Kanatları açık kartal; sağda sembol kerykeion; zeminde C-T; üstte magistar adı ΑΡΙΣΤΕΑ[Σ]. Hepsi kare *incusum* içinde.

MÖ c. 150 -120

*Meadows 2002, Grup 2, Grup A, No. 41-44*  
(sembol farklı)

**S30; AR (Levha 114)**

Str97 AM34/6

S. Env. No. 801

Ø 10,2 mm; Yön 12 h; Ağ 0,635 gr

ÖY. Defne çelenkli Zeus başı sağa d.

AY. Kanatları açık kartal, meşale üzerinde, sağa; zeminde C-T; üstte magistrat adı [ME]NEKΛ[HΣ]. Hepsi kare *incusum* içinde.

MÖ c. 150 -120

*Meadows 2002, Grup 2, Grup A, No. 27-30.*

**S31; AR; Hemidrahmi (Levha 115)**

Str 97 AM 37/10

S. Env. No. 806

Ø 10,1 mm; Yön 12 h; Ağ 0,860 gr

ÖY. Defne çelenkli Zeus başı sağa d.

AY. Kanatları açık kartal, meşale üzerinde, ayakta, sağa; zeminde C-T; üstte ve sağda ΣΤΡΑ-ΤΟΝ. Hepsi kare *incusum* içinde.

MÖ c. 150 -120

*Meadows 2002, Grup 2, Grup A, No. 67-68.*

**S32; AR; Hemidrahmi (Levha 115)**

Str 97 AM 37/42

S. Env. No. 809

Ø 10,3 mm; Yön 12 h; Ağ 1,180 gr

ÖY. Defne çelenkli Zeus başı sağa d.

AY. Kanatları açık kartal; sembol yok; zeminde C-T; üstte magistrat adı ΔΕΜΕΤΡΙΟC. Hepsi kare *incusum* içinde.

MÖ c. 150 -120

*Meadows 2002, Grup 2, Grup A, No. 69.*

**S33; AE; Hemidrahmi (Levha 115)**

Str96 AM 3/71

S. Env. No. 762

Ø 10,4 mm Yön -h; Ağ 2,945 gr

ÖY. Defne çelenkli Zeus başı sağa d.

AY. Kanatları açık kartal, meşale üzerinde, ayakta, sağa. Hepsi kare *incusum* içinde.

MÖ c. 150 -120

*Meadows 2002, Grup 5, Grup B ya da C, Tip d ya da h.*

**S34; AR; Hemidrahmi (Levha 115)**

Str 96 AM 15/9

S. Env. No. 773

Ø 10,9 mm; Yön 12 h; Ağ 1,215 gr

ÖY. Defne çelenkli Zeus başı sağa d.

AY. Kanatları açık kartal; Magistrat adı okunmuyor. Hepsi kare *incusum* içinde.

MÖ c. 150 -120

*Meadows 2002, Grup 2, Grup A.*

**S35; AR (Levha 115)**

Str 96 AM 20/34

S. Env. No. 777

Ø 10,8 mm; Yön: 12 h; Ağ 1,485 gr

ÖY. Defne çelenkli Zeus başı sağa d.

AY. Kanatları açık kartal, meşale üzerinde. Hepsi kare *incusum* içinde.

MÖ c. 150 -120

*Meadows 2002, Grup 5, Grup B ya da C, Tip d ya da h.*

**S36; AR (Levha 115)**

Str 96 AM 3/68

S. Env. No. 758

Ø 10,2 mm; Yön 12 h; Ağ 0,870 gr

ÖY. Defne çelenkli Zeus başı sağa d.

AY. Kanatları açık kartal, meşale üzerinde. Hepsi kare *incusum* içinde.

MÖ c. 150 -120

*Meadows 2002, Grup 5, Grup B ya da C, Tip d ya da h.*

**S37; AR (Levha 115)**

Str 96 AM 3/69

S. Env. No. 761

Ø 10,1 mm; Yön 12 h; Ağ 1,205 gr

ÖY. Defne çelenkli Zeus başı sağa d.

AY. Kanatları açık kartal, meşale üzerinde. Hepsi kare *incusum* içinde.

MÖ c. 150 -120

*Meadows 2002, Grup 5, Grup B ya da C, Tip d ya da h.*

**S38; AR (Levha 115)**

Str 96 AM 15/18

S. Env. No. 774

Ø 10,1 mm; Yön 12 h; Ağ 0,545 gr

ÖY. Defne çelenkli Zeus başı sağa d.

AY. Kanatları açık kartal, meşale üzerinde.  
Hepsi kare *incusum* içinde.  
MÖ c. 150 -120

*Meadows 2002, Grup 5, Grup B ya da C, Tip d ya da b.*

**S39; AE (Levha 115)**

Str 96 AM 3/68  
S. Env. No. 757

Ø 10,1 mm; Yön 12 h; Ağ 1,040 gr

ÖY. Defne çelenkli Zeus başı sağa d.  
AY. Kanatları açık kartal, meşale üzerinde.  
Hepsi kare *incusum* içinde.  
MÖ c. 150 -120

*Meadows 2002, Grup 5, Grup B ya da C, Tip d ya da b.*

**S40; AR; Hemidrahmi (Levha 115)**

Str 97 AM 37/8  
S. Env. No. 803

Ø 10,2 mm; Yön: 12 h; Ağ 1,145gr

ÖY. Defne çelenkli Zeus başı sağa d.  
AY. Pegasus sağa d., zeminde C-T. Hepsi kare *incusum* içinde.  
MÖ c. 150 -120

*Meadows 2002, Grup 5, Grup A, Tip c.*

**S41; AR(Levha 115)**

Str 96 AM 15/20  
S.Env. No. 775

Ø 10,2 mm; Yön 6h; Ağ 1,255 gr

ÖY. Defne çelenkli Zeus başı sağa d.  
AY. Pegasus sağa d., zeminde C-T.  
MÖ c. 150 -120

*Meadows 2002, Grup 5, Grup A, Tip c.*

**S42; AE (Levha 115)**

Str 96 AM 3/50  
S. Env. No. 748

Ø 10,8 mm; Yön: 12 h; Ağ 2,925 gr

ÖY. Zeus başı sağa,  
AY. Pegasus

**S43; AE (Levha 115)**

Str 96 AM 3/54  
S. Env. No. 749

Ø 10,1 mm; Yön –h; Ağ 1.270gr

ÖY. Zeus başı, sağa  
AY. Okunmuyor

**S44; AE (Levha 115)**

Str 96 AM 3/66  
S. Env. No. 755

Ø 10,4 mm; Yön 12 h; Ağ 1,755 gr

ÖY. Zeus başı, sağa  
AY. Okunmuyor

**S45; AE (Levha 115)**

Str 99 AM 96/9  
S. Env. No. 1541

Ø 10,2 mm; Yön 12 h; Ağ 1,320 gr

ÖY. Zeus başı, sağa  
AY. Okunmuyor

**S46; AE (Levha 115)**

Str 96 AM 3/68  
S. Env. No. 759

Ø 10,2 mm; Yön –h; Ağ 1,175 gr

ÖY. Zeus başı, sağa  
AY. Okunmuyor

**S47; AE (Levha 115)**

Str 96 AM 3/55  
S. Env. No.750

Ø 10,5 mm; Yön 12 h; Ağ 2,480 gr

ÖY. Hekate başı, sağa d.

AY. Nike, elinde çelenk ve palmye dalı tutmakta.

MÖ c. 150 -120

*Meadows 2002, Grup 5, Grup C, Tip g.*

**c. MÖ 1. yy**

**S48; AR; Drahmi (Levha 115)**

Str 98 AM49/73  
M. Env. No. 1377

Ø 10,4 mm; Yön 12 h; Ağ 1,895 gr

ÖY. Defne çelenkli Hekate, başı sağa d., başın üstünde hilal; magistrat adı EKATAIOK -CΩCANΔPOY.

AY. “CTPATO NIKEΩN”. Nike sola d., sağ elinde çelenk, sol elinde defne dalı tutmakta. Hepsi kare *incusum* içinde.

c. MÖ 1. yy.

*Meadows Grup 4, Tip C, no 4.*

**S49; AR; Drahmi (Levha 115)**

Str 98 AM 49/77  
S. Env. No. 1380

Ø 10,5 mm; Yön 12 h; Ağ 1,655 gr  
ÖY. “ΦΑΝΙΑC - ΚΙΘΑΡ. Defne çelenkli Hekate, başı sağa d., başın üzerinde hilal.  
AY. “CTPATO ΝΙΚΕΩΝ”. Nike sola d., sağ elinde çelenk, sol elinde defne dalı tutmakta. Hepsi kare *incusum* içinde.  
c. MÖ 1. yy.

*Meadows 2002, Grup 4, Tip C, No 1-3.*

**S50; AR; Drahmi (Levha 115)**

Str 98 AM 49/76

S. Env. No. 1379

Ø 10,7 mm; Yön 12 h; Ağ 1,760 gr

ÖY. Defne çelenkli Hekate, başı sağa d., başın üzerinde hilal.

AY. Nike sola d., sağ elinde çelenk, sol elinde defne dalı tutmakta, sağda altta sadak; solda zeminde “C-T”; üstte magistrat adı ΔΙΟΚΛΗC. Hepsi kare *incusum* içinde.  
MÖ c. 81 (Erken İmparatorluk Dönemi)

*Meadows 2002, Grup 3, No 21-23.*

**S51; AR; Drahmi (Levha 115)**

Str 98 AM49/72

M. Env. No.1376

Ø 10,5 mm; Yön 12 h; Ağ 1,635 gr

ÖY. Defne çelenkli Hekate, başı sağa d., başın üzerinde hilal.

AY. Nike sola d., sağ elinde çelenk, sol elinde defne dalı tutmakta, sağda altta yıldız; zeminde “C-T”; üstte magistrat adı ΑΡΙCΤΕΑC. Hepsi kare *incusum* içinde.

c. MÖ 1. yy.

*Meadows 2002, Grup 3, No 7-9.*

**S52; AR; Drahmi (Levha 115)**

Str 98 AM 49/75

S. Env. No. 1378

Ø 10,7 mm; Yön 12 h; Ağ 1,555 gr

ÖY. “[ ]ΑΝΔΕΥ”. Defne çelenkli Hekate, başı sağa d., başın üzerinde hilal.

AY. Nike sola d., sağ elinde çelenk, sol elinde defne dalı tutmakta, sağda altta sadak, solda zeminde “C-T”; sağ alt zeminde A; üstte magistrat adı “ΑΡΙCΤΕΑC”. Hepsi kare *incusum* içinde.

c. MÖ 1. yy.

*Meadows 2002, Grup 4, Tip B, No 2-3.*

**S53; AE (Levha 115)**

Str 99 AM 92/18

S. Env. No. 1536

Ø 10,9 mm; Yön -h; Ağ 5,140 gr

ÖY. AltAr

AY. At üzerinde süvari/Hekate, sola doğru.

**S54; AE (Levha 115)**

Str 96 AM 3/75

S. Env. No. 763

Ø 10,6 mm; Yön -h; Ağ 1,720 gr

ÖY. Defne çelenkli

Zeus başı sağa d.

AY. Artemis sağa d., geyiği kendine doğru çekmekte, omzunda sadağı.

SNG Cop Caria II, 496-498.

### Septimius Severus - Iulia Domna (MS 193-211)

**S55; AE (Levha 116)**

Str 97 AM 37/1

S. Env. No. 802

Ø 30,6 mm; Yön 6h; Ağ 2,1095 gr

ÖY. “ΑΥ ΚΑΙ CΕΥΗΡΟC ΙΟΥΛΙΑ] ΔΟΜΝΑ”. Septimius Severus’un defne çelenkli ve drapeli büstü sağa, Iulia Domna’nın büstü sağa. Merkezde kontrmark, büst sağa.

AY. “ΕΠΙ ΦΛ ΛΕΟΝΤΟC ΛΕΝΑ ΑΡΧ CΤΡΑΤΟΝΙΚΕΩΝ”. Hekate ayakta, cepheden, başı sola d. *Khiton* ve *peplos*’lu Hekate sağ elinde patera, sol elinde meşale tutmakta, solda ayaklarının yanında duran av köpeği, başı yukarı doğru Hekate’ye bakmakta.

MS 193-211

*SNG Cop II, 506.*

### Caracalla ve Plautilla (MS 202-205)

**S56; AE (Levha 116)**

Str 97 AM 37/4

S. Env. No. 804

Ø 30,6 mm; Yön 6h; Ağ 2,940 gr

ÖY. “[ ]ΚΑΙ QE [ ] Plautilla’nın drapeli ve defne çelenkli büstü sağa d., Caracalla’nın drapeli ve defne çelenkli büstü sola d. İki kontrmark, merkezdeki; miğferli baş sağa. Alttaki kontrmark; ΘΕΟΥ.

AY. [ ]. Hekate ayakta, cepheden, başı sola d. Chiton ve *peplos*’lu Hekate sağ elinde patera, sol elinde meşale tutmakta, solda ayaklarının yanında duran av köpeği, başı yukarı doğru Hekate’ye bakmakta.  
MS 202-205.

*SNG von Anlock Karien, 2694; BMC Caria, 158, 66-65; Kontrmark için SNG Cop. Caria II, 508.*

**S57; AE (Levha 116)**

Str 96 AM 3/60

S. Env. No.760

Ø 10,2 mm; Yön –h; Ağ 1,110 gr

ÖY. Okunmuyor

AY. Okunmuyor

**S58; AE (Levha 116)**

Str96 AM 30/1

S. Env. No. 778

Ø 30,2 mm; Yön 12 h; Ağ 19,280 gr

ÖY. Şua taçlı imparator başı, sağa d.

AY. Athena? sola d.

**III.3.4. Diğer Buluntular**

**Pimiş Toprak**

*Stamnos*’lar (Levha 117; Çizim 20a-b).

**Sta1; *Stamnos*; p.t (Levha 117 a; Çizim 20a)**

Str 96 AM 3/10

M. Env. No. 316

Y 13 cm; AØ 7,8 cm; KØ 5,7 cm

Hr 10 R light red 7/6

Ar 10 R light red 7/6

Açık kırmızı renkte hamurlu, mika katkı, hamuru iyi pişmiş.

Dışa dönük dudaklı, dudaktan sonra kısa boyun ve boyundan şişkin gövdeye geçilmektedir. Küresel gövde kaideye doğru daralmaktadır. Halka kaidelidir. Omuzlarda askı karşılıklı iki adet askı şeklinde kulp bulunmaktadır. Omuzda kahverengi renkte boyama ile eğik çizgiler, gövde de bant şeklinde çizgilerle bezelidir.

**Sta2; *Stamnos*; p.t (Levha 117 b)**

Str 96 Str 96 AM 3/12

M. Env. No. 318

Y 13,6 cm; AØ 8 cm; KØ 5,8 cm

Hr 10 R light red 7/6

Ar 10 R light red 7/6

Açık kırmızı renkte hamurlu, mika katkı, hamuru iyi pişmiş.

Dışa dönük dudaklı, dudaktan sonra kısa boyun ve boyundan şişkin gövdeye geçilmektedir. Küresel gövde kaideye doğru daralmaktadır. Halka kaidelidir. Omuzlarda askı karşılıklı iki adet askı şeklinde kulp bulunmaktadır. Üzerinde yer yer dökümler görülmektedir.

**Sta3; *Stamnos*; p.t (Levha 117 c; Çizim 20 b)**

Str 96 AM 3/21

M. Env. No. 320

Y 11,3 cm; AØ 6,7 cm; KØ 5,5 cm

Hr 10 R light red 7/6

Astar Rengi: 10 R light red 7/6

Açık kırmızı renkte hamurlu, mika katkı, hamuru iyi pişmiş.

Düz ağızlı, kısa boyunlu, boyun kısmından dışa genişleyen omuzlu küresel gövdelidir. Kaideye doğru daralan gövdeden, halka kaideye geçilmektedir. Üzerindeki astar koyu kırmızı renkteki yer yer dökümler mevcuttur.

***Pyxis* (Levha 117 d; Çizim 20c)**

**Py1; *Pyxis*; p.t (Levha 117 d; Çizim 20c)**

Str 96 AM 3/23

M. Env. No. 321

Y 21,1 cm; AØ10,8 cm; KØ 12,2 cm

Hr 2,5 YR light red 7/6

Ar 2,5 YR light red 7/6

Açık kırmızı renkte hamurlu, mika katkı, hamuru iyi pişmiş.

Düz ağızlı, ağızdan gövdeye geçişte kapağın oturtulması için yapılmış bir profil kısmı, profilli kısımdan sonra aşağı doğru hafifçe genişleyen silindirik profilli, gövdeden ayak kısmına geçişte dışa taşkın bir profil, içbükey, üç adet yivlendirilmiş yüksek kaidelidir. Kaidede küçük bir parça kırık ve eksiktir.

***Lekythos* (Levha 118 a; 117 d; Çizim 21 a)**

**L1; *Lekythos*; p.t (Levha 118 a; Çizim 21 a)**

Str 98 AM 58/9

M. Env. No. 772

Y 13,8 cm; AØ 2,6 cm; G 8,3 cm;

KØ 5,5 cm

Hr 10 R light red 7/6  
Ar 10 R reddish gray 6/1

Açık kırmızı renkte hamurlu, mika katkılı, iyi pişmiş.

Dışa dönük ağızlı, uzun ince silindirik boyunlu, küresel gövdeli, tek kulplu, halka kaidelidir. Ağız kenarından, boyundan ve kulp kısmından kırık ve eksiktir.

#### ***Aryballos*lar (Levha 118; Çizim 21 b)**

**Ary1;** *Aryballos*; p.t (Levha 118 b)  
Str 96 AM 2/39  
M. Env. No. 309

Y 8,5 cm; AØ 3,7 cm; KØ 3,2 cm

Hr 10 R light red 7/6

Ar 2,5 YR light red 7/8

Açık kırmızı renkte hamurlu, mika katkılı, iyi pişmiş.

Düz ağızlı, dışa taşkın dudaklı, dudak altından daralan kısa boyunlu, ağız altından gövdeye birleşen tek kulpludur. Gövde basık küre biçiminde, kısa hafif dışa taşkın halka kaidelidir. Eser üzerinde yer yer kireç tabakası görülmektedir.

MS 1. yy.

**Ary2;** *Aryballos*; p.t (Levha 118 c; Çizim 21 b)

Str 97 AM 39/10

M. Env. No. 479

Y 7,6 cm; AØ 4 cm; DØ 3,4 cm

Hr10 R light red 7/6

Ar 10 R red 5/6

Açık kırmızı renkte hamurlu, mika, kireç katkılıdır, iyi pişmiş.

Dışa dönük ağızlı, kısa silindirik boyunlu, yuvarlak şişkin gövdeli, düz diplidir. İki parçaya ayrılmış olan kap sonradan yapıştırılarak tümlenmiştir.

MS 1. yy.

**Ary3;** *Aryballos*; p.t (Levha 118 d)

Str 97AM 39/11

M. Env. No. 480

Y 7,4 cm; AØ 3,8 cm; DØ 3,2 cm

Hr 10 R light red 7/6

Ar 10 R red 5/6

Açık kırmızı rengi hamurludur.

Dışa dönük ağızlı, kısa silindirik boyunlu, yuvarlak şişkin gövdeli, düz diplidir. Gövdedeki eksik parçaların bir kısmı yapıştırılarak tümlenmiş ancak gövdede eksik parça bulunmaktadır.

MS 1. yy.

#### **Tavalar (Levha 118; Çizim 21 c-d)**

**Tv1;** Tava; p.t (Levha 118 e; Çizim 21 c)

Str 99 AM 89/1

M. Env. No. 903

Y 6,4 cm; AØ 13,9 cm

Hr 10 R pale red 6/4

Ar 10 R pale red 7/4

Suluk kırmızı renkli hamurlu, mika katkılı, iyi pişmiş.

Dışa dönük ağız kenarlı, ağız kenarının üst kısmında bir yiv bulunmaktadır. Ağız kenarına birleşen silindirik, üst kısmı dışa doğru genişleyen yatay tutamaktır. Tutamağın tam karşısında da kulp izi belirgin olup, kırık ve eksiktir. Düz diplidir. Üzerinde yer kireç kalıntıları görülmektedir.

**Tv2;** Tava (Tütsü kabı?); p.t (Levha 118 f; Çizim 21 d)

Str 96 AM 3/38

M. Env. No. 328

Y 9,3 cm; AØ 21,5 cm

Hr 10 R light red 6/8

Ar 10 R light red 6/8

Açık kırmızı renkli hamurlu, mika katkılı, iyi pişmiş.

Dışa dönük ağız kenarlı, ağız kenarının üst kısmında bir yiv bulunmaktadır. Ağız kenarına birleşen silindirik, üst kısmı dışa doğru genişleyen yatay tutamaktır. Tutamağın tam karşısında da küçük bir tutamak bulunmaktadır. Düz diplidir. Üzerinde ve kabın iç kısmında yanık izleri görülmektedir.

#### **Tabak (Levha 118 g; Çizim 21 e)**

**Ta1;** Tabak; p.t (Levha 118 g; Çizim 21 e)

Str 97 AM 39/9

M. Env. No. 478

Y 3,1 cm; AØ 10,8 cm; DØ 8,7 cm

Hr 10 R light red 6/6

Ar 10 R light red 6/8

Açık kırmızı renkte hamurlu, mika katkılı, iyi pişmiş.

Düz ağızlı, derin olmayan gövdeli ve düz diplidir. Kırıklar halinde bulunmuş olan tabak sonradan yapıştırılarak tümlenmiştir. Taban kısmında küçük parçalar kırık ve eksiktir.

### **Skypnoslar (Levha 118 h-ı; Çizim 21 f)**

#### **Sky1; Skypnos; p.t (Levha 118 h)**

Str 98 AM 70/3

M. Env. No. 850

Y 7,1 cm; AØ 10,9 cm; KØ 5,1 cm

Hr 10 R pale red 7/6

Ar 10 R pale red 7/6

Soluk kırmızı renkte hamurlu, mika katkılı, iyi pişmiş.

Düz ağız kenarlı, yarım küresel gövdeli, iki kulplu ancak kulbun biri kırık olup yeri belirgindir. Halka kaidelidir. Ağızdan gövdeye geçişte derin bir yiv bulunmaktadır. İki parça halinde bulunup yapıştırılarak birleştirilmiştir. Ağızın bir kısmı kırık ve eksiktir. Üzerinde yer yer kireç tabakası görülmektedir.

#### **Sky2; Skypnos; p.t (Levha 118 ı; Çizim 21 f)**

Str 99 AM 89/6

M. Env. No. 908

Y 6,5 cm; A.Ç: 9,5 cm; K.Ç: 5 cm

Hr 10 R light red 7/6

Ar 10 R light red 6/6

Açık kırmızı renkli hamurlu, mika katkılıdır.

Dışa dönük ağız profilli, ağız ile gövde arasında geniş bir yiv bulunmaktadır. Yarım küre formundaki gövde üzerinde yatay bir kulp bulunmaktadır. Kulbun tam karşı hizasında diğer kulbun da izi belirgin olup, kırık ve eksiktir. Kabın yarısı kırık halde bulunup, sonradan yapıştırılarak tümlenmiş olup, ağız ve gövdenin bir kısmı ise kırık ve eksiktir. Üzerinde yoğun miktarda kireç tabakası görülmektedir.

### **Kapaklar Levha 118 j-m; Çizim 21 g-h )**

#### **Kp1; Kapak; p.t (Levha 118 j; Çizim 21 g)**

Str 96 AM 3/3

M. Env. No. 312

Ø 11 cm

Hr 10 R light red 6/8

Ar 10 R light red 6/8

Açık kırmızı renkte hamurlu, hamuru iyi pişmiş.

Tutamak kısmı profillidir. Üzerinde yoğun kireç tabakası vardır. Bu kapak Py.1 no'lu *Pyxis*'e ait olmalıdır.

#### **Kp2; Kapak; p.t (Levha 118 k; Çizim 21 h)**

Str 98 AM 60/5

M. Env. No. 787

Ø 18,2 cm; Tut. Ø 5,2 cm

Hr 10 R light red 7/8

Ar10 R light red 7/8

Açık kırmızı renkte hamurlu, mika katkılı, iyi pişmiş.

Yuvarlak formlu, tutamaklıdır. Üzerinde yer yer kireç tabakası vardır.

#### **Kp3; Kapak; p.t (Levha 118 l)**

Str 98 AM 78/3

M. Env. No. 865

Ø 6,9 cm; Tut. Ø 2,5 cm

Hr 10 R light red 6/8

Ar 10 R light red 6/8

Açık kırmızı renkte hamurlu, mika katkılı, iyi pişmiş.

Yuvarlak formda bir kaba ait kaptır. Tutamak yeri yuvarlaktır.

#### **Kp4; Kapak; p.t (Levha 118 m)**

Str 99 AM 99/10

M. Env. No. 991

Tut. Ø 5,7 cm; Ø 19 cm

Hr 10 R light red 6/8

Ar 10 R light red 6/8

Açık kırmızı renkte hamurlu, mika katkılı, iyi pişmiş.

Yuvarlak formda bir kaba ait kaptır. Tutamak yeri yuvarlaktır. Yarısı kırık ve eksik olan kapağın üzerinde koyu kiremit renginde yatay bant bezeme yapılmıştır.

### **Ağırsaklar (Levha 119 a-b; Çizim 2 ı)**

#### **Ağ1; Ağırsak; p.t (Levha 119 a)**

Str 97 AM 42/11

M. Env. No. 494

Ø 3,2 cm; Del. Ø 0,5 cm

Hr 10 R light red 6/6

Ar 10 R light red 6/6

Açık kırmızı renkte hamurlu, mika katkılı, kötü pişmiş.

Tabanı düzleştirilmiş konik formudur. İğ delik yeri açılmıştır. Tümdür.

**Ağ2; Ağırşak; p.t (Levha 119 b; Çizim 21 ı)**

Str 97 AM 42/18

M. Env. No. 499

Ø 3,1 cm; Del. Ø 0,4 cm

Hr10 R reddish gray 6/1

Ar10 R reddish gray 6/1

Kırmızımsı gri renkte hamurlu, mika katkılı, kötü pişmiş.

Konik formudur. İğ delik yeri açılmıştır. Tümdür.

**Metaller**

***Strigilis* 1er (Levha 119 c-g; Çizim 21 j-k)**

**St. 1; *Strigilis*; bronz (Levha 119 c; Çizim 21 j)**

Str 99 AM 99/8

M. Env. No. 989

U 15,6 cm; G 6,1 cm; Tut. U 8,4 cm

Düz levha şeklinde saplı, kazıma kısmı içbükey orak formundadır.

**St.2; *Strigilis*; bronz (Levha 119 d; Çizim 21 k)**

Str 99 AM 99/25

M. Env. No. 1001

U 19,2 cm; G 8,3 cm; Tut. U 10,8 cm

Sap kısmı dikdörtgen formunda, kazıma haznesi içbükeydir.

**St3; *Strigilis*; bronz (Levha 119 e)**

Str 98 AM 43/9

M. Env. No. 697

U 20,1 cm; G 6,5 cm; Tut. U 11 cm

Sap kısmı dörtgen kesitli, sapın uç kısmında açıklık bulunur. Kazıma haznesi derin olmayan içbükey formundadır.

**St4; *Strigilis*; demir (Levha 119 f)**

Str 98 AM 43/31a

U 17,2 cm; G 10,5 cm

Orak formudur. Sap kısmının üst atkısı kırık ve eksiktir. Ana gövdeye L şeklinde bağlanmıştır. Aşırı korozyonludur.

**St.5; *Strigilis*; demir (Levha 119 g)**

Str 98 AM 43/31b

U 17,3 cm; G 8,8 cm; Tut. U 9 cm

Orak formudur. Sap kısmının üst atkısı kırık ve eksiktir. Ana gövdeye L şeklinde bağlanmıştır. Aşırı korozyonludur.

**Bronz Kaplar ( Levha 120a-b;  
Çizim 21 l-m)**

**BrK1; Kap, bronz; (Levha 120 ; Çizim 21 l)**

Str 99 AM 99/40

M. Env. No. 1012

Y 11,5 cm; AØ 2,7 cm; DØ 2,3 cm

Dışa dönük ağız profilli, kısa boyunlu, oval gövdeli hafif konkav düz diplidir. Aşırı korozyona uğramıştır.

**BrK2; Kap, bronz (Levha 120 b; Çizim 21 l-m)**

Str 99 AM 99/3

M. Env. No. 985

Y 10,4 cm; GØ 6,4 cm; KØ 4,3 cm

Dışa doğru genişleyen yayvan düz ağızlı, ağızdan boyuna geçişte ince silindirik boyunlu, boyunda bilezik şeklinde bir çıkıntı bulunmaktadır. Boyundan torba gövdeye geçilmektedir. Düz diplidir. Üzerinde yoğun korozyon görülmektedir.

**Kulplar (Levha 120 c)**

**Ku1-2; Kulp; bronz (Levha 120 c)**

Str 97AM 37/7

M. Env. No. 445

Y 6,3 cm; K 0,5 cm

Yuvarlak kesitli bronz bir kaba ait kulplardır. Üzeri oksitlenmiştir.

**Aynalar (Levha 120 df)**

**A1; Ayna; bronz (Levha 120 d)**

Str 96 AM 26/

M. Env. No. 422

Ø 7,2 cm; K 0,03 cm

Daire şeklinde, iki parça halinde bulunmuş, tutulacak yeri yoktur.

Roma Dönemi.

**A2; Ayna; bronz (Levha 120 e)**

Str 96 AM 27-5

M. Env. No. 392

Ø 6 cm



İki parça halinde bulunarak yapıştırılmıştır. Daire şeklinde olup, üzerinde korozyon görülmektedir.

**A3;** Ayna, bronz (**Levha 120 f**)

Str 98 AM 43/20

M. Env. No. 688

Ø 19,5 cm

Yarım yuvarlak formudur.

**Ağız Bantları (Levha 121 a-b)**

**AB1;** Ağız Bandı, altın (**Levha 121 a**)

Str 99 AM 92/20

M. Env. No. 956

Y 5,5 cm; G 1,8 cm

Yaprak biçiminde ince varaktan yapılmıştır. Kenarlarında kopmalar vardır. Buruşmuştur.

**AB2;** Ağız Bantları; altın; (**Levha 121 b**)

Str98 AM43/15

M. Env. No. 683a-b

Y 5,7 cm

Yaprak biçiminde ince varaktan yapılmıştır. Orta kısmı geniş yanlar bant şeklindedir. Bu bant şeklindeki kısımlarda delik yeri açılmıştır. Bu bantlar muhtemelen deliklerden geçirilen bir iple sabitlenmekteydi.

**Diadem Parçaları (Levha 121 c-d)**

**Dp1;** Diadem parçaları, altın (**Levha 121 c**)

Str 97 AM 36/15

M. Env. No. 443

U 5,8 cm-6,8 cm; G 1,3 cm

Diademe ait iki adet defneyaprağıdır.

**Dp2;** Diadem parçaları; altın (**Levha 121 d**)

Str 99 AM96/6

M. Env. No. 962

Yaprak biçiminde altın varak lar şeklinde şeritlerden oluşmaktadır.

**Küpeler (Levha 121 e-f)**

**Kü1;** Küpe; altın (**Levha 121 e**)

Str 96 AM 3/64

M. Env. No. 333

Y 2,6 cm; G 1,8 cm

Yuvarlak kesitli altın tel bükülerek oluşturulmuştur. Sarkaç kısmı yuvarlak dış

bükey şeklindedir. Sarkaç kısmın arkasında tel şeklindeki ucun geçmesi ve sabitlenmesi için halka şeklindeki kancaya yapılmıştır.

**Kü2;** Küpe; altın (**Levha 121 f**)

Str 98 AM 49/69

M. Env. No. 737

Ø 1 cm

Sarkıt kısmı geniş, dışbükey formudur. Sarkıt kısmı üzerinde levha şeklinde yuvarlak kısma geçilir. Birleşme yerinde dört adet damla şeklinde bezeme görülür. Üstteki yuvarlak kısmın arkasında küpenin tutturulması için halka yapılmıştır.

**Yüzükler (Levha 121 g-ı)**

**Yü1;** Yüzük; bronz (**Levha 121 g**)

Str 97 AM 35/10

M. Env. No. 433

Ø 1,9 cm

Yuvarlak kesitli, halka formunda olup, korozyonludur.

Roma Dönemi

**Yü2;** Anahtar Yüzük; bronz (**Levha 121 h**)

Str 97 AM 35/13

Env. No. 434

Ø 2,2 cm; K 0,4 cm

Bir anahtara ait kısmın parmağa takılan üst kısmıdır. Halka biçiminde yüzük taşı yine bronzdan olup, dört dişli tarak şeklinde olup, oksitlenmiştir.

Roma Dönemi

**Yü3;** Yüzük; bronz (**Levha 121 ı**)

Str 97 AM 42/8

M. Env. No. 492

Ø 1 cm; K 0,1 cm

Yuvarlak kesitlidir. Üzeri yoğun oksitlenmiştir.

**İğneler (Levha 122 a-b)**

**İ1;** İğne; bronz (**Levha 122 a**)

Str 98 AM 43/10

M. Env. No. 678

U 17,1 cm; G 1,1 cm

Elips şeklinde iğne gözlüdür. İğne gözünün olduğu yer üçgen şeklindedir. Beş parçaya ayrılmıştır.

**İ2;** İğne; gümüş (**Levha 122 b**)  
Str 98 AM 43/25  
M. Env. No. 693  
U 10 cm; K 0,5 cm  
Üst kısmı çiçek şeklindedir.

Beyaz mermer üzerinde tek satırdan oluşan yazıtta [Εὐπορος τοῦ Διοδώρου Σαρδιανου]  
“Sardesli Diodoros oğlu Euporos, (burada yatıyor)” yazmaktadır.  
Kırıktır.

#### **Spatül (Levha 122 c, Çizim 21 n)**

**Sp1,** Spatül, bronz (**Levha 122 c; Çizim 21 n**)  
Str. 99, AM 91/10  
M. Env. No. 936  
U 15,9 cm  
Uzun ince saplı bir tarafı yuvarlatılmıştır, diğer tarafı yassı dikdörtgen şeklinde bir tıp aletidir. Aşırı korozyona uğramıştır.

#### **Balta (Levha 122 d; Çizim 21 o)**

**B1;** Balta; demir (**Levha 122 d; Çizim 21 o**)  
Str 99 AM 99/28  
M. Env. No.1003  
U 23 cm  
Demirden yapılmış baltanın orta kısmında sapın girmesi için yuvarlak bir boşluk vardır. Aşırı korozyonludur.

#### **Taşlar**

**P4** Onyx (taş) (**Levha 122 e**)  
Str 96 AM 20/44  
M. Env. No.382  
U 2 cm  
Yaban domuzu tasviridir. Arka kısımda delik açılmıştır.

**Hp1;** Heykel El; mermer (taş)(**Levha 122 f**)  
Str 97 M 35/19  
M. Env. No. 435  
U 8,9 cm; G 4,8 cm  
Sağ ele ait olup, işaret parmağı ile başparmağı arasında destek vardır. Bilekten kırık ve eksiktir.  
Roma Dönemi

#### **Stel (Levha 123 a-b)**

**Ste1;** Stel, mermer (**Levha 123 a-b**)  
Str 98 AM 62/1  
M. Env. No. 886  
Y 34,8 cm; G 33,4 cm

## IV. AKDAĞ NEKROPOLÜ, MEZARLARI, BULUNTULARI VE GÖMÜTLERİ

Akdağ Nekropolü'ndeki mezarlar, aile mezarlığı niteliğinde, uzun süre kullanım görmüş mezarlardır. Nekropolün kullanım süreci hakkında bilgi edinilmesi için mezarlar bulunularıyla birlikte bir bütün olarak değerlendirilecektir<sup>166</sup>.

Bu bölümde her mezar kendi içinde mimarisi, ele geçen kültürel materyaller ve gömütler başlıkları altında ayrı ayrı değerlendirilmiş, böylece her mezarın ve dolayısıyla nekropolün kullanım süreci belirlenmeye çalışılmıştır.

### IV.1. 1 No'lu Mezar, MK1 (Levha 3 a-c; 4 a-c)

#### IV.1.1. Mezar Mimarisi

1 numaralı mezar, anakayaya oyulmuş tek odalı ve üç *kline*'li dromoslu oda mezardır. Doğu-batı yönlü, girişi doğuya bakmaktadır. Söve, lento ve profilli kapak taşı mermerden yapılmıştır. Tepenin doğu yamacında bulunan mezarın yol açımı sırasında yan duvarları tahrip olmuştur.

Mezarda *inhumasyon* gömünün yanı sıra yanmış insan kemiklerinin bulunması *kremasyon* gömünün de varlığını göstermektedir.

#### IV.1.2. Kültürel Malzemeler ve Tarihleme

1 Numaralı mezarda yapılan kazı çalışmalarında 3 adet p.t *urne* (**Ur1**), 2 adet p.t *unguentarium* (**U1**), 1 adet cam *unguentarium* (**CU16**), 1 adet p.t tek kulplu testi (**T1**), 1 adet p.t kâse, 1 adet bronz kaşık bulunmuştur. Bu buluntulardan p.t ve cam *unguentarium*'lar mezarın tarihlendirmesine yardımcı olabilmektedir.

---

<sup>166</sup> Bu bölümde, kazı raporları ve günlük kazı defterleri, mezar çizimleri ve fotoğraflarından edinilen mevcut bilgilerden yararlanılmıştır.

**U1** no'lu p.t iğ formulu *unguentarium*'un form bakımından yakın benzerleri MÖ 3. yy'ın ilk yarısına tarihlendirilmiştir<sup>167</sup>. Akdağ **U1** no'lu *unguentarium*, benzerlerinden yola çıkarak, MÖ 3. yy'ın ilk yarısına tarihlendirilebilir. Armudi gövdeli yapılmış etütlük eserler içinde yer alan p.t *unguentarium* da, form açısından camdan yapılmış armudi *unguentarium*'ların yakın benzeridir. Bu formda yapılmış cam *unguentarium*'lar için verilen en erken tarih, camcılıkta üfleme tekniğinin keşfi olarak bilinen MÖ 50 tarihidir. Patara'da yapılan kazılarda ele geçen ve MÖ 50-MS 50 yıllarına<sup>168</sup> tarihlenen *unguentarium*'larla benzerlik göstermektedir. Bu formdaki p.t *unguentarium*'lar, MÖ 1. yy'ın ortası ile MS 1. yy'a tarihlendirilir. Mezarda ele geçen uzun boyunlu, mavimsi yeşil renkli **CU16** no'lu cam *unguentarium* ise pek çok yerleşim ve mezarda ele geçen cam *unguentarium*'lardandır. Bu formdaki cam şişeler, MS 1. yy'dan MS 3. yy'a kadar geniş bir tarih aralığında kullanılmışlardır. **CU16** no'lu cam *unguentarium* ise, benzer örnekler ve mezar kontekstindeki diğer buluntuların yardımı ile MS 2. yy'a tarihlendirilebilir. Ele geçen bronz kaşık örneği, ise genellikle ilaç ölçümü, ilacın ısıtılması veya bir kaba konulması için kullanılmış tıbbi amaçlı kaşıklara benzer<sup>169</sup>. Tıbbi amacının yanı sıra bu kaşıklar, kozmetik işlevlerde de kullanılmış olabilir. Özellikle kaşıkla birlikte cam *unguentarium*'un ele geçmesi, *unguentarium* içindeki malzemenin alınması için kullanılmak üzere mezara bırakılmış olduğunu düşündürmektedir. Bu kaşıkların benzerleri MS 1. yy-MS 2. yy'a tarihlenir. Bu mezardan ele geçen bronz kaşık, cam *unguentarium*'la aynı döneme tarihlendirilebilir. **T1** no'lu boyunlu, tek kulplu testi MÖ 1.-MS 1. yy' a tarihlenen testi örnekleriyle benzerlik göstermektedir. **Ur1** no'lu geniş karınlı, kapaklı *urne* de bu döneme yani MS 1. yy'a tarihlendirilebilir. Buluntular yardımıyla mezarın en erken kullanımı MÖ 3. yy'ın ortası-MÖ 3. yy'ın sonları, en geç kullanımı da MS 2. yy'dan

---

<sup>167</sup> McFadden 1946, 480; Schlörb-Vierneisel 1966, 106.

<sup>168</sup> Dündar 2008, 125, Kat. No.: U139, Lev. 17.

<sup>169</sup> Uzel 2000, 69.

sonrası olmalıdır. Bu durumda mezar MÖ 250-200'den sonra kullanılmaya başlamış, MÖ 50-MS 50 ve MS 100-150 yıllarında da tekrar kullanım görmüş olmalıdır. Böylece mezarın en azından üç kez farklı zamanlarda kullanılmış olduğu ele geçen arkeolojik malzeme ile kesin olarak belirlenmiştir.

#### IV.1.3. Gömütler

Mezar içinde, ikisi *kline*'ler üzerinde, biri de *kline*'ler arasında bulunmuş p.t *urne*'ler içinde yanmış kemikler bulunmuştur. Bu durum, mezarda *kremaşyon* gömünün varlığını göstermektedir. Mezarda bulunan *urne* içinde yanmış kemiklerin bulunması ise ikincil *kremaşyon* uygulamasının varlığını gösterir. Yani ceset mezar dışında yakılmış, kemikler *urne*'lere yerleştirilerek mezara konmuştur. **Ur1** no'lu *urne* içinde kemiklerden ikisinde saplanmış olarak okucu bulunmuştur<sup>170</sup>. *Kline*'lerde görülen yanık kemikler, mezarda hem birincil hem de ikincil *kremaşyon*'un beraber uygulandığını göstermektedir. *Kline*'ler üzerinde serpiştirilmiş olarak tütsü otları mezarda uygulanan ritüeller hakkında da bilgi vermektedir. Özellikle bir kumaş kalıntısı üzerine saplanmış halde bulunmuş ve ateşe maruz kalmış bronz iğnenin bulunması *kremaşyon* uygulamasının *kline*'ler üzerinde yapıldığını gösterir (**Levha 4 b**). *Kremaşyon* yapılan mezarda buluntular da ateşe maruz kalmıştır<sup>171</sup>.

Antropolojik çalışmalarda 1 erişkin birey olduğu belirlenmiştir.

#### IV.2. 2 No'lu Mezar, MK2

##### IV.2.1. Mezar Mimarisi

Basit *kbamosorion* mezarın kazısı elektrik direğinin mezar ortasına dikilmesi nedeni ile yapılamamıştır.

---

<sup>170</sup> Kazı raporlarından edinilen bu bilgiyi destekleyen fotoğraf bulunmamaktadır.

<sup>171</sup> MK1 no'lu mezarda *kremaşyon* dışında *inbumaşyon* gömünün varlığına dair bilgi yoktur.

### **IV.3. 3 No'lu Mezar, MK3**

#### **IV.3. 1. Mezar Mimarisi**

Kazı rapor defterindeki bilgiye göre, **MK3** no'lu dromoslu oda mezarın içindeki yoğun dolgu kazılırken *kline*'ler tahrip edilmiştir. Tahrip olan mezarda buluntu ve gömüte dair bir veri elde edilememiştir.

### **IV.4. 4 No'lu Mezar, MK4 (A4)**

#### **IV.4. 1. Mezar Mimarisi**

Üstü 3 adet mermer kapak taşı ile kapatılmış ve anakayaya oyularak yapılmış basit *khamosorion* mezardır.

#### **IV.4. 2. Kültürel Malzemeler ve Tarihleme**

Kapaklar kaldırıldıktan sonra, 0,50 m derinlikte, sağ tarafta 2 adet *unguentarium*, 0,55 m derinlikte ise bir p.t testicik, mezarın doğu ucunda yapılan çalışmalarda kemik parçaları ile 2 adet p.t *unguentarium* bulunmuştur. Diğer 2 *unguentarium*'ün buluntu konumu hakkında bilgi verilmemiştir.

4 No'lu mezarda ele geçen etütlük nitelikteki iç formu *unguentarium*'lardan ikisi benzer dışa taşkın dudaklı, kısa boyunlu, geniş gövdeli ve kısa ayak yapıları ile MÖ 3. yy'ın ortasına, diğer ikisi de MÖ 2. yy ortasına tarihlendirilebilir.

### **IV.5. 5 No'lu Mezar, MK5**

Dromoslu oda mezarın üst yapısı tamamen göçmüştür. Giriş kısmı ve bir *kline*'si görülen mezarda buluntu saptanmamıştır.

## **IV.6. 6 No'lu Mezar, MK6**

### **IV.6. 1. Mezar Mimarisi**

Kayaya oyulmuş dromoslu oda mezar, tek odalı ve 3 *kline*'lidir. *Kline*'lerin bulunduğu duvarlarda, dikdörtgen formda açılmış nişler vardır.

### **IV.6. 2.Kültürel Malzemeler ve Tarihleme**

Mezar içinde sadece seramik ve kemik parçaları ele geçmiştir. Ancak bu parçalar tarihleme için yeterli değildir.

### **IV.6.3. Gömütler**

Antropolojik çalışmalar, mezarda 20-30 yaşlarında 1 kadın ve 25-45 yaşlarında 2 erkek gömütün varlığını ortaya koymuştur.

## **IV.7. 7 No'lu Mezar, MK7**

Tepenin doğu yamacında tespit edilen kuzey-güney doğrultu mezar, anakayaya oyularak yapılmış dromoslu oda mezardır. İki odalı mezarın öndeki odası arkadaki odaya göre daha küçük yapılmıştır. Girişten bir merdivenle mezar odasına girilmektedir. Mezarın lento ve söveleri, kapak taşı mermerden yapılmıştır. Kapak taşı mezar içinde devrilmiş olarak bulunmuştur. Ön odada iki, arka odada üç *kline* kireçtaşından yapılmıştır. Mezar içinde özellikle *kline*'lerde sondaj delikleri ve dinamitlerden oluşan yarıklar ve çatlaklar görülmektedir.

### **IV.7.2. Kültürel Malzemeler ve Tarihleme**

Pişmiş toprak kapların büyük bir kısmı ön odadan arka odaya geçişte, üzeri sert kireç tabakası ile kaplı olarak bulunmuştur. *Kline* seviyesinden 0,40-0,70 m derinlikte ele geçen buluntuların mezar içindeki konumları ve üzerlerindeki kireç tabakası, mezara önceden girilip buluntuların yerlerinin değiştirildiğini gösteren kanıtlardır. Açık kalan

mezara yağmur sularının dolmasıyla, mezar içerisindeki buluntular aşırı kireçlenmeye maruz kalmıştır.

Kapı sövelerinin yanında 2 adet p.t *unguentarium*, ön odada 1. *kline* üzerine atılan toprakta 20 adet p.t *unguentarium* (U18, U19, U58, U59)(Levha 35 f; 36 a; 42 d-e) sivri dipli bir amphora parçası, 2 adet p.t kandil (K69, K71) (Levha 90 g; 90 ı), 1 adet p.t terrakotta figürin, 5 adet p.t testi, 2 adet p.t kâse ve mezar içinde köşede omuzdan kırılmış mermerden kadın heykelciği bulunmuştur.

Bu mezarlarda ele geçen ve tarihlemeye yardımcı olan buluntular p.t *unguentarium*'lar, kandiller ve testilerdir. Mezarda ele geçen p.t iç formu *unguentarium*'lardan U18, U19, U58, U59 no'lu *unguentarium*'lar farklı tipolojik başlıklar altında değerlendirilmiştir. U18 ve U19 no'lu *unguentarium* ile U58, U59 no'lu *unguentarium* arasındaki farklılık boyundan gövdeye geçişteki keskin omuz profilinden kaynaklanır. Bu formlar arasında kronolojik açıdan büyük farklılıklar bulunmamaktadır. U58 ve U59 no'lu *unguentarium*'lar, MÖ 2. yy'a U18 ve U19 no'lu *unguentarium*'lar, MÖ 2. yy'ın ortasına tarihlenmektedir.

Mezar buluntularından K69 no'lu kandil stilize palmet şeklindeki kulbu ile oldukça dekoratiftir. Benzer kandil örnekleri Isthmia'da<sup>172</sup>, Korinth'de<sup>173</sup> ve Kıbrıs'ta Salamis kazılarında<sup>174</sup> bulunmuştur. K71 no'lu kandil ise kalp burunlu kandiller olarak sınıflandırılan gruba girer. Bu tipte kandillerin benzerleri de Korinth<sup>175</sup>, Delos<sup>176</sup>, Salamis<sup>177</sup>, Kyzikos<sup>178</sup>, Smintheion<sup>179</sup>, Pergamon<sup>180</sup>, Ephesos<sup>181</sup>, Laodikeia<sup>182</sup>, Tarsus<sup>183</sup>

---

<sup>172</sup> Broneer 1930, No.: 383; Broneer 1977, Lev. 8, 2336; Perlzweig 1961, Lev. 2, 16.

<sup>173</sup> Slane-Wright – Jones 1980, Lev. 33, 113.

<sup>174</sup> Oziol 1977, Lev. 27, 514, Lev. 28, 516.

<sup>175</sup> Broneer 1930, 83-87, Lev. X, Res. 505 (893), Res. 507 (1258).

<sup>176</sup> Bruneau 1965, Lev. 31, 4659, 6279.

<sup>177</sup> Oziol 1977, Lev. 31, 558-563.

<sup>178</sup> Öztürk 2003, Lev. 28 b-d.

<sup>179</sup> Tüzün 1997, Lev. III, 23, 26.

<sup>180</sup> Meyer-Schlichtmann 1988, Lev. 3, L 42.

<sup>181</sup> Meriç 2002, Lev. 102, L 63, Lev. 103, L 86.



gibi pek çok yerleşimin Roma Dönemi'ne tarihlenen tabakalarında ele geçmiştir<sup>184</sup>. Bu kandiller genel olarak MS 1. yy'ın 2. yarısına tarihlendirilirken<sup>185</sup>, Akdağ Nekropolü'nden ele geçen ve bu grupta değerlendirilen kandiller de, benzer örneklerden yola çıkarak MS 1. yy'ın 2. yarısına tarihlenebilir. Mezarda ele geçen yarı sarmal U burunlu kandil formu MS 1. yy'ın ilk yarısı-MS erken 2.yy aralığına yerleştirilmektedir. Böylece mezarın erken kullanım evresi MÖ 2. yy'ın 2. yarısından sonra, daha sonraki kullanımı ise MS 1. yy'ın 2. yarısından sonrasına ait olmalıdır.

#### **IV.8. 8 No'lu Mezar, MK8**

##### **IV.8. 1. Mezar Mimarisi**

Anakayaya oyulmuş dromoslu oda mezardır. Mezar soyguncuları tarafından tahrip edilmiştir.

##### **IV.8. 2. Kültürel Malzemeler ve Tarihleme**

Mezar içerisinde 2 adet p.t *unguentarium*, 1 adet kâse, seramik ve metal parçaları bulunmuştur.

Tarihlendirme için p.t *unguentarium*lar dışındaki buluntular kırık olarak ele geçtiklerinden bu buluntulardan yola çıkarak bir değerlendirme yapılamamaktadır. Ele geçen p.t iç formu *unguentarium*lar da benzer örnekler yardımıyla MÖ 2. yy'ın 2. yarısına tarihlenmektedir. Ancak mezarın soyulmuş olması nedeniyle, mezarın diğer kullanım evrelerine dair buluntular ele geçmemiştir. Bu nedenle bu mezarın da tek evre kullanılmadığı ancak soyulmuş olması nedeniyle en azından MÖ 2. yy'ın 2. yarısında kullanım gördüğünü söylemek mümkündür.

---

<sup>182</sup> Şimşek ve diğ. 2011, 85, Lev. 77-82.

<sup>183</sup> Goldman 1950, 95, 117, 118, Lev. 100-103.

<sup>184</sup> Şimşek ve diğ. 2011, 85, Lev. 77-82.

<sup>185</sup> Broneer 1930, 87, Lev. X, Res. 505 (893), Res. 507 (1258); Goldman 1950, 95, 117, 118; Bruneau 1965, Lev. 31, 4659, 627; Meyer-Schlichtmann 1988, 256; Baldıran 1990, 37; Tüzün 1997, 169; Şimşek ve diğ. 2011, 85.

#### IV.9. 9 No'lu Mezar, MK9

##### IV.9. 1. Mezar Mimarisi

Dromoslu oda mezarın mimari özellikleri hakkında raporlarda detaylı bilgi bulunmamaktadır.

##### IV.9. 2. Kültürel Malzemeler ve Tarihleme

A9 no'lu mezara ait buluntular arasında ve mezarın giriş basamağının önünde 1 adet p.t *unguentarium*, p.t testi ve kâse parçaları bulunmuştur. Ancak buluntular tarihleme için yeterli değildir.

#### IV.10. 10 No'lu Mezar, MK10

##### IV.10. 1. Mezar Mimarisi

Anakayaya oyulmuş dromoslu oda mezar, tek odalıdır. Oda mezarın zemininde büyük bir yarık bulunmaktadır. Bu yarıktan mezar içine giren yağmur sularının etkisi ile *kline*'lerde erimeler meydana gelmiştir.

##### IV.10. 2. Kültürel Malzemeler ve Tarihleme

Mezar buluntuları arasında 6 adet p.t kandil (**K49, K76**)(Levha 88 e; 91 e), 2 adet p.t armudi gövdeli *unguentarium*, 2 adet p.t tek kulplu testi, kâse parçaları ile 1 adet *aryballos* ve 1 adet cam *unguentarium* ile metal parçaları bulunmuştur. Kandillerden geniş üçgen şeklinde kısa sarmal burunlu **K49** no'lu kandil, benzer örnekler ile MÖ 1. yy sonu-MS 1. yy'a; **K76** no'lu kalp burunlu kandil ise, MS 1. yy'ın 2. yarısı-MS 2. yy'a tarihlenmektedir. Ele geçen iki adet p.t armudi formu *unguentarium* ise, MÖ1. yy ortası-MS 1. yy'da görülen formdadır. Buluntular, mezarın MÖ 1. yy'ın ortasından sonrası ile MS 1. yy'ın 2. yarısı-MS 2. yy'dan sonrasında kullanılmış olduğunu göstermektedir.

#### **IV.11. 11 No'lu Mezar, MK11**

##### **IV.11. 1. Mezar Mimarisi**

Anakayaya oyularak yapılan dromoslu oda mezar tek odalıdır. Oda içinde duvarlarda sıva kalıntılarının bulunması, mezarın sıvalı olduğunu göstermektedir.

##### **IV.11. 2. Kültürel Malzemeler ve Tarihleme**

Mezar soyulduğundan az sayıda seramik ve kemik parçaları ele geçmiştir. Söz konusu buluntular, mezarın tarihlendirilmesi için yeterli değildir.

#### **IV.12. 12 No'lu Mezar MK12 (Levha 5 a-c; Çizim 1 a-b)**

##### **IV.12. 1. Mezar Mimarisi**

Kuzey-güney doğrultulu basit *khamosorion* mezardır. Mezarın kuzey kısmı topografyada görülen eğimden dolayı güney kısmına göre daha yüksektedir. Kalınlıkları 0,12-0,20 m, uzunlukları, 1,00-1,15 m, genişlikleri 0,50-0,92 m arasında değişen 3 adet plaka şeklinde kapak taşı ile kapatılmıştır. Gömütün yatırıldığı alan ise 1,90 m uzunluğunda, 0,68 m genişliğindedir. Sandık kısmının çevresinde, kapak taşlarının oturtulabilmesi için 0,30-0,35 m genişliğinde düz bir yüzey oluşturulmuştur. Kapak taşları sandık kısmının üzerine enlemesine yerleştirilmiştir.

##### **IV.12. 2. Kültürel Malzemeler ve Tarihleme**

İskeletin bel hizasında 1 ve sağ tarafında da 1 adet olmak üzere 2 adet p.t *unguentarium* (U20) bulunmuştur. İğ formulu *unguentarium*'lar MÖ 2. yy'ın 2. yarısına tarihlenmektedir. Mezar soyulmuş olduğundan bu mezarın yalnızca bu yüzyılda kullanılmış olduğunu söylemek zordur.

##### **IV.12. 3. Gömütler**

Kapak taşları kaldırıldıktan sonra, mezar içerisinde 0,56 m derinlikte baş kısmı kuzey yönde olan, dorsal (sırt üstü) pozisyonda yatırılmış bir iskelet tespit edilmiştir. Üç

parçaya ayrılmış kafatası (cranium) kemikleri ile üst çene kemikleri (maxilla) ve alt çene kemiğinde (mandibula) dişlerin bir kısmı korunmuş durumda saptanmıştır. Ayrıca omuz kemikleri, kuyruk sokumu kısmı, üst kol kemikleri (humerus), ayak kemikleri ve omurilik diskleri tespit edilmiştir.

Antropolojik çalışmalar, mezarda 1 erişkin kadın ile 25-45 yaşları arasında 2, 33-45 yaşları arasında 1 kadın gömütü ile 18-25 yaşları arasında bir erkek gömütünün varlığını ortaya çıkartmıştır<sup>186</sup>.

#### **IV.13. 13 No'lu Mezar, MK13 (Levha 6 a)**

##### **IV.13. 1. Mezar Mimarisi**

Stratonikeia'dan Lagina'ya giden yolun doğu kenarında, kuzey-güney doğrultuda girişi güneyde olan dromoslu oda mezardır. Anakayaya oyulan tek odalı mezarın, lento, söve ve eşik taşı mermerden yapılmıştır (**Levha 6 a**). Lento kırılmış ve doğu kenarı mezar içinde bulunmuştur. Girişin üstündeki lento kırılmış, kırılan parçasından biri mezarın içine düşmüştür. Mezar odasında 2. *kline*'den 0,30 m yükseklikte, 0,38 m genişliğinde, 0,26 m derinliğinde bir niş yapılmıştır. *Kline*'ler arasında kalan, ortadaki boşluğun toprak ile dolu olduğu tespit edilmiştir.

##### **IV.13. 2. Kültürel Malzemeler ve Tarihleme**

13 adet p.t *unguentarium* (**U21, U22, U82, U148**), 3 adet p.t kandil (**K9, K48, K67**), 9 adet p.t terrakotta heykelcik (**F1, F3, F12, F14, F15, F24, F30, F39, F43, F44**), 6 adet p.t tek kulplu testi (**T2, T3**), 1 adet p.t kâse, 1 adet p.t. *aryballos* (**Ary1**), 1 adet gümüş sikke (**S23**) ve 1 adet bronz *strigilis* parçaları ele geçmiştir.

---

<sup>186</sup> Akdağ Nekropolü'ndeki antropolojik çalışmalar Ankara Üniversitesi Dil ve Tarih-Coğrafya Fakültesi Antropoloji Bölümü'nden Prof. Dr. E. Savaş Güleç, Doç. Dr. İ. Özer, Doç. Dr. M. Sağır ve Arş. Gör. Dr. Zehra Satar Özbulut tarafından gerçekleştirilmiştir.

P.t *unguentarium*lardan **U21-U22** no'lu iğ formlu *unguentarium*lar, ince uzun boyun, gövde şekli ve ayak boyu nedeniyle, MÖ 2. yy'ın ortalarına, **U82** no'lu *unguentarium*, MÖ 2. sonu ile MÖ 1. yy'a tarihlendirilmiştir. **U148** no'lu dışa açık dudaklı ve yivlendirilmiş boyun ve gövdeli *unguentarium* formunun benzerleri, İzmir Müzesi'nde sergilenen eserler içinde<sup>187</sup>, Pergamon<sup>188</sup> ve Labraunda kazılarında<sup>189</sup> görülür. Bu örnekler MS 2. yy'ın 2. yarısına tarihlenmektedir. Mezardan ele geçen **S23** no'lu gümüş sikke ise, MÖ 150-120 tarihleri arasına tarihlenen, Stratonikeia kent sikkelerinden bir hemidrahmidir<sup>190</sup>. Mezar içinde ele geçen **F1, F3** no'lu terrakotta figürinler bir plastere dayanmış Aphrodite'yi tasvir etmektedir. Stil özellikleri ve benzerleri ile bu figürinler, MÖ1. yy'a tarihlendirilebilir. **F12** no'lu figürin Praxitales'in Knidoslu Aphrodite tipidir. **F14, F15** no'lu Aphrodite figürinlerinde ise Aphrodite tamamen çıplak ve cepheden betimlenmiştir. Vücudunun arkasında tuttuğu kumaşın kıvrımları ile vücut çıplaklığı bir zıtlık oluşturur. Benzer Aphrodite betimleri Myrina'da MS 1. yy'a tarihlendirilmiştir<sup>191</sup>. **F24** no'lu ayakta bir kadın figürinidir. **F24** no'lu figürin elbise kıvrımları, vücut şekli, duruş pozisyonu ve benzer örnekler<sup>192</sup> yardımıyla MÖ 1. yy'a tarihlenebilir. **F30** no'lu figürin sadaklı cepheden betimlenmiş, kalın, uzun *kebiton* giymiş, başında çelenk tacı bulunan *ephebos* tasviridir. Elbise kıvrımlarındaki yüzeysellik, başlık özellikleri MÖ 1. yy sonları-MS 1. yy'a tarihlendirilebilir. **F39** no'lu figürin başta Phryg başlığı bulunan bacak kısımları yapılmamış bir Attis tasviridir. Etek uçları ve başlıkta açılan delik bu figürinin bir oyuncak olma ihtimalini güçlendirmektedir. **F43** ve **F44** no'lu figürinler ise Akdağ mezarlarında ele geçen hayvan figürinleridir. **F43** no'lu figürin bir horoz tasviridir. Dörtgen bir kaide üzerinde yürür pozisyonda betimlenen figürinde, detaylar çok belirgin

---

<sup>187</sup> Günay-Tuluk 1999, Kat. No.: 127a, Lev.18.

<sup>188</sup> Ziegenaus – Luca 1975, 37, Lev. 14, 316.

<sup>189</sup> Hellström 1965, Lev. 12, 196.

<sup>190</sup> Meadows 2002, Grup 2, Grup A, No.: 52.

<sup>191</sup> Mollard-Besques 1963, 119.

<sup>192</sup> Higgins 1969, 7.

değildir. Kuyruğu dik, kanatları ise hafif sarkıktır. **F44** no'lu figürin ise bir Malte ya da Maltese olarak adlandırılan türde<sup>193</sup> dik kulaklı, kıvrık ve sırta tutturulan kıvrılmış kuyruk ile betimlenen bir köpek figürinidir. Her iki hayvan figürini de benzer örnekler yardımıyla MS 1. yy' a tarihlenir. Buluntulardan **Ary1** no'lu p.t *aryballos* da aynı yüzyıla tarihlendirilebilir. **T2** ve **T3** no'lu boyunlu, geniş karınlı, tek kulplu testiler, MS 1. yy-MS 2. yy tarihlenir.

Buluntulardan yola çıkarak, bu mezarın en erken kullanımının MÖ 2. yy'ın 2. yarısından sonrasında, son kullanımının ise, MS 1. yy ortası-MS 2. yy'dan sonrası olduğu söylenebilir.

#### **IV.14. 14 No'lu Mezar, MK14 (Levha 6 b-c; 7 a-b; Çizim 2 a-c)**

##### **IV.14. 1. Mezar Mimarisi**

Kuzey-güney doğrultulu dromoslu, tek odalı mezardır. Mezar odasına anakayaya oyularak yapılmış, yüksekliği 0,20-0,38 m, genişliği 0,30-0,34 m arasında değişen 6 basamakla inilmektedir. Bu mezarda da lento, söve ve eşik taşı mermerden yapılmıştır. Mezarın kapak taşı orijinal yerinde saptanmış olup, mezar girişini tam olarak kapatmak için dörtkenarı ise girintili olarak yapılmıştır.

Mezar odasının doğu, kuzey ve batısında *kline*ler mevcuttur. *Kline*lerin bulunduğu bölümlerdeki duvarlarda birer adet olmak üzere toplam 3 adet niş bulunmaktadır.

##### **IV.14. 2. Kültürel Malzemeler ve Tarihleme**

1. *Kline*'de 1 adet p.t *unguentarium* ile p.t kandil, 2. *kline* de ise *in situ* durumda olduğu raporlarda belirtilen bir adet p.t *urne* ile 1 adet p.t *unguentarium*, p.t kandiller ve tek kulplu testi bulunmuştur. 3. *kline*'de de p.t *unguentarium*lar ve tek kulplu testiler ele

---

<sup>193</sup> Besques 1992, 77, Lev. 41 f; Burn – Higgins 2001, 246, Lev. 130. 2799.

geçmiştir. *Kline*'lerin arasındaki bölümde de ters dönmüş 1 adet p.t *urne* ve kapağı, 1 adet p.t *unguentarium* ve 1 adet tek kulplu testi bulunmuştur. *Kline* üzerlerindeki dolgu içerisinde sikke, *strigilis* ve halkalar saptanmıştır. Eşik önünde de p.t kandil, sikke ve *unguentarium* tespit edilmiştir<sup>194</sup>. Ayrıca raporlarda buluntu yeri belirtilmemiş 3 adet *stannos* ve 1 çift altın küpe (**Kü1**) bulunmuştur (**Sta1-3**).

Mezar buluntularından **U2** no'lu *unguentarium* dışı dönük belirgin dudağı, koyu kiremit renkte yatay bantlı geniş ovaoid gövdesi ve kısa ayak yapısı ile MÖ 3. yy'ın 2. yarısı-MÖ 3. yy sonlarına<sup>195</sup>, **S1** no'lu gümüş Rhodos sikkesi de MÖ 250-190 yıllarına tarihlenir. Bunun dışında **U23-U25** no'lu p.t iç formu *unguentarium*'lar, MÖ 2. yy'ın ortasına, **U60** no'lu *unguentarium* MÖ 2. yy'ın 2. yarısı, MÖ 2. yy'a, **S6, S9, S12, S17**, Rhodos sikkelerinden **S6** no'lu sikke 170-150 yıllarına<sup>196</sup> tarihlenir. **S6, S9, S12, S17** no'lu Rhodos sikkeleri de MÖ 166-88 yıllarına<sup>197</sup>, **K42** no'lu diskusu açık yarı sarmal U burunlu kandil, MÖ 2. yy- MÖ 1. yy'a, **U83** no'lu p.t iç formu *unguentarium* ise MÖ 2. yy sonu-MÖ 1. yy'a tarihlenmektedir. Mezarda ele geçen **S33, S36, S37, S39, S42, S43, S44, S46, S47** no'lu sikkeler MÖ 150-120 yıllarına<sup>198</sup> tarihlenir. Bu mezarda ele geçen testiler MS 1. yy-MS 2. yy'a tarihlenir. Mezarda ele geçen antik dönemde çoğunlukla kadınların takılarını, kozmetik eşyalarını muhafaza etmek için kullandıkları, genellikle kapaklı olarak üretilen kutulardan olan **Py1** no'lu kapaklı (**Kp1**) *pyxis*, MÖ 1. yy sonu-MS 1.yy'a tarihlendirilebilir. **U122** no'lu armudi gövdeli p.t *unguentarium* ile **K72**, MS 1. yy'ın 2. yarısına tarihlenir. **T4** no'lu boyunlu tek kulplu testi ve Hellenistik ve Roma Dönemi mutfak kaplarından **Tv2** no'lu p.t tava, MS 1.yy'a, **T32** ve **T35** no'lu boyunsuz, düşük karınlı tek kulplu testi ise form olarak MS 1. yy-MS 3. yy'a kadar geniş bir tarih aralığında

---

<sup>194</sup> Raporlarda mezarda bulunan ölü hediyelerinden erken örneklerin kuzey ve doğu *kline*'de ve *kline*'ler arasındaki boşluktan ele geçtiği belirtilmiştir.

<sup>195</sup> SNG Keckman I, 517-527; Ashton 2001, 202-203.

<sup>196</sup> SNG Keckman I, 653; Jenkins 1989, 44.

<sup>197</sup> SNG von Aulock Karien 2830; BMC Caria 257, No.: 297.

<sup>198</sup> Meadows 2002, Grup 2.

kullanılmıştır<sup>199</sup>. Böylece bu mezarda üç kullanım evresi görülür. İlk kullanım evresi MÖ 3. yy ortaları-MÖ 3. yy sonları olan mezar, MS 2.yy'ın başlarına kadar kullanılmıştır.

#### **IV.14. 3. Gömütler**

Mezardaki gömütlere dair bir bilgi verilmemiş olmasına karşın, antropolojik çalışmalar mezarda 25-30 yaşlarında bir bireyin varlığını göstermektedir. Mezar buluntuları içinde yer alan *pyxis* ve 1 çift altın küpenin varlığı da bu bulguyu desteklemektedir.

#### **IV.15. 15 No'lu Mezar, MK15 (Levha 8 a-b)**

##### **IV.15. 1. Mezar Mimarisi**

Kuzeyden güneye doğru eğimli arazide kuzey-güney yönünde yapılmış basit *khamosorion* mezardır. Mezarın üzerinde, iki adet kapak taşı tespit edilmiştir. Güney yöndeki 3. kapak taşı ise eksiktir. Kapak taşından 0,76 m derinlikte *khamosorion* mezarın tabanına ulaşılmıştır.

##### **IV.15. 2. Kültürel Malzemeler ve Tarihleme**

2. iskeletin sol ayak kemiğinin yanında 1 adet p.t kandil (**K39**), sağ tarafından bel hizasında ise bronz kap parçası bulunmuştur. 3. iskeletin sol omuz kısmında 1 adet p.t tek kulplu testi (**T5**) ve testinin ağız kısmında kaide kısmı testinin ağız kısmına gelecek şekilde duran bir kâse bulunmuştur.

**K39** no'lu diskusu açık yarı sarmal U burunlu kandil MÖ 2. yy- MÖ 1. yy'a tarihlendirilir. **T5** no'lu tek kulplu, geniş karınlı testi ise MÖ 1. yy-MS 1 yy'da görülen formdadır. Mezar soyulmuş olduğundan ele geçen buluntular mezarın kullanım evrelerinin kesin olarak tespitini güçleştirmektedir.

---

<sup>199</sup> Baldıran 1990, 31, Res. 84, Lev. XXXVIII/3-4, Lev. XXXIX/1-2.



### IV.15. 3. Gömütler

Mezarda 3 adet iskelete ait kemikler karışık olarak bulunmuştur. Kapak taşları kaldırıldıktan sonra 0,36 m derinlikte ilk iskelete ulaşılmıştır. Bu iskeletin kafatası kuzey yönde, dorsal pozisyonda yatırılmıştır. Baş kısmı kuzey, yüzü de doğuya yönlendirilmiştir. 1. iskeletin 0,12 m altında 2. iskelete ait kemikler saptanmıştır. 2. iskeletin belden yukarısına ait olan kemikler dağılmış, kafatasına ait kemik parçaları da bacak kemikleri arasında bulunmuştur. Bu iskeletin yine 0,12 m altında 3. iskelete ait kemik parçaları tespit edilmiştir. Bu iskeletin belden yukarısı kuzey-güney yöndedir. Ancak 3 iskeletin kemikleri de birbirine karışmıştır.

Antropolojik çalışmalar gömütler arasında bir erkek erişkin bireyin varlığını gösterir.

### IV.16. 16 No'lu Mezar, MK16 (Levha 9 a)

#### IV.15. 1. Mezar Mimarisi

Kuzey-güney doğrultusunda yapılmış basit *khamosorion* mezardır. Mezarın üst kısmını enlemesine 2 adet kapak taşı kapatmaktadır. Güney yöndeki kapak taşı ise bulunamamıştır. Kapak taşları sandık kısmının dört tarafında 0,16-0,42 m genişliğinde düzeltilmiş yerlere oturtulmaktadır.

#### IV.16. 2. Kültürel Malzemeler ve Tarihleme

2. iskeletin bulunduğu seviyede 1 adet p.t tek kulplu testi (**T6**), 3. iskelete ait bacak kemikleri arasında 1 adet bronz sikke, omuz hizasında dağınık olarak bulunmuş 3 adet bronz halka, bel hizasında 10 adet boncuk, 4. iskeletin kafatasının güneyinde 1 adet sikke, bel hizasında batı tarafında 1 adet p.t kandil bulunmuştur.

Mezarda ele geçen p.t kandil, etütlük niteliktedir. Ancak **K23** no'lu kandilin form olarak birebir benzeridir. Burun ucu çıpa şeklinde yuvarlak diskuslu kandil tipi MÖ 2. yy

ortaları-MÖ 1. yy'a tarihlenmektedir. **T6** no'lu testi ise, MÖ 2. yy sonu- MÖ 1. yy başına tarihlendirilebilir. Buluntulardan yola çıkarak mezarın MÖ 2. ortalarından sonra kullanıldığı söylenebilir.

#### **IV.16. 3. Gömütler**

Kapak taşından 0,33 m derinlikte 2 adet iskelet tespit edilmiştir. İlk iskeletin kafatası güney yöndedir. Aynı seviyede 1. ve 2. iskelete ait kemikler karışık halde bulunmuştur. Bu iskeletlere ait kemikler kaldırıldıktan hemen sonra, alt seviyeden baş kısmı güney yönde olan 3. iskelet saptanmıştır. Sırtüstü (dorsal) pozisyonda yatırılmış olan iskelet kaldırıldıktan sonra kafatası güneye yönlendirilmiş, yüzü batıya dönük durumda yatırılmış 4. iskelet tespit edilmiştir. Bu iskelete ait kemikler diğer iskeletlere göre daha düzenli ve tamdır. Bu iskeletin karın hizasında ise bir çocuğa ait 5. iskelet tespit edilmiştir. 4. ve 5. iskeletlerin kaldırılmasından sonra başı kuzey yönde, mezarın batısına yakın bir kısımdan 6. iskelete ait kemikler saptanmıştır. 6. iskeletin hemen alt seviyesinde 7. iskelete ait kemikler bulunmuştur. 6. ve 7. iskelete ait kemiklerin de birbirine karıştığı görülmüştür. Yine aynı seviyede mezarın doğu kenarında yan yana yatırılmış 8 ve 9 no'lu iskeletler saptanmıştır. Bu iskeletlerin kaldırılmasından sonra ise kafatası güney yönde, mezarın doğu kenarına yakın olan kısımda 10 no'lu iskelete ait kemikler bulunmuştur. Bu iskeletin kaldırılmasının ardından kapak taşından 0,80 m derinlikte mezarın tabanına ulaşılmıştır.

Mezarda 10 iskelete ait kemikler karışık halde bulunmuştur. Bu iskeletlerden biri bir çocuğa, diğerleri yetişkin bireylere ait kemiklerdir.

#### **IV.17. 17 No'lu Mezar, MK17 (Levha 9 b)**

##### **IV.17. 1. Mezar Mimarisi**

Ankayaya oyulmuş dromoslu oda mezarın yönü kuzey-güney doğrultuludur. 2,47 m uzunluğundaki dromosun genişliği 1,38 m'den mezar odasına doğru genişleyerek 1,52

m'ye ulaşır. Dromosun başlangıcından mezar odasının girişteki eşik kısmına kadar genişlik ve yükseklikleri birbirinden farklı 4 basamakla inilmektedir. Mezarın kapak taşının çevresi çeşitli boyutlarda taşlarla sıkıştırılmıştır. Kapak taşı mezar odası girişine 0,02 m'lik bir girinti yapmaktadır. Eşik, lento ve söve taşları mermerden yapılmıştır. 3 *klineli* dromoslu oda mezarın, *kline*'lerinin bozuk olan bazı yerlerinde dörtgen küçük taşlarla tamamlama yapılmıştır. Bu durum mezarın tadilattan geçerek tekrar kullanımına işaret etmektedir.

#### IV.17. 2. Kültürel Malzemeler ve Tarihleme

1. *kline*'nin orta kısmında 1 adet p.t kandil, eşik kısmında üst seviyede kırık *unguentarium* parçaları, eşik önünde 1 adet p.t *unguentarium* ve orta bölümün güneybatı köşesinde 1 adet bronz ayna, *kline*'ler arası zeminde 1 adet p.t *unguentarium* (U61), 1 adet p.t kâse bulunmuştur.

U61 ve kazı evi deposunda bulunan iç formu p.t *unguentarium*'lar MÖ 2. yy ortası ve MÖ 2. yy'ın sonlarına tarihlenen buluntulardandır. P.t kâse de MÖ 2. yy sonu-MÖ 1. yy'a tarihlenir. *Unguentarium*'lar içinde armudi gövdeli, dışa açılan geniş dudaklı ve üzeri yivlendirilmiş *unguentarium* ise MS 2. yy ortasına ve sonrasına tarihlenir. Mezardan cam *unguentarium* parçaları da bulunmuştur. Muhtemelen bu buluntular mezarın 2. kullanım evresine ait olan buluntulardır.

#### IV.17. 3. Gömütler

Mezarda, iskeletlere ait herhangi bir bulguya rastlanılmamıştır. Mezar içerisinde ele geçen bir adet bronz ayna, gömülenin bir kadın olduğuna işaret etmektedir.

#### **IV.18. 18 No'lu Mezar, MK18**

##### **IV.18. 1. Mezar Mimarisi**

Güney-güneydoğu yönünde yapılmış basit *kbamosorion* mezardır. Kömür madeni çıkarma çalışmaları sırasında iş makineleri tarafından tahrip edilmiştir.

##### **IV.18. 2. Kültürel Malzemeler ve Tarihleme**

Tahrip olan mezarda 1 adet p.t *unguentarium*, 1 adet p.t testi ele geçmiştir. Ancak buluntular tarihleme için yeterli değildir.

##### **IV.18. 3. Gömütler**

Kazı çalışmalarında iskeletlere ait kemik parçaları bulunmuştur. Antropolojik çalışmalar bir erkek erişkin bireyin varlığını göstermektedir.

#### **IV.19. 19 No'lu Mezar, MK19**

##### **IV.19. 1. Mezar Mimarisi**

Basit *kbamosorion* mezar, iş makineleri ile tahrip edilmiştir.

#### **IV.20. 20 No'lu Mezar, MK20**

##### **IV.20. 1. Mezar Mimarisi**

Kuzey-güney doğrultulu basit *kbamosorion* mezardır. Uzunluğu 2,50 m, genişliği 1,48 m ölçülerindeki mezarın kapak taşlarından kuzey yöndeki bulunmuştur. Güney yönde olması gereken 2 kapak taşı da ele geçmemiştir.

##### **IV.20. 2. Kültürel Malzemeler ve Tarihleme**

Kapak taşından 0,10 m derinlikte 1 adet 10 cm uzunluğunda, baş kısmı 1,5 cm çapında demir bir çivi, 0,65 m derinlikte 1 adet p.t kırık *unguentarium* bulunmuştur. Ancak buluntular tarihleme için yeterli değildir.

### IV.20. 3. Gömütler

Karışık halde kemik parçaları bulunmuştur. Antropolojik çalışmalarda mezarda 1 erkek erişkin bireyin varlığı belirlenmiştir.

### IV.21. 21 No'lu Mezar, MK21

#### IV.21. 1. Mezar Mimarisi

Anakayaya oyulmuş dromoslu oda mezardır. Bu mezara ilişkin detaylı bilgi kazı raporunda verilmemiştir.

#### IV.21. 2. Kültürel Malzemeler ve Tarihleme

Mezar içerisinde p.t. *unguentarium* parçaları, 1 adet cam ördek (**P3**), altın varak parçaları, bronz ayna parçaları, cam parçaları, *strigilis* parçaları, 9 adet sikke (**S2, S12, S15, S26**) bulunmuştur. **S2** no'lu eser, gümüş Rhodos sikkesidir ve MÖ 250-190'a tarihlenir<sup>200</sup>. **S12** ve **S15** no'lu sikkeler de Rhodos sikkesidir ve MÖ 170-150 yıllarına tarihlenir<sup>201</sup>. **S26** no'lu sikke ise Stratonikeia kent sikkesidir ve Meadows'a göre MÖ 150-120 yıllarına tarihlenir<sup>202</sup>. Sikkeler dışındaki buluntulardan düz ağızlı kâse ise MÖ 1. yy'a tarihlendirilebilir. Buluntular mezarın en erken MÖ 3. yy sonlarından MÖ 1. yy'a kadar kullanılmış olduğunu gösterir.

#### IV.21.3. Gömütler

Antropolojik çalışmalarda mezarda 1 adet erkek erişkin bireye aitin gömütün varlığını gösterir.

---

<sup>200</sup> Ashton 2001, 232-233.

<sup>201</sup> SNG von Aulock Karien 2832; BMC Caria 255, No.: 273.

<sup>202</sup> Meadows 2002, Grup 2.

## IV.22. 22 No'lu Mezar, MK22

### IV.22.1. Mezar Mimarisi

Anakayaya oyulmuş dromoslu oda mezardır. Bu mezara ilişkin detaylı bilgi verilmemiştir.

### IV.22.2. Kültürel Malzemeler ve Tarihleme

Mezardan **S7** ve **S19** no'lu Rhodos sikkeleri ele geçmiştir. **S7** no'lu sikke MÖ 250-190'lara<sup>203</sup>, **S19** no'lu sikke ise MÖ170-150 yıllarına ait sikkelerdir<sup>204</sup>. Ancak mezardan ele geçen bu iki sikke, mezarı tarihlemek için yeterli değildir.

### IV.22.3. Gömütler

Antropolojik çalışmalar mezarda 1 erkek erişkin bireyin varlığını göstermektedir.

## IV.23. 23 No'lu Mezar, MK23 (Çizim 3 a-c)

### IV.23. 1. Mezar Mimarisi

Anakayaya oyularak yapılmış dromoslu tek odalı mezar, kuzey-güney doğrultuludur. Mezar kazısına dromostan başlanmış, kırık olan kapı taşına ulaşılmıştır.

Mezarın doğu, batı ve kuzeyinde anakayadan *klina*'ler yapılmıştır. Mezarın bir duvarına dikdörtgen şekilde bir niş açılmıştır.

### IV.23. 2. Kültürel Malzemeler ve Tarihleme

Mezar içindeki buluntuların yoğunluğu, niş içinde in-situ durumda bulunan p.t kandil mezarın soyulmamış bir mezar olduğunu düşündürse de gömülere ilişkin veriler raporlarda bildirilmemiştir.

Buluntuların konumları hakkında bilgi verilmemiş sadece buluntu dökümü yapılmıştır. Buna göre 21 no'lu mezar içerisinde 7 adet p.t. *unguentarium* (**U3, U 62, U72,**

---

<sup>203</sup> Ashton 2001, Grup B, No.: 185-86, 193.

<sup>204</sup> SNG Keckman I, 653; Jenkins 1989, 44.

U 77, U115, U123, U138) 4 adet p.t. kandil (K11, K40, K78), 9 adet p.t. tek kulplu testi (T7, T8), 10 adet p.t. kâse (Kâ3, Kâ4, Kâ5, Kâ15, Kâ17) ve 2 adet gümüş sikke (S24, S27) bulunmuştur.

U3 no'lu iğ formulu *unguentarium*, geniş ovoid gövdesi kısa ayak yapısı ile MÖ 3. yy'ın ilk yarısından sonra görülen tipte yapılmıştır. U62, U72, U77 no'lu iğ formulu *unguentarium*'lar ise MÖ 2. yy ortası ve MÖ 2. yy'ın 2. yarısına, S25, S27 no'lu gümüş sikkeler Stratonikeia kent sikkesi olup MÖ 150-MÖ 120'lere tarihlenir<sup>205</sup>. Büyük olasılıkla U62, U72, U77 no'lu *unguentarium*'lar ile S24, S27 no'lu sikkeler aynı gömüye ait buluntular olmalıdır. U115, U123, U138 no'lu armudi gövdeli p.t. *unguentarium*'lar ise MÖ 1. yy ortası-MS 1. yy ortasına tarihlendirilir. K40 no'lu kandil MÖ 1.yy-MS 1. yy'a ve K78 no'lu kısa burunlu kandil ile T7, T8 no'lu geniş ovoid gövdeli boyunlu tek kulplu testiler de MS 1. yy'ın 2. yarısı-MS 2. yy'a tarihlenir. Bu tarihlendirmelere göre muhtemelen K11 no'lu kandil ve U62, U72, U77 no'lu *unguentarium*'lar ve Kâ4-Kâ5 no'lu kâseler, MÖ1.-MS1. yy'a, Kâ17 no'lu megara kâse ise MÖ 1. yy'a tarihlenir. K40 no'lu kandil ve testiler ile U115, U123, U138 no'lu *unguentarium*'lar da bir sonraki gömüye ait buluntular olmalıdır. Bu durumda dromoslu oda mezarın ilk evresi MÖ 3. yy ortalarıdır. Son evresi de MS 1.yy'ın 2. yarısı-MS 2.yy'dır.

#### IV.24. 24 No'lu Mezar, MK24 (Levha 10 a)

##### IV.24. 1. Mezar Mimarisi

Anakayaya oyulmuş dromoslu, tek odalı ve üç *kline*'li bir mezardır. Mezar odasının kapak taşı tek parça olup, söve ve lento taşları sağlam olarak ele geçmiştir. *Kline*'lerin bulunduğu tarafta duvarlarda 0,43 m uzunluğunda, 0,36 m genişliğinde ve 0,20 m derinliğinde nişler bulunmaktadır. Bu mezar ile bitişik durumdaki 10 no'lu mezarın yan duvarı açıktır. Bu açıklık büyük bir olasılıkla mezara giren mezar soyguncuları

<sup>205</sup> Meadows 2002, Grup 2.

tarafından açılmış olmalıdır. Dromos kısmında kırık *urne* parçalarına rastlanılmıştır. Bu durum bu mezarda *inhumasyon* ve *keremasyon* gömünün birlikte uygulandığını göstermektedir.

#### **IV.24. 2. Kültürel Malzemeler ve Tarihleme**

*Urne* içerisinde (Ur2) küçük parçalar halinde altın diadem parçaları ile *urne* seviyesinde de 1 adet cam *unguentarium* (CU10) ve seramik parçaları bulunmuştur. *Kline*'ler arasındaki boşluktan bronz halkalar, diadem parçaları ve seramik parçaları ele geçmiştir. Gövdesi yatay bant bezemeli ve geniş ağızlı, kapaklı *urne* MS 1. yy'a tarihlenir. CU10 no'lu cam *unguentarium* MS 2. yy'a tarihlenmektedir.

#### **IV.24. 3. Gömütler**

Mezar içinde karışık halde kemik parçaları ele geçerken kafatası bulunamamıştır. Ur2 no'lu *urne* içinde altın diadem parçaları ve az miktarda yanmış kemik parçaları ele geçmiştir.

#### **IV.25. 25 No'lu Mezar, MK25**

##### **IV.25. 1. Mezar Mimarisi**

Anakayaya oyulmuş basit *khamosorion* mezardır. Kapak taşı kırık olup iki parçaya ayrılmıştır.

##### **IV.25. 2. Kültürel Malzemeler ve Tarihleme**

Kapak taşından 0,20 m derinlikte mezarın güneydoğu köşesinde 1 adet p.t kandil ve alt seviyesinde cam parçaları ele geçmiştir<sup>206</sup>.

##### **IV.25. 3. Gömütler**

Karışık halde kemik parçaları bulunmuştur.

---

<sup>206</sup> Kazı deposunda etütlük nitelikteki buluntulardandır.



## IV.26. 26 No'lu Mezar, MK26

### IV.26. 1. Mezar Mimarisi

Anakayaya oyulmuş, dromoslu tek odalı mezar, kuzey-güney doğrultuludur. Mezar odasının kapak taşı kırık, lento taşları ise sağlam olarak ele geçmiştir. 3 *klīnē*'li mezar odasında, *klīnē*'lerin bulunduğu tarafta duvarlarda 0,41 m genişliğinde, 0,52 m yüksekliğinde, 0,26 m derinliğinde birer adet olmak üzere toplam üç niş bulunmaktadır. Daha önceden mezar soyguncularının girdiği mezarda, *klīnē*'ler üzerinde çok az toprak tabakası saptanmıştır. Mezar içine giren yağmur sularının etkisiyle mezarın zemininde bozulma görülür.

### IV.26. 2. Kültürel Malzemeler ve Tarihleme

*Klīnē*'ler üzerinde seramik parçaları, kuzey *klīnē* üzerinde bulunan niş içinde kırık bir *unguentarium* kaidesi, *klīnē*'ler arasındaki boşlukta, 1 adet p.t kandil (**K3**), 1 adet p.t kâse, 2 adet p.t *unguentarium*, 5 adet sikke (**S34, S38, S41**) bulunmuştur. **S34, S38, S41** no'lu sikkeler MÖ150-120 yıllarına tarihlenen Stratonikeia kent sikkeleridir. Muhtemelen bu sikkelerle, aynı gömüye ait olan **K3** no'lu Ephesos tipi, okucu burunlu kandil, MÖ 2. yy'ın 4. çeyreği-MÖ 1. yy'a tarihlenir. Bu durumda soyulmuş olan **MK 26** no'lu mezarın en azından MÖ 2. yy ortalarından MÖ 1. yy'a kadar kullanılmış olduğu söylenebilir.

### IV.26. 3. Gömütler

Antropolojik çalışmalar 3 erişkin kadın ve 40-45 yaşları arasında 1 erkek bireyin varlığını göstermektedir.

## IV.27. 27 No'lu Mezar, MK27

### IV.27. 1. Mezar Mimarisi

Anakayaya oyulmuş basit *khamosorion* mezar doğu-batı doğrultusundadır. Mezarın üstünde iki adet kapak taşı bulunmuştur.

#### **IV.27. 2. Kültürel Malzemeler ve Tarihleme**

Kapak taşlarından 0,40 m derinlikte tütsü otları bulunmuştur. Küçük parçalar halinde altın varak parçaları ele geçmiştir. Buluntu azlığı mezarın soyulduğunu göstermektedir.

#### **IV.27. 3. Gömütler**

Kapak taşından 0,60 m derinlikte doğu-batı yönünde 1 adet iskelete ait kemikler tespit edilmiştir. Bu iskeletin baş kısmı doğuya yönlendirilmiştir. İskeletin kaldırılmasından sonra, kapak taşından 0,67 m derinlikte bir kafatası daha bulunmuştur.

#### **IV.28. 28 No'lu Mezar, MK28 (Levha 10 b)**

##### **IV.28. 1. Mezar Mimarisi**

Doğu-batı doğrultulu basit *khamosorion* mezardır. Mezarın üstünde iki parçadan oluşan mermerden 1,13 m uzunluğunda, 0,62 m genişliğinde 0,20 m kalınlığında kapak taşı bulunmuştur. Mezarın en önemli özelliği doğu, batı ve kuzey duvarlarının orta büyüklükte düzgün taşlarla örülmüş olmasıdır. Bu durum anakayanın bozuk olması nedeniyle ihtiyaç doğrultusunda geliştirilen bir çözüm olmalıdır.

##### **IV.28. 2. Kültürel Malzemeler ve Tarihleme**

Kapak taşlarından 0,70 m derinlikte, mezarın kuzeybatı köşesinde 1 adet torba gövdeli *unguentarium*, güneyde 0,73 m derinlikte de 1 adet p.t tek kulplu testi bulunmuştur.

##### **IV.28. 3. Gömütler**

Mezar odası içinde karışık halde kemik parçaları 8 adet kafatası ve kemik parçaları bulunmuştur.

#### IV.29. 29 No'lu Mezar, MK29 (Levha 11 a)

##### IV.29. 1. Mezar Mimarisi

Anakayaya oyulmuş dromoslu, tek odalı kuzey-güney yönünde yerleştirilmiş bir mezardır. Mezar odasını kapatan kapak taşının üzeri tuğlalarla kapatılmıştır. Kapının lento ve sövesi mermerden yapılmıştır. 3 *klīne*'li mezarın 1. *klīne*'si üzerinde *urne* parçaları dağınık halde bulunmuştur.

##### IV.29. 2. Kültürel Malzemeler ve Tarihleme

Mezarda ele geçen kültürel malzemeye ilişkin buluntu konumları hakkında bilgi verilmemiş, sadece buluntuların dökümü yapılmıştır. Buna göre, 2 adet p.t *unguentarium* (U116, U139), 1 adet p.t kâse (Kâ6), 1 adet p.t kandil (K23), 1 adet p.t tek kulplu testi, (T36), 3 adet bronz sikke ve bronz *strigilis* parçaları bulunmuştur.

Çift konik gövdeli keskin hatlı, T36 no'lu testi metal testilerin pişmiş toprak imitasyonları olmalıdır. Bu formda yapılmış metal kapların benzerlerinin bulunması bu yorumu doğrular niteliktedir<sup>207</sup>. T36 no'lu p.t testi MÖ 1. yy'a, U116 no'lu armudi gövdeli p.t *unguentarium* ise MÖ. 1. yy ortası-MS 1. yy'ın ortasına tarihlenir. Muhtemelen aynı gömüye ait mezar armağanlarından U139 no'lu *unguentarium* ise MS 1.yy'a tarihlenmektedir. Buluntular mezarın MÖ 1. yy'dan MS 1.yy ortalarına kadar kullanıldığını göstermektedir.

##### IV.29. 3. Gömütler

Antropolojik çalışmalarda, mezarda 15 yaşlarında bir çocuk, 25-45 yaşlarında 3, 45 yaşında 2 adet erkek birey ile 25-35 yaşlarında 1 ve 30-40 yaşlarında da 1 kadın bireyin varlığı belirlenmiştir.

---

<sup>207</sup> Rotroff 1997, 129, dn. 46

#### **IV.30. 30 No'lu Mezar, MK30**

##### **IV.30. 1. Mezar Mimarisi**

Anakayaya oyulmuş, dörtgen planlı, dromoslu tek odalı mezardır. Kuzey-güney doğrultusundaki mezarın kapak taşı üç parçaya ayrılmıştır.

##### **IV.30. 2. Kültürel Malzemeler ve Tarihleme**

Kültürel malzemenin mezar içinde konumu hakkında bilgi yoktur. Yalnızca buluntu dökümü yapılmıştır. Bu döküme göre mezardan, 2 adet p.t *unguentarium*, 1 adet p.t kandil, 1 adet p.t tek kulplu testi, 1 adet p.t kapak ele geçmiştir<sup>208</sup>.

##### **IV.30. 3. Gömütler**

Güney yönde 1 adet, kuzey yönde 4 adet kafatası, kafataslarının dışında kuzey sekiye 0,45 m, batı sekiye 0,40 m uzaklıkta 1 iskelet daha bulunmuştur. İskeletin kaldırılmasının ardından kuzey-güney yönünde, sırtüstü durumda tespit edilmiş başka bir iskelet daha bulunmuştur. Böylece mezarda toplam 7 birey tespit edilmiştir.

#### **IV.31. 31 No'lu Mezar, MK31 (Levha 11 b; Çizim 4 a-b)**

##### **IV.31. 1. Mezar Mimarisi**

Anakayaya oyulmuş dromoslu, 3 *kline*'li tek odalı mezardır. Mezarın yönü kuzey-güney doğrultudadır. Kapak taşının ve lentonun yarısı kırılmıştır. Tavanı tonoz şeklinde yapılan mezarın, doğu, batı ve kuzey yönünde anakayadan yapılmış *kline*'ler bulunmaktadır. 1. ve 2. *kline*'nin olduğu bölümde duvarlarda birer adet, güney yönde 1 ve kuzey yönde 4 adet niş bulunmaktadır.

---

<sup>208</sup> Mezar buluntuları kazı deposunda etütlük buluntular arasındadır. Ancak depoda yapılan çalışmalar sırasında bu buluntular görülememiştir.

#### IV.31. 2. Kültürel Malzemeler ve Tarihleme

*Kline*'ler arasından 10 adet p.t *unguentarium* (**U8,U15, U63,U140, U149**), 1 adet p.t terrakotta altar modeli(**F42**), 2 adet p.t mask(**F40, F41**), 1 adet p.t kâse, 1 adet p.t kandil, 5 adet p.t tek kulplu testi (**T9**), 1 adet p.t kapak, 1 adet cam kadın figürü obje, 1 adet onyxten yaban domuzu obje, 9 adet sikke (**S20**) bulunmuştur.

**U8** no'lu gri renkli hamurlu dışa dönük geniş dudaklı, kısa boyunlu ve geniş ovoid gövdeli, kısa ayaklı iç formu p.t *unguentarium* MÖ 3. yy'ın sonu-MÖ 2. yy başlarına tarihlenir. **U15** no'lu iç formu, gövdesi kiremit renginde bantlarla bezemeli **U8** no'lu *unguentarium*'a göre daha ince ve uzun boyun ve ayaklı, ovoid gövdeli *unguentarium* MÖ 2. yy'ın başına tarihlenir. **U63** no'lu iç formu *unguentarium* MÖ 2. yy'ın 2. yarısı, MÖ 2. yy'a, **U140** no'lu armudi, torba gövdeli *unguentarium* MS 1. yy ortalarına, **U149** no'lu *unguentarium* ise MS 2. yy'ın 2. yarısına aittir. T9 no'lu testi ise MS 1. yy'ın sonu - MS 2. yy'ın sonlarına tarihlenir. Mezardan ele geçen terrakotta figürinlerden ikisi masktır. Ağlayan ve gülen yüzlerin betimlendiği masklar (**F40, F41**) ve terrakotta altar modeli (**F42**) MÖ 1. yy'a tarihlenir. **S20** no'lu sikke bir Rhodos sikkesi MÖ 167-88 yıllarına<sup>209</sup>, **S35** no'lu Stratonikeia kent sikkesi ise MÖ 150-120 yıllarına tarihlenir<sup>210</sup>.

Bu tarihlendirmelere göre 31 no'lu mezarın en erken buluntusu **U8** no'lu gri renkli *unguentarium*'dur. Mezarın ilk kullanımı MÖ 3. yy'ın sonu-MÖ 2. yy başlarından sonrası olmalıdır. Buluntular mezarın MÖ 1. yy'da da kullanıldığını gösterir. Son kullanımı ise MS 2. yy sonrasındır. Kısaca mezar aralıksız olarak MÖ 3. yy'ın sonu-MÖ 2. yy başlarından MS 2. yy sonlarına kadar kullanılmıştır.

---

<sup>209</sup> SNG von Aulock Karien 2823-2832.

<sup>210</sup> Meadows 2002, Grup 2.

#### IV.32. 32 No'lu Mezar, MK32 (Levha 12 a-b)

##### IV.32. 1. Mezar Mimarisi

Anakayaya oyulmuş dromoslu tek odalı mezardır. Kuzey-güney yönlü mezarın girişi güneye bakmaktadır. Kapak taşı ve lento kırık, aynı zamanda 0,27 m geriye doğru kaymıştır. Mezar odasının doğu, batı ve kuzeyinde anakayadan yapılmış *kline*'ler vardır.

##### IV.32. 2. Kültürel Malzemeler ve Tarihleme

*Kline*'lerden 0,45 m derinlikte giriş kapısının batı sövesinden 0,50 m uzaklıkta 1 adet p.t *unguentarium*, 1. *kline* üzerindeki temizlik çalışmalarında, 1 adet ters dönmüş şekilde p.t kandil (K4) *kline*'ler arası atık topraktan 1 adet p.t *unguentarium*, 1 adet p.t tek kulplu testi, 1 adet p.t kâse, 1 adet p.t kapak bulunmuştur.

K4 no'lu Ephesos tipi okucu burunlu kandil, MÖ 2. yy'ın 4. çeyreği ile MÖ 1. yy arasına, çift konik formlu tek kulplu testi ve kâse MÖ 2.-MÖ 1. yy'a tarihlenir. Mezar soyulduğundan mezarın kullanım sürecine dair fazla buluntu ele geçmemiştir.

#### IV.33. 33 No'lu Mezar, MK33

##### IV.33. 1. Mezar Mimarisi

Anakayaya oyulmuş dromoslu, tek odalı mezar, kuzey-güney doğrultuludur. Eşik taşı ve lentolar mevcut değildir. 3 *kline*'li olan mezarın ve 3. *kline*'nin duvarında 0,43 m yükseklikte, 0,37 m genişliğinde, 0,22 m derinliğinde bir niş yapılmıştır.

##### IV.33. 2. Kültürel Malzemeler ve Tarihleme

2 adet p.t *unguentarium*, 1 adet p.t tek kulplu testi, 1 adet p.t kâse bulunmuştur. P.t *unguentarium*'lardan biri iç formlu olup, MÖ 2. yy ortalarına tarihlenir. Diğeri ise torba, armudi gövdeli p.t *unguentarium*'lardandır. Bu formda yapılmış armudi, torba gövdeli *unguentarium*'lar MÖ 1. yy ortalarından itibaren görülür ve MS 1. yy içlerine kadar devam eder. P.t tek kulplu, boyunlu geniş ovoid karınlı testi ile içe dönük dudaklı, küresel

gövdeli kâse MÖ 1. yy'a tarihlenmektedir. Böylece buluntulardan yola çıkarak mezar ilk olarak MÖ 2. yy ortalarından sonra kullanılmaya başladığı söylenebilir. Mezarın son kullanımı da, MS 1.yy ortalarından sonrası olmalıdır.

#### **IV.33. 3. Gömütler**

Kemik parçalarına rastlanmıştır.

#### **IV.34. 34 No'lu Mezar, MK34**

##### **IV.34. 1. Mezar Mimarisi**

Anakayaya oyulmuş dromoslu, tek odalı mezardır. Mezar kuzey-güney yönlüdür. Kapı girişi kayaya oyularak yapılmıştır. Söve ve kapı taşları bulunmamaktadır. Mezar içine kapı taşının üstünden girilmiştir. Lento söveler arasına düşmüştür. Mezarın tavanı tonoz şeklinde yapılmıştır. Mezar içinde *klina*'lerin bulunduğu duvarlar üzerinde birer adet olmak üzere toplam 3 adet niş açılmıştır. Mezarda görülen tahribat, buluntuların karışık, az miktarda ele geçmesi ve mezar duvarında görülen büyük delik mezara önceden mezar soyguncularının girdiğini göstermektedir.

##### **IV.34. 2. Kültürel Malzemeler ve Tarihleme**

6 adet p.t *unguentarium* (U16, U46, U75), 2 adet p.t testi (T10) ele geçmiştir. İğ formu *unguentarium*'lardan U16 no'lu *unguentarium* hamurunun renginde astarlı, dudak, boyun ve gövdede kırmızımsı renkte bant bezemelidir. U46 no'lu iğ formu *unguentarium*'la aynı döneme MÖ 2. yy'ın 2. yarısına tarihlendirilebilir. U75 no'lu gri renkte hamurlu *unguentarium* ise MÖ 2. yy'a tarihlenir.

Mezarın soyulmuş olmasına karşın mezardan ele geçen testi ve *unguentarium*'lardan yola çıkarak mezarın MÖ 2. yy'ın 2. yarısından sonra kullanılmış olduğunu söylemek mümkündür.

#### **IV.35. 35 No'lu Mezar, MK35**

##### **IV.35. 1. Mezar Mimarisi**

Anakayaya oyulmuş dromoslu, tek odalı mezar, kuzey-güney yönlüdür. Kapı girişi anakayaya oyularak yapılmış, diğer mezarlarda genellikle mermer bloklardan yapılan söve ve kapı taşları bu mezarda görülmemektedir. Mezar içine kapı taşının üstünden girilmiştir. Lento, söveler arasına düşmüştür. Mezarın tavanı tonoz şeklinde olup, mezar içinde *kline*'lerin bulunduğu duvarlarda, 0,41 m yüksekliğinde, 0,31 m genişliğinde, 0,21 m derinliğinde nişler yapılmıştır. Mezarda soyguncuların açtığı bir delik daha bulunmaktadır.

##### **IV.35. 2. Kültürel Malzemeler ve Tarihleme**

1 adet p.t testi ile 1 adet sikke bulunmuştur. **T11** no'lu, dışa dönük dudaklı, geniş ovoid gövdeli ve halka kaideli tek kulplu testi MS 1. yy sonlarına tarihlendirilebilir.

##### **IV.35. 3. Gömütler**

Dağınık olarak kemik parçaları bulunmuştur.

#### **IV.36. 36 No'lu Mezar, MK36**

##### **IV.36. 1. Mezar Mimarisi**

Anakayaya oyulmuş dromoslu, tek odalı mezardır. Tavan kısmı çökmüştür. 35 no'lu mezarda olduğu gibi bu mezarın da kapı girişi anakayaya oyularak yapılmış, söve ve kapı taşları bulunmamaktadır. Giriş kısmı açık olarak bulunmuştur. Bu nedenle de mezar içi yoğun olarak toprakla dolmuştur.

##### **IV.36. 2. Kültürel Malzemeler ve Tarihleme**

Kırık olarak seramik parçaları ele geçmiştir.



#### IV.37. 37 No'lu Mezar, MK37 (Levha 13 a-b; Çizim 5 a-b)

Anakayaya oyularak yapılmış dromoslu, tek odalı, mezar kuzey-güney yönlüdür. 3 *kline*'li bir mezardır. Mezar kapısı, lento ve söveler mermerden yapılmıştır. Mezar odasının tavanının 2/3'ü göçmüş ve mezar odasının içi tamamen toprakla dolmuştur.

#### IV.37. 2. Kültürel Malzemeler ve Tarihleme

Buluntular *kline*'ler arası boşlukta, ele geçmiştir. Bunlar arasında, 3 adet p.t *unguentarium* (U109, U110), 1 adet p.t kandil (K79), 1 adet cam *unguentarium* (CU1), 5 adet sikke, 1 adet bronz ayna (A1), 1 adet kemer parçası, 1 adet iğne ve 1 adet küpe yer alır. U109, U110 no'lu *unguentarium*'lar dışa hafifçe dönük ince dudak profilli, kısa ince boyunlu, armudi, torba gövdeli tiplidir. CU1 no'lu cam *unguentarium* ise uzun silindirik boyunlu, tabana doğru genişleyen armudi gövdeli ve düztabanlıdır. U109, U110 no'lu *unguentarium*'lar MS 1 yy'nin ilk yarısına, K79 no'lu kısa burunlu, diskusunda yunus balığı kabartması bulunan kandil tipi MS 1. yy'nin 2.yarisından MS 2. yy'a tarihlenir. Çökmüş olan mezardan ele geçen buluntular, MK37 no'lu mezarın MS 1. yy'nin ortalarından itibaren kullanıldığını göstermektedir.

#### IV.37. 3. Gömütler

Sağdaki söve ve 3. *kline* önünde kemik parçaları bulunmuştur. Mezar en azından bir kere antik dönemde açılmış ve belki de soyulmuş, ikinci kez kullanılmış en az da Cumhuriyet Dönemi'nde soyulmuştur. 3 *kline* üzerinde de iskeletin bulunmaması, seramik parçalarının farklı seviyelerde bulunması ve özellikle bu parçaları ve sikkelerin *kline*'ler arasındaki boşlukta ele geçmesi, mezarı soyanların geride bıraktıkları kalıntılar olarak yorumlanabilir. İskeletin eşik taşı seviyesinin altında ve üzerinde de yoğun bir taş tabakasının bulunması, mezarın soyulup daha sonra da mezar odasının tavanının

çöktüğünü göstermektedir. Mezarda küpe ve aynanın bulunmuş olması bu mezarda en azından bir bireyin cinsiyetinin kadın olduğunu düşündürmektedir.

#### **IV.38. 38 No'lu Mezar, MK38**

##### **IV.38. 1. Mezar Mimarisi**

Kuzey-güney doğrultulu basit *khamosorion* mezardır. Mezarın 0,20 m kalınlığındaki kapak taşı parçalanmıştır.

##### **IV.38. 2. Kültürel Malzemeler ve Tarihleme**

İskeletin doğu yönünde ayak kemiklerinin yanında 1 adet p.t *unguentarium* (U108), kuzey duvarından 0,56 m uzaklıkta torba gövdeli p.t *unguentarium*, güneydoğu köşede p.t tek kulplu testi (T12), 1 adet uç kısmı kırık p.t kandil, kafatasına ait kemik parçalarının önünde 1 adet sikke ve bacak kemikleri arasında 1 adet terrakotta figürin bulunmuştur. Ayrıca iskelete ait kemikler kaldırıldıktan sonra 1 adet bronz ayna (A2) ele geçmiştir.

U108 no'lu p.t armudi gövdeli *unguentarium* MS 1. yy'ın ilk yarısına tarihlenirken, T12 no'lu MS 1. yy'a tarihlenmektedir. Yuvarlak bronz ayna ise MS 1. yy'dan itibaren görülen ayna tiplerindedir (A2). Aynanın çevresinde görülen perçin izleri, ayna olarak kullanılacak parlak yüzeyli bir materyalin (cam, gümüş varak) ya da ahşap bir çerçeve ya da kapağın bronz aynaya tutturulduğunu düşündürmektedir<sup>211</sup>. Basit *khamosorion* mezarda ele geçen tarihlendirilebilir buluntular, bu mezarın MS 1. yy'dan sonra kullanımına işaret etmektedir.

##### **IV.38. 3. Gömütler**

Kapak taşından 0,60 m derinlikte iskelete ait ayak kemikleri ve kafatası karışık olarak bulunmuştur. Öyle ki, kafatası mezarın tam orta kısmında ele geçmiştir. Bu durum mezarın karıştırıldığına işaret etmektedir. Kafatasının yanında bir sikkenin bulunması, bu

---

<sup>211</sup> Toll 1946, Lev. 50.

sikkenin Kharon sikkesi olabileceğini düşündürmektedir. Ancak mezarın karıştırılmış olması ve iskeletler orijinal yerlerinde ele geçmemiştir.

Antropolojik çalışmalar, mezarda 13 yaşında 1 çocuk, 2 erişkin erkek ile 25-45 yaşlarında 1 erkek ve 45 yaşında 1 kadın bireyin varlığını gösterir.

#### **IV.39. 39 No'lu Mezar, MK39**

##### **IV.39. 1. Mezar Mimarisi**

Anakayaya oyulmuş dromoslu tek odalı, 3 *kline*'li oda mezardır. Mezar kapısı, lento ve söveler korunmuştur. Mezar odasının tavanı *kline*'ler üzerine göçmüş ve mezar odasının içi tamamen toprakla dolmuştur. 3. *kline*'nin bulunduğu duvarda bir adet niş bulunmaktadır.

##### **IV.39. 2. Kültürel Malzemeler ve Tarihleme**

Mezar tavanından 0,76 m derinlikte torba karınlı p.t *unguentarium*, tavadan 1,25 m derinlikte gövdesi kırık bronz kap, lentonun 0,80 m altında 1 adet p.t *unguentarium*, lentodan 1,00 m derinlikte 1 adet p.t *unguentarium*, 1,03 m'den 1 adet bronz sikke, 1,10 m derinlikte de kaidesi kırık 1 adet p.t *unguentarium*, 1,15 m derinlikte boyun kısmı kırık 1 adet p.t *unguentarium*, 1,21 m derinlikte de 1 adet p.t torba gövdeli *unguentarium* ve bu seviyeden 1 adet boncuk ve metal parçaları bulunmuştur.

Buluntulardan p.t *unguentarium*'lardan 3'ü (U154, U155, U156), MS 2. yy'ın 2. yarısına tarihlenir.

#### **IV.40. 40 No'lu Mezar, MK40**

##### **IV.40. 1. Mezar Mimarisi**

Anakayaya oyulmuş dromoslu ve iki odalı oda mezardır. Öndeki oda, arkadaki odadan daha büyüktür. Ön odada iki arka odada ise 3 *kline* yapılmıştır. Diğer odaya geçiş anakayanın oyulması ile sağlanmış, lento ve söve yapılmamıştır. Bu geçiş nedeniyle ön

odada iki *kline* bulunmaktadır. Mezar kapısı, lento ve söveler korunmuştur. Mezar odasının tavanı *kline*'ler üzerine göçmüş ve mezar odasının içi tamamen toprakla dolmuştur. 3. *kline*'nin bulunduğu duvarda bir niş yer alır. *Kline*'ler mezarın çökmesinden dolayı oldukça tahrip olmuştur.

#### IV.40. 2. Kültürel Malzemeler ve Tarihleme

Ön odada *klinelerin* temizlemesi sırasında kırık seramik parçaları, doğudaki söveden 0,50 m derinlikte 1 adet p.t *unguentarium* (U84), ikinci odaya girişte batıda p.t tek kulplu testi, *klineler* arasında ortada 1 adet p.t *unguentarium* (U157), 1 adet p.t kandil ile 1 adet p.t kâse bulunmuştur. U84 no'lu *unguentarium* iç formudur. Bu formda yapılmış *unguentarium*'lar MÖ 2. yy sonu ile MÖ 1. yy'a tarihlenir. U157 no'lu *unguentarium* ise MS 2. yy'ın 2. yarısına tarihlenen gövdenin armudi, torba biçiminde yapıldığı, gövde ve boyun üzerinde çark izlerinin belirgin olduğu formda yapılmıştır. Bu *unguentarium* Pergamon<sup>212</sup> ve Labraunda'da<sup>213</sup> kazılarındaki benzerlerinden yola çıkarak MS 2. yy'ın ortalarına tarihlenir. Kısa burunlu tipte yapılmış p.t kandil ise, MS 1. yy ortaları - MS 2. yy'a tarihlenmektedir.

Tarihlenen buluntulardan yola çıkarak mezarın ilk kullanımının MÖ 2. yy sonu- MÖ 1. yy başlarından sonra, bir diğer kullanımının da MS 1. yy ortaları, MS 2. yy ve sonrasında olduğu anlaşılmaktadır.

#### IV.41. 41 No'lu Mezar, MK41 (Levha 14 a)

##### IV.41. 1. Mezar Mimarisi

Anakayaya oyulmuş, dromoslu, tek odalı ve kuzey-güney doğrultulu bir mezardır. Mezar odasına 3 *kline* yapılmıştır. Kapı lentosu kırılmış olan mezarın lento üstünden girişi sonradan açılmıştır. Kırılmış lento, sövelerin arasına düşmüştür.

---

<sup>212</sup> Ziegenaus – Luca 1975, 37, Lev. 14, 316.

<sup>213</sup> Hellström 1965, Lev. 12, 196.

#### IV.41. 2. Kültürel Malzemeler ve Tarihleme

6 adet p.t *unguentarium*, 1 adet boncuk, 1 adet sikke, 1 adet metal bir kap ve metal parçaları bulunmuştur<sup>214</sup>.

#### IV.42. 42 No'lu Mezar, MK42 (Levha 14 b-c; 15 a)

##### IV.42. 1. Mezar Mimarisi

5 basamakla inilen dromoslu ve tek odalı mezarın üst yapısı tonoz şeklinde değil, meyilli üçgen çatılıdır. 3 *kline*'li mezarın 1. ve 3. *kline*'si kapıya doğru meyilli olarak yapılmış, 2. *kline* ise düzdür. Duvarlar sıvalı ve yer yer sıvada renkler de görülmektedir. Özellikle *kline*'lerin yan tarafları sıvalı olup, yandaki *kline*'lerde sıvaların üzerine yumurta dizisi yapılmıştır.

Mezarın içerisinde eşik taşı görülmektedir. 1. ve 3. *kline*'ler arasında bulunan çok sayıdaki mermer parçası bu mezara önceden soygun amaçlı girildiğini göstermekte olup, lento ve sövelerin yerinde bulunmayışı da bu durumu desteklemektedir.

##### IV.42. 2. Kültürel Malzemeler ve Tarihleme

Mezar odasında 2 adet p.t *unguentarium*, 2 adet p.t tek kulplu testi, 2 adet p.t kâse, 1 adet kandil parçası, 1 adet cam boncuk, 3 adet bronz sikke bulunmuştur.

Buluntular MÖ 1. yy ortaları ile MS 1. yy ortalarına tarihlenmektedir. Eldeki verilerle mezarın, MÖ 1. yy'ın ortalarından MS 1. yy içlerine kadar kullanıldığı söylenebilir.

##### IV.42. 3. Gömütler

Mezar içinde dağınık halde kemik parçaları ele geçmiştir.

---

<sup>214</sup> Kazı evi deposunda yapılan çalışmalarda etütlük nitelikte olan bu buluntular görülememiştir.

#### IV.43. 43 No'lu Mezar, MK43

##### IV.43. 1. Mezar Mimarisi

Anakayaya oyulmuş dromoslu tek odalı mezar doğu-batı yönlüdür. Lento ve söve taşları mermerden yapılan mezar odasının duvarları sıvalıdır.

##### IV.43. 2. Kültürel Malzemeler ve Tarihleme

Mezar içerisinde 3 adet p.t. *unguentarium* (U4), 2 adet cam *unguentarium* (CU2, CU11), 2 adet p.t. terrakotta figürin (F9, F27), seramik parçaları ve 1 adet p.t. kandil bulunmuştur. U4 no'lu p.t. *unguentarium* dışa dönük belirgin dudak yapısı, kısa kalın boyunu ve bant bezemeli geniş ovoid gövdesi, kısa ayak yapısı ile MÖ 3. yy'ın ortalarına tarihlenmektedir. Bu mezar buluntuları içinde daha erken buluntu yoktur. F9 no'lu terrakotta figürin bir Aphrodite betimi, F27 no'lu figürin ise *peplos*'lu genç bir kızın betimidir. F9 no'lu figürinin başındaki gösterişli tacı ve elinde tuttuğu meyve bunun bir Aphrodite figürini olduğunu düşündürür. Yüz hatları, elbise kıvrımları belirgindir. Akdağ figürinlerinden gerek işçilik gerekse de stil olarak farklılık gösteren figürinin benzeri Myrina'da MÖ 1. yy'ın ilk yarısına tarihlenir<sup>215</sup>. F27 no'lu figürin iki elinde girland taşımaktadır. Bu girlandlar, figürinin Lagina Hekate Tapınağı ile Stratonikeia kenti arasında düzenlenen şenliklerde girland taşıyan kızlardan biri olduğunu düşündürmektedir. Üzerindeki kıyafetin kıvrımları, yüzdeki belirsiz ifade nedeniyle F27 no'lu figürin, MÖ1 yy. sonu-MS 1. yy aralığına tarihlendirilebilir. Bu örneğin dışında bulunan CU2 no'lu cam *unguentarium* MS 1.yy'ın ilk yarısı ile MS 2. yy'a, CU11 no'lu cam *unguentarium* ise MS 2. yy'a tarihlenir. Buluntular, mezarın MÖ 3. yy ortalarından sonra kullanılmaya başladığına ve MS 2. yy'dan sonrasına kadar da kullanımının devam ettiğine işaret eder.

---

<sup>215</sup> Mollard-Besques 1963, Lev. 191 b (Myr 359).

#### IV.44. 44 No'lu Mezar, MK44 (Çizim 6 a)

##### IV.44. 1. Mezar Mimarisi

5 basamakla inilen dromoslu, mezarın kapak taşı toprak yüzeyine çıkarılmıştır. Dolgu toprak ve mezarın çatısının çökmesiyle birlikte tamamen dolu olan mezarın temizlenmesine 1997 yılında devam edilmiştir. Tek odalı ve 3 *kline*'li olan mezarın üst yapısı meyilli üçgen çatılıdır. 1. ve 3. *kline* kapıya doğru meyilli, 2. *kline* ise düzdür. Duvarlar sıvalı ve yer yer sıvada farklı renkler de görülmektedir. Eşik taşı olan mezarın 1. ve 3. *kline*'ler arasında çok sayıda mermer parçası bulunmuştur. Bu parçalar mezara önceden soygun amaçlı girildiğini ve diğer mezarların pek çoğunda görülen mermerden yapılmış lento ve sövelerin kırılarak mezar içine atıldığını göstermektedir.

##### IV.44. 2. Kültürel Malzemeler ve Tarihleme

Özenli işçiliğin görüldüğü mezar, soyulduğundan dolayı buluntu vermemiştir.

#### IV.45. 45 No'lu Mezar, MK45 (Levha 15 b-c)

##### IV.45. 1. Mezar Mimarisi

Kuzeydoğu-güneybatı yönlü basit *kehamosorion* mezardır. Mezarın üzerini kapatan üç kapak taşından 2'si korunmuş olup, diğeri kırılarak parçalanmıştır.

##### IV.45. 2. Kültürel Malzemeler ve Tarihleme

Kapak taşından 0,58 m derinlikte, 1. iskeletin bulunduğu seviyede, 1 adet p.t testi, testi ile kafatasının arasında 1 adet bronz sikke (**S30**) bulunmuştur. 2 iskeletin bulunduğu seviyede kapak taşlarından 0,65 m derinlikte 1 adet p.t testi, 1 adet p.t torba gövdeli *unguentarium* ve 1 adet p.t kandil (**K27**) ele geçmiştir. Diğer buluntulardan p.t kırık *unguentarium*, demir çivinin (kırık) buluntu yer ve seviyesi belirtilmemiştir.

Buluntu konumu belirtilmeyen mezarda, 2 adet p.t *unguentarium* (**U117**), 1 adet p.t kandil, 2 adet p.t tek kulplu testi (**T13**) ve 1 adet çivi bulunmuştur.

**S30** no'lu gümüş sikke, Stratonikeia kent sikkesi olup, MÖ 150-120'lere tarihlenir. **K27** no'lu kandil burun ucu çıpa şeklinde, dikdörtgen diskusludur. Form olarak MÖ 2. yy-MÖ 1. yy aralığına tarihlenir. **U117** no'lu *unguentarium* armudi, torba gövdelidir ve MÖ 1. yy ortaları ile MS 1. yy ortalarına tarihlenmektedir. **T13** no'lu boyunlu, geniş ovaoid karınlı p.t testi ise MS 1. yy'a tarihlenir. Bu durumda **K30** no'lu gümüş sikke ile **K27** no'lu p.t kandilin aynı gömütlere ait mezar buluntuları olduğunu söylemek mümkündür. **U117** no'lu p.t *unguentarium* ile **T13** no'lu testi de mezarın diğer kullanımına ait buluntuları oluşturur.

#### IV.45. 3. Gömütler

Mezarın üst seviyesinden 0,58 m derinlikte iskelete ait kemikler tespit edilmiştir. Bu iskelete ait kemiklerin kaldırılmasından sonra altta ikinci iskelete ait kemikler tespit edilmiştir. Bu iskelete ait olduğu düşünülen kafatası, mezarın güney duvarına bitişik olarak bulunmuştur. İskelet kaldırıldıktan sonra, kapak taşından 0,62 m derinlik başka bir iskelete ait kemikler bulunmuştur. Kafatasında bir trepanasyon deliği tespit edilmiştir. Trepanasyon deliği frontal kemiğin neredeyse tam ortasında ve büyük bir ustalıkla grooving tekniğiyle açılmıştır<sup>216</sup>. Bu durum Stratonikeia'luların insanların tıp alanında ulaştığı seviyeyi göstermesi açısından önemlidir. Anadolu'da bulunmuş olan nadir örneklerden birisi olarak tanımlanabilecek trepanasyonun delik çapı sagittal olarak 27.31 mm, transvers olarak 25.54 mm'dir. Deliğin çevresindeki kemik doku incelendiğinde herhangi bir kaynaşma ve iyileşme izi tespit edilememiştir. Bu durum bireyin operasyondan sonra uzun süre yaşayamadığını göstermektedir<sup>217</sup>.

---

<sup>216</sup> Boysal – Kadioğlu 1999, 216. Trepanasyon işlemi, kısaca kafatasını oluşturan kemik dokunun bir kısmının çıkartılmasıdır. Güleç – Pelin 1998, 343; Erdal – Erdal 2011, 505.

<sup>217</sup> Sağır ve diğ. (baskıda).



#### IV.46. 46 No'lu Mezar, MK46 (Levha 16 a-b; Çizim 6 b)

##### IV.46. 1. Mezar Mimarisi

Anakayaya oyulmuş dromoslu, 3 *kline*'li oda mezardır. Kuzey- güney doğrultulu mezarın lento ve söve taşları bulunmaktadır. 1,20 m genişliğindeki dromosun kazısı sırasında seramik parçalarının bulunduğu belirtilmektedir. Mezar çalışmalar sonuçlanmadan çökmüştür.

##### IV.46. 2. Kültürel Malzemeler ve Tarihleme

*Kline* seviyesinde dolgu topraktan, 3 adet p.t *unguentarium* (U26, U124), 2 adet p.t kandil (K28, K47), 2 adet p.t testi (T14, T37), 1 adet p.t kâse (Ka7), 1 adet cam *unguentarium*, 7 adet sikke, 3 adet yüzük (Yü2), 2 adet küpe, altın diadem parçası, 1 adet mermer el (Hp1) bulunmuştur.

U26 no'lu iç formulu p.t *unguentarium* MÖ 2. yy'ın 2. yarısına, U124 no'lu armudi torba gövdeli p.t *unguentarium* ise MÖ 1. yy ortası-MS 1. yy ortasına tarihlenir. T37 no'lu çift konik formulu testi MÖ2. -MÖ 1. yy'a, T14 no'lu p.t tek kulplu testi MS 1. yy'a, Ka7 no'lu dışa dönük dudaklı küresel gövdeli kâse MÖ 1.yy-MS 1. yy'a, K28 no'lu kandil burun ucu çıpa şeklinde kandil dikdörtgen diskuslu kandil ile K47 no'lu diskusu açık U burunlu kandil, MÖ 2.-MÖ 1. yy'lara tarihlenmektedir. Mezarda ele geçen yüzüklerden biri aynı zamanda bir anahtardır (Yü2). Bunun dışında 2 çift küpe, altın diadem parçaları mezardaki takıları oluşturur. Buluntular mezarın MÖ 2. yy'ın 2. yarısından itibaren kullanılmaya başladığını göstermektedir.

### IV.46. 3. Gömütler

Mezarda 4 adet kafatası tespit edilmiştir. Bunlardan ikisi 1. *kline*'nin<sup>218</sup> güney yönünde, diğeri 1. ve 2. *kline*'nin kesiştiği köşede diğeri ise 2. ve 3. *kline*'nin kesiştiği köşede bir kâse içinde bulunmuştur.

### IV.47. 47 No'lu Mezar, MK47 (Levha 16 c; Çizim 7 a)

#### IV.47. 1. Mezar Mimarisi

Anakayaya oyulmuş, dromoslu tek odalı 3 *klineli* oda mezardır (**Levha 11 c; Çizim 27 a**). Güneydoğu-kuzeybatı yönlü mezarın mermerden lento ve söveleri kırılmıştır. Mezarın göçtüğü düşünüldüğünden mezar kazısına üstten başlanmıştır.

#### IV.47. 2. Kültürel Malzemeler ve Tarihleme

3 adet p.t *unguentarium* (**U178, U179**), 1adet p.t tek kulplu testi (**T33**), altın yaprak levha (**Dp1**), 10 adet sikke ele geçmiştir<sup>219</sup>.

**U178** ve **U179** no'lu p.t *unguentarium* lar dışa taşkın dudaklı, gövdeye doğru genişleyen uzun boyunlu, silindirik torba gövdelidir. Üzerinde çark izi belirgin olan *unguentarium* lar MS 2. yy'ın 2. yarısına tarihlenmektedir. **T33** no'lu dışa dönük ağızlı torba gövdeli tek kulplu testi ise MS 1.-2. yy'lara tarihlenir. Mezarda ele geçen buluntulardan p.t *unguentarium* ve tek kulplu testiler mezarı tarihlendirmeye yardımcı olmaktadır. Altın diadem parçaları da MS1. - 2.yy'a ait olmalıdır. Buluntulardan mezarın MS 1. yy'dan MS 2. yy ortalarından sonraya kadar kullanım gördüğü anlaşılmaktadır.

### IV.47. 3. Gömütler

1. ve 2. *kline* üzerinde herhangi bir iskelet kalıntısına rastlanılmamıştır. 3. *kline* üzerinde ise kafatasına rastlanılmıştır. Mezarın giriş kısmı tamamen çöktüğü için ne zaman soyulduğu konusunda ipucu yoktur. İkinci kez kullanım gördüğünü gösterecek

<sup>218</sup> Oda mezarlarda bulunan *kline*'ler saat yönünde 1'den başlayarak numaralandırılmıştır.

<sup>219</sup> Kazı evi deposunda yapılan çalışmalarda sikkeler görülmemiştir.

bir buluntuya rastlanılmamıştır. Kapak taşı zarar görmemiş olan mezara büyük bir olasılıkla kapak taşının üst kısmından girilerek, mezar içindeki eşyalar alınmıştır. Ayrıca 1. ve 3. *kline*'ler üzerinde yanık tabakası tespit edilemezken 2. *kline* üzerinde ise 13 cm yanık tabakası saptanmıştır. Bu yanık tabakası içerisinde çok miktarda yanmış kemik parçası bulunmuştur. Bu durum mezar içinde *kline* üzerinde *kremaşyon* uygulamasının varlığına işaret etmektedir.

#### **IV.48. 48 No'lu Mezar, MK48 (Levha 17 a-e; Çizim 7 b)**

##### **IV.48. 1. Mezar Mimarisi**

6 basamaklı dromoslu oda mezar diğer mezarlardan farklı olarak iki odalıdır. Kuzeydoğu-güneybatı doğrultulu mezarda ön odada iki, arka odada 3 *kline* bulunur. Mezara ikinci odadan girilmiştir. 1. odadan 2. odaya geçişte de kapı lentosu profilendirilmiş olup, mermerden yapılmıştır. 2. *Kline* mermer bloklarla sıralandırılırken, diğer *kline*'lerde ise mermer kenar taşları yapılmıştır. 2. *Kline* üzerinde tahrip olmuş bir niş bulunmaktadır. 2. odaya geçişteki kapı soygun sırasında 3. *kline*'ye dayandırılarak açılmıştır. Mermer kapı üzerinde ahşap detaylar kabartma olarak yapılmıştır<sup>220</sup>. Mezar odası içerisindeki kalıntılar, mezarın Cumhuriyet Dönemi'nde de soyulduğunu göstermektedir.

##### **IV.48. 2. Kültürel Malzemeler ve Tarihleme**

Mezarın kazısı sırasında dolgu toprakta, dromos ve *kline*'ler arasında buluntular karışık bir şekilde ele geçmiştir. Buna göre 48 no'lu mezarın buluntuları, 17 adet p.t *unguentarium* (U27, U28, U29, U47, U48, U54, U64, U125, U141, U158), 13 adet p.t kandil (K17, K18, K19, K24, K29, K30, K31, K32, K80, K81), 2 adet aynı kaba ait olduğu düşünülen p.t kulp, 91 adet cam oyun taşı, 9 adet gümüş sikke (S14, S17, S19, S31, S32,

---

<sup>220</sup> Berns – Mert 1999, Res. 3; Mert 2008, Res. 270.

**S40**), 6 adet bronz sikke, (**S55, S56**), 1 adet küpe, 1 adet yüzük, altın levha ve *strigilis* parçalarından oluşmaktadır.

**U27, U28, U29, U47, U48, U54** no'lu iğ formu *unguentarium* lar MÖ 2. yy'ın 2. yarısına, **U64** no'lu iğ formu *unguentarium* da MÖ 2. yy'ın ortasına tarihlenir. İğ formu *unguentarium* ların dışında mezardan ele geçen **U125** no'lu armudi, torba gövdeli *unguentarium* MÖ 1. yy'ın ortası-MS 1. yy ortasına, **U141** no'lu armudi formu, dışa açılan dudaklı ve boyun ve gövde üzeri yivlendirilmiş *unguentarium* da MS 1. yy'a tarihlenir. **U158** no'lu silindirik gövdeli ve üzeri yivlendirilmiş *unguentarium*, armudi torba gövdeli örneklerden biraz daha ileri bir tarihe, MS 2. yy'ın 2. yarısına verilebilir.

Mezarda ele geçen **K17, K18, K19, K24** no'lu burun ucu çıpa şeklinde yapılmış, yuvarlak diskuslu kandillerdir. Aynı formda ancak diskusu dörtgen şekilde olan **K29, K30, K31, K32** no'lu kandiller ile birlikte MÖ 2. yy-MÖ 1. yy'a tarihlenir. **K80-K81** no'lu kısa burunlu kandiller de MS 1. yy'ın 2. yarısına - MS 2. yy'a tarihlenir.

**S14, S17, S19, S31, S32, S40** no'lu gümüş sikkelerden **S14** no'lu Rhodos sikkesi MÖ 170-150, **S17, S19** no'lu Rhodos sikkeleri de MÖ 167-88 yılları arasına tarihlendirilir. **S31, S32, S40** no'lu gümüş sikkeler de Stratonikeia kent sikkeleridir. Bu sikkeler, MÖ 150-120 yıllarına tarihlenir. **S55, S56** no'lu sikkeler bronzdur. Roma eyalet sikkelerinden olan **S55** no'lu sikkenin ön yüzünde Septimius Severus ve Julia Domna (MS193-211) ve **S56** no'lu sikkenin ön yüzünde ise Caracalla ve Plautilla (MS 202-205)'nin büstü vardır.

**MK48** no'lu mezar soyulmuş olmasına karşın ele geçen buluntu sayısı açısından zengin bir mezardır. Mezarın en erken buluntuları MÖ 2. yy ortasına tarihlenen **U27, U28, U29, U47, U48, U54** no'lu p.t iğ formu *unguentarium* lar, **K17, K18, K19, K24** no'lu burun ucu çıpa şeklinde olan kandiller ile **S14**, no'lu gümüş Rhodos sikkesi ile **S31, S32, S40** no'lu Stratonikeia kent sikkeleridir. Diğer buluntularla birlikte

değerlendirildiğinde mezarın son kullanımının, MS 2. yy sonları ile 3. yy başları olduğu anlaşılmaktadır.

#### **IV.49. 49 No'lu Mezar, MK49 (Levha 18 a; Çizim 8 a)**

##### **IV.49. 1. Mezar Mimarisi**

Anakayaya oyulmuş dromoslu oda mezar 48 no'lu mezarda olduğu gibi iki odalıdır. Kuzeybatı-güneydoğu doğrultulu mezarın tavanı soyguncular tarafından açılmıştır. Mezarın birinci odasında iki, ikinci odasında da 3 *klīne* bulunmaktadır. Arka odada üçüncü *klīne*'ye bitişik bir basamak tespit edilmiştir.

##### **IV.49. 2. Kültürel Malzemeler ve Tarihleme**

2 adet p.t *unguentarium* (U73), 1 adet p.t kâse, 1 adet p.t kandil (K60), bronz strigilis parçası ele geçmiştir. U73 no'lu iç formu *unguentarium* MÖ 2. yy'ın 2. yarısına tarihlenmektedir. K60 no'lu geniş üçgen şeklinde kısa sarmal burunlu kandilin diskusunun yanlarında kulakçıklar yapılmıştır. Bu kandil formu ise, MÖ 1. yy sonu-MS 1.yy'a tarihlenmektedir.

Mezarda iki farklı tarih veren buluntuya göre mezarın ilk kullanımının MÖ 2. yy'ın 2. yarısından sonraya, bu tarihten sonraki kullanımın ise MS 1.yy'dan sonrası olduğu söylenebilir.

##### **IV.49. 3. Gömütler**

Herhangi bir iskelet kalıntısına rastlanılmamıştır.

#### **IV.50. 50 No'lu Mezar, MK50 (Levha 18 b-c; Çizim 8 b)**

##### **IV.50. 1. Mezar Mimarisi**

6 basamakla inilen dromoslu dikdörtgen planlı tek odalı mezar, kuzeybatı-güneydoğu yönlüdür. Mezarın dromosu MK51 no'lu mezarla ortak kullanılmıştır. Soyguncuların kapak taşı ve lentonun bir kısmını kırarak içeri girdiği anlaşılan mezar

diğer oda mezarlardan farklıdır. Dikdörtgen planlı dromostan girilen mezarın 1. *kline*'si 3. *kline*'nin ancak 1/3'ü oranında olup, başka bir mezarla çakışmasından dolayı (MK49), bu *klin*'enin tamamlanmadığı görülür. Muhtemelen bu bölüme mezar hediyeleri konulmuş olmalıdır. Mezar içinde bulunan kırık söve parçalarından mezarın soyulduğu anlaşılmaktadır. *Kline*'nin doğu tarafında yastık şeklinde bir düzenleme yapılmış olmasına karşın kafatası kemiklerinin *kline*'nin batı tarafında bulunması da mezarın soyulduğunu destekler niteliktedir. *Kline* ve tonoz kısmında çatlaklar görülen mezarda 1. *kline*'nin batısında ve mezarın güney duvarında nişler bulunmaktadır. *Kline*'ler arasında görülen sıva kalıntıları ve tonozun başladığı yerde şerit şeklinde boya kalıntısı bu mezarın sıvalı olduğunu göstermektedir.

#### IV.50. 2. Kültürel Malzemeler ve Tarihleme

Mezar içinde dağınık halde, hem eşik taşı hem de *kline* yanında ölü hediyelerine rastlanmıştır. Bunlar, 1 adet p.t *unguentarium* (U55), 1 adet p.t kâse, 1 adet p.t kandil, 4 adet cam *unguentarium* (CU36), 1 adet altın yüzük kaşısı (?)(aphrodite betimli ?), 7 adet bronz sikke, 1 adet p.t. tabak (Ta1), 2 adet *aryballos*'tur (Ary2, Ary3).

U55 no'lu *unguentarium*, MÖ 2. yy'ın 2. yarısına tarihlene p.t iç formudur. CU36 no'lu nokta dipli cam *unguentarium* ve Ary2-3 no'lu *aryballaos*'lar MS 1. yy'a tarihlenmektedir.

Buluntulardan yola çıkarak mezarın erken kullanım evresi MÖ 2. yy'ın 2. yarısından sonraya, geç kullanım evresi ise MS 1. yy sonrası olmalıdır.

#### IV.50. 3. Gömütler

*Kline* üzerinde 1 adet kafatası bulunmuştur.

#### **IV.51. 51 No'lu Mezar, MK 51 (Levha 19 a)**

##### **IV.51. 1. Mezar Mimarisi**

Anakayaya oyulmuş, dromoslu, tek odalı mezardır. Kuzeybatı-güneydoğu doğrultulu mezar 3 *kline*'lidir. *Kline* seviyesinden 0,42 m derinlikte bulunan plastik torba kalıntısı mezara günümüzde girildiğini göstermektedir.

##### **IV.51. 2. Kültürel Malzemeler ve Tarihleme**

1 adet p.t *unguentarium*, 1 adet p.t kandil (**K33**), 3 adet bronz sikke ele geçmiştir. **K33** no'lu p.t kandil, burun ucu çıpa burunlu, dikdörtgen diskuslu kandillerdendir. MÖ 2. yy-MÖ 1. yy'a tarihlenmektedir. Az sayıda ele geçen kültürel malzeme mezarın kullanım evrelerine dair bilgi vermemektedir.

#### **IV.52. 52 No'lu Mezar, MK52 (Levha 19 b-c)**

##### **IV.52. 1. Mezar Mimarisi**

Anakayaya oyulmuş, 3,30 m uzunluğunda, 1,30 m genişliğindeki dromosta 6 merdiven vardır. Kuzeybatı-güneydoğu doğrultulu oda mezarda 3 *kline* bulunmaktadır. Kapak taşı ve lentonun bir kısmının kırılarak içeri girildiği tespit edilmiştir. Mezarda *kline* ve tonoz kısmında çatlaklar görülmektedir. 1. *kline*'nin batısında ve mezarın güney duvarında nişler bulunur. *Kline*'ler arasında sıva kalıntıları tespit edilmiş olup, tonozun başladığı yerde şerit şeklinde boya izleri görülmektedir.

##### **IV.52. 2. Kültürel Malzemeler ve Tarihleme**

Dromos içindeki dolgu topraktan çok seramik parçası bulunmuştur. Bunun dışında mezar içinde *kline*'ler arasında 5 adet, p.t *unguentarium* (**U5, U30, U 31, U49**), 3 adet p.t testi parçası, 1 adet p.t kandil (**K20**), 2 adet küpe, 2 adet bronz sikke, 1 adet gümüş sikke (**S16**) ele geçmiştir.

**U5** no'lu p.t iğ formulu *unguentarium* geniş ovaoid gövdeli, kısa ayaklı, gövdesinin üzeri bant bezemelidir. Bu formda yapılmış *unguentarium*'lar, Akdağ *unguentarium*'larının erken örneklerini oluşturur. MÖ 3. yy ortasına tarihlenmektedir.

**U30, U31, U49** no'lu iğ formulu *unguentarium*'lar, MÖ 2. yy'ın 2. yarısına, **S16** no'lu gümüş Rhodos sikkesi ise sikke MÖ 167-88 tarihleri arasına tarihlenir.

Burun ucu çıpa şeklinde yapılmış, yuvarlak diskuslu **K20** no'lu kandil ise MÖ 2. yy-MÖ 1. yy'a tarihlenmektedir. Bu durumda mezarda ele geçen **S16** Rhodos sikkesi ile **K20** no'lu p.t kandil aynı kullanım evresine ait buluntular olmalıdır.

### **IV.52. 3. Gömütler**

*Kline*'ler üzerinde iskelete rastlanmıştır.

### **IV.53. 53 No'lu Mezar, MK53 (Levha 20 a; Çizim 9 a)**

#### **IV.53. 1. Mezar Mimarisi**

Dromoslu, tek odalı mezar, kuzey-güney doğrultuludur. Mermerden yapılmış lentosu kırık olarak ele geçirilmiştir. 3 *Kline*'li mezar odasında *kline*'ler üzerinde kemik kalıntısının olmayışı, eserlerin çoğunun *kline*'ler arasında bulunması, bir *kline* üzerinde plastik torba kalıntısının ele geçmesi ve lentonun kırılmış olması bu mezarın da soyulduğunu göstermektedir.

#### **IV.53. 2. Kültürel Malzemeler ve Tarihleme**

Mezar içinde, sövelerden itibaren dağınık olarak ele geçen kültürel malzemeler arasında 6 adet p.t *unguentarium* (**U96, U104, U111, U159**), 5 adet p.t terrakotta figürin (**F23, F32, F33, F34, F36**), 2 adet p.t testi (**T31**), 2 adet p.t ağırşak (**Ağ1, Ağ2**), 4 adet sikke, 1 adet bronz yüzük (**Yü3**) bulunmaktadır.

**U96** ve **U 104** no'lu geniş armudi, torba gövdeli p.t *unguentarium* MÖ 1. yy-MS 1. yy'ın ilk yarısına, **U111** no'lu dışa açık dudaklı, geniş armudi formulu p.t *unguentarium* MS 1.



yy'ın ilk yarısına tarihlenir. **F23** no'lu figürin de bir Hermes Herme'sidir. Saç ve sakal detayları ile genel mezar konteksti açısından MÖ 1. yy ortaları - MS 1 yy sonuna tarihlenebilir.

**F32, F33, F34, F36** no'lu figürinler ise sırtlarında sadak taşıyan *ephep* figürinleridir. Bu figürinlerin baş ve yüzlerindeki detaysız anlatım üslubu, belirgin olmayan yüz hatları, figürinlerin genel itibarıyla yüzeysel gösterilmesi nedeniyle MS 1. yy ortalarına tarihlendirilebilir. **Ağ1-2** no'lu ağırşaklar, kadınların günlük yaşamlarında ip eğirirken için ucuna takılan objelerdir. Ağırşakların mezarda ele geçmesi, mezar sahipleri arasında bir kadın olduğuna işaret etmektedir. Mezarda bulunan **U159** no'lu dışa taşkın dudaklı, uzun silindirik boyunlu torba gövdeli üzerinde çark izi belirgin olan p.t *unguentarium* ise MS 2. yy'ın 2. yarısına tarihlenmektedir. Bu buluntu da mezarın son kullanımı ile ilgili olmalıdır.

#### **IV.54. 54 No'lu Mezar, MK54**

##### **IV.54. 1. Mezar Mimarisi**

5 basamaklı dromoslu, tek odalı mezarın tavanı beşik çatı şeklindedir. Kapı, lento ve söve taşları mermerden yapılmıştır. Doğu-batı yönüne yapılmış olan mezarın 3 *kline*'si bulunmaktadır. 3. *kline*'nin bulunduğu bölümde duvarda bir niş yapılmıştır.

##### **IV.54. 2. Kültürel Malzemeler ve Tarihleme**

Kültürel malzemenin buluntu yerleri hakkında bilgi verilmiştir. Bu bilgiye göre, 3. *kline*'de 2 adet p.t *unguentarium*, 4 adet p.t kandil, 3 adet cam *unguentarium*, 2 adet p.t testi, 1 adet bronz düğme, 1 adet p.t kâse, 2 adet bronz ayna diski, 1 adet bronz boncuk, 1 adet bronz *strigilis*, altın ağız ya da göz bandı ele geçmiştir. 1. *kline*'de ise 1 adet cam *unguentarium* bulunmuştur. 2. *kline*'de ise, 3 adet cam *unguentarium*, 2 adet bronz *strigilis*, 2 adet demir *strigilis*, 1 adet demir halka, 1 adet bronz iğne, 1 adet gümüş iğne, 2 adet p.t

testi, 3 p.t kandil, 2 adet bronz ayna diski, 1 adet demir çivi, 1 adet altın göz bandı, 2 adet p.t kâse, 1 adet altın yüzük ele geçmiştir. Ayrıca *kline*’ler arasında elenen toprak içinde 6 adet bronz, 2 adet gümüş sikke ve 1 adet de bronz yüzük kaşı bulunmuştur.

3 adet p.t *unguentarium* (U97, U130), 2 adet p.t kâse (Kâ1), 6 adet p.t kandil (K5, K6, K41, K82), 4 adet p.t tek kulplu testi (T15, T16, T32), 7 adet cam *unguentarium* (CU3, CU9, CU13, CU17), 10 adet bronz, 4 adet gümüş sikke (S22, S29), 1 adet bronz ayna (A3), 1 adet demir, 1 adet bronz *strigilis*, 2 adet bronz iğne (İ1), 1 adet gümüş iğne (İ2), 1 adet küpe, 2 adet altın yüzük, 1 adet varak, 1 adet altın ağız ya da göz bandı, 1 adet altın plaka, 5 adet altın varak, 1 adet çivi, 1 adet boncuk, 1 adet kemik düğme, 2 adet bronz düğme, 2 adet deniz kabuğu ele geçmiştir.

U97 no’lu geniş armudi gövdeli p.t *unguentarium* MÖ 1. yy-MS 1. yy’ın ilk yarısına, U130 no’lu *unguentarium* MÖ 1. yy’ın sonu - MS 1. yy’ın ortası, Kâ1 no’lu p.t kâse MÖ 2. yy - MÖ 1. yy’a, K5-K6 no’lu Ephesos tipi burun ucu okucu şeklindeki kandil, MÖ 2. yy’ın 4. çeyreği - MÖ 1. yy, K41 no’lu diskusu açığı yarı sarmal U burunlu kandil de MÖ 1. yy - MS 1. yy’a aralığına tarihlenmektedir. K82 no’lu kandil MS 1. yy ortası-MS 2. yy’a tarihlenen kısa burunlu kandillerdendir.

CU3 no’lu bulbous-armudi formu *unguentarium*’lar MS 2. yy’a, CU9 no’lu bulbous-armudi formu, gövdesi iki kademeli cam *unguentarium* MS 1. yy’a, gövde uzunluğu toplam yüksekliğinin 1,5 katı olan CU13 no’lu cam *unguentarium* ise MS 2. yy’a tarihlenir. T15, T16 ve T32 no’lu p.t testiler MS 1. yy ortalarına tarihlenir.

MK54 no’lu mezarda ele geçen buluntular mezarın MÖ 2. yy’dan MS 2. yy’a kadar kullanım gördüğünü göstermektedir

### IV.54. 3. Gömütler

1. *kline*’de iki, 2. *kline* ve 3. *kline*’de ise bir tane olmak üzere 4 gömü tespit edilmiştir. İskeletlerin baş kısımları dromos tarafında yani güneyde, ayakları ise kuzeye

bakmaktadır. 2. *kline*'deki buluntulardan ve kemik yapısından burada bir kadına ait gömünün olduğu söylenebilir. Ancak bu *kline*'de 1 adet *strigilis* bulunmuştur. Bu durumda 1. *kline*'ye ikinci gömünün yerleştirilmesi sırasında bu buluntunun yerinden alınıp bu *kline*'ye konulmuş olabileceğini düşündürmektedir. 3. *kline*'de ele geçen buluntular ve bu *kline*'nin olduğu taraftaki niş içinde de bir aynanın bulunması buradaki gömünün de bir kadına ait olabileceğini düşündürmektedir. Mezarda bulunan 4 ayrı iskelet mezarın 50-60 yıl kullanılmış olabileceğine işaret etmektedir.

#### **IV.55. 55 No'lu Mezar, MK55 (Levha 20 b-d)**

##### **IV.55. 1. Mezar Mimarisi**

Mermer bloklarla yapılmış tekne mezardır. 2 adet kapak taşı bulunan mezar, kuzeybatı-güneydoğu yönde inşa edilmiştir. Kapak taşlarından birinin kenarı kırıktır. Mezarda ilginç bir durum mezar kapaklarının üst seviyesinde mezarın doğu kesitini oluşturan şistli toprağa iki adet niş açılmıştır.

##### **IV.55. 2. Kültürel Malzemeler ve Tarihleme**

Niş tabanında 1 adet p.t. *unguentarium* (U17) ele geçmiştir. U17 no'lu *unguentarium*, MÖ 2. yy'ın ilk yarısına tarihlenmektedir. U17 no'lu *unguentarium* dışında buluntu ele geçmemiştir. Mezarın MÖ 2. yy'ın ilk yarısından sonra kullanımına dair veri yoktur.

##### **IV.55. 3. Gömütler**

Hem kapak taşlarının kenarının kırık olması hem de kapak taşları üzerinde iskelete dair kemiklerin bulunması mezarın soyulduğunu göstermektedir. Ayrıca mezar içinde kafatasına da rastlanmamıştır.

#### **IV.56. 56 No'lu Mezar, MK56**

##### **IV.56. 1. Mezar Mimarisi**

Yüzeyden 1,80 m derinlikte 3 adet mezar tespit edilmiştir. Bunlardan batıdaki 45 A, ortadaki 45 B, doğudaki de 45 C olarak adlandırılmıştır. Üzeri 4 adet yassı dörtgen kapak taşı ile kapatılmış olan mezar, doğu-batı yönlüdür.

##### **IV.56. 2. Kültürel Malzemeler ve Tarihleme**

2 adet p.t *unguentarium*, 1 adet gümüş sikke ile çok az seramik parçası ele geçmiştir. Ancak buluntular tarihleme için yeterli değildir.

##### **IV.56. 3. Gömütler**

Mezardaki kemikler kuzey yönde toplu bir yerde durmaktadır.

#### **IV.57. 57 No'lu Mezar, MK57**

##### **IV.57. 1. Mezar Mimarisi**

Anakayaya oyulmuş tek odalı mezar, doğu-batı yönünde yapılmış ve 5 basamaklı dromosa sahiptir. Kapı, lento ve söve taşları mermerden yapılmış, tavanı, beşik çatı şeklindedir. 3 *kline*'li mezarın girişinin karşısındaki *kline*'nin olduğu duvarda 0,58 m uzunluğunda, 0,43 m genişliğinde, 0,25 m derinliğinde bir niş bulunmaktadır.

##### **IV.57. 2. Kültürel Malzemeler ve Tarihleme**

Mezar içerisinde 1 adet p.t *unguentarium* (U131) ve 2 adet bronz sikke ele geçmiştir. Armudi gövdeli silindirik boyunlu U131 no'lu p.t *unguentarium* MÖ 1. yy sonu-MS 1. yy'ın başına tarihlenmektedir<sup>221</sup>.

---

<sup>221</sup> Bu *unguentarium* dışında tarihlendirmeye yardımcı olacak 2 adet bronz sikke kazı evi deposunda yapılan çalışmalarda görülememiştir.

### IV.57. 3. Gömütler

3. *Kline* üzerinde kemikler toplu bir halde bulunmuştur. Ayrıca dromosun karşısındaki *kline*'de ve soldaki *kline*'de de dağılmış ve yanmış kemik parçalarına rastlanmıştır. Bu durum mezarın soyulduğuna işaret etmektedir.

### IV.58. 58 No'lu Mezar, MK58

#### IV.58. 1. Mezar Mimarisi

Anakayaya oyulmuş, 5 basamaklı dromosa sahip, tek odalı mezardır. Doğu-batı yönünde yapılmış olan mezarın kapak taşı kırıktır. Kapı, lento ve söve taşları mermerden yapılmış, tavanı, beşik çatı şeklindedir. 3 *kline*'li mezarda, girişin karşısında *kline*'nin üzeri hafif tonoz şeklindedir. Mezar girişinin karşısındaki *kline*'nin olduğu duvarda bir niş bulunmaktadır.

#### IV.58. 2. Kültürel Malzemeler ve Tarihleme

1. *Kline* üzerinde 2 adet p.t *unguentarium* dromosun karşısında bulunan *kline*'deki toprağın elenmesi sırasında da 1 adet gümüş sikke bulunmuştur. *Kline*'ler arasında yer alan boşlukta ise yonca ağızlı testi ve *unguentarium* parçaları bulunmuştur. Bu durum mezarın soyulduğunu göstermektedir. Buluntuların kırık ve sikkenin aşırı korozyonlu olması nedeniyle mezarın kullanımına dair bilgi verilememektedir.

### IV.58. 3. Gömütler

Sadece 1. *kline* üzerinde kemik parçaları ve sağlam bir eser bulunmuştur. *Kline*'ler arasındaki alanda ise yanmış kemik parçaları saptanmıştır.

**M 45 D**, Mezara dair bilgi yoktur. Ancak kültürel malzeme ele geçmiştir.

#### Kültürel Malzemeler ve Tarihleme

Mezar içerisinde 1 adet p.t *unguentarium* bulunmuştur (**U56**). U56 no'lu *unguentarium* iğ formudur. Bu tipte yapılmış *unguentarium*'lar, MÖ 2. yy 2. yarısına

tarikhlenir. Bu *unguentarium* dışında mezarda başka bir buluntu ele geçmemiştir. Tek bir buluntu mezarı tarikhlenmek için yeterli değildir.

#### **IV.59. 59 No'lu Mezar, MK59**

##### **IV.59. 1. Mezar Mimarisi**

Anakayaya oyulmuş 4 basamaklı dromoslu mezar, tek odalıdır. Kapısı mermerden yapılmış, tavanı, beşik çatı şeklindeki mezar odasında, 3 *kline* bulunur.

##### **IV.59. 2. Kültürel Malzemeler ve Tarihleme**

Kültürel Malzemein buluntu konumuna ilişkin bilgi verilmemiş, buluntu dökümü yapılmıştır. Buna göre mezarda 2 adet p.t *unguentarium* (U175, U180), 1 adet p.t kandil (K34), 2 adet p.t. tek kulplu testi, 1 adet altın varak, 1 adet gümüş sikke ve 11 adet cam boncuk (eflatun, yeşil, kırmızı, *kline* ler arasında) ele geçmiştir.

Buluntuları tarihsel olarak değerlendirmek gerekirse çıpa burunlu dikdörtgen diskuslu K34 no'lu p.t kandil, MÖ 2. -MÖ 1. yy'a tarikhlenir. U175-U180 no'lu dışa dönük dudaklı, silindirik boyunlu, silindirik armudi gövdeli *unguentarium* lar MS 2. yy'ın 2. yarısına tarikhlenir. K34 no'lu p.t kandil mezarın erken kullanımına dair bir buluntu olmalıdır. U175-U180 no'lu p.t *unguentarium* lar ise özellikle MS 2. yy'dan sonra görülen formlardır. Bu *unguentarium* lar da mezarın son kullanımına dair ölü armağanları olarak yorumlanabilir.

##### **IV.59. 3. Gömütler**

3. *Kline* üzerinde birkaç kemik parçası bulunmuştur. Bu durum mezarın soyulduğunu göstermektedir.

#### IV.60. 60 No'lu Mezar, MK60

##### IV.60. 1. Mezar Mimarisi

Anakayaya oyulmuş mezar tek odalıdır. Kuzey-güney yönünde inşa edilen mezarın kapısı mermerden yapılmış, tavanı, beşik çatı şeklindedir. Mezar girişinde lento ve söveler mermerden, odaya girişte ise lento ve söve bulunmamaktadır. 3 *kline*'li mezarda, mezarın girişinin karşısında yer alan *kline*'nin bulunduğu bölüm hafif tonoz şeklindedir. Bu mezar yapılırken **MK46** no'lu mezarın dromosu ile çakıştığından yönü kuzey-güney doğrultusunda değiştirilmiştir.

##### IV.60. 2. Kültürel Malzemeler ve Tarihleme

Giriş kapısının önünde ve mezarın batı duvarının bir köşesinde toplu halde bulunan eserler, mezarın bir su baskınına maruz kaldığını düşündürmektedir. Mezar girişinin karşısında yer alan *kline*'nin sağ köşesinde görülen çamur izleri de bir taşkın olduğu düşüncesini desteklemektedir. *Kline*'ler üzerinde herhangi bir buluntuya rastlanamamıştır.

Buluntular *kline*'ler arasındaki boşlukta ele geçmiştir. Bunlar 5 adet p.t *unguentarium* (**U32, U39, U85, U176,U181, U182**), 12 adet p.t kandil (**K22, K50, K51,K52, K53, K64, K65, K66, K83**), 3 adet p.t. tek kulplu testi (**T17, T34**), 2 adet p.t kâse (**Kâ2, Kâ8**), 1 adet p.t *lagynos*, 1 adet altın varak, 2 adet bronz 1 adet gümüş sikke ve 11 adet cam boncuktur.

*Ungeuentarium*'lardan **U32, U39** ve **U85** no'lu *unguentarium*'lar iç formludur. **U32** ve **U39** no'lu *unguentarium*'lar, benzer örnekler yardımıyla MÖ 2. yy'ın ortalarına tarihlenir. **U85** no'lu p.t *unguentarium* ise MÖ 2. yy sonu-MÖ 1. yy'a tarihlenir.

Buluntular içinde yer alan **U181** ve **U182** no'lu *unguentarium*'lar ise, dışa dönük dudaklı, gövdeye doğru genişleyen boyunlu ve silindirik, torba gövdelidirler. Üzerlerinde

belirgin çark izleri vardır. Bu tipteki *unguentarium*’lar, MS 2. yy - MS 2.yy’ın 2. yarısına tarihlenmektedir.

Mezarda ele geçen kandiller ise Hellenistik ve Roma Dönemi kandilleridir. **K21** no’lu burun ucu çıpa şeklinde olan, yuvarlak diskuslu p.t kandilin birebir benzerleri Mylasa<sup>222</sup> ve Stratonikeia, İğdemir ve Kabasakız Nekropollerinde<sup>223</sup> bulunmuştur. A. Akarca bu kandilleri burun uçlarının çıpa şeklinde olmasından dolayı Knidos kandilleri etkisinde yapılmış kandiller olarak yorumlamıştır<sup>224</sup>. **K21** no’lu kandil benzerleri yardımıyla MÖ 2. yy ortası-MÖ 1. yy’a tarihlenir. **K51, K52, K53** geniş üçgen şeklinde kısa sarmal burunlu kandillerdir. **K51** no’lu kandilin diskusunda, sağ tarafta sola doğru elinde çelenk tutan Nike, solda ise imparator ya da tanrı tasviri bulunur. Bu sahnede imparatora çelenk takan Nike betimlenmiştir. **K53**’ün diskusunda ise yürür pozisyonda bir aslan cepheden betimlenmiştir. Bu kandiller de tarihsel olarak MÖ 1. yy sonu - MS 1. yy’ın sonuna yerleştirilebilir. **K64, K65, K66** no’lu kandiller, yarı sarmal U burunlu kandillerdir. **K64, 65, 66** no’lu kandillerin diskuslarında palmet bezeme yapılmıştır. Bu kandillerden dikkati çeken durum, **K65** ve **66** no’lu kandillerin ölçülerinin birbirine yakın, formun aynı olmasıdır. Muhtemelen bu iki kandil aynı kalıbın ürünü olmalıdır. Benzer örneklerle MS 1. yy’ın ilk yarısı-MS erken 2. yy’a tarihlenir. **K83** no’lu kısa burunlu kandil ise MS 1. yy’ın 2. yarısı-MS 2. yy’a tarihlenir.

**Kâ2** no’lu içe dönük dudaklı yuvarlak gövdeli p.t kâse, form olarak dor başlığı *echinus*’una benzediğinden “*Echinus Bowl*” olarak da adlandırılır<sup>225</sup>. Bu formdaki kâseler de, MÖ 2. - MÖ1. yy’a tarihlendirilir. **Kâ8** no’lu dışa dönük dudaklı küresel gövdeli kâse formu ise, özellikle Hellenistik Dönem’de yaygın olarak kullanılmıştır<sup>226</sup>. Bu formda

---

<sup>222</sup> Akarca 1952, Lev. XCII, 53-54.

<sup>223</sup> Baldıran 1990, Res. 144.

<sup>224</sup> Akarca 1952, 385.

<sup>225</sup> Edwards 1975, 29.

<sup>226</sup> Sparkes – Talcott 1970.



yapılmış kâseler için, MÖ 1.yy-MS 1. yy tarihleri önerilir. Mezarda ele geçen testilerden **T17** no'lu dışa dönük dudaklı, boyunlu, geniş, ovaoid gövdeli, halka kaideli tek kulplu testidir. Boyun kısmından gövdeye doğru kahverengi renkte akıtma şeklinde boya izi görülür. **T34** no'lu testi ise, boyunsuz düşük karınlı torba gövdelidir. Mezardan ele geçen testiler, MS 1. yy - MS 2. yy aralığına tarihlendirilebilir.

Buluntuların tarihleri, mezarın MÖ 2. yy'dan sonra kesintisiz olarak MS 2.yy ortalarına kadar kullanıldığını göstermektedir.

#### **IV.61. 61 No'lu Mezar, MK61**

##### **IV.61. 1. Mezar Mimarisi**

Anakayaya oyulmuş, tek odalıdır. Kuzey-güney yönünde yapılmış olan mezara, 8 basamaklı dromostan inilerek geçilmektedir. 48 A-B-C olarak adlandırılan 3 mezarın kapısı tek bir dromosa açılmaktadır. Lentosuz ve sövesiz olan mezara girişte, eşik taşı yoktur. 3 *kline*'li mezarda 1. *kline* üzerinde dolgu malzemesi olarak taş kullanılmış olmalıdır. 3. *kline*'de ise *kline* yastığını andırır bir yükselti yapılmıştır. Tavan kısmı yüksek ve biçimsiz olup, tavanda derin çatlaklar bulunmaktadır.

##### **IV.61. 2. Kültürel Malzemeler ve Tarihleme**

1. *kline* üzerinde bulunan p.t testi parçasının yanında kafatası parçaları bulunmuştur. 1. *kline*'den 7 adet bronz halka, 2. *kline*'den 1 adet bronz halka ve 3. *kline*'den de elenen toprak içerisinden 1 adet demir parçası bulunmuştur. Diğer buluntular *kline*'ler arasındaki boşluktan ele geçmiştir.

2 adet p.t *unguentarium* (**U33, U66**), 6 adet p.t kandil (**K1, K43, K54, K55, K84**) ele geçmiştir.

Mezardaki erken tarihli buluntulardan **K1** no'lu kandil, küresel gövdeli, geniş omuzlu ve omuz üzeri çıkıntılıdır. Benzer örnekler yardımıyla MÖ 3. yy'ın sonu - MÖ 2.

yy'a, tarihlenir. **U33** ve **U66** no'lu iğ formulu p.t *unguentarium* lar, MÖ 2. yy'ın 2. yarısına tarihlenirken, diskusu açık yarı sarmal U burunlu kandillerden **K43** ve **K54** no'lu geniş üçgen kısa sarmal u burunlu kandil MÖ 1. yy sonu-MS 1. yy'a, **K84** no'lu kısa burunlu kandil ise, MS 1. yy'ın 2. yarısı-MS 2. yy'a tarihlenir.

Buluntular, mezarın MÖ 3. yy sonu ile MÖ 2. başlarından sonra kullanıldığını ve son kullanımının ise MS 2. yy sonrası olduğunu göstermektedir.

#### **IV.62. 62 No'lu Mezar, MK62**

##### **IV.62. 1. Mezar Mimarisi**

Anakayaya oyulmuş dromoslu oda mezar kuzey-güney önlüdür. 3 *kline* li tek odalı mezarın lento ve sövesi düzgün işlenmiştir. Tavanı beşik çatı şeklindedir. Mezar odasında derin çatlaklar vardır.

##### **IV.62. 2. Kültürel Malzemeler ve Tarihleme**

Mezardan 1 adet p.t *unguentarium* ve 1 adet p.t kandil ele geçmiştir. Ancak buluntular tarihleme için yeterli değildir.

#### **IV.63. 63 No'lu Mezar, MK63**

##### **IV.63. 1. Mezar Mimarisi**

Kuzey-güney doğrultuda yapılmış oda mezarın yapımı yarım kalmıştır.

#### **IV.64.64 No'lu Mezar, MK64**

##### **IV.64. 1. Mezar Mimarisi**

Anakayaya oyulmuş, dromosu 4 basamaklı ve tek odalı mezar kuzey-güney yönlüdür. Lento ve söve taşları mermerden olup, kapının lentosu mezarın içine düşmüştür. 3 *kline* li mezarda, 1. *kline* üzerinde yerel taşlardan örülmüştür. 2. *Kline* ile 3. *kline* mermer levhalardan yapılmıştır. Ayak olarak mermer bloklar ve taşlar kullanılmıştır.

#### IV.64. 2. Kültürel Malzemeler ve Tarihleme

Mezar içerisinde 3 adet p.t *unguentarium* (U160, U183), 3 adet p.t kandil (K85), 1 adet p.t kâse, 2 cam *unguentarium* (CU4), 1 adet bronz ayna, 1 çift altın küpe, 1 adet kemik iğne ve 12 adet sikke ele geçmiştir.

U160 no'lu hafifçe dışa dönük dudaklı, silindirik boyunlu, torba gövdeli ve düz dipli *unguentarium* ile U183 no'lu dışa taşkın dudaklı, üst ve alt kısmı boğumlu silindirik boyunlu ve silindirik şekilde dörtgenimsi gövdeli *unguentarium*, MS 2. yy'ın 2. yarısına tarihlenir. K85 no'lu kısa burunlu, diskusun her iki yanında kulakçıkların yapıldığı kandil tipleri, MS 1. yy'ın 2. yarısı-MS 2. yy'a tarihlenmektedir. CU4 no'lu armudi-bulbous gövdeli cam *unguentarium* MS 2. yy'a tarihlenmektedir.

Ele geçen buluntular, mezarın Hellenistik Dönem'de kullanımına dair ipucu vermemektedir. Buluntular, Roma Dönemi kullanımına işaret eder. Mezarın MS 1. yy'ın 2. yarısından sonra kullanıldığı, son kullanımının da MS 2. yy sonrası olduğu anlaşılmaktadır.

#### IV.64. 3. Gömütler

1. *kline* üzerinde kemik parçalarına rastlanmıştır. Mezarda ele geçen 1 adet bronz ayna, 1 çift altın küpe ve 1 adet kemik iğnenin bulunması, mezardaki gömüler arasında en az bir bireyin kadın olduğunu düşündürmektedir.

#### IV.65.65 No'lu Mezar, MK65 (Levha 21 a)

##### IV.65. 1. Mezar Mimarisi

Anakayaya oyulmuş, dromoslu oda mezar kuzey-güney doğrultusunda yapılmıştır. 3 *kline*'li tek odalı mezarın tavanı, beşik çatı şeklindedir. *Kline*'ler ise özensizdir.

#### IV.65. 2. Kültürel Malzemeler ve Tarihleme

1. *Kline*'de p.t testi parçası, 7 adet bronz halka, 2. *kline*'den 1 adet bronz halka ve 3. *kline*'de elenen toprak içerisinde 1 adet demir parçası ele geçmiştir. Diğer buluntular *kline*'ler arasındaki boşlukta ele geçmiştir. Bunlar 8 adet p.t *unguentarium* (**U86**, **U93**, **U118**), 2 adet p.t kandil (**K44**), 1 adet cam *unguentarium* ve 1 adet gümüş sikkedir.

**U86** no'lu p.t iç formu *unguentarium*, MÖ 2. yy sonu-MÖ 1. yy'a, **U93** no'lu iç formu uzun ve ince ayaklı *unguentarium* ise, MÖ 1. yy'a tarihlenir. **U118** no'lu armudi, torba gövdeli silindirik boyunlu *unguentarium* da, MS 1. yy ortalarına tarihlenmektedir. *Unguentarium*'lar dışında mezarda ele geçen ve mezarın kullanım evresini belirlemeye yardımcı olan bir diğer buluntu ise, **K44** no'lu p.t kandildir. Diskusu açık yarı sarmal U burunlu **K44** no'lu p.t kandil, MÖ 1. yy - MS 1. yy'a tarihlenir.

Buluntular, mezarın MÖ 2. yy sonu - MÖ1.yy'dan sonrasında kullanıldığına, son kullanım evresinin de MS 1. yy sonları olduğuna işaret eder.

#### IV.65. 3. Gömütler

1. *kline* üzerinde bulunan p.t testi parçasının yanında kafatası parçaları bulunmuştur.

#### IV.66.66 No'lu Mezar, MK66

##### IV.66. 1. Mezar Mimarisi

Anakayaya oyulmuş, kuzeybatı-güneydoğu yönlü, basit *khamosorion* mezardır. Mezarın üst kısmında mermerden yapılmış kapak taşları bulunmuştur.

##### IV.66. 2. Kültürel Malzemeler ve Tarihleme

Kaba seramik parçaları ele geçmiştir.

#### IV.67.67 No'lu Mezar, MK67

##### IV.67. 1. Mezar Mimarisi

Anakayaya oyulmuş dromoslu oda mezar kuzeybatı-güneydoğu doğrultusundadır. Tek odalı, 3 *kline*’li mezarın 2. *kline*’sinin olduğu bölümde, duvarda 0,51 m yüksekliğinde, üst kısmı tonoz şeklinde yapılmış bir niş bulunmaktadır. Mezar içerisindeki dolgu toprakta mermer plakaların ele geçmesi, *kline*’lerin bu plakalarla kaplı olabileceğini düşündürmektedir. Tavan kısmında oldukça derin bir çatlak bulunmaktadır. Ayrıca dromosta ve mezar içerisinde profilli mermer parçalar ile girlanda ait olan bir üzüm parçasının bulunması, bu mezarda bir atların/lahitin (?) varlığına işaret etmektedir.

##### IV.67. 2. Kültürel Malzemeler ve Tarihleme

7 adet p.t *unguentarium* (U94, U161, U162), 4 adet p.t kandil (K10, K14, K45, K86) ele geçmiştir.

Mezarda ele geçen buluntulardan U94 no’lu *unguentarium*, farklı bir tipte yapılmış, iç formu *unguentarium*’lar grubunda değerlendirilir ve MÖ 1. yy sonlarına tarihlenir. U161 ve U162 no’lu hafifçe dışa dönük dudaklı, silindirik boyunlu, torba gövdeli *unguentarium*’lar ise MS 2. yy’ın 2. yarısına tarihlendirilmektedir. K11 no’lu Ephesos tipi, okucu burunlu kandil, MÖ 2. yy’ın 4. çeyreğine tarihlenir. K14 no’lu kandil de bir Ephesos tipi kandildir. Gri kil renginde, üzeri koyu gri renkte astarlı kandilin burun ucu, fitil deliği çevresi yuvarlak yatay şerit bir bantla çevrilidir. MÖ 2. yy’ın 4. çeyreğine-MÖ1. yy aralığında görülen bu kandil örneğinin gerek hamur ve astar rengi, gerek form ve kandil üzerindeki bezemeleri Ephesos üretimlerinin birebir benzeridir. Bu nedenle bu kandilin Ephesos’ta gelmiş olabileceği düşünülebilir. K45 no’lu diskusu açık yarı sarmal U burunlu kandil de, MÖ 2. yy - MÖ 1. yy’a tarihlendirilebilir. K86 no’lu kandil ise,

Roma Dönemi kandillerinden kısa burunlu kandildir. Bu tipte yapılmış kandiller MS 1. yy'ın 2.yarısı- MS 2. yy'a tarihlendirilir.

Ölü hediyeleri, mezarın erken kullanımının MÖ 2. yy'ın 4. çeyreğinden sonrası, son kullanımının da, MS 2. yy, MS 2. yy'ın 2. yarısı olduğunu göstermektedir.

#### **IV.67. 3. Gömütler**

İnsan ve hayvan kemikleri karışık olarak ele geçmiştir.

#### **IV.68.68 No'lu Mezar, MK68**

##### **IV.68. 1. Mezar Mimarisi**

Anakayaya oyulmuş, kuzeybatı-güneydoğu yönlü, dromoslu, tek odalı ve 3 *kline*'li oda mezardır. Kapak taşının sağ üst kısmı mezar soyguncuları tarafından kırılmıştır. Mezar odasının tavanı semerdam şeklinde olup, 2. *kline*'nin üzeri tonoz şeklindedir.

##### **IV.68. 2. Kültürel Malzemeler ve Tarihleme**

*Kline*'ler üzerinde buluntuya rastlanmamış, buluntular *kline*'ler arasındaki boşluktan ele geçmiştir. *Kline*'ler arasında, 1 adet p.t *unguentarium*, 2 adet p.t kandil (**K21**, **K68**), 3 adet p.t tek kulplu testi (**T18**, **T39**), 1 adet p.t kap, 1 adet sikke ve 1 adet yüzük taşı ele geçmiştir.

Çıpa burunlu yuvarlak diskuslu **K21** no'lu p.t kandil, MÖ 2. yy-MÖ 1. yy'a, yarı sarmal U burunlu **K68** no'lu kandil, MS 1. yy'ın ilk yarısı-MS erken 2. yy'a aralığına tarihlenir. Kandil dışında mezarda ele geçen testilerden **T18** no'lu dışa dönük dudaklı silindirik boyunlu, geniş karınlı, halka kaidelidir. Bu testi formu da MS 1-MS 2. yy'a tarihlenir. **T39** no'lu testi ise çift konik formulu testi, MÖ 2. yy - MÖ 1. yy'a tarihlenir.

Buluntulardan mezarın MÖ 2. yy sonrasında kullanıldığı son kullanımının da MS 2. yy olduğu anlaşılmaktadır.

### IV.68. 3. Gömütler

*Kline*ler üzerinde buluntu olmadığı gibi gömülere ait kemiklere de rastlanmamıştır. Buluntular ve kemik parçaları *kline*ler arası boşlukta ele geçmiştir.

### IV.69.69 No'lu Mezar, MK69 (Levha 21 b)

#### IV.69. 1. Mezar Mimarisi

Anakayaya oyulmuş, 7 basamaklı, dromos ve 3 *kline*'li oda mezar kuzeybatı-güneydoğu yönünde inşa edilmiştir. Mezarın tavanı tonoz şeklinde yapılmış olup, 2. *kline*'nin üzeri ise hafif tonoz şeklindedir. Mezar soyulmuş olduğundan *kline*ler üzerinde buluntuya rastlanmamıştır. 1. *kline*'den 2. *kline*'ye doğru derin bir çatlak bulunmaktadır.

#### IV.69. 2. Kültürel Malzemeler ve Tarihleme

Buluntular ve kemik parçaları *kline*ler arası boşlukta ele geçmiştir. 5 adet p.t *unguentarium* (U78, U79) ve 1 adet cam *unguentarium* (CU27) bulunmuştur.

Soyulmuş mezarda ele geçen U78 ve U79 no'lu p.t iç formu *unguentarium*'lar, MÖ 2. yy ortalarına tarihlenir. CU27 no'lu cam *unguentarium* MS 1. - MS 2. yy'a tarihlenir. Mezarda erken kullanım evresi MÖ 2. yy ortaları olmalıdır. CU27 no'lu cam *unguentarium* ise Roma Dönemi'ne ait gömütlerin varlığına işaret etmektedir.

### IV.69. 3. Gömütler

*Kline*ler arasında çok az kemik parçası saptanmıştır.

### IV.70.70 No'lu Mezar, MK70 (Levha 21 c; 22 a-c)

#### IV.70. 1. Mezar Mimarisi

Anakayaya oyulmuş, 7 basamaklı dromoslu, 3 *kline*'li tek odalı mezar güneydoğu-kuzeybatı yönünde yapılmıştır. Eşiğin önünde iki basamak bulunmaktadır. Mezarın duvarları ve *kline*lerin kenarları sıvalıdır. 3 *kline*'nin de yaslandığı duvarların üzerinde nişler vardır. Mezarın tavanı semerdam şeklindedir.

## IV.70. 2. Kültürel Malzemeler ve Tarihleme

1. *kline* üzerinden 3 adet p.t *unguentarium*, 2 adet p.t kandil, 1 adet *strigilis* parçası, 3. *kline* üzerinde 1 adet p.t kandil ve 1 adet istiridye bulunmuştur. *Kline*ler arasındaki boşlukta ise 1 adet yüzük kaşı, 2 adet p.t *unguentarium* ve 3 adet p.t kandil ele geçmiştir.

U57 no'lu iç formu *unguentarium* MÖ 2. yy'ın 2. yarısına, U163 no'lu dışa dönük dudaklı, torba gövdeli p.t *unguentarium*, MS 2. yy'ın 2. yarısı, çıpa burunlu K26 no'lu kandil, MÖ 2. yy ortası - MÖ 1. yy, K87 no'lu kısa burunlu kandil ise, MS 1. yy'ın 2. yarısı - MS 2. yy'a tarihlenir.

Buluntular MK70 no'lu mezarın MÖ 2. yy'ın ortalarından itibaren kullanılmaya başlandığını ve MS 2. yy sonuna kadar kullanımının devam ettiğini göstermektedir.

## IV.70. 3. Gömütler

1. *Kline* üzerinde kafatası ve kemik parçaları, *kline* arasındaki boşlukta da kemik parçaları bulunmuştur. Ayrıca burada yanmış insan kemiklerinin bulunması *kremasyon*'un varlığına işaret etmektedir.

### IV.71.71 No'lu Mezar, MK71

#### IV.71. 1. Mezar Mimarisi

Anakayaya oyulmuş, 8 basamaklı dromosa sahip, oda mezardır. Kuzeybatı-güneydoğu yönünde inşa edilen mezarın kapısı mermerden yapılmış olup, sağ üst kısmı kırılmıştır. 3 *Kline*'li mezarın çatısı semerdam şeklindedir. 2. *Kline*'de yastık taşı yapılmış olup, *kline*'nin önünde bir basamak bulunmaktadır. Mezar odasının duvarında bir adet niş mevcuttur. Buluntular sadece *kline*ler arası boşlukta ele geçmiştir. Mezarda sıva kalıntıları görülmektedir. Ayrıca mezarın sol duvarında ve 1. *kline* üzerinde derin çatlaklar bulunmaktadır.



#### IV.71. 2. Kültürel Malzemeler ve Tarihleme

Mezar içerisinde 4 adet p.t *unguentarium* (U143), 1 adet p.t kandil ve 1 adet p.t *urne* ele geçmiştir. 1 adet p.t kandil ve p.t *unguentarium*’lardan 2’si eşikte, 2’si *kline*’ler arasındaki topraktan, p.t *urne*’nin boyun kısmı da *kline*’ler arası boşluktaki dolgu toprakta bulunmuştur.

Dışa dönük dudaklı, gövdeye doğru genişleyen uzun boyunlu torba gövdeli, üzerinde çark izlerinin belirgin olduğu U143 no’lu *unguentarium*, MS 2. yy’ın 2. yarısı’na tarihlenmektedir. Ancak mezarın tarihlendirilmesi için buluntular yeterli değildir.

#### IV.71. 3. Gömütler

*Kline*’ler arasında seramik ve kemik parçaları ele geçmiştir.

#### IV.72.72 No’lu Mezar, MK72

##### IV.72. 1. Mezar Mimarisi

Anakayaya oyulmuş mezar, 10 basamaklı dromosa ve 3 *kline*’ye sahiptir. Kuzeybatı-güneydoğu yönünde yapılan mezarın kapının sağ üst köşesi kırılmıştır. Olasılıkla bukırık mezar soyguncuları tarafından mezar odasına girmek için yapılmış olmalıdır. Kapının oturduğu alanda mermer bir blok eşik taşı olarak kullanılmıştır. Duvarlarında sıva kalıntılarının belirlendiği 2. *kline* önünde bir basamak bulunmaktadır.

#### IV.72. 2. Kültürel Malzemeler ve Tarihleme

Mezar içerisinde 5 adet p.t *unguentarium* (U144, U184, U185, U186), 1 adet p.t tek kulplu testi (T19), 1 adet *strigilis* ele geçmiştir.

U144 no’lu *unguentarium* torba gövdeli, üzerinde çark izlerinin belirgin olduğu *unguentarium*’lardandır. Bu *unguentarium* ve U184-186 no’lu dışa dönük dudaklı silindirik torba gövdeli *unguentarium*’lar, MS 2. yy’ın 2. yarısına tarihlenir. T19 no’lu geniş ovoid gövdeli, tek kulplu testi de MS 1yy’a tarihlendirilebilir.

Hellenistik Dönem'e tarihlenen buluntuların ele geçmediği mezarda, tek kulplu testi, *strigilis* ve p.t. *unguentarium*'lar, Roma Dönemi'ne tarihlenen buluntuları oluşturur. Böylece **MK72** no'lu mezarın MS 1. yy'dan MS 2. yy sonlarına kadar kullanılmış olduğu söylenebilir.

### **IV.72. 3. Gömütler**

*Kline*'ler arası boşlukta kafatası ve kemik parçaları ve seramikler, toplu olarak ele geçmiştir. Ayrıca mezar içerisinde yanmış kemik parçalarının bulunması, *kremasyon*'un mezar içinde yapıldığına işaret etmektedir.

### **IV.73.73 No'lu Mezar, MK73**

#### **IV.73. 1. Mezar Mimarisi**

Anakayaya oyulmuş 8 basamaklı dromoslu, oda mezardır. Kuzeybatı-güneydoğu yönünde yapılmış mezarın kapağı kırılmıştır. 3 *kline*'li mezara ilk girildiğinde 1. *kline* üzerinde dolgu toprak, sıva parçaları, 1. *kline*'nin 2. *kline* ile birleştiği köşede kemik yığınları bir araya konmuş olarak bulunmuştur. 3. *Kline* üzerinde de dolgu toprak ve kemik yığınları vardır.

Mezar kapağının kırık olması ve *kline*'ler üzerinde yanmış kemiklerin dağınık halde bulunması mezarın soyulduğuna işaret eder.

*Kline*'ler üzeri ve *kline* arasındaki dolgu toprak temizlendikten sonra yumuşak topraktan oluşan bir tabaka tespit edilmiştir. Bu tabakadan da sağlam buluntuların, bronz ve altın varakların eşik önünde tespit edilmesi mezarın ilk kullanımında soyulmadığını göstermektedir. Muhtemelen iki defin sırasında ölü yakma âdeti ile yakılan kemikler mezar içine bırakılırken, *kline*'ler üzerindeki toprak temizlenmiş, *kline*'ler arası da boşaltılmıştır. Bu işlem yapılırken de buluntulara dokunulmamış olmalıdır. Zamanla *kline*'ler arası da üstten dökülen taşlarla dolmuştur.

#### IV.73. 2. Kültürel Malzemeler ve Tarihleme

10 adet p.t *unguentarium* (U34, U112, U119, U126, U145), 1 adet p.t tek kulplu testi, 1 adet p.t *lekythos* (L1), 1 adet cam *unguentarium* (CU12) ve 1 adet gümüş sikke (S8) ele geçmiştir.

U34 no'lu p.t iç formu *unguentarium*, MÖ 2. yy'ın ortalarına tarihlendirilebilir. U112, U119, U126 no'lu armudi gövdeli *unguentarium*'lar, MS 1. yy ortalarına, U145 no'lu dışa dönük dudaklı, gövdeye doğru genişleyen uzun boyunlu, torba gövdeli, üzerinde çark izlerinin belirgin olduğu p.t *unguentarium* MS 2. yy'ın 2. yarısına, gövde uzunluğu toplam yüksekliğinin 1,5 katı olan CU12 no'lu cam *unguentarium*, MS 2. yy'a, S9 no'lu gümüş Rhodos sikkesi ise MÖ 170-150 yılları arasına tarihlenir. L1 no'lu *lekythos*'ta form dışa dönük ağız, uzun silindirik boyun ve olarak şişkin gövdesi ile MÖ2. yy ortalarına tarihlendirilebilir. Buluntuların tarihsel dağılımları, mezarın en erken MÖ 2. yy'ın ortalarından sonra, en geç de MS 2. yy'ın 2. yarısından sonra kullanılmış olabileceğini göstermektedir.

#### IV.73. 3. Gömütler

*Kline*'ler üzerinde yanmış kemiklerin bulunması *keremasyon* gömünün varlığını göstermektedir.

#### IV.74.74 No'lu Mezar, MK74 (Levha 23 a)

##### IV.74. 1. Mezar Mimarisi

Anakayaya oyulmuş 8 basamaklı dromoslu oda mezardır. Mezar kuzeybatı-güneydoğu yönünde yapılmıştır. Kapı, söve ve lento mermerden yapılmış, mezarın tavanı semerdam şeklindedir. Tek odalı, 3 *kline*'li mezar odasının yan duvarlarında, girişte ve tavanda, *kline*'lerde dökülmeler meydana gelmiştir. 2. *kline* üzerinde sağda yastık taşı ve *kline*'nin önünde basamak yapılmıştır. Buluntuların çoğu 2. *kline* üzerindeki

basamakta ve eşik önünde ele geçmiştir. Kapının üst kısmı mezar soyguncuları tarafından kırılmış, lento taşı içeriye eşik önüne düşmüştür.

#### IV.74. 2. Kültürel Malzemeler ve Tarihleme

8 adet p.t *unguentarium* (U9, U40, U67, U68, U87, U113), 2 adet p.t kandil (K89), 3 adet p.t tek kulplu testi (T20, T42), 1 adet cam *unguentarium* ve 1 adet yüzük taşı ele geçmiştir.

U9 no'lu p.t iğ formu *unguentarium*, Akdağ'da görülen iğ formu *unguentarium*ların erken örneklerinden olup, MÖ 3. yy'ın ortaları-MÖ 3. yy sonlarına tarihlenir. U40, U67,U68 no'lu iğ formu *unguentarium*lar, MÖ 2. yy ortasına, U87 no'lu iğ formu *unguentarium*, MÖ 2. yy sonu-MÖ 1. yy'a, U113 no'lu armudi gövdeli *unguentarium* da, MS 1. yy ortalarına tarihlenir.

Mezarda ele geçen kandillerden kısa burunlu K89 no'lu p.t kandil, MS 1. yy'ın 2. yarısı-MS 2. yy'a, T20 no'lu silindirik boyunlu geniş ovoid gövdeli tek kulplu testi, MS 1. yy-MS 2. yy'a tarihlenir. T42 no'lu çift konik formu testi ise MÖ 2.-MÖ 1. yy aralığına yerleştirilebilir.

MK74 no'lu mezarın buluntuları, mezarın MÖ 3. yy'ın ortaları-MÖ 3. yy sonlarından itibaren kullanıldığını, bu kullanımın, MS 2. yy sonlarına kadar devam ettiğini kanıtlamaktadır.

#### IV.74. 3. Gömütler

Ele geçen buluntular *kline*ler arası boşlukta yanmış halde kemiklerin ele geçmesi *kremasyon* uygulamasının varlığını göstermektedir.

#### IV.75.75 No'lu Mezar, MK75

##### IV.75. 1. Mezar Mimarisi

Anakayaya oyulmuş dromoslu, oda mezardır. Kuzeybatı-güneydoğu yönlü mezarın kapısı mermerden yapılmıştır. 3 *kline*'li mezar odasının tavanı semerdam şeklindedir. 2. *Kline*'nin yaslandığı duvarın üzerinde 1 adet niş bulunmaktadır.

##### IV.75. 2. Kültürel Malzemeler ve Tarihleme

2 adet p.t *unguentarium* (U164, U177), 2 adet p.t kandil, 1 adet p.t kâse (Kâ16) 1 adet p.t tek kulplu testi (T41), 1 adet p.t kapak (Kp2), 2 adet p.t *urne*, 1 adet p.t figürin ve 2 adet sikke ele geçmiştir.

Dışa dönük dudaklı, gövdeye doğru hafifçe genişleyen silindirik boyunlu, torba gövdeli düz dipli ve üzerinde çark izlerinin belirgin olduğu U164 ve U177 no'lu *unguentarium*'lar, MS 2. yy'ın 2. yarısına tarihlenir. Kâ16 no'lu kâse, p.t kapak (Kp2), MS 1. yy-2. yy'a, T41 no'lu çift konik gövdeli tek kulplu testi MÖ 2.-MÖ 1. yy aralığına tarihlenir.

##### IV.75. 3. Gömütler

Mezarın içerisinde dağınık halde kemik parçaları ve yanmış kemik parçaları ele geçmiştir. Bu durum mezarda *inhumasyon* ve  *kremasyon* gömününün bir arada uygulandığını göstermektedir.

#### IV.76.76 No'lu Mezar, MK76

##### IV.76. 1. Mezar Mimarisi

Anakayaya oyulmuş dromoslu oda mezar, kuzeybatı-güneydoğu yönlüdür. Tek odalı ve 3 *kline*'li oda mezara ilişkin ayrıntılı bilgi bulunmamaktadır.

#### IV.77.77 No'lu Mezar, MK77

##### IV.77. 1. Mezar Mimarisi

Anakayaya oyulmuş, 9 basamaklı dromosa sahip 3 *kline*'li oda mezardır. Kuzeybatı-güneydoğu yönlü mezarın kapak taşı kırılmıştır. Dromosta kırık seramik parçaları ve üzerinde Yunanca yazıtın olduğu bir *stel* parçası (**Ste1**) bulunmuştur. Buluntular 1. *kline*'nin 2. *kline* ile birleştiği köşeye yığılmış olarak bulunmuştur. 2. *Kline* önünde bir basamak vardır. Mezarın dökülen ve aşınan yerleri yeniden sıvanmıştır. Mezar içinde tavanda, söve, lento ve *kline*'lerde onarımlar vardır. Bu bölümlerde, toprak harç ve sıva kullanılmıştır.

##### IV.77. 2. Kültürel Malzemeler ve Tarihleme

11 adet p.t *unguentarium* (**U50, U69, U88, U98, U99, U100, U101, U102, U105, U165**), 4 adet p.t kandil (**K15, K57, K74, K90**), 1 adet p.t tek kulplu testi (**T21**), 14 adet p.t terrakotta figürin (**F2, F4, F5, F6, F7, F10, F16, F17, F18, F19, F28, F29, F38**), 1 adet *stel* (**Ste1**) ele geçmiştir.

Mezarda ele geçen *unguentarium*'lardan **U50**, MÖ 2. yy'ın 2. yarısı-MÖ 2. yy'a, **U69**, MÖ 2. yy'ın ortasına; **U88** MÖ 2. yy sonu-MÖ 1. yy'a, **U98- U102** armudi formulu MÖ 1. yy-MS 1. yy'ın ilk yarısı, **U105** armudi formulu MÖ 1. yy'ın ikinci yarısı- MS 1. yy'ın ilk yarısına, **U165** dışa dönük dudaklı, torba gövdeye doğru genişleyen uzun silindirik boyunlu, torba gövdeli düz dipli *unguentarium*, MS 2. yy'ın 2. yarısına tarihlenir.

Kandillerden **K13** no'lu Ephesos tipi kandillerin imitasyonu, yuvarlak burunlu **K57** no'lu kandil MÖ 2. yy'ın 4. çeyreği-MÖ 1. yy'a, **K74** no'lu kısa burunlu, omuz yanında solucan kulp olarak adlandırılan dekoratif amaçlı çıkıntılarının bulunduğu kandil ile **K90** no'lu kısa burunlu kandil, MS 1. yy'ın 2. yarısı-MS 2. yy'a, **T21** no'lu testi MS 1.-2. yy'a tarihlenir. Mezarda ele geçen Aphrodite tasvirli **F5, F6, F10, F11, F12** no'lu figürinler de MÖ 1. yy'a tarihlenir.

### IV.77. 3. Gömütler

*Kline*ler üzerinde dağınık halde insan kemiklerine ait parçalar ve yanmış kemik parçaları bulunmuştur. Bu durum mezarda hem *inhumasyon* hem de *kremasyon* gömünün varlığına işaret eder.

### IV.78.78 No'lu Mezar, MK78

#### IV.78. 1. Mezar Mimarisi

Anakayaya oyulmuş, dromoslu oda mezar, kuzeybatı-güneydoğu yönlüdür. 3 *kline*'li, oda mezarın tavanı semerdam şeklindedir. Girişin sol duvarı yıkılmış olup, söve ve lento bulunmamaktadır. Mezar kapısının üst kısmı kırılmış, mezar soyguncuları olasılıkla buradan mezara girmişlerdir. *Kline*lerin bulunduğu duvarların her birinde nişler yer alır.

#### IV.78. 2. Kültürel Malzemeler ve Tarihleme

Mezar içerisinde 3 adet p.t *unguentarium* (U80, U81, U132), 4 adet p.t kandil (K35, K58, K59), 3 adet p.t tek kulplu testi (T22, T23), 2 adet p.t kâse (Kâ10, Kâ14) ve 1 adet p.t *urne* ele geçmiştir.

U80, U81 no'lu dışa dönük dudaklı, ovaoid gövdeli ince ayaklı iç formu *unguentarium*'lar, MÖ 2. yy ortasına, U132 no'lu armudi gövdeli p.t *unguentarium* ise MÖ 1. yy sonu-MS 1. yy başına tarihlenir.

K35 no'lu çıpa burunlu ve dikdörtgen şeklinde diskuslu kandil ise MÖ 2. yy-MÖ 1. yy'a, K58, K59 no'lu kandiller ise geniş üçgen şeklinde kısa sarmal burunlu kandillerdendir. K58 no'lu kandilin diskusunda yürür durumda Nike betimlenmiştir. K59 no'lu kandile ait diskusun omuz kısmı içe dönük üzeri çizgi bezemelidir. T22, T23, T24 no'lu dışa dönük dudaklı, silindirik boyunlu, geniş ovaoid gövdeli, halka kaideli testiler de MS 1.-2. yy'a tarihlenir.

Buluntular mezarın MÖ 2. yy'dan sonra kullanıldığını ve son kullanımının da MS 2. yy sonları olduğunu göstermektedir.

#### **IV.79.79 No'lu Mezar, MK79**

##### **IV.79. 1. Mezar Mimarisi**

Anakayaya, kuzeybatı-güneydoğu yönlü oyularak yapılmış, 7 basamaklı dromoslu oda mezardır. 3 *kline*'li mezarın tavanı, semerdam şeklindedir. 2. *kline* üzeri hafif tonoz şeklindedir. Eşik önünde ve 2. *kline* önünde bir basamak bulunmaktadır. Kapak taşı soyguncular tarafından kırılarak mezara girilmiştir. Tavan ve girişin sağ ve sol tarafındaki duvarlarda dökülmeler ve çatlaklar mevcuttur.

##### **IV.79. 2. Kültürel Malzemeler ve Tarihleme**

Mezar içerisinde 2 adet p.t *unguentarium* ve 1 adet p.t tek kulplu testi ele geçmiştir. Söz konusu buluntular tarihleme için yeterli değildir.

#### **IV.80.80 No'lu Mezar, MK80 (Levha 23 b)**

##### **IV.80. 1. Mezar Mimarisi**

Anakayaya oyulmuş, 5 basamaklı dromoslu mezar kuzeybatı-güneydoğu yönünde inşa edilmiştir. 3 *kline*'li oda mezarın, 2. *kline*'sinin üzeri tonoz şeklinde yapılmıştır. Mezarın kapısı mezar soyguncuları tarafından kırılmıştır. *Kline*'lerin üzeri soyguncular tarafından temizlenmiş, elenen malzeme 1. *kline* üzerine yığılmıştır.

##### **IV.80. 2. Kültürel Malzemeler ve Tarihleme**

Mezar içerisinde 1 adet p.t *unguentarium* (U106), 3 adet p.t tek kulplu testi (T40) ve 1 adet p.t kâse ele geçmiştir.

MK80 no'lu mezarda ele geçen, U106 no'lu armudi, torba gövdeli *unguentarium* MÖ 1. yy'ın ilk yarısı ile MS 1. yy'ın ilk yarısına, T40 no'lu çift konik gövdeli tek kulplu testi ise MÖ2.-MÖ1. yy aralığına tarihlenmektedir.



### IV.80. 3. Gömütler

İnsan iskeletine ait kemikler mezar içinde karışık halde bulunmuştur.

### IV.81.81 No'lu Mezar, MK81 (Levha 23 c)

#### IV.81. 1. Mezar Mimarisi

Anakayaya oyulmuş, doğu-batı yönlü, dromoslu ve 3 *kline*li oda mezardır. Kapak taşı kırılmıştır. Olasılıkla mezar soyguncuları mezara kapak taşını kırarak girmişlerdir. 2. *Kline* önünde ise bir basamak bulunmaktadır.

#### IV.81. 2. Kültürel Malzemeler ve Tarihleme

8 adet p.t *unguentarium* (U107, U127, U142, U150, U151, U166, U167, U168), 2 adet p.t tek kulplu testi (T24) ve 7 adet sikke ele geçmiştir.

U107 ve U127 no'lu armudi gövdeli *unguentarium*, MÖ 1. yy'ın ilk yarısı ile MS 1. yy'ın ilk yarısına tarihlenir

U142 no'lu armudi gövdeli *unguentarium*, MS 1. yy'a, U150-U151, U166-U168 no'lu dışa dönük dudaklı, torba gövdeye doğru genişleyen uzun silindirik boyunlu, torba gövdeli düz dipli *unguentarium*lar da, MS 2. yy'ın 2. yarısına tarihlenir. *Unguentarium* dışında mezarda ele geçen T24 no'lu testi ise MS 1.-2. yy'a tarihlenmektedir.

Buluntular bu mezarın MÖ1. yy'ın ilk yarısından MS 2. yy'ın sonlarına kadar kullanıldığını göstermektedir.

#### IV.81. 3. Gömütler

Mezar kapısının hemen önünde kırık *urne* parçalarının bulunmuş olması mezarda *kremasyon* gömünün varlığını göstermektedir.

#### **IV.82.82 No'lu Mezar, MK82 (Levha 23 d)**

##### **IV.82. 1. Mezar Mimarisi**

Anakayaya oyulmuş, doğu-batı yönlü basit *khamosorion* mezardır. Mezarın üzerinde 3 adet mermer kapak taşı tespit edilmiştir. Kapak taşları üzerinde insana ait kemik parçaları ve kırık seramik parçaları mezarın soyulduğuna işaret etmektedir.

##### **IV.82. 2. Kültürel Malzemeler ve Tarihleme**

Mezar içerisinde seramik parçaları ele geçmiştir. Ele geçen seramik parçaları mezarın tarihlemesi için yeterli değildir.

#### **IV.83.83 No'lu Mezar, MK83**

##### **IV.83. 1. Mezar Mimarisi**

Anakayaya oyularak yapılmış, kuzeybatı-güneydoğu yönlü 8 basamaklı dromosa sahip bir oda mezardır. Tek odalı mezarda 3 *kline* bulunur. Kapak taşı kırılmıştır. Muhtemelen mezar soyguncuları kapak taşını kırarak mezar odasına girmişlerdir. 2. *Kline* önünde 0,69 m uzunluğunda, 0,34 m genişliğinde, 0,16 m yüksekliğinde bir basamak bulunmaktadır. Mezar odasında renkli sıva parçalarının bulunması mezar odasının duvarlarının sıvalı olduğunu göstermektedir.

##### **IV.83. 2. Kültürel Malzemeler ve Tarihleme**

Mezar içerisinde 1 adet p.t figürin, seramik parçaları, 1 adet saç iğnesi, 1 adet bronz sikke, bronz *strigilis* parçaları ele geçmiştir<sup>227</sup>. Ancak buluntular tarihleme için yeterli değildir.

---

<sup>227</sup> Buluntular görülemediğinden tarihlendirme yapılamamıştır.

#### **IV.84.84 No'lu Mezar, MK84 (Levha 24 a)**

##### **IV.84. 1. Mezar Mimarisi**

Anakayaya oyularak yapılmış, 5 basamaklı dromoslu tek odalı mezar, kuzeybatı-güneydoğu yönlüdür. Mezar odasında 3 *kline* vardır. Kapı, lento ve söve taşları mermerdendir. Mezar oldukça tahrip olmuş, *kline*'lerin ve duvarların yüzeyi bozulmuştur.

##### **IV.84. 2. Kültürel Malzemeler ve Tarihleme**

1 adet p.t *unguentarium* (U133) ele geçmiştir.

U133 no'lu armudi, torba gövdeli *unguentarium*, MÖ 1. yy'ın sonları-MS 1. yy'ın başına tarihlenir. Ancak mezarda ele geçen tek bir buluntu mezarın kullanım evresini belirlemek için yeterli değildir.

#### **IV.85.85 No'lu Mezar, MK85**

##### **IV.85. 1. Mezar Mimarisi**

Anakayaya oyularak yapılmış doğu-batı yönlü, mezar dromoslu tek odalı ve 3 *kline*'lidir. Tavanı semerdam şeklindedir. Mezarın giriş kısmında söveler mevcut olup, lentosu ve mezar kapağı kırılmıştır. Muhtemelen bu tahribatlar mezar soyguncuları tarafından yapılmıştır.

##### **IV.85. 2. Kültürel Malzemeler ve Tarihleme**

Mezar içerisinde 2 adet p.t *unguentarium* (U103, U114), 3 adet p.t tek kulplu testi (T25, T38), 1 adet p.t *skyphos* (Sky1), 2 adet p.t terrakotta figürin (F25, F26), 2 adet p.t kandil (K36-K75), 1 adet bronz sikke, 1 adet bronz kap ve 1 adet bronz fibula ele geçmiştir.

U103 ve U114 no'lu p.t *unguentarium*'lar, armudi, torba gövdeli *unguentarium*'lardandır. U103 no'lu *unguentarium*, MÖ 1.yy ortası-MS 1. yy'ın ilk yarısına, U114 no'lu *unguentarium* ise MS 1. yy ortalarına tarihlenir. *Unguentarium* dışında ele geçen

testilerden **T25** no'lu silindirik boyunlu, geniş ovaoid gövdeli tek kulplu testi ise MS 1. yy sonu-MS 2. yy sonuna tarihlenir. Dışa hafifçe taşkın, yüksek iç bükey dudaklı, dudaktan sonra genişleyen gövde ortasında keskin bir hatla kaideye doğru daralan düz dipli ve tek kulplu yapılmış **T38** no'lu testi ile MÖ 2.-MÖ 1. yy'a, **K36** no'lu çıpa burunlu, dikdörtgen diskuslu kandil ise MÖ 2. yy-MÖ 1 yy'a tarihlenir.

**F25 ve F26** no'lu figürinler, Hellenistik Dönem'in heykeltraşlık eserlerine konu olan, sıradan kadın betimlerinin terrakottadan yapılmış örnekleridir. **F25** no'lu kadın figürini, ayakta ve cepheden betimlenmiş, saçlar önde ortadan ikiye ayrılmış, arakada topuz olarak yapılmıştır. *Khiton* üzerine *himation* giymiş olan figürinin de elbise altından vücut hareketleri belirgindir. Sağ kalça dışarı taşkın, iki bacak arasında kalan elbise kıvrımları yere kadar uzanmaktadır. Myrina'da ele geçen drapeli genç kadın figürinine<sup>228</sup> saç, vücut duruşu açısından daha benzer bir örnektir. Ancak vücut duruşu, elbise ve saç detayları açısından MÖ 1. yy'a tarihlendirilebilir. Bir başka ayakta duran kadın figürini de **F26** no'lu figürindir. Bu figürin dörtgen yüksek bir kaide üzerinde duran gövdesinin sol yanı ile omuzdan yukarısı kırık ve eksiktir. Elbise detayları, sağ kolunun karın üzerinde tutuş şekli ile Myrina'da Hellenistik Dönem'e tarihlendirilen Tanagra tipindeki kadın örnekleri ile benzerlik göstermektedir<sup>229</sup>. **F25 ve F26** no'lu kadın figürinleri elbise kıvrımları, stil özellikleri ile MÖ 1. yy'a tarihlenebilir. **Sky1** no'lu *skypbos* MÖ 1. yy-MS 1. yy'a ve **K36** no'lu çıpa burunlu, dikdörtgen diskuslu kandil ise MÖ 2. yy-MÖ 1 yy'a tarihlenir.

Buluntular **MK85** no'lu mezarın erken kullanım evresini MÖ 2.yy'dan sonraya, son kullanımının ise MS 2 yy sonlarına ait olduğunu gösterir.

---

<sup>228</sup> Baudat 1953, 36, Lev. XIV.33.

<sup>229</sup> Besgues 1972, 356, Lev.193.e

#### **IV.86.86 No'lu Mezar, MK86**

##### **IV.86. 1. Mezar Mimarisi**

Anakayaya oyularak yapılmış 7 basamaklı dromoslu oda mezar, doğu-batı yönlüdür. 3 *kline*'li mezarın tavanı tonoz şekindedir. 2. *Kline* önünde bir basamak bulunmaktadır. Eşik kısmında ise mermer bir blok zemin malzemesi olarak kullanılmıştır. Mezarın kapak taşının sağ üst köşesi kırılmıştır. Olasılıkla bu kırık soyguncular tarafından mezar odasına girilirken yapılmış olmalıdır. Kapak taşı kırılırken girişin üst kısmı da tahrip edilmiştir.

##### **IV.86. 2. Kültürel Malzemeler ve Tarihleme**

*Kline*'ler arasında kırık seramik parçaları ele geçmiştir. Bu parçalar mezarı tarihlendirmek için yeterli değildir.

#### **IV.87.87 No'lu Mezar, MK87 (Levha 24 b)**

##### **IV.87. 1. Mezar Mimarisi**

Anakayaya oyularak yapılmış, doğu-batı yönlü dromoslu, 3 *kline*'li oda mezardır. Mezarın tavanı semerdam biçimli olup, 2. *kline* üzeri tonoz şekindedir. Mezar kapısı kırıktır. Mezar soyguncuları 2. *kline*'nin olduğu duvardan mezar odasına girmişlerdir. Mezar duvarları ve *kline*'lerde bozulmalar görülmektedir.

##### **IV.87. 2. Kültürel Malzemeler ve Tarihleme**

Mezar içerisinde 2 adet p.t *unguentarium* (U35, U41) ele geçmiştir.

U35 ve U41 no'lu p.t iç formu *unguentarium* lar, MÖ 2. yy'ın 2. yarısına tarihlenmektedir. Mezarın soyulmuş olması nedeniyle mezarda yalnızca MÖ 2. yy'ın 2. yarısından sonraya tarihlenen buluntular ele geçmiştir.

#### **IV.88.88 No'lu Mezar, MK88 (Levha 24 c)**

##### **IV.88. 1. Mezar Mimarisi**

Anakayaya oyularak yapılmış dromoslu oda mezar, kuzeybatı-güneydoğu yönlüdür. Tek odalı mezarda 3 *kline* mevcuttur. Mezarın kapak taşının kırılması ve tavandaki derin çatlak nedeniyle mezar odası toprakla dolmuştur.

##### **IV.88. 2. Kültürel Malzemeler ve Tarihleme**

Mezarda p.t testi ve kandil parçaları ele geçmiştir. Ancak bu parçalar tarihleme için yeterli değildir.

#### **IV.89.89 No'lu Mezar, MK89**

##### **IV.89. 1. Mezar Mimarisi**

Anakayaya oyularak yapılmış dromoslu oda mezar 3 *kline*'lidir. Mezar kapısı mermerden yapılmış olup lento ve söve taşları yoktur.

##### **IV.89. 2. Kültürel Malzemeler ve Tarihleme**

*Kline*'ler üzerinde kırık seramik parçaları, 1 adet p.t *unguentarium* (U146) ele geçmiştir.

U146 no'lu dışa açılan dudaklı, gövdeye doğru genişleyen uzun boyunlu ve torba gövdeli, düz dipli *unguentarium*, MS 2. yy'ın 2. yarısına tarihlenir.

##### **IV.89. 3. Gömütler**

*Kline*'ler üzerinde karışık halde insan kemikleri ve yanmış kemik parçaları bulunmuştur. Bu durumda mezarda, hem *inhumasyon* hem de *kremasyon* gömü bir arada uygulanmış olmalıdır.

#### **IV.90.90 No'lu Mezar, MK90**

##### **IV. 90. 1. Mezar Mimarisi**

Anakayaya oyulmuş, dromoslu ve 3 *kline*'li oda mezardır. Mezar odasının kapısının üst kısmı kırılmış, kapı ön tarafa çekilmiş, lento iç kısma girişe düşürülmüştür.

#### **IV.91.91 No'lu Mezar, MK91 (Levha 24 d)**

##### **IV. 91. 1. Mezar Mimarisi**

Anakayaya oyulmuş kuzeybatı-güneydoğu yönlü ve dromoslu, 3 *kline*'li oda mezardır. Mezar odasının kapısının üst kısmı kırılmış, lento iç kısma girişe düşürülmüştür. Giriş kısmından itibaren tavan çökmüştür.

#### **IV.92.92 No'lu Mezar, MK92 (Levha 25 a-b)**

##### **IV. 92. 1. Mezar Mimarisi**

Anakayaya oyularak yapılmış, kuzeybatı-güneydoğu yönlü ve dromoslu oda mezardır. Tavanı semerdam çatı şeklindedir. Girişte eşik taşı bulunmakta ve eşikten bir basamakla mezar odasına inilmektedir.

##### **IV.92. 2. Kültürel Malzemeler ve Tarihleme**

Mezar içerisinde 7 adet p.t *unguentarium* (U42, U51, U74, U76, U147, U169, U170), 2 adet p.t kandil (K61, K91), 1 adet gümüş sikke, 1 adet istiridye kabuğu ele geçmiştir.

*Unguentarium*'lardan U42, U51, U74, U76 no'lu *unguentarium*lar MÖ 2. yy'ın 2. yarısı- MÖ 2. yy'a, U147, U169, U170 no'lu dışa dönük dudaklı, gövdeye doğru genişleyen silindirik boyunlu, torba gövdeli ve düz dipli *unguentarium*'lar ise MS 2. yy'ın 2. yarısına tarihlenir.

Kandillerden **K61** no'lu geniş üçgen şeklinde kısa sarmal burunlu kandilin kulbu strilize yaprak şeklinde yapılmıştır. **K61** no'lu kandil, MÖ 1. yy sonu-MS 1. yy'a, **K91** no'lu kısa burunlu kandil ise MS 1. yy'ın 2. yarısı-MS 2. yy'a tarihlenir.

Tarihlendirilen buluntular yardımıyla mezarın MÖ 2. yy'ın 2. yarısından sonra kullanılmaya başlandığı ve kullanımın aralıksız olarak devam edip, MS 2. yy'ın 2. yarısına kadar devam ettiği anlaşılmaktadır.

### **IV.92. 3. Gömütler**

Mezar içerisinde dağınık halde insan kemikleri ve bir adet kafatası saptanmıştır.

### **IV.93.93 No'lu Mezar, MK93 (Levha 25 c)**

#### **IV. 93. 1. Mezar Mimarisi**

Anakayaya oyularak yapılmış dromoslu oda mezar kuzeybatı-güneydoğu yönlüdür. Dromosundaki merdivenler dolgu topraktan dolayı sayılamamıştır. Mezar odasında 3 *kline* vardır. Mezar odasının tavanı semerdam şeklindedir. Mezar odasında sıva kalıntıları ve tamirat izleri görülmektedir.

#### **IV.93. 2. Kültürel Malzemeler ve Tarihleme**

Mezar içerisinde 4 adet p.t *unguentarium* (**U70, U120, U134, U171**), 1 adet p.t terrakotta figürin (**F35**), 2 adet p.t kapak (**Kp3**), 2 adet p.t kandil (**K12, K92**) ve 1 adet bronz sikke ele geçmiştir.

P.t iç formlu *unguentarium*lardan **U70** no'lu *unguentarium*, MÖ 2. yy ortasına, **U120, U134** no'lu no'lu armudi gövdeli p.t *unguentarium*, MÖ 1. yy ortası-MS 1. yy'ın ortasına, **U171**, dışa dönük dudaklı, gövdeye doğru genişleyen silindirik boyunlu, torba gövdeli ve düz dipli *unguentarium* ise, MS 2. yy'ın 2. yarısına tarihlenir.

Kandillerden **K12** no'lu Ephesos tipi, okucu burunlu kandil, MÖ 2. yy-MÖ 1. yy'a, **K92** no'lu kısa burunlu kandil ise MS 1. yy'ın 2. yarısı-MS 2. yy'a tarihlenir.



Figürinlerden **F35** no'lu sadaklı *ephebos* figürini de stil özellikleri ile MS 1. yy ortalarına tarihlenir.

Buluntular, mezarın MÖ 2. yy'ın 2. yarısından sonra kullanılmaya başlandığı ve kullanımının MS 2. yy'ın 2. yarısına kadar devam ettiğini göstermektedir.

#### **IV.93. 3. Gömütler**

*Kline*'ler üzerinde yanmış ve yanmamış kemik parçaları tespit edilmiştir.

#### **IV.94.94 No'lu Mezar, MK94 (Levha 26 a-b)**

##### **IV. 94. 1. Mezar Mimarisi**

Anakayaya oyularak yapılmış, dromoslu oda mezar kuzeybatı-güneydoğu yönlüdür. Dromosu 5 basamaklıdır. Mezar odasında 3 *kline* bulunur. Girişin sol tarafı lentonun üstüne gelen kısım daha önceden kırılarak taşlarla kapatılmıştır.

2. *Kline*'nin tavanında ve duvarında çatlaklar vardır. Bu çatlaklardan da mezara toprak girmiştir.

##### **IV.94. 2. Kültürel Malzemeler ve Tarihleme**

1 adet p.t *unguentarium*, 1 adet cam *unguentarium* (**CU38**), 1 adet p.t tek kulplu testi, 1 adet p.t kandil (**K46**) 1 adet p.t kapak, 1 adet sikke ele geçmiştir.

**K46** no'lu diskusu açık yarı sarmal U burunlu kandil, MÖ 2. yy- MÖ 1. yy'a, **CU38** no'lu şamdan formlu cam *unguentarium* ise MS 2. yy'a tarihlenir. Ele geçen buluntular mezarın tarihlemesi için yeterli değildir.

##### **IV.94. 3. Gömütler**

Mezar içerisinde *kline*'ler üzeri kemik ve seramik parçaları ile doludur. 2. *Kline*'nin sağ tarafında ise mermerden yapılmış bir osthotek bulunmuştur. Uzunluğu 0,74 m, yüksekliği 0,24 m, derinliği ise 0,15 m olan dikdörtgen biçimli kapaksız *ostothek*'in içinde

insan kemikleri bulunmuştur. Ancak kemiklerin bir yetişkine mi yoksa bir çocuğa mı ait olduğu bilinmemektedir.

#### **IV.95.95 No'lu Mezar, MK95**

##### **IV. 95. 1. Mezar Mimarisi**

Kuzeybatı-güneydoğu yönlü dromoslu, 3 *kline*'li oda mezardır. Mezarın tavanı semerdam şeklindedir.

##### **IV.95. 2. Kültürel Malzemeler ve Tarihleme**

2 adet p.t *unguentarium*, 3 adet p.t terrakotta figürin (**F20**), 2 adet p.t kandil (**K16**, **K37**) ve 1 adet bronz sikke ele geçmiştir.

Gövdesi plastik bantla çevrili **K16** no'lu kandil ile burun ucu çıpa şeklinde, dikdörtgen diskuslu **K37** no'lu kandil, MÖ 2.-MÖ1. yy'a tarihlenir. **F20** no'lu p.t figürin ise geniş kanatlı bir eros figürinidir. Bu figürin de stil özellikleri ile kandillerle aynı yüzyıllara tarihlendirilebilir. Az sayıda buluntunun ele geçtiği mezar, MÖ2.-MÖ1. yy'da kullanılmış olmalıdır.

#### **IV.96.96 No'lu Mezar, MK96 (Levha 27 a)**

##### **IV. 96. 1. Mezar Mimarisi**

Anakayaya oyularak yapılmış basit *khamosorion* mezardır. Kuzeybatı-güneydoğu yönünde yapılmıştır.

##### **IV.96. 2. Kültürel Malzemeler ve Tarihleme**

2 adet p.t *unguentarium*, 1 adet p.t terrakotta figürin, 2 adet p.t tek kulplu testi (**T26**, **T27**), 2 adet p.t kâse (**Kâ9**, **Kâ12**) ve 3 adet p.t kandil ele geçmiştir. **T26**, **T27** no'lu silindirik boyunlu, geniş ovaïd gövdeli tek kulplu testiler ile **Kâ9**, **Kâ12** kâseler MÖ1.-MS 1. yy'a tarihlenir.

Buluntular mezarın MÖ1.-MS 1. yy'a kullanım gördüğünü göstermektedir.

### IV. 96. 3. Gömütler

Bu mezarda ele geçen kafatası kemiğinin üst kısmında muntazam açılmış bir delik de trafenasyon (beyin ameliyatı) olduğuna işaret etmektedir<sup>230</sup>.

### IV.97.97 No'lu Mezar, MK97

#### IV. 97. 1. Mezar Mimarisi

Kuzey-güney yönlü mezar anakayaya oyulmuş, 5 basamaklı dromosa sahip ve 3 *kline*'li odalı mezardır (**Levha 27 b**). Mezar odasının üst yapısı tonozludur. Mezar içerisinde 1 adet niş bulunur.

#### IV.97. 2. Kültürel Malzemeler ve Tarihleme

Mezar içerisinde *kline* ler üzerinde sadece kırık p.t seramik parçaları ele geçmiştir. Ancak bu parçalar tarihleme için yeterli değildir.

### IV.98.98 No'lu Mezar, MK98 (Levha 27 b)

#### IV. 98. 1. Mezar Mimarisi

Mermer bloklardan yapılmış, tekne mezardır. Kuzey-güney yönünde yapılan mezarın üstü, mermerden semerdam şeklinde kapak taşları ile kapatılmıştır. Mezarın batısında iki bölmeli bir mezar daha bulunmuştur.

#### IV.98. 2. Kültürel Malzemeler ve Tarihleme

8 adet p.t *unguentarium* (**U43, U89**), 7 adet terrakotta figürin, 2 adet p.t kandil (**K38, K36**), 1 adet p.t *pyxis*, 2 adet p.t tek kulplu testi ele geçmiştir.

*Unguentarium* lardan **U43** no'lu p.t iç formlu *unguentarium*, MÖ 2. yy'ın 2. yarısına, **U89** no'lu p.t iç formlu *unguentarium* MÖ 2. yy sonu-MÖ 1. yy'a, **K13** no'lu kandil Ephesos tipi, okucu burunlu kandil, MÖ 2 yy'ın 4. çeyreği-MÖ 1. yy aralığına tarihlenir.

---

<sup>230</sup> Ancak bu kafatasındaki trafenasyon henüz antropologlar tarafından çalışılmamıştır.

Çıpa burunlu dikdörtgen diskuslu **K38** no'lu p.t kandil de, MÖ 2. yy- MÖ 1. yy'a tarihlenir.

Buluntular mezarın MÖ 2. yy'ın 2. yarısından sonra kullanıldığını gösterir.

#### **IV.99.99 No'lu Mezar, MK99 (Levha 28 a)**

##### **IV. 99. 1. Mezar Mimarisi**

Kuzeybatı-güneydoğu yönlü mezar basit *khamosorion* mezardır.

#### **IV.100.100 No'lu Mezar, MK100**

##### **IV. 100. 1. Mezar Mimarisi**

Mermer blokların yerleştirilmesi ile yapılmış tekne mezardır.

##### **IV.100. 2. Kültürel Malzemeler ve Tarihleme**

1 adet p.t testi (**T28**), 1 adet p.t kâse (**Kâ11**) ele geçmiştir. Buluntular MS 1.yy- MS 2. yy aralığına tarihlenir. Ancak ele geçen buluntular, mezarın kullanım evrelerini belirlemek için yetersizdir.

#### **IV.101.101 No'lu Mezar, MK101 (Levha 28 b-c)**

##### **IV. 101. 1. Mezar Mimarisi**

Mermer blokların yerleştirilmesi ile yapılmış tekne mezar, kuzeybatı-güneydoğu yönlüdür.

##### **IV.101. 2. Kültürel Malzemeler ve Tarihleme**

Mezar içerisinde 1 adet p.t kâse, 1 adet p.t tek kulplu testi ele geçmiştir. Ancak buluntular tarihlleme için yeterli değildir.

#### **IV.102.102 No'lu Mezar, MK102 (Levha 29 a)**

##### **IV. 102. 1. Mezar Mimarisi**

Kuzeybatı-güneydoğu yönlü basit *khamosorion* mezardır.

#### **IV.102. 2. Kültürel Malzemeler ve Tarihleme**

Mezar içerisinde 2 adet p.t *unguentarium* (U6) ve 2 adet bronz sikke ele geçmiştir. U6 no'lu *unguentarium*, iğ formlu, kısa boyunlu, geniş ovaoid gövdeli, kısa ayaklı, dışa taşkın kaidelidir. Üzerindeki astar krem renkte olup, yüzeye çok ince uygulanmıştır. U6 no'lu *unguentarium*, MÖ 3. yy'ın ortaları-MÖ 3. yy'ın sonuna tarihlenmektedir. Tek buluntu ile mezarı kesin olarak tarihlendirmek mümkün değildir.

#### **IV.102. 3. Gömütler**

Soyulmuş olan mezar içerisinde dağınık halde kemik ve seramik parçaları ele geçmiştir.

#### **IV.103.103 No'lu Mezar, MK103 (Levha 29 b)**

##### **IV. 103. 1. Mezar Mimarisi**

Güneybatı-kuzeydoğu yönlü mezar basit *khamosorion* mezardır. Yüzeyden 0,65 m derinlikte 2 adet kırık kapak taşı bulunmuştur. Kapak taşları kaldırıldıktan sonra mezarın içindeki dolgu toprak alınmıştır. Dolgu toprak içinde birkaç parça seramik ve kemik parçaları bulunmuştur.

#### **IV.104.104 No'lu Mezar, MK104**

##### **IV. 104. 1. Mezar Mimarisi**

Dromoslu oda mezarın kapısının üst kısmı soyguncular tarafından kırılmıştır. Kuzeydoğu duvarına bir nişin yapıldığı mezarda göçük tehlikesinden dolayı çalışılmamıştır.

*Kline*'ler üzerinde ve *kline*'ler arasında seramik parçaları ve kemikler bulunmuştur.

#### IV.105.105 No'lu Mezar, MK105 (Levha 29 c)

##### IV. 105. 1. Mezar Mimarisi

Kuzeybatı-güneydoğu yönlü basit *kbamosorion* mezardır. Zeminden 1,45 m derinlikte kapak taşına ulaşılmıştır. Kuzeydoğu köşesinin sol yanı kırılmış kapak taşı semerdam şeklinde yapılmıştır.

##### IV.105. 2. Kültürel Malzemeler ve Tarihleme

Mezar içerisinde 0,75 m derinlikte 1 adet p.t *unguentarium* ve p.t tek kulplu testi ele geçmiştir. Ele geçen buluntular tarihlendirme için yeterli değildir.

#### IV.106.106 No'lu Mezar, MK106 (Çizim 9 b)

##### IV. 106. 1. Mezar Mimarisi

Güneybatı-Kuzeydoğu yönünde yapılmış dromoslu oda mezar, 3 *kline*'lidir. *Kline*ler arasındaki boşluğa iki basamakla inilmektedir. Mezarın üst yapısı göçtüğünden, üst yapıya dair bilgi verilememektedir. Mezar kapısının sağ üst kısmı kırılmış, bu kısım irili ufaklı taşlarla kapatılmıştır. Bu durum mezarın soyulduğunu göstermektedir. Bölgedeki dinamit faaliyetleri nedeniyle mezar odasında derin çatlak ve yarıklar meydana gelmiştir. Çatlaklar 3. *kline*'nin sağ köşesinden başlayıp, *kline*ler arasından 1. *kline*'ye kadar devam etmektedir.

##### IV.106. 2. Kültürel Malzemeler ve Tarihleme

Mezar içerisinde 4 adet p.t *unguentarium* (U36, U37, U44, U52), 1 adet p.t *skyphos* (Sky2), 1 p.t tek kulplu testi (T29), 4 adet p.t terrakotta figürin (F8, F21, F22, F31), 1 adet p.t kandil (K43), 1 adet p.t tava (Tv1), 1 adet p.t mutfak kabı, 6 adet bronz sikke ve 2 adet bronz kap ele geçmiştir.

*Unguentarium*lardan U36, U37, U44, U52 no'lu *unguentarium*lar, MÖ 2. yy- MÖ 2. yy'ın 2. yarısı'na tarihlenen iç formu *unguentarium*lardandır. T29 no'lu testi MS 1. yy

sonu-MS 2. yy başına, **Sky2** no'lu *skyphos* MÖ 1. yy-MS 1. yy'a tarihlenir. Mezarda ele geçen figürinlerden **F8** no'lu figürin, Aphrodite'nin Venüs Genetrix (Bahçelerde Aphrodite) tipidir<sup>231</sup>. Aphrodite sol omzunu ve sol göğsünü açıkta bırakan bol kıvrımlı ve oldukça ince, şeffaf giysisi içinde, vücut hatları elbise altından görülür şekilde betimlenmiştir. Bu figürinler ile kandillerden diskusu açık yarı sarmal U burunlu **K43** no'lu kandil, MÖ 1. yy-MS 1. yy'a tarihlendirilebilir. **F21, F22** no'lu eros figürinleri ile **F31** no'lu *ephebos* figürini, **Tv1** no'lu mutfak pişirme kapları arasında bulunan tava da MS 1. yy'a tarihlenir.

**MK106** no'lu mezardan ele geçen buluntular, bu mezarın MÖ 2. yy'ın 2. yarısından sonra kullanılmaya başladığını ve MS 1. yy sonlarına kadar kullanımın devam ettiğini göstermektedir.

#### **IV.107.107 No'lu Mezar, MK107 (Çizim 10 a)**

##### **IV. 107. 1. Mezar Mimarisi**

Anakayaya oyularak yapılmış, kuzey-güney yönlü 7 basamaklı dromosa sahip oda mezardır. Mezarın tavanı semerdam, beşik çatılı şeklindedir. İçinde derin bir çatlağın bulunduğu 3 *kline*'li mezarda, 1. ve 3. *kline*'lerin seviyelerini eşitlemek için, 3. *kline*'nin üst kısmı harç ve taşlarla doldurulmuştur. Bunun dışında mezarın sövelerinin arası dar yapılmıştır. Mermer lento üzerindeki boşluk da dörtgen biçimli taşlarla doldurulmuş.

##### **IV.107. 2. Kültürel Malzemeler ve Tarihleme**

8 adet p.t *unguentarium* (**U45, U121, U128, U129, U136, U137**), 4 adet p.t kâse, 2 adet p.t kandil (**K2, K70**), 1 adet terrakotta figürin (**F11**), 1 adet gümüş sikke (kötü durumda), 1 adet bronz ayna ve 1 adet bronz saç iğnesi? ele geçmiştir.

---

<sup>231</sup> Delivorrías 1984, 164, Res. 211-212.

U45 no'lu iğ formulu *unguentarium* ve K2 no'lu pişmiş toprak Knidos Tipi kandil MÖ 2. yy'ın 2. yarısına, U121, U125, U128, U129, U136, U137 no'lu armudi, torba gövdeli *unguentarium*lar, MÖ 1. yy'n ortası-MS 1. yy'ın ortasına tarihlenir. K70 no'lu kandilin, burun ve gövdesinin birleşme yerinde iki adet stilize volüt yapılmıştır. Kulp ise saçları iki yanda omuzlarına sarkan bir kadın betiminden oluşur. K70 no'lu kandil form olarak MS 1. yy'ın sonu-MS 2. yy'a tarihlenir. F11 no'lu figürin ise, bir Aphrodite figürinidir. Sütunceye dayanmış sol kolunu dirsekten kıvrıyarak yukarı kaldırmış Aphrodite'nin bedeninin üst kısmı çıplak, belden aşağısında sarılan kumaşın kıvrımları fark edilmektedir. Sol bacağı dizden hafifce bükülmüştür. Benzerlerinden yola çıkarak figürin MS 1. yy'a tarihlendirilebilir.

Mezarda ele geçen buluntular, mezarın MÖ 2. yy'ın sonlarından MS 2. yy'a kadar kullanıldığını göstermektedir.

#### IV.107. 3. Gömütler

Mezar içinde köşelerde *kremasyon* izleri görülmektedir. Bu alanda yanmış ve yanmamış kemikler bir arada bulunmuştur. Bu durum mezarda hem *inhumasyon* hem de *kremasyon* gömünün bir arada uygulandığına işaret eder. Toprak, külle karıştığından daha koyu renktedir. *Kremasyon* yapılmış kemik parçalarına mezarın her köşesinde ve en yoğun olarak da 1. *kline*'nin köşelerinde rastlanmıştır.

#### IV.108.108 No'lu Mezar, MK108 (Levha 29 d)

##### IV. 108. 1. Mezar Mimarisi

Doğu-Batı yönlü, basit *khamosorion* mezardır. 3 adet kapak taşı ile kapatılmıştır.



#### IV.108. 2. Kültürel Malzemeler ve Tarihleme

Mezarda p.t iğ formulu *unguentarium* lar (U10, U11, U12, U71, U90, U91), 3 adet p.t testi (T30), 1 adet cam *unguentarium* (CU21), 1 adet gümüş sikke (S11), 1 adet bronz spatül (Sp1), 1 adet bronz ayna ve 1 adet bronz saç iğnesi ele geçmiştir.

U10, U11, U12 no'lu p.t iğ formulu *unguentarium* lar, MÖ 2. yy'ın başına, U90-U91 no'lu p.t iğ formulu *unguentarium* lar MÖ 2. yy sonu-MÖ 1. yy başına, gümüş sikke (S11) MÖ 167-88 yılları arasına, T30 no'lu testi MS 1.yy sonu-MS 2. yy'a, CU21 no'lu mavi cam hamuru üzerine beyaz cam ipliklerinin sarılarak yapıldığı küresel gövdeli cam *unguentarium* ise, MS 2. yy'a tarihlenir.

*Khamosorion* mezarda tıpkı oda mezarlarda olduğu gibi uzun süre kullanılmıştır. Buluntulardan yalnızca cam *unguentarium* MS 2. yy'a tarihlenmektedir. Diğer buluntular MÖ 2. yy'a tarihlenir. Mezarın MÖ 2. yy'da kullanıldığı, daha sonra MS 1. yy'ın sonlarında tekrar kullanıldığı düşünülebilir.

#### IV.108. 3. Gömütler

Mezarda tespit edilen kemiklerden, 5 adet gömünün yapıldığı düşünülmektedir. Buluntular arasında ele geçen bronz spatül, muhtemelen cam *unguentarium*'un içindeki maddenin alınması için konulmuş olmalıdır. Mezarda bulunan bronz ayna ve bronz saç iğnesi mezardaki bireylerden en azından birinin kadın olduğunu düşündürmektedir.

#### IV.109.109 No'lu Mezar, MK109

##### IV. 109. 1. Mezar Mimarisi

Kuzeydoğu-güneybatı yönünde yapılmış dromoslu oda mezardır. Tek odalı, semerdam çatılı mezar, 3 *kline*'lidir. Girişin karşısındaki duvarda bir niş bulunmaktadır. Girişin karşısındaki duvardan başlayan tüm tavandan geçerek sol lento üzerinden 1. *kline* duvarına doğru yer yer ayrılarak devam eden derin bir çatlak bulunmaktadır. Kapıdaki

lento ve söve taşları mermer bloklardan yapılmıştır. Bu blokların ön yüzleri düzgün, yan tarafları ise kabaca bırakılmıştır. Lentonun üzerinde kapı için doğal kayaya oyulan alanda boşluk olduğundan lentonun üzerine 2 adet dikdörtgen taş konularak doldurulmuştur.

#### IV.109. 2. Kültürel Malzemeler ve Tarihleme

Mezar içerisinde 5 adet p.t *unguentarium* (U152, U153, U187, U188), 1 adet p.t terrakotta figürin, 3 adet p.t kandil (K93, K94), 5 adet p.t tek kulplu testi, 1 adet cam *unguentarium* (CU18), 8 adet bronz sikke (S21, S53), 18 adet bronz kanca, 2 adet bronz halka, 1 çift altın küpe ve 1 adet altın göz bandı (AB2) ele geçmiştir.

U152, U153 no'lu silindirik boyunlu torba gövdeli p.t *unguentarium* lar, MS 2. yy'ın 2. yarısına, U187 ve U188 no'lu dışa taşkın dudaklı, gövdeye doğru genişleyen silindirik boyunlu, silindirik torba gövdeli ve üzerinde çark izlerinin belirgin olduğu *unguentarium* lar ise, MS 2. yy'ın 2. yarısına tarihlenmektedir.

Mezar buluntuları arasında yer alan K93 ve K94 no'lu kısa burunlu kandiller, MS 1. yy'ın 2. yarısı-MS 2. yy'a, gövde uzunluğu toplam yüksekliğinin 1/3'i ya da 1/4'ü olan CU18 no'lu cam *unguentarium* da, MS 2. yy'a tarihlenmektedir. Muhtemelen kandiller, cam *unguentarium* lar aynı gömüye ait ölü hediyeleridir. MÖ 167-88 yıllarına tarihlenen S21 no'lu gümüş Rhodos sikkesi ise mezarın erken evresine ait olmalıdır.

#### IV.109. 3. Gömütler

Mezardaki *kline* lerin tümünde bulunan kemiklerden, mezarda en az 6 bireyin gömüldüğü belirlenmiştir. *Kline* köşelerinde kemik ve cam parçalarıyla birlikte karışık halde bulunan *kreasyon* yığınları göze çarpmaktadır. *Kline* lerden özellikle 1. *kline* 'de aşırı nemden dolayı erime ve bozulma görülmektedir. 3. *Kline* 'deki kemiklerin durumuna bakıldığında, iki iskelete ait kemiklerin olduğu söylenebilmektedir. İskeletin her ikisi de başları girişe gelecek şekildedir. 2. *Kline* 'de de iki adet gömünün yapıldığı kemiklerden

anlaşılmaktadır. 1. *Kline*'nin köşesinde yoğun *kremasyon* izleri görülmektedir. *Kremasyon* yapılan alanda kemik parçaları, kemikle birleşmiş erimiş cam parçalarıyla 1 adet p.t *unguentarium* ağzı bulunmuştur.

#### **IV.110.110 No'lu Mezar, MK110**

##### **IV. 110. 1. Mezar Mimarisi**

Anakayaya yapılmış dromoslu oda mezarın tavanı çökmüştür. Mezara da bu kısımdan girilmiştir. Mezarın kapı lento ve söve taşları yerinde ve sağlam olarak tespit edilmiştir. Mezar tamamen bozulmuş olup, doğu-batı yönünde oldukça derin bir çatlak bulunmaktadır. Tavandaki çökme tehlikesi nedeniyle bu mezarda kısa çalışılmıştır.

##### **IV.110. 2. Kültürel Malzeme ve Tarihleme**

*Kline*'ler üzerinde herhangi bir buluntuya rastlanılmamıştır. Bu nedenle tarihlendirme yapılamamaktadır.

#### **IV.111.111 No'lu Mezar, MK111 (Levha 30 a; Çizim 10 b)**

##### **IV. 111. 1. Mezar Mimarisi**

Doğu-batı yönünde yapılmış *khamosorion* mezardır.

#### **IV.112.112 No'lu Mezar, MK112**

##### **IV. 112. 1. Mezar Mimarisi**

Doğu-batı yönünde anakayaya oyularak yapılmış, basit *khamosorion* mezardır.

#### **IV.113.113 No'lu Mezar, MK113**

##### **IV. 113. 1. Mezar Mimarisi**

Kuzey-güney yönünde yapılmış *khamosorion* mezardır. 7 adet kapak taşı tespit edilmiştir. Mermerden yapılmış kapak taşlarının yüzeyi kabaca işlenmiş olup ortaya doğru hafif bombe yapmaktadır. Kapak taşı yönlerinden burada 3 adet *khamosorion* mezar olduğu anlaşılmıştır. İki mezar birbirine paralel olup, 3. mezar bu mezarlardan

daha küçük ve onları dik kesmektedir. Doğal anakayaya oyulmuş olan mezarlar 3 x 3 m boyutlarında, 1,95 m derinliğinde bir alandadır. Gömülerin gerçekleştirildiği alanlar oldukça dardır.

#### **IV.113. 2. Gömütler**

94 A ve 94 B no'lu mezarlarda iskeletler kuzeybatı-güneydoğu yönünde, 94 C no'lu mezarda ise kuzey-güney doğrultusunda yatırılmıştır. 94 B'de üst kısmında yanmış kemiklere rastlanmıştır. Kapak taşlarının düzensiz yerleştirilmesinden, kemiklerin yüzeye yakın kısımdan dağınık olarak ele geçmesinden dolayı bu mezarların soyulmuş olduğu düşünülmektedir.

94 A ve C'den yalnızca insan iskeletine ait kemik parçaları ele geçmiştir.

94 no'lu mezardan ise 1 adet bronz sikke ele geçmiştir.

#### **IV.114.114 No'lu Mezar, MK114 (Çizim 11 a )**

##### **IV. 114. 1. Mezar Mimarisi**

Kuzeydoğu-güneybatı yönünde, anakayaya oyularak yapılmış, basit *khamosorion* mezardır. Yüzeyden 1,10 m derinlikte üzeri 3 adet kapak taşı ile kapatılmıştır.

##### **IV.114. 2. Kültürel Malzemeler ve Tarihleme**

Mezar içerisinde 1 adet gümüş sikke (S25) ve 1 adet kemik kaşık bulunmuştur. Ele geçen S25 no'lu bronz sikke, MÖ 150-120 yıllarına tarihlenen Stratonikeia kent sikkesidir. Ancak mezarda ele geçen tek bir buluntu tarihlendirme için yeterli değildir.

##### **IV.114. 3. Gömütler**

Kapak taşının alt seviyesinden 0,50 m derinlikte dağınık halde insan iskeletine dair kemik parçaları tespit edilmiştir. Oldukça deforme olan kemikler, mezarın orta kısmında toplu halde bulunmuştur. Toplam 7 adet kafatası tespit edilmiş olup bunlardan bazı kemiklerde *kreasyon*'un uygulandığı tespit edilmiştir.

#### IV.115.115 No'lu Mezar, MK115 (Levha 31 a-b; Çizim 30 b-c)

##### IV. 115. 1. Mezar Mimarisi

Dromoslu oda mezar, kuzey-güney yönlü ve tek odalıdır. Mezarın lento ve söve taşları yoktur ancak yüksek bir eşığe sahiptir.

##### IV.115. 2. Kültürel Malzemeler ve Tarihleme

Mezar içerisinde 3 adet p.t *unguentarium* (U13, U53, U92), 1 adet p.t tek kulplu testi, 1 adet p.t urne (Ur3), 8 adet bronz (S45), 3 adet gümüş sikke (S5) ve 1 adet altın diadem (Dp2) ele geçmiştir.

U13 no'lu dışa dönük dudaklı, geniş ovoid gövdeli kısa ayaklı iç formu p.t *unguentarium*, MÖ 2. yy başına, U53 no'lu p.t iç formu *unguentarium*, MÖ 2. yy-MÖ 2. yy'ın 2. yarısına ve U92 no'lu p.t iç formu *unguentarium* ise MÖ 2. yy sonu-MÖ 1. yy'a tarihlenir.

Sikkelerden, S5 no'lu gümüş Rhodos sikkesi MÖ 170-150 yıllarına, S45 no'lu Stratonikeia kent sikkesi de MÖ 150-120 yıllarına tarihlenir.

Buluntular oda mezarın MÖ 2. yy ortalarından sonra kullanılmış olduğunu ve MÖ 1. yy sonlarına kadar kullanıldığını göstermektedir.

##### IV.115. 3. Gömütler

3. *Kline* üzerinde başları giriş kısmına yakın 2 bireye ait kemikler bulunmuştur. Bu bireylerden birine ait kafatası dağılmış olsa da, diz kapakları ve göğüs kafeslerine ait kemiklerden, 3. *kline* de iki bireyin yatırıldığı anlaşılmaktadır. Yine 2. *kline* ile birleşen köşede kemik yığınlarının bulunması daha önceki döneme ait olabilecek 3. bir gömünün varlığını düşündürmektedir. Ayrıca p.t testi içinde *kremasyon* yapılmış başka bir gömünün varlığı da söz konusudur.

#### IV.116.116 No'lu Mezar, MK116 (Levha 32 a; Çizim 11 b)

##### IV. 116. 1. Mezar Mimarisi

Anakayaya doğu-batı yönünde yapılmış, dromoslu oda mezardır. Mezardaki yoğun çatlak ve yarıklar tehlike oluşturduğundan detaylı ölçü alınamamıştır. *Kline*'lerin olduğu duvarlardan birinde nişe ait izlerin bulunduğu görülmüştür.

#### IV.117.117 No'lu Mezar, MK117 (Levha 32 b; Çizim 12 a)

##### IV. 117. 1. Mezar Mimarisi

Kuzeybatı-güneydoğu yönünde yapılmış dromoslu oda mezardır. Dromosu oldukça derin yapılan mezarın kapak taşı sağlamdır. Söve ve lento taşları mermerden yapılmıştır. *Kline*'lerde ve duvarlarda aşınma görülmektedir.

##### IV.117. 2. Kültürel Malzemeler ve Tarihleme

Kültürel malzemeler içinde yalnızca 1 adet Aphrodite figürinin (**F13**) buluntu yeri hakkında bilgi verilmiştir. Bu bilgiye göre **F13** no'lu figürin, söve taşına bitişik ve dik olarak bulunmuştur.

Mezardan ele geçen buluntular, 4 adet p.t *unguentarium* (**U7, U38, U172, U173**), 3 adet terrakotta figürin (**F13**), 2 adet p.t kandil (**K7**), 7 adet p.t tek kulplu testi, 1 adet p.t *urne*, 1 adet p.t kâse, 2 adet cam *unguentarium* (**CU22, CU 32**) ve 30 adet sikkedir (**S4**).

Boyun kısmı kırık, gövdesi kırmızı renkte ince ve kalın bantlarla bezeli, geniş ovoid gövdeli ve kısa ayaklı **U7** no'lu *unguentarium*, MÖ 3. yy ortası, MÖ 3. yy sonlarına tarihlenir. **S4** no'lu gümüş Rhodos tipi sikke ise, MÖ 250-190'lara tarihlenmektedir. **K7** no'lu p.t kandil ise Ephesos tipi, okucu burunlu kandil tipindedir. Bu tipte yapılmış kandiller, MÖ 2. yy'ın 4. çeyreği-MÖ 1. yy aralığında görülen tiplerdendir. **F13** no'lu figürin Knidoslu Aphrodite tipinde yapılmıştır ve stil özellikleriyle MÖ 1. yy'a tarihlendirilebilir. Bu durumda, **S4, U7, K7** ve **F13** no'u buluntuların mezarın Hellenistik

Dönem buluntuları olduğu ve mezarın erken evresine ait buluntular olabileceğini söylemek mümkündür.

**CU22** no'lu küresel gövdeli kehribar sarısı renkte cam hamurundan yapılmış cam *unguentarium* ve **CU32** no'lu tüp biçimli cam *unguentarium* MS 2. yy'a tarihlenir. **U173** no'lu p.t *unguentarium* ise MS 2. yy'ın 2. yarısına tarihlenir. **CU22**, **CU32** ve **U173** no'lu buluntular da, mezarın Roma Dönemi'ndeki kullanımına işaret etmektedir.

### **IV.117. 3. Gömütler**

*Kline*'ler üzerinde ve *kline*'ler arasında hem normal hem de *kremasyon* gömü görülmektedir. Buluntular ise karışık halde bir alana toplanmıştır.

### **IV.118.118 No'lu Mezar, MK118 (Levha 32 c-d; Çizim 12 b)**

#### **IV. 118. 1. Mezar Mimarisi**

Anakayaya kuzeybatı-güneydoğu yönünde yapılmış dromoslu oda mezardır. 3 adet dar ve kenarları profillendirilmiş merdivenle inilen dromoslu oda mezarda, 3 *kline* vardır. Dromos oldukça dar yapılmıştır. Kapı, söve ve lento mermerden yapılmıştır. Mezar girişinin karşısındaki duvarda ve mezarın sağındaki duvarda birer adet niş tespit edilmiştir. Mezarın çatısı çöktüğünden, mezar içinde sağlıklı ölçümler yapılamamıştır.

#### **IV.118. 2. Kültürel Malzemeler ve Tarihleme**

Mezarda, 1 adet p.t *unguentarium* (**U174**), 1 adet p.t kandil (**K73**), 2 adet p.t tek kulplu testi, 1 adet p.t tütsü kabı, 2 adet p.t *urne* (**Ur4-Ur5**), 1 adet p.t *oinokhoe*, 1 adet p.t. kapak (**Kp4**), 19 adet cam *unguentarium* (**CU5-CU8, CU14, CU15, CU23, CU24, CU25, CU26, CU29, CU30, CU31, CU33, CU34**), 2 adet bronz *unguentarium* (**BKp1, BKp2**), 3 adet demir *strigilis*, 1 adet bronz *strigilis* (**St1-2**), 1 adet altın varak ?, 1 adet kemik iğne, 2 adet bronz sikke, 2 adet bronz sikke 1 adet demir balta (**B1**) ele geçmiştir.

**K73** no'lu diskusu fazla derin olmayan p.t kalp burunlu kandil, MS 1. yy ortalarına, **CU5-CU8** no'lu armudi-bulbous gövdeli cam *unguentarium*'lar da MS 1. yy ortaları-MS 2. yy'a tarihlenir. Gövde uzunlukları toplam yüksekliğinin 1,5 katı olan cam *unguentarium*'lar, (**CU14-CU15**), küresel gövdeli *unguentarium*'lar (**CU23-CU26**) ve tüp biçimli cam *unguentarium*'lar (**CU29- CU33** ve **CU34**) MS 2. yy'a tarihlenir. **U174** no'lu dışa taşkın dudaklı, ağızdan boyuna geçişin belirgin olduğu, gövdeye doğru genişleyen boyunlu, silindirik gövdeli, üzerinde derin çark izlerinin görüldüğü p.t *unguentarium* da MS 2. yy ortalarına tarihlenir.

Buluntular dromoslu oda mezarın Roma Dönemi'nde kullanıldığına işaret eder. Erken kullanım evresi MS 1. yy sonrası olan mezarın, geç evresi ise MS 2. yy sonrası olmalıdır.

#### **IV.118. 3. Gömütler**

1. *kline* üzerinde bir *urne* ve *urne*'de de yanmış kemik parçaları bulunmuştur. Yine 1. *kline* üzerinde kuzeybatı-güneydoğu yönünde bir iskelet ve bu iskeletle ters yönde yerleştirilmiş ikinci bir iskelete ait kemikler bulunmuştur. Kemikler oldukça karışmış haldedir. 2. *kline*'de de güneydoğu-kuzeybatı yönünde bir başka iskelete ait kemikler bulunmuştur. Buluntuların pek çoğu bu iskeletin ayakucunda saptanmıştır. 3. *Kline*'nin köşesinde de bir *urne* ve *urne* içerisinde yanmış kemikler bulunmuştur. Sağ duvarda bulunan niş içerisinde ise, ters çevrilmiş olarak kırık bir tütsü kabı ve kabın içinde kırık bir kemik iğne ele geçmiştir.



## V. ANALİZ

### V.1. Nekropol

#### V.1.1. Nekropol Alanının Topografik Yapısı

Akdağ Nekropolü, adını kentin kuşuçu mu 3 km kuzeybatısında yer alan Akdağ Tepesi'nden almaktadır<sup>232</sup>. İki ayrı tepelikten oluşan bu tepe, TKİ (Türkiye Kömür İşletmeleri)'nin linyit kömür işletmelerinin hafriyat alanının kuzey sınırını oluşturur.

Coğrafi konumu itibarıyla Eskişehir linyit havzasının güneydoğusunda, Stratonikeia Antik Kenti, kuzeybatısında ise Lagina Kutsal alanı yer alır. Stratonikeia kentinden Lagina kutsal alanına giden, yaklaşık olarak 9-9,5 km uzunluğundaki Kutsal Yol'un günümüzde Yeşilbağcılar Beldesi'ne kadar olan kısmı da, Eskişehir ocağından geçmektedir (**Harita 2**).

Akdağ Tepe'sinin konumu ve jeolojik yapısının elverişliliği, mezarların inşası için ideal bir alan oluşturmuştur. Eskişehir ocağında daha önceki yıllarda yapılan arkeolojik amaçlı jeofizik çalışmaları, TKİ jeofizik ekibi tarafından yapılmıştır. Yapılan bu çalışmalarla mezarların genel olarak nebati toprak ve Yatağan Formasyonu (tüfit ara katkılı ve çakıltaşı yaygıları içeren, kırmızımsı kahve renkli kumtaşı) ile Sekköy Formasyonunun (ince tabakalı kireçtaşı, marn ve kıltaşı ardalanması, laminar marn, kompakt marn) kantağında yer alan tüfitler içerisinde olduğu tespit edilmiştir<sup>233</sup>.

Jeolojik çalışmalardan da anlaşıldığı üzere, Antik Dönem'de nekropol alanları olarak, düzlük araziler yani tarım alanları olarak kullanılabilir alanlar yerine, yerleşim yerinin yakın çevresinde bulunan ve gömü yapmak için elverişli araziler seçilmiştir. Bu yerler genel olarak, yerleşmeyi kuşatan sırtlar, tepelerin yamaçları ve kayalık alanlardır<sup>234</sup>.

---

<sup>232</sup> Boysal 1998, 155.

<sup>233</sup> Ergüder ve diğ. 2004, 124.

<sup>234</sup> Zeyrek 2007, 117.

Akdağ Tepesi olarak adlandırılan nekropol alanı, artık günümüzde mevcut değildir. Bu alanının coğrafi yapısı da kömür rezervlerinin alınması için yapılan hafriyat çalışmaları ile tamamen değişmiş, bu alandaki hafriyatlardan, alanda irili ufaklı çok sayıda suni tepecikler oluşmuştur (**Harita 3 a-b**).

### **V.1.2. Nekropol Alanın Düzenlenmesi**

Günümüzde olduğu gibi, antik dönemde de ölüm hem üzücü hem de insanoğlu ile bütünleşen bir olay olarak kabul edilmiş ve bu oranda da saygı görmüştür. Antik kentlerin içi, ana ve kutsal girişlerin her iki yanında önemli kişilere ait mezarların sıralanması da bunu kanıtlar niteliktedir. Zamanla bu alanlar yeterli olmadığı için ölümler kent dışına gömülmeye başlanmış ve böylece ana kenti çevreleyen bir ölümler kenti<sup>235</sup> yani nekropoller oluşmuştur.

Yapılan yüzey araştırmalarında Stratonikeia kentinin kuzey kapısından itibaren başlayan, kuzeybatı yönüne doğru kıvrılarak devam eden ve Akdağ Tepesi'nin ortasından geçen fazla derin olmayan vadide, kutsal yolun izlerine rastlanmıştır<sup>236</sup>. Mezarlar ise, kentin kuzey kapısından, Lagina Hekate kutsal alanına birleşen kutsal yol boyunca devam eden tepelerin yamaçlarına karşılıklı olarak yapılmıştır. Antik dönemde belirli bir düzen içinde konumlandırılmış olan mezarlar, genellikle doğrusal, ortak merkezli ya da belirli kümeler halinde gruplandırılmıştır<sup>237</sup>.

Akdağ Nekropolü'nün bulunduğu alanın topografik yapısı da, mezarların düzenlenmesinde başlıca etkeni oluşturmaktadır. Tepenin doğu kesiminde uçurum ve yarıklar oluşmuştur. Mezarlar, kireçtaşı malzemenin elverdiği noktalarda ve yamaçlarda,

---

<sup>235</sup> Evren 1996, 21.

<sup>236</sup> Boysal 1985, 519; Boysal 1987 a, 55.

<sup>237</sup> Doğrusal bir düzlemede konumlandırılan mezarlar, genel olarak bir odak noktasından başlayarak geliştirilmiştir. Ortak merkezli mezarlar ise, merkezde bir mezar ve bu mezarın çevresine diğer mezar yapıları konumlandırılmıştır. Belirli gruplar halinde düzenlenen mezarlık alanlarında ise mezarlar, topografyanın elverdiği ölçüde arazi alanlarında kümelenmişlerdir. Tüm bu düzenlemelerin dışında yan yana ya da baştan aşağı doğru dizilerek yapılan mezarlar da bulunmaktadır: Pearson 2002, 11-12; von Hesberg – Zanker 1987.

genellikle kuzey-güney doğrultusunda yapılmıştır. Bu nedenle de 5 km<sup>2</sup>'lik alana yapılan mezarların yerleşim planlarına bakıldığında, belirli alanlarda kümелendikleri görülmektedir (**Plan 2**). Akdağ'da mezarlık alanın çevresinde herhangi bir sınırlama ya da bir düzenlemenin varlığı bilinmemektedir.

### V.1.3.Mezar Tipleri

Karia Bölgesi, mezar mimarisi açısından değerlendirildiğinde, mezar yapıları, sosyal statüye, ekonomik güce, topografyaya ve dönemin geleneklerine göre zengin bir tipolojik çeşitliliğe sahiptir<sup>238</sup>. Bu çeşitliliğin içinde, topografyanın elverdiği ölçüde kayayı işleyen ve bu konuda yetkin olan Karia'lılar, genellikle bölgenin kuzey kesimlerinde, çatı kirişli oda mezarlar, güney kesimlerinde ise, kayaya oyulmuş tapınak mezarlar yapmışlardır<sup>239</sup>.

Anadolu'nun pek çok bölgesindeki nekropollerde ve Karia Bölgesi mezar tipolojisi içinde de görülen<sup>240</sup> mezar türlerinden, dromoslu oda mezarlar, basit *kbamosorion* mezarlar ile dört tarafı mermer bloklardan yapılarak oluşturulan tekne mezarlar, Akdağ Nekropolü mezar tiplerini oluşturmaktadır<sup>241</sup> (**Resim 1**).

---

<sup>238</sup> Roos ve Hermann 1971, 31-40; Roos 2000, 249-253; Carstens 2004, 49-67; Roos 2006; Henry 2009.

<sup>239</sup> Henry 2010, 77.

<sup>240</sup> Akarca 1971, 3-37; Çakıcı 1995, 321-332; Kızıl 1997, 57-66, Åkerstedt 2001, 9-23; Küçükçoban 2002, 251- 262; Carstens 2002.

<sup>241</sup> Boysal 1987 b, 51-68.

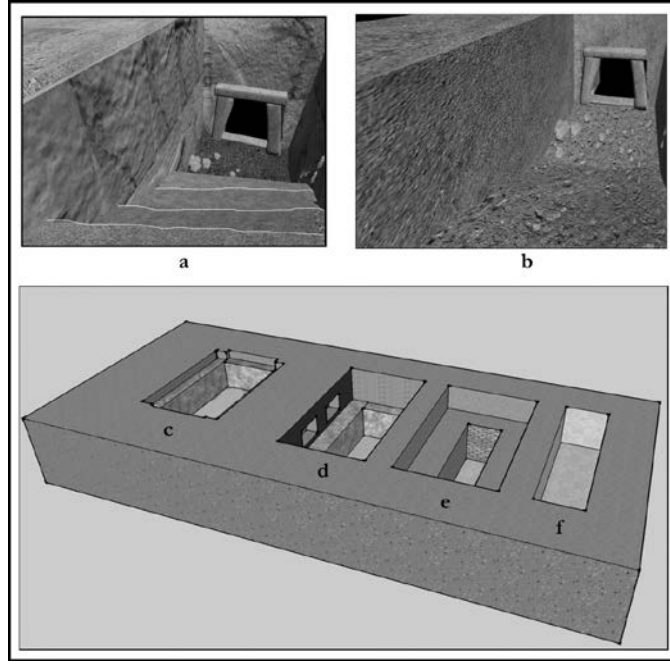

**Resim 1:** Akdağ Nekropolü mezar tipleri. (a. Basamaklı dromoslu oda mezar, b. Basamaksız dromoslu oda mezar, c-d. Dört tarafı mermer bloklardan oluşan tekne mezarlar, e-f. Basit *Khamosorion* Mezarlar).

### V.1.3.1. Dromoslu Oda Mezarlar

Karia Bölgesi'nde Halikarnassos Yarımadası'nda, Müsgebi<sup>242</sup>, Çömlekçi<sup>243</sup> Asarlık, Dirmil<sup>244</sup> ve Hydai'de<sup>245</sup> yapılan kazılarda ortaya çıkarılan ve Geometrik Dönem'e tarihlenen dromoslu, basit dörtgen planlı mezarlar, Anadolu'daki dromoslu mezarların erken örneklerindendir<sup>246</sup>.

Karia Bölgesi'nde Geometrik Dönem'de görülen basit dörtgen planlı dromoslu mezarların dışında, yeraltına yapılan oda mezarlarda da dromos geleneği görülmektedir.

Yeraltına yapılan oda mezarlar, güneyde Kaunos, kuzeyde Orthosia'da, batıda Iasos,

<sup>242</sup> Kadioğlu 2012, 421-422.

<sup>243</sup> Kadioğlu 2012, 317-318.

<sup>244</sup> Boysal 1965, 123-127, Boysal 1967b, 1-56, Müsgebi, Çömlekçi ve Dirmil'de, Miken mezarları olarak belirlenen mezarlar ve buluntuları, Karia Bölgesi ve Miken kültürü arasındaki ilişkiyi göstermesi açısından büyük önem taşımaktadır. Boysal 1967a, 67-83.

<sup>245</sup> Diler 2001, 229.

<sup>246</sup> Karia'daki erken mezar örnekleri için bkz. Long 1958, 302 vd.

doğuda Elmacık'la sınırlandırılan tüm Karia Bölgesi'nde, oldukça geniş bir alanda görülen mezar türüdür<sup>247</sup>. Bölgede özellikle MÖ 4. yy'ın ikinci yarısından itibaren daha yaygın olarak görülen oda mezarlar, Lydia'daki tümülüslerde görülen dromoslu mezar odalarına benzemektedir<sup>248</sup>.

Karia Bölgesi'ndeki oda mezarlar, farklı tip ve düzenlemeleriyle yapılmıştır. Bu çeşitliliği belirleyen nedenlerin başında, ekonomik güç ve topografik özellikler ile birlikte dönemin gelenekleri de önemli rol oynamış olmalıdır<sup>249</sup>. Yeraltı oda mezarları, çeşitli malzeme ve tekniklerde yapılmıştır. Halikarnasos yarımadasında yer alan Myndos<sup>250</sup>, Gündoğan, Assarlık ile yarımada'nın kuzey kıyısında Türkbükü'nde<sup>251</sup>, İç Karia Bölgesi'nde Lagina'da<sup>252</sup> ve Akdağ'da anakayanın oyulması ile yapılmış oda mezarlar bulunur. Anakayanın dışında mermer ya da kireçtaşının düzgün bloklar halinde kesilerek, bindirme tekniğinde, isodomik düzende yerleştirilmesi ile yapılan oda mezar örnekleri de yaygındır. Bunlar, Mylasa-Beçin'de<sup>253</sup>, Mylasa'da<sup>254</sup>, Alabanda<sup>255</sup> ve Lagina Yayalar mevkiindeki<sup>256</sup> mezarlarda olduğu gibi, mermerden ya da Idyma'da<sup>257</sup>, Mylasa yakınlarında Hüsamlar Köyü Mengefe Mevki'nde<sup>258</sup>, Alinda, Iasos, Pladasa ve Theangela'daki mezarlarda olduğu gibi iyi kalitede kireçtaşından da yapılmıştır<sup>259</sup>.

Akdağ oda mezarları, Karia Bölgesi'nde görülen mermer ya da kireçtaşından bindirme tekniği ile örülerek yapılmış, teknik detayların gözetildiği oda mezarlara göre, oldukça yalın özellikler taşımaktadır. Mezarlar, öncelikli olarak var olan doğal anakayanın

---

<sup>247</sup> Henry 2009, 104.

<sup>248</sup> Ramage – Ramage 1971, 335-347; McLauchlin 1985.

<sup>249</sup> Roos – Hermann 1971, 31-40; Roos 2000, 249-253; Carstens 2004, 49-67; Roos 2006; Henry 2009.

<sup>250</sup> Şahin 2005b, 176.

<sup>251</sup> Carstens 2009, 46, Res. 14, 17, 16.

<sup>252</sup> Tırpan 1997, 330.

<sup>253</sup> Akarca 1971, 1-37.

<sup>254</sup> Akarca 1952, 367.

<sup>255</sup> Akarca 1952, 372-373, Lev. LXXX, LXXXII.

<sup>256</sup> Tırpan 1997, 309.

<sup>257</sup> Gürbüz 2006.

<sup>258</sup> Erdoğan – Aytaçlar 2012, 369, Res. 21.

<sup>259</sup> Henry 2009, 106.

kullanılması ile yapılmıştır. Oda mezarlara bir dromostan geçilerek girilmektedir. 88 mezardan 33'ünün dromosu, anakayanın kabaca yontulması ile basamaklandırılmıştır (**MK14, MK17, MK42, MK44, MK48, MK50, MK54, MK57, MK59, MK61, MK64, MK69, MK70, MK71, MK72, MK73, MK74, MK77, MK79, MK80, MK81, MK83, MK84, MK86, MK92, MK93, MK96, MK97, MK100, MK106, MK107, MK118**). Mezarların 55'inde ise dromos basamaksızdır.

#### V.1.3.1. 1. Teknik ve Mimari Özellikler

Akdağ oda mezarlarında, mezar odasına geçişin sağlandığı dromoslar, anakayanın düzgün bir şekilde kesilerek bir geçiş koridoru şeklinde düzenlenmesiyle oluşturulmuştur. Dromosların üzeri açık olarak yapılmış olup, bu kısım toprakla doldurulmuştur<sup>260</sup>.

Mezarlar yapılırken bir planlamanın yapılması gerekmektedir. Akdağ mezarlarında da, mezarın yapımı için seçilen alan, topografyanın elverdiği ölçüde planlanmıştır. Sadece iki mezarın tasarlanmasında hata yapılmıştır. Buna göre **MK50** no'lu mezar ile **MK51** no'lu mezarın dromosu planlama nedeniyle ortaktır. Bunun dışında **MK49** no'lu mezar ile **MK50** no'lu mezarlar çakışmış, bu yüzden de **MK49** no'lu mezarda *kline*lerden biri tamamlanamamıştır. Akdağ mezarları yapılırken görülen bazı hatalar da, mezarı yapan ustalar tarafından fark edilmiş ve mezar yapımı sırasında bir takım değişikliklere gidilmiştir. Buna en iyi örnek, **MK49** ve **MK60** no'lu mezarlardır. **MK49** no'lu mezarın dromosu ile **MK60** no'lu mezarın dromosunun çakıştığı görülünce, **MK60** no'lu mezarın dromosunun yönü değiştirilmiştir. 33 mezarda, mezar odasına giriş, anakayanın gelişi güzel kesilip, kabaca şekillendirilmesiyle yapılan, yükseklik ve genişlikleri birbiriyle orantılı olmayan basamaklı dromostan geçilerek sağlanır. Bu mezarlardan **MK 118** no'lu mezarın dromosu 3 basamaklı (**Levha 32 c-d**), **MK17, M57,**

---

<sup>260</sup> Boysal 1998, 155.

**MK60** no'lu mezarların dromosları 4 basamaklı (**MK42, MK44, MK54, MK56, MK76, MK80, MK90** no'lu mezarların dromosları 5 basamaklı, **MK14, MK48, MK50, MK52, MK92, MK94** no'lu mezarların dromosları 6 basamaklı (**Levha 6b; 7 a-b; 17 a- b; 18 b-c; 19 c; 21 b-c; 23 b,**) **MK65, MK66, MK75, MK82, MK101** no'lu mezarların dromosları 7 basamaklı (**Levha 25 a; 26a**), **MK59, MK67, MK69, MK70, MK79** no'lu mezarların dromosları 8 basamaklı (**Levha 23 a**) **MK73** no'lu mezarın dromosu 9 basamaklı ve **MK68** no'lu mezarın dromosu ise 10 basamaklıdır. 55 mezarın dromosu ise basamaksız olarak yapılmıştır.

Dromosu basamaklı olarak yapılmış mezarlarda, dromostan mezar odasına geçiş arasında yaklaşık olarak 1,00 m x 1,00 m'lik bir alan bırakılmıştır. Bu alanlar, Kaunos ve Theangela'daki oda mezarların girişlerinde yapılmış ön avlu niteliğindeki geniş alanların<sup>261</sup>, Akdağ'daki daha sembolik uygulamaları olarak düşünülebilir. Olasılıkla mezara giriş öncesinde bırakılan bu alanlar, mezar girişinde ziyarette bulunanların ritüel hazırlıklarını gerçekleştirdikleri, ya da mezarı ziyaret edenlerin bekledikleri bölüm olmalıdır (**Resim 1 b**). Akdağ'daki oda mezarların girişleri merkezdedir. Antik dönemde oda mezarların girişlerini kapatmak için iki sistem uygulanmıştır. Bunlardan biri kapak taşı adı verilen, bir levhanın mezar girişine kapatılması şeklindeki uygulamadır. Diğeri ise, döner kapı olarak bilinen kapı sistemidir<sup>262</sup>.

Akdağ Nekropolü'ndeki oda mezarlarda, giriş bir kapak taşı ile kapatılmıştır. Büyük bir kısmı kuzey-güney ve kuzeybatı-güneydoğu doğrultusunda yapılmış olan mezarların girişleri genellikle güneye bakmaktadır. Kapak taşı olarak yerli kireç taşı ve mermer bloklar kullanılmıştır. Antik dönemde Stratonikeia antik kenti çevresindeki

---

<sup>261</sup> Henry 2009, 104.

<sup>262</sup> Henry 2009, 106.

dağlardan birkaç çeşit mermerin elde edildiği ve Mylasa çevresinde de, iyi kalitede mermer rezervlerinin bulunduğu bilinmektedir<sup>263</sup>.

Mezarlar, anakayaya yapılmış olup, birçok örnekte lento, söve, *kline* ve kapak taşları da mermerden yapılmıştır. Kapak taşı, lento ve sövelerde kullanılan mermerler de, büyük olasılıkla kentin ve nekropolün yakın çevresinden getirilmiş olmalıdır. Gerek

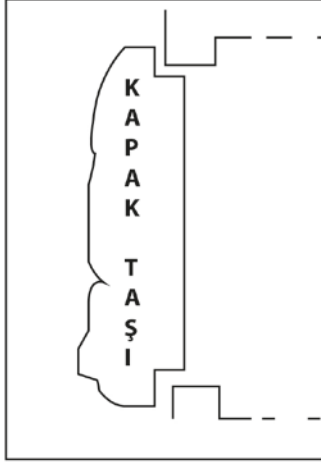

mermerden, gerekse de yerel kireçtaşından yapılan kapak taşlarının dörtkenarında, yaklaşık olarak 5-10 cm kalınlığındaki alan düzeltilerek, bir çerçeve oluşturulmuş, geri kalan kısımları ise kabaca bırakılmıştır (**Levha 13 a; 16 b; 17 b**). Böylece kapak taşları, mezarın giriş kısmına adeta tıpa gibi yerleştirilerek kapak taşının mezarın girişini tam olarak kapatması sağlanmıştır (**Resim 2**).

**Resim 2:** Mezar girişini kapatan kapak taşının çizimi.



Akdağ mezarlarından **MK48** no'lu iki odalı mezarda, birinci odadan ikinci odaya geçişte bulunmuş tek kapı kanadından oluşan kapı, mezar içinde döner kapı sisteminin de uygulandığını göstermektedir (**Levha 17c**).

**Resim 3: a.** Akdağ Nekropolü **MK48** no'lu mezardan ele geçen mermer kapı kanadı (Berns – Mert 1999, Res. 3; Mert 2008, Res. 270) **b.** Beçin M32 no'lu mezarın mermer kapı kanadından biri (Kızıl 2009, Res. 89).

<sup>263</sup> Cramer 2004, 148. Muğla ve çevresindeki mermer ocakları günümüz mermer üretiminin önemli bir kısmını karşılamaktadır. Bağcı 2006, 6.



Döner kapılarda kapı eşiğinde tabanda ve tavanda kapının açılışı ve kapanışını kolaylaştırmak için pürüzlü bir yüzeyin elde edildiği görülür. Bu kapı sistemi, kapının sabit kenarında, çoğunlukla demirden ya da kapının kendi bünyesinde üstte ve altta çıkıntılar şeklinde yapılan millerin, tavanda ve tabanda açılan mil yuvalarında dönmesi esasına dayanır. Döner kapılar mezarlarda genellikle çift kanatlı olarak yapılmıştır. İki kapı kanadından oluşan mermer kapı örnekleri Mylasa ve Beçin oda mezarlarında, *in situ* olarak tespit edilmiştir<sup>264</sup>.

Mylasa Beçin mezarından bulunan mermer kapı, üstte ve altta olmak üzere iki panele ayrılmış, paneller üzerinde ve çevresinde de çıkıntılar yapılmıştır. Mermer üzerine yapılmış bu çıkıntılar, ahşabı tutturun çivilerin başlarını yani kabaraları sembolize eder. Bu şekilde yapılmış kapılar, aslında ahşap kapıların mermere yansımalarıdır<sup>265</sup>. Akdağ mezarlarından **MK48** no'lu mezarda bulunan tek kanatlı kapı kanadı üzerinde görülen ayrıntılar da bu açıdan önemlidir (**Levha 17 c**). Kapı kanadının bir yüzü dört panele ayrılmıştır. Bu paneller arasında çivi detayları ve kapının üst panelinde kabartma olarak yapılmış iki adet kapı tokmağı görülür.

Akdağ mezar odalarının büyük bir kısmında, girişteki lento ve söveler, mermer blokların profillendirilmesiyle oluşturulmuştur (**MK1, MK7, MK13, MK14, MK17, MK28, MK29, MK37, MK43, MK44, MK 47, MK48, MK54, MK57, MK58, MK60, MK64, MK74, MK84, MK109, MK117, MK118**) (**Levha 6 a-c; 7 a-b; 9 b; 10 b; 11 a; 13a-b; 16 c; 17 a-e; 23 a; 28 b-c; 32 c-d**).

Akdağ Nekropolü mezarlarında anakayanın elvermediği bölümlerde, mezarı inşa eden ustalar bir takım tamamlamalar ile bu soruna çözüm getirmişlerdir. Anakayanın dörtgen şekilde açılmasıyla oluşturulan mezarların girişlerine, mermer ya da anakayadan

---

<sup>264</sup> Åkerstedt 2000, Henry 2009, 110; Kızıl 2009, 440, Res. 89.

<sup>265</sup> Henry 2009, 110.

yapılmış söve ve lentolar yerleştirilmiştir. **MK14, MK33** no'lu mezarlarda girişteki lento ve sövelerin tam olarak oturtulabilmesi için anakayada eksik olan kısımlar orta büyüklükte taşlarla doldurularak tamamlanmıştır (**Levha 6 b-c; 7 a-b**).

Oda mezarlardan **MK63** no'lu mezarın taşı işaretlerinin devam etmemesi ve içinin tamamen taşlarla doldurulmuş olması, bu mezarın tamamlanmadığını düşündürmektedir. Özellikle mezar kazısı sırasında, mezar buluntusunun ele geçmemesi de bu görüşü desteklemektedir.

Mezar odalarında, tavan kirişleri, mimari olarak ayırt edici unsurları oluşturmaktadır. Genel olarak iki odalı mezarlarda, ön odada hangi malzeme ya da düzenleme uygulanmışsa, içteki odada da aynı düzenleme görülmektedir. Oda mezarlarda tavan detaylarına bakıldığında, üç farklı düzenleme görülür. Bunlar düz ve beşik çatı şeklinde olanlar ile tonoz şeklinde yapılanlardır. Bu düzenleme de destek kirişlerinin ahşaba uyarlandığı mezar örnekleri Karia Bölgesi kentlerinden Mylasa'da MÖ 3. yy'a tarihlenmektedir<sup>266</sup>.

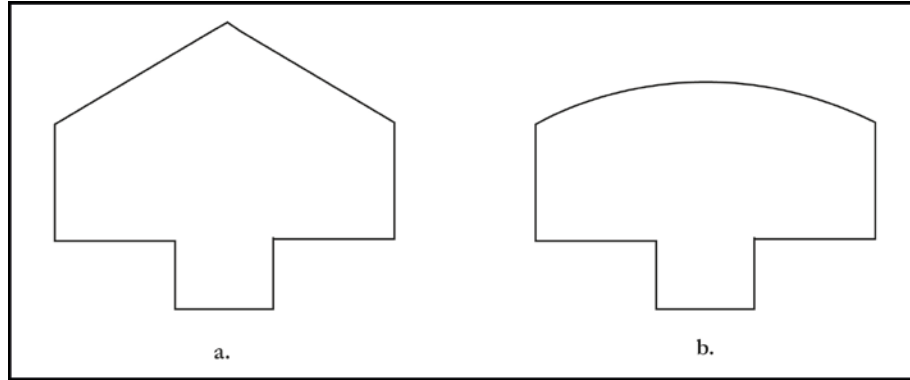

**Resim 4: a.** Semerdam, beşik çatılı oda mezar çizimi, **b.** Tonoz çatılı oda mezar çizimi.

Akdağ Nekropolü oda mezarlarının tavanları iki türde yapılmıştır. Bunlar semerdam ve tonoz şeklinde yapılmış tavanlardır (**Resim 4 a-b**). 88 oda mezardan 22'sinin tavanı, semerdam, beşik çatı şeklindedir (**MK54, MK57, MK58, MK59, MK60,**

<sup>266</sup> Henry 2009, 112.

**MK62, MK65, MK68, MK70, MK71, MK74, MK75, MK78, MK79, MK85, MK87, MK92, MK93, MK95, MK98, MK107, MK109** (Levha 21 a; 21 c; 22 a-c; 23 a; 24 b; 25 a-b; 27 b). Mezar odalarının 66'sında ise tavan, tonoz şeklinde yapılmıştır. **MK64, MK108** no'lu mezarlarda istisnai olarak tavanı semerdam çatlı olmasına karşın, *kline* üzerinde alçalarak tonoz şeklini almıştır (Levha 29 d).

Oda mezarlar yapılırken mezar duvarları kalın uçlu murçla traşlanarak düzeltilmiştir (Levha 6 c; 11b; 12 a-b; 14 a). Mezar odalarının tabanında, dökülmüş halde bulunan sıva kalıntıları ile bazı mezarların duvarlarının bir kısmında korunan sıvaların varlığı (**MK11, MK42, MK43, MK44, MK50, MK71, MK72, MK73, MK77, MK83, MK93**) mezar odalarının duvarlarının sıvanmış olduğunu göstermektedir (Levha 14 b-c; 15 a; 18 b-c; 25 c).

Mezar odalarının büyük bir kısmında, muhtemelen mezar hediyelerinin yerleştirildiği dörtgen şekilde nişler açılmıştır. Bu nişler ortalama 0,40-0,55 m uzunluğunda, 0,35-0,40 m genişliğinde, 0,20-0,25 m derinliğindedir. Mezar odası planlı olarak kullanılmış, *kline*'lerin bulunduğu duvarlara nişler açılmıştır (**MK6, MK13, MK14, MK23, MK24, MK26, MK31, MK33, MK34, MK35, MK39, MK40, MK48, MK50, MK52, MK54, MK55, MK57, MK58, MK67, MK70, MK71, MK75, MK78, MK96, MK97, MK104, MK109, MK115, MK116, MK118**). Niş içinde *in situ* olduğu düşünülen mezar hediyeleri ele geçmiştir (**MK23, MK26, MK54, MK63, MK118**).

Mezar odalarının planları, mezarların tipine, ölü sayılarına göre çeşitlilik gösterebilir. Oda mezarlar, genellikle kare ya da dörtgen plana göre tasarlanmıştır. Mezar odalarının iç düzenlemesi genel olarak "II" şeklinde düzenlenmiştir. Panamara'da ise bu düzenleme topografyadan dolayı "L" şeklinde yapılmıştır<sup>267</sup>. Akdağ mezar odaları,

---

<sup>267</sup> Henry 2009, 107.

dörtgen planlı ve mezar içleri de “II” şeklinde düzenlenmiştir. Odalar ise, tek odalı olup, iki odalı olan mezarlar da belirlenmiştir (**MK40, MK48, MK49**).

Pek çok oda mezarda, mezar odalarının içinde, ölülerin yerleştirildiği *kline*’ler bulunur. A. M. Carstens, oda mezarlarda, *kline*’lerin yapılışı ve daha özenli işçilikle yapılmış mezarların, Erken Arkaik Dönem’den sonra geliştiğini vurgular<sup>268</sup>.

Akdağ oda mezarlarının tümünde *kline* yapılmıştır. Tek odalı mezarlarda üç *kline*, iki odalı olanlarda ise, öndekinde iki, arkadakinde üç *kline* vardır. Seki şeklinde düzenlenen *kline*’lerin ölçüleri mezar odasının büyüklüğüne göre değişmektedir. *Kline*’ler arasında bırakılan boşluğa, bazı örneklerde, birkaç basamakla inildiği görülmektedir. Oda mezarların eğimli yamaçlara yapılmış olmasından dolayı *kline*’lerin seviyesini tutturmak amacıyla, her *kline*’nin yüksekliği farklı seviyelerde yapılmıştır. Anakayadan yapılmış *kline*’ler oldukça yalın ve özensizdir. **MK50, MK71, MK74** no’lu mezarlarda *kline* yastıkları dikkati çeker. **MK107** no’lu mezarda, 2. *kline* ile 3. *kline* üzerinde düz bir yüz yaratmak için, bu alan çamurla sıvanmıştır. **MK64** no’lu mezarda, girişin karşısındaki *kline* ile girişin sağındaki *kline* mermer levhalar ile kaplanmıştır. **MK67** no’lu mezarın içinde dolgu toprak içinde de mermer levhaların ele geçmesi, bu mezarın *kline*’lerinin de **MK64** no’lu mezarda olduğu gibi mermer levhalar ile kaplanmış olduğunu düşündürmektedir. Ayrıca **MK6** no’lu oda mezarda ise, *kline*’lerde bozulan kısımlar, orta ve küçük boy taşlarla örülerek tamamlanmıştır. Bu sayede mezarlar, ufak tadilatlarla uzun süre kullanılmış olmalıdır. **MK28** no’lu mezarda ise değişik bir uygulama olarak doğu-batı ve kuzey *kline*’nin düzgün taşlarla örüldüğü belirlenmiştir. Bu işlem mezarın ilk yapımı sırasında, eksik kaya kütesini tamamlamak için yapılmış olabileceği gibi, mezarın sonraki kullanımda, yeniden elden geçirilerek bozulan bölümlerin tamamlanmış olabileceğini de gösterebilir. **MK42** no’lu mezarda ise *kline* üzeri kalın bir sıva tabakası ile

---

<sup>268</sup> Carstens 2009, 388.

kaplanmıştır (**Levha 15 a**). **MK48** no'lu mezar ise işçilik açısından diğer mezarlara göre daha özenli olarak yapılmış olup, *kline*lerde mermer plakalar ve mermer kenarlıklar kullanılmıştır.

**MK50** ve **MK52** no'lu oda mezarlarda *kline*ler arasında sıva kalıntıları saptanmıştır. Bu durum mezar odalarının daha güzel görünmesi için boyandığını göstermektedir. **MK66** no'lu mezarın duvarlarında da siyah ve kırmızı renkte boya izleri belirlenmiştir. **MK11** no'lu mezar içerisinden buluntu çıkmamasına karşın mezar odası ve dromosun tamamen sıvayla kaplandığı görülmüştür. **MK41** ve **MK42** no'lu mezarların duvarları da sıvalıdır (**Levha 14 a-c**). **MK42** no'lu mezarda yan *kline*lerin olduğu duvarlarda da, boya ile yumurta dizisi şeklinde bezemeler yapılmıştır. **MK44** no'lu mezar odası sıvalı olup, yer yer sıvalar üzerinde farklı renkte boya izleri belirlenmiştir. **MK66** no'lu mezarın duvarları ve *kline*leri de sıva ile kaplanmıştır.

Mezarlarda ayrıca bir takım tadilat izleri de görülmektedir. **MK73** no'lu mezarın duvarında, görülen aşınan yerler yeniden sıvanmıştır. Tavanda, söve ve lento ile *kline*lerde de toprak harç ve sıva kullanılarak onarımlar yapılmıştır. **MK89** no'lu mezarda da tavanda ve duvarlarda bozuk kısımların onarılmış olması, mezarların uzun süreli kullanımlarında yeniden gözden geçirildiğini, gerekli görüldüğünde de tamiratların yapılarak mezarların yeniden kullanıldığına işaret etmektedir.

### V.1.3.2. Basit *Khamosorion* Mezarlar

Elverişli bir kayalık yüzeyinin kısmen düzleştirilip, içinin sanduka biçiminde oyulması ile meydana getirilen basit *Khamosorion* tipi mezarlar olarak da adlandırılan<sup>269</sup> mezarlar, Anadolu'nun birçok bölgesinde görülen mezar tipidir<sup>270</sup> (**Resim 1f**). Özellikle Karia Bölgesi'nde yoğun olarak görülen ve G. Bean tarafından "Karia tipi mezar" olarak

---

<sup>269</sup> Çelgin 1994, 167.

<sup>270</sup> Matchatchek 1967, 34, Lev. 12, 9; Schneider-Equini 1972, 105, Lev. 5 b, 6a; Çelgin 1990, 196; Yılmaz – Çevik 1996, 192; Köse 2005, 101; Kortanoğlu 2008, Kat. No.: 1-336.

adlandırılan<sup>271</sup> mezarlar, anakayanın 0,40-0,60 m kazılması ile oluşturulmuş, yapımı diğer mezar türlerine göre daha zahmetsiz ve ucuz olan mezarlardır. Karia Bölgesi'nde, Latmos Herakleia'sında<sup>272</sup>, Alinda Kuzey Nekropolü'nde<sup>273</sup>, Labraunda'da<sup>274</sup>, Stratonikeia kenti Kabasakız, İğdemir ve Aldağ Nekropollerini<sup>275</sup> ile Kaunos'ta<sup>276</sup> bu tipte yapılmış mezar örnekleri bulunmaktadır. Bu mezarlar, mimari olarak tarihlendirme unsuru barındırmadığından, mezar konteksti veya mezar yazıtı olmaksızın tarihlendirilmeleri hemen hemen imkânsızdır<sup>277</sup>. Büyük bir kısmının mermer ya da kireç taşından kapak taşları ile kapatıldığı, bazı örneklerde bu kapak taşlarının adeta serbest lahitlerin kapakları şeklinde, çıkıntı olarak yapıldığı bilinmektedir<sup>278</sup>.

Akdağ Nekropolü'nde belirlenen 27 basit *khamosorion* mezar, nekropolde dromoslu oda mezarlar arasında, uygun kayalık zeminin bulunduğu alanlarda yapılmıştır (Plan 2).

#### V.1.3.2.1. Teknik ve Mimari Özellikler

Akdağ Nekropolü'ndeki bu tipteki mezarlar, temel olarak anakayanın sanduka şeklinde açılması ile oluşturulmuştur. Bu nedenle de çoğunlukla "sanduka mezar" olarak da adlandırılmışlardır<sup>279</sup>. Akdağ Nekropolü'nde basit *khamosorion* mezarlar, dromoslu mezarların yapılmadığı, arazinin ve toprak yapısının elverdiği alanlarda yapılan oda mezarlara göre oldukça basit olarak yapılmış mezarlardır (MK2, MK4, MK12, MK15, MK16, MK18, MK19, MK20, MK25, MK27, MK28, MK38, MK45, MK55, MK56,

---

<sup>271</sup> Bean 1987, 90.

<sup>272</sup> Peschlow 1990, 153-158; Peschlow 1991, 383-387.

<sup>273</sup> Özkaya – San, 1999, 270.

<sup>274</sup> Henry 2012, 245-246, Res. 27, 28, 33.

<sup>275</sup> Baldiran 1990, 2-3.

<sup>276</sup> Ögün ve diğ. 2001,175.

<sup>277</sup> Çelgin 1990, 196.

<sup>278</sup> Henry 2011, 161, Res. 3, 163, Res. 8, 164, Res.9.

<sup>279</sup> Boysal 1998, 155.

**MK66, MK82, MK98, MK99, MK100, MK101, MK102, MK103, MK105, MK108, MK111, MK112, MK113, MK114) (Resim 1).**

Genellikle kuzey-güney, kuzeybatı-güneydoğu doğrultusunda yapılmış mezarlar, yüzeye yakın olup, kapak taşı altından 0,60-0,90 m derinliktedir.

Bu mezarların tümü ya dörtgen mermer ya da kireçtaşından, iki ya da üç adet düz kalın kapak taşları ( **Levha 5a; 5 c; 8 a; 28 b; 29 a-d**) ya da semerdam şeklindeki kapak taşları ile kapatılmıştır<sup>280</sup>(**Resim 5a-b; Levha 20 c**). Anakayaya açılan, ancak kısa ya da uzun kısmında anakayanın eksik olduğu bölümün taş örgü ile tamamlandığı mezarlar da görülmektedir (**Resim 1e**). Bu tipte yapılmış olan **MK28** no'lu mezarın (**Levha 10 b**) kuzey, batı ve doğu yan yüzleri düzgün orta büyüklükte taşlarla örülerek tamamlanmıştır.

Akdağ'daki *khamosorion* mezarlardan uygun yüzeyin bulunduğu durumlarda yan yana yapılmış mezarlar da belirlenmiştir (**Levha 30 b**). Bu mezar tipi, Roma Dönemi öncesinden Bizans Dönemi içlerine kadar görülen yaygın mezar tiplerindedir<sup>281</sup>.

### **V.1.3.3. Tekne Mezarlar**

Dört tarafı orta grenli beyaz mermer bloklardan oluşan mezar tipidir. Akdağ'da bu tipte 3 mezar belirlenmiştir. Bu türde yapılmış mezar örnekleri, Lagina Börükçü'de<sup>282</sup>, Mylasa ve Beçin'de<sup>283</sup>, Alinda Nekropolü'nde<sup>284</sup> görülmektedir. Mezar buluntuları yardımıyla, Lagina Börükçü'deki mezarlar, Hellenistik Dönem'e, MÖ 2. yy içlerine<sup>285</sup>, Mylasa'daki mezarlar ise, Geç Klasik ve Hellenistik Dönem'e<sup>286</sup> tarihlendirilmiştir.

---

<sup>280</sup> Akdağ Nekropolü'ndeki *khamosorion* ve mermer tekne mezarlara ait kapak taşları, ağır olması nedeniyle mezarların hemen yakınında tespit edilmiştir.

<sup>281</sup> Çelgin 1994, 167.

<sup>282</sup> Tırpan – Söğüt 2010, 517, 525, Res. 3.

<sup>283</sup> Kızıl 2009, 401, M50, Res. 59, M50, 406, Res. 163.

<sup>284</sup> Özkaya – San 1999, 268.

<sup>285</sup> Tırpan – Söğüt 2010, 517.

<sup>286</sup> Kızıl 2009, 401, 406.

### V.1.3.3.1. Teknik ve Mimari Özellikler

**MK55** no'lu mezar ile **MK100** ve **MK101** no'lu mezarlar, iki kısa kenar ve iki uzun yan yüze, 0,20-0,25 m kalınlığında mermer blokların yerleştirilerek, tekne şeklinde düzenlenmesiyle yapıldığı mezarlardır (**Resim1 c-d**) (**Levha 20 b-d; 27 a; 28 b-c**). Uzun yan yüzlerdeki mermer bloklar, kısa yan yüzlerde bulunan mermer bloklara dayandırılarak yapılmıştır. Mezarlarda sanduka kısmına bakan mermer blokların yüzeyleri düzleştirilmiştir. Dış kısma bakan yüzler ise, daha kabaca düzeltilerek bırakılmıştır. Bu mezarların tabanlarına da, yine yüzeyleri pürüzsüzleştirilmiş 2 ya da üç mermer blok yerleştirilmiştir (**Levha 20 b-d; 28b**). Yön olarak kuzeybatı-güneydoğu doğrultusunda yapılmışlardır.

Bu mezarlardan **MK55** no'lu mezarda kapak taşlarının üst kısmı seviyesinde, doğu kesitte (şist tabakasında), 0,50-0,56 m yüksekliğinde, 0,45-0,48 m genişliğinde ve 0,40-0,42 m derinliğinde yan yana iki adet nişin açılması, farklı bir uygulamaya işaret eder (**Levha 20 c**).

**MK100** ve **MK101** no'lu mezarlar da yanyana yapılmıştır (**Levha 27a; 28 c**). Bu mezarlarda iki mezarı ayıran mermer blok ortak kullanılmıştır. Bu mezarların yan yana yapılışı aile mezarı olduğu izlenimini uyandırmaktadır. Mermerden yapılmış tekne mezarların üstü de, mermerden yapılmış kapak taşları ile kapatılmıştır. Kapak taşları **MK55** no'lu mezarda semerdam şeklinde, **MK100** ve **MK101** no'lu mezarlarda ise, düz olarak yapılmıştır (**Resim 5 a-b**).



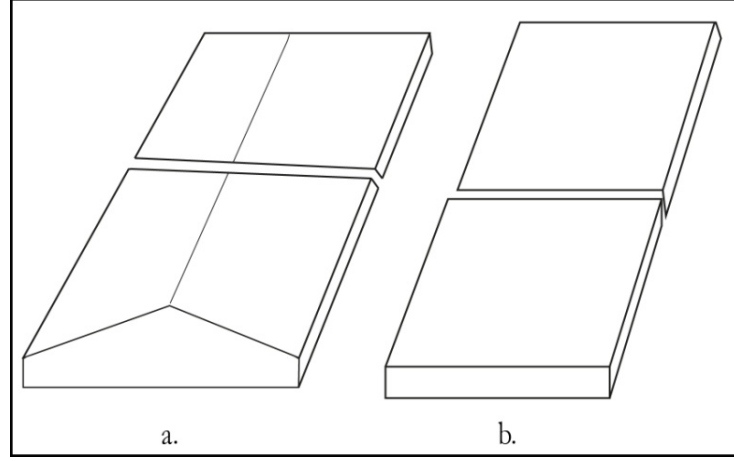

**Resim 5: a-b.** Akdağ Nekropolü'ndeki basit *khamosorion* ve mermer tekne mezarların kapak formlarının çizimi.

#### V.1.4. Gömü Türleri

Eski Ön Asya toplumlarında<sup>287</sup>, Antik Yunan ve Roma'da ruhun bedenden ayrılıp, ölümler ülkesine gidebilmesi için, ölünün gömülmesinin gerektiğine, aksi durumda ölen kişinin ruhunun acı çekeceğine inanılmaktaydı<sup>288</sup>. Ruhun öteki dünyaya geçişinin sorunsuz bir şekilde gerçekleşmesi, hem ölen kişiler, hem de geride kalanlar için önemli bir konu olmuştur. Yapılan ritüellerin eksik olması durumunda, ölünün ruhunun bu dünyadan ayrılamayacağına, ruhun bu dünyada kalarak hem kendisi hem de geri kalanlar için rahatsızlık yaratacağına inanılmıştır<sup>289</sup>.

İnsanlar ölümlerini farklı uygulamalar ile gömme yolunu seçmişlerdir. Bu uygulamalardan en yaygın olanları *inhumasyon* ve  *kremasyon* gömüleridir.

Akdağ Nekropolü'nde yapılan kazılar, nekropol alanında iki tip ölü gömme türünün varlığını göstermektedir. Bunlardan biri *inhumasyon* gömü, diğeri de  *kremasyon* gömüdür.

<sup>287</sup> Ökse 2005, 1.

<sup>288</sup> Hürmüzlü 2008, 8-9.

<sup>289</sup> Uhri 2010, 56.

#### V.1.4.1. *İnhumasyon*

İnsanoğlunun ilk ölüsünü gömmeye başladığı andan itibaren uyguladığı ölü gömme biçimi olan *inhumasyon*<sup>290</sup>; cesedin ya bir muhafaza içerisinde gömülmesi (pişmiş topraktan, taştan ya da ahşaptan lahitler, *pithos*, *amphora*, geniş bir vazo)<sup>291</sup> ya da doğrudan toprağa, gömülme şeklindeki uygulamadır<sup>292</sup>. Kayaya oyulmuş mezarlarda da *kline*’ler ya da mezar odası içine açılan sandukalara cesedin yatırılması da *inhumasyon* gömüdür. Yani bu gömü türü *kreasyon* gömüye göre daha basit ve fazla işlem gerektirmeyen gömü türüdür. *İnhumasyon* gömüler her mezar türünde uygulanmış en yaygın gömme biçimidir<sup>293</sup>. Gömü gelenekleri zamanla değişmesine karşın, çocuk ve bebeklerin tüm dönemler boyunca çoğunlukla *inhumasyon* yöntemiyle gömüldükleri bilinmektedir<sup>294</sup>.

Akdağ’da *inhumasyon* gömüler, üç mezar türünde de görülmektedir. İskeletlerin saptandığı mezarlarda, ölülerin dorsal yani sırtüstü pozisyonda mezara yatırıldığı belirlenmiştir (Levha 5 b; 8 b; 28 a). *İnhumasyon* gömülerin belirlendiği mezarlarda az sayıda hayvan kemiği de ele geçmiştir (MK7, MK8, MK10, MK11).

#### V.1.4.2. *Kreasyon*

Lâtince *cremare*’den türetilmiş olan *kreasyon* kelimesi, cesedin ateş yardımıyla küle dönüştürülmesi anlamına gelir<sup>295</sup>. Ceset, bir odun yığnında yakılarak, ateş yardımıyla et ve kaslarından ayrılır<sup>296</sup>. Antik Dönem’de et ve kasların *psyche*’yi yani ruhu, yaşayanların dünyasına bağladığına ve hayaletlerin arasına girmesine engel olduğuna inanılmaktaydı<sup>297</sup>.

---

<sup>290</sup> Neandertal insanın yaşadığı Orta Paleolitik Dönem’de İsrail’deki Karmel Dağı ile Skul Mağaraları’nda bulunan mezarlar, bu dönemde gömme geleneğinin yaygın bir hale geldiğini gösterir. Güvenç 1996, 157. Bu alanda bulunan iskeletler sırtüstü (dorsal)ve hocker olarak yatırılmıştır. Braidwood 1995, 149.

<sup>291</sup> Hürmüzlü 2008, 13.

<sup>292</sup> Akyurt 1998, 5.

<sup>293</sup> Akyurt 1998, 167.

<sup>294</sup> Hürmüzlü 2008, 9.

<sup>295</sup> Kauffman 1967, 157.

<sup>296</sup> Pearson 2002, 7. Yakma işleminin gerçekleştirilebilmesi için en az, 2 m<sup>3</sup> odun yığını ve bir *kreasyon* alanının olması gerekmektedir. Akyurt 1998, 6.

<sup>297</sup> Hürmüzlü 2008, 8.

Anadolu’da Neolitik Dönem’den itibaren görülmeye başlayan *krestasyon* geleneği ile ölen kişinin et ve kaslarının hızlıca yok edileceğine, ruhun da böylelikle serbest kalacağına inanılmaktaydı<sup>298</sup>. Erken dönemlerden itibaren gerek Anadolu ve gerekse de Doğu Akdeniz’de *inhumasyon* ve *krestasyon* gömünün ikisinden birinin ya da ikisinin de bir arada uygulandığı bilinmektedir<sup>299</sup>. Mezarlarda farklı gömme biçimlerinin bir arada uygulanmasının nedenini farklı etnik gruplara ve inançlara bağlamak yerine, bu tercihin, ölen kişilerin ya da ölen kişilerin yakınlarının tercihi olarak yorumlamak daha doğrudur<sup>300</sup>.

Akdağ Nekropolü’nde *krestasyon* gömülerinin varlığı, dromoslu oda mezarlar, basit *kehamosorion* ve mermer tekne mezarlarda belirlenmiştir.

Mezarlardaki bulgular, Akdağ Nekropolü’nde hem birincil hem de ikincil *krestasyon*’un uygulandığını göstermektedir. Bireyin doğrudan toprak üzerinde, yani gömüleceği yerde bir odun yığını üzerinde yakılması “birincil *krestasyon*”, bireyin gömüleceği yerde bir odun yığını üzerinde yakıldıktan sonra, kemikler soğuyuncaya kadar bekletilip, sonra kemiklerin toplanarak, *urne*’nin içine konulması “İkincil *krestasyon*’dur”<sup>301</sup>. Ölünün nekropol dışında “krematoryum” olarak adlandırılabilir bir başka yerde yakılarak, daha sonra mezarlıkta gömüleceği yere götürülüp bırakılması da ikincil *krestasyon*’un başka bir uygulama şeklidir<sup>302</sup>. Akdağ mezarlarında *krestasyon* uygulaması hem *kline*’ler üzerinde yapılmış, hem de *krestasyon* yapılan cesetten arta kalan kemikler *urne*’ler içine yerleştirilerek mezar odalarına bırakılmıştır.

---

<sup>298</sup> Hürmüzlü 2008, 9. Çayönü, Aşıklı Höyük, Çatalhöyük kazıları ile Marmaray Projesi kapsamında yapılan kurtarma kazılarında, İstanbul-Yeni Kapı’da ele geçen bulgular, Anadolu’da *krestasyon* geleneğinin Neolitik Dönem’e kadar geri gittiğini gösteren önemli merkezlerdir. Ekmen (baskıda).

<sup>299</sup> Rehm 1994, 26. Roma Forumu’nda MÖ 8.-6. yy’a tarihlenen Sepulkratum’da hem *inhumasyon* hem de *krestasyon* gömmeler bir aradadır. Bunun yanı sıra On iki Tablet Kanunları’nda yine her iki gömme şeklinin MÖ 5. yy’da birlikte uygulandığından söz edilmektedir. Toynbee 1971, 39.

<sup>300</sup> Kurtz – Boardman 1971, 51; Rehm 1994, 26.

<sup>301</sup> Kurtz – Boardman 1971, 73-75.

<sup>302</sup> Bahn 1993, 124.

*Urna/urne*, *kremasyon* yapılan kemiklerin ve küllerin yerleştirildiği, kapların genel adıdır<sup>303</sup>. Akdağ mezarlarında *urne*ler oda mezarlar içerisinde, *kline*'nin bir köşesine konulmuştur. Bu kapların büyük bir kısmı kapakları ile ele geçerken bazılarının da yanlarında kâseler ele geçmiştir (**Levha 27 a**).

Akdağ mezarlarında *urne* olarak kullanılan kaplar, yükseklikleri 17,8 cm ile 0,50 cm arasında değişen geniş ağızlı, her iki yanında sepet kulp olarak adlandırılan yatay kulplu ve kapaklı, geniş karınlı ağızı açık kaplar ile p.t testilerden oluşur (**Ur1-Ur5**) (**Levha 33 a-e**). **MK1** no'lu mezarda bulunan, **Ur1** no'lu *urne* içinde iki kemik parçasına saplanmış ok uçları saptanmıştır. R. Rehm özellikle savaşta ölen kişiler için *kremasyon*'un tercih edildiğini bildirir<sup>304</sup>. Rehm'in bu yorumu, Akdağ mezarlarında okucu saplanmış kemiklerin bulunması ile doğrulanır niteliktedir. **MK24** no'lu mezarda **Ur2** no'lu *urne* içinden diadem parçaları ile seramik parçalarının bulunması, diğer *urne* içlerinde de benzer hediyelerin konulmuş olduğunu düşündürmektedir. *Urne* içinden ele geçen mezar hediyelerinde yanık izlerine rastlanmaması hediyelerin iskeletin yakılma işleminden sonra *urne* kabına yerleştirildiğini göstermektedir. Ancak raporlarda mezar hediyelerinin kemiklerin altında mı yoksa üstünde mi ya da karışık olarak mı konulduğuna dair bilgi verilmemiştir. Ayrıca bulunan *urne*ler içindeki yanmış kemiklerin varlığı ile yine oda mezarlarda *kline*ler üzerinde yatırılan gömülere ait kemiklerin bulunması, *inhumasyon* ve *kremasyon* uygulamasının Akdağ Nekropolü'nde birlikte uygulandığını göstermektedir. 27 *khamosorion* mezardan yalnızca ikisinde *kremasyon* uygulanmış kemikler tespit edilmiştir. Diğer yanmış kemikler oda mezarlardan ele geçmiştir. *Urne* dışında, **MK94** no'lu mezarda mermerden bir *ostbotek*'in bulunması, Akdağ mezarlarında ikincil *kremasyon*'ların varlığına işaret eden bir diğer buluntudur.

---

<sup>303</sup> Groß 1975, 1069-1070.

<sup>304</sup> Rehm 1994, 26.

Nekropolde ölü gömme ve yakma adetleri hakkında bilgi veren bir yazıtın olmaması nedeniyle bu bilgilerimiz sadece mezarlarda tespit edilen buluntu ve bulgular ile sınırlıdır. Mezarların çevresinde yakma alanına dair bir iz tespit edilmemiştir. Ancak **MK94** no'lu mezarın içinde, bir köşede *ostotbek* içinde ve çevresinde yoğun kül kalıntısı ve yanık izlerinin varlığı en azından bu mezar içindeki *kremasyon* işleminin bu alanda uygulandığını göstermektedir (**Levha 26 b**).

*Kremasyon* uygulanan kemikler ile ilgili yapılan çalışmalar, ölü yakma teknolojisine yönelik bir takım bilgilere ulaşılmasını mümkün kılar. Özellikle mezarlarda birincil *kremasyon*'ların uygulandığı kemiklerde, ölünün yatırılış biçiminden, yakma sırasında ulaşılan sıcaklığa, cesedin etli ya da etsiz yakılmasından, bireyin kemiklerinin yakıldıktan sonra herhangi bir ritüelle ilişkili olarak ezilme gibi ikincil bir uygulamaya maruz kalıp kalmamasına kadar pek çok soruya cevap bulunabilir<sup>305</sup>.

Birincil *kremasyon*'da uygulama sonrasında arta kalan yanmış kemikler, *kremasyon*'un varlığını gösteren doğrudan kanıtlar olmakla birlikte, bu gömü geleneğinin teknik detayları hakkında da bilgi sağlamaktadır. *Kremasyon* yapılmış cesede ait kemikler üzerinde yapılan antropolojik çalışmalar, birincil *kremasyon*'un Akdağ'da farklı şekillerde yapılmış olabileceğine işaret etmektedir. Bu işlemin nasıl yapıldığı konusunda iki görüş ileri sürülebilir: Bunlardan ilki, yakma işleminin *kline* üzerinde, cesedin ahşaptan yapılmış bir düzenek üzerine yerleştirilmek suretiyle, *kremasyon* işleminin, cesedin altına yerleştirilen ahşap düzeneğin ateşe verilmesi ile gerçekleşmiş olabileceği düşünülebilir.

Eğer *kremasyon* işlemi bu şekilde gerçekleştirildiyse, ateşe doğrudan maruz kalan cesedin, sırt kısmı, kafatasının arkası, kol ve bacak kemiklerinin alt kısımlarının yanma derecelerinin yüksek olması gerekir. Yakma işleminin uygulanma şeklinin

---

<sup>305</sup> Garland 1985, 21; Yıldız – Erdal 2008, 42.

belirlenebilmesi için, birincil *kremasyon*ların yapıldığı mezarlarda, kemiklerin yanma derecelerinin tespit edilmesi gerekir.

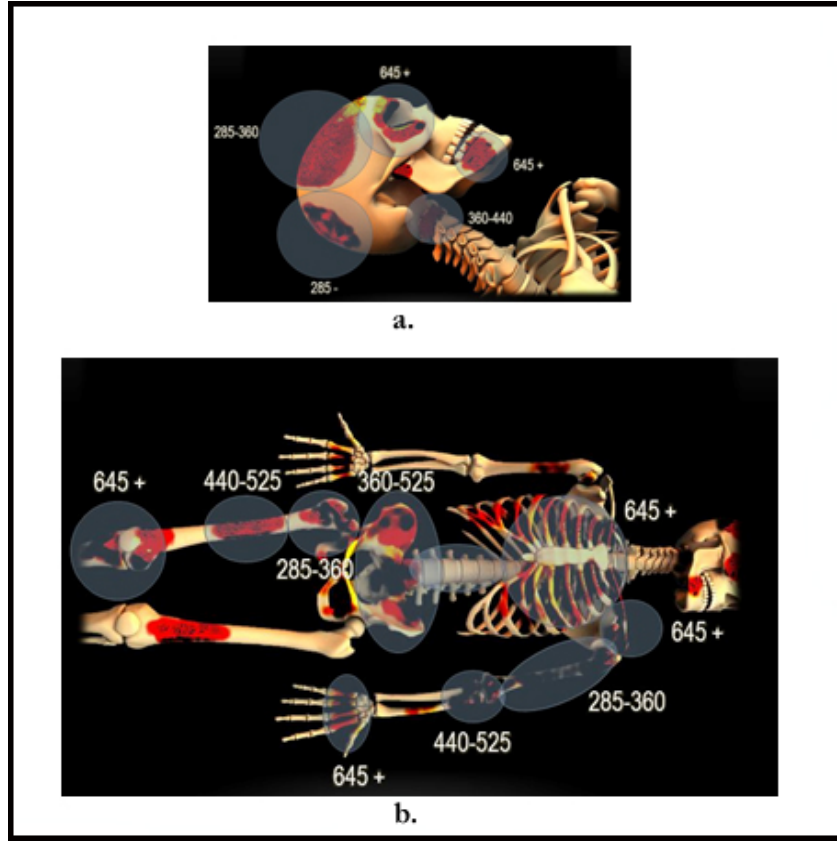

**Resim 6:** a. *Kremasyon* uygulanan erkeğe ait kafatası bölgesinin yanma dereceleri (°C), b. *Kremasyon* uygulanan erkeğe ait vücut bölgelerinin yanma dereceleri (°C).

Akdağ mezarlarında, birincil *kremasyon*'un uygulandığı mezarlardan yalnızca birinde<sup>306</sup> yanma derecelerinin tespitine yönelik bir araştırma yapılmıştır (**Resim 6 a-b**). Benzer çalışmalarda, az yanmış kısımların bireyin yatış tarafını gösteriyor olması tahmininden yola çıkılarak<sup>307</sup>, bu araştırma sonucunda art kafa kemiği ile gövde kemiklerinden *vertebra*, *coxae* ve *pelvis*'te yanma özelliklerinin diğer kemiklere oranla daha az görüldüğü belirlenmiştir. Bu sonuçlar, Akdağ Nekropolü'nde bireylerin yakılma

<sup>306</sup> Yanma derecelerinin saptanmasına yönelik bu çalışma Ankara Üniversitesi Dil ve Tarih-Coğrafya Fakültesi, Antropoloji Bölümü, Enver Yaşar Bostancı ve Refakat Çiner laboratuvarında Doç. Dr. Mehmet Sağır tarafından gerçekleştirilmiştir. Üzerinde çalışılan birincil kremasyonun uygulandığı iskeletin mezar numarası belirsizdir.

<sup>307</sup> Erdal 2002, 115-130.

aşamasında sırt üstü yatırılmış olabileceklerine dair bilgiler sunmuştur. Bu çalışmada, özellikle cesedin yan bölümlerinde sıcaklık derecelerinin yüksek olduğu belirlenmiştir. Bu durum cesedin çevresinde yakılan ateş ile *kremasyon*'un gerçekleştirilmiş olabileceğini düşündürmektedir. Antropolojik çalışmaların yanı sıra Akdağ mezarlarında birincil, yani yerinde *kremasyon*'un yapıldığı, **MK1** no'lu mezarlarda bulunan, muhtemelen bir kıyafet parçası üzerinde bulunan bronz iğne ile kanıtlanır (**Levha 4 b**).

Akdağ mezarları içinde *kline*'ler üzerinde görülen kızılımsı renk ve kül kalıntıları ile kendini belli eden, toplam 17 mezarda birincil *kremasyon* uygulaması belirlenmiştir (**MK47, MK56, MK66, MK68, MK69, MK70, MK71, MK83, MK85, MK89, MK101, MK103, MK105, MK106, MK109, MK110**). Oda mezarların 8'inde ise *urne* tespit edilmiştir (**MK1, MK24, MK71, MK75, MK78, MK115, MK117, 118**). Bu mezarların dışında **MK94** no'lu mezarda bulunan bir *ostothek* içinde de yanmış kemiklerin varlığı (**Levha 26 b**), Akdağ'daki ikincil *kremasyon* uygulamasını kanıtlayan bir başka buluntudur.

#### V.1.5. Akdağ Mezarları'nın Genel Değerlendirmesi

Akdağ Nekropolü'ndeki kazılarda tespit edilen mezarların %76'sını dromoslu oda mezarlar, %21'ini, *khamosorion* mezarlar, %3'ünü de dört tarafı mermer bloklardan yapılmış tekne mezarlar oluşturur (**Şekil 1**).

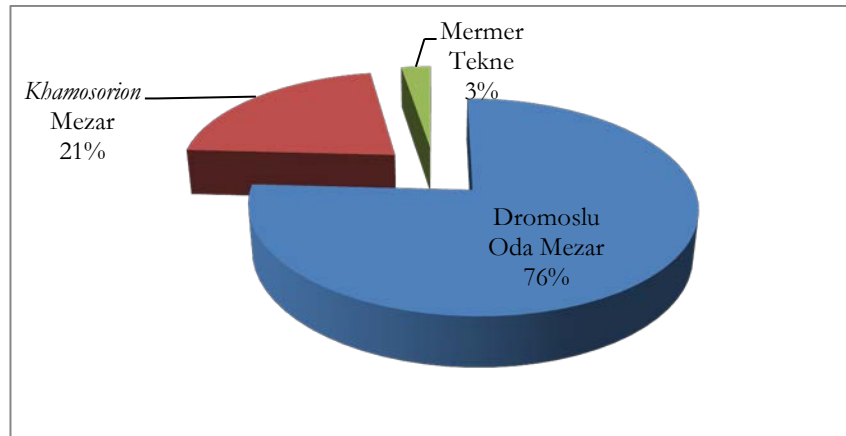

**Şekil 1:** Akdağ Nekropolü mezar tiplerinin yüzdeleri dağılım grafiği.

Üç farklı mezar türünün belirlendiği nekropolde dromoslu oda mezarlar, sayısal olarak en yoğun grubu oluşturmaktadır. Mezar buluntuları açısından değerlendirildiğinde, *khamosorion* ve mermer tekne mezarlardaki buluntular, dromoslu oda mezarlardan ele geçen buluntulara göre daha az sayıdadır. Kullanım evreleri olarak değerlendirildiğinde, *khamosorion* ve mermer tekne mezarların büyük bir kısmının dromoslu oda mezarlar gibi çok uzun evrede kullanılmadığı belirlenmiştir. Bu mezarlardan genel olarak aynı döneme tarihlenen buluntular ele geçmiştir. Diğer mezar türlerine göre yapımının daha zahmetli ve daha uzun sürede olduğu göz önünde bulundurulduğunda, dromoslu oda mezarların, Stratonikeia'nın varlıklı aileleri tarafından kullanılmak üzere yapılmış aile mezarları olduğu söylenebilir. Nekropolde dikkati çeken durum, genellikle tek gömüler için tasarlanan mezarlardan *khamosorion* ve mermer tekne mezarlarda da birden fazla gömünün yapılmış olmasıdır<sup>308</sup>. Bu durum *khamosorion* ve mermerden yapılmış tekne mezarların da aile mezarı olarak kullanıma işaret eder. Özellikle mermer tekne mezarlardan **MK100** ve **MK101** no'lu mezarlar, yan yana yapılmış, bir duvarı da ortak olarak kullanılmıştır (**Levha 28 b**). Mezarların yan yana olması, bu iki mezarın aynı aile fertleri tarafından kullanılmış mezarlar olduğunu düşündürmektedir.

Buluntu dağılımlarına bakıldığında basit *khamosorion* mezarlarda buluntuların oda mezarlara oranla daha az olduğu görülmektedir. Bu durum soyulmuş mezar olmalarının yanı sıra, mezarın kullanım kapasitesi ve kullanım süreci ile bağlantılı olmalıdır.

*Khamosorion* ve mermerden tekne mezarlardan ele geçen, tarihlendirmeye yardımcı buluntular, bu mezarların dromoslu oda mezarlar kadar uzun süre ve kesintisiz kullanılmadığına, genellikle tek ya da en fazla da iki evre kullanıldığına işaret etmektedir.

---

<sup>308</sup> **MK16** no'lu mezar da toplam 10 adet kafatası bulunmuştur.



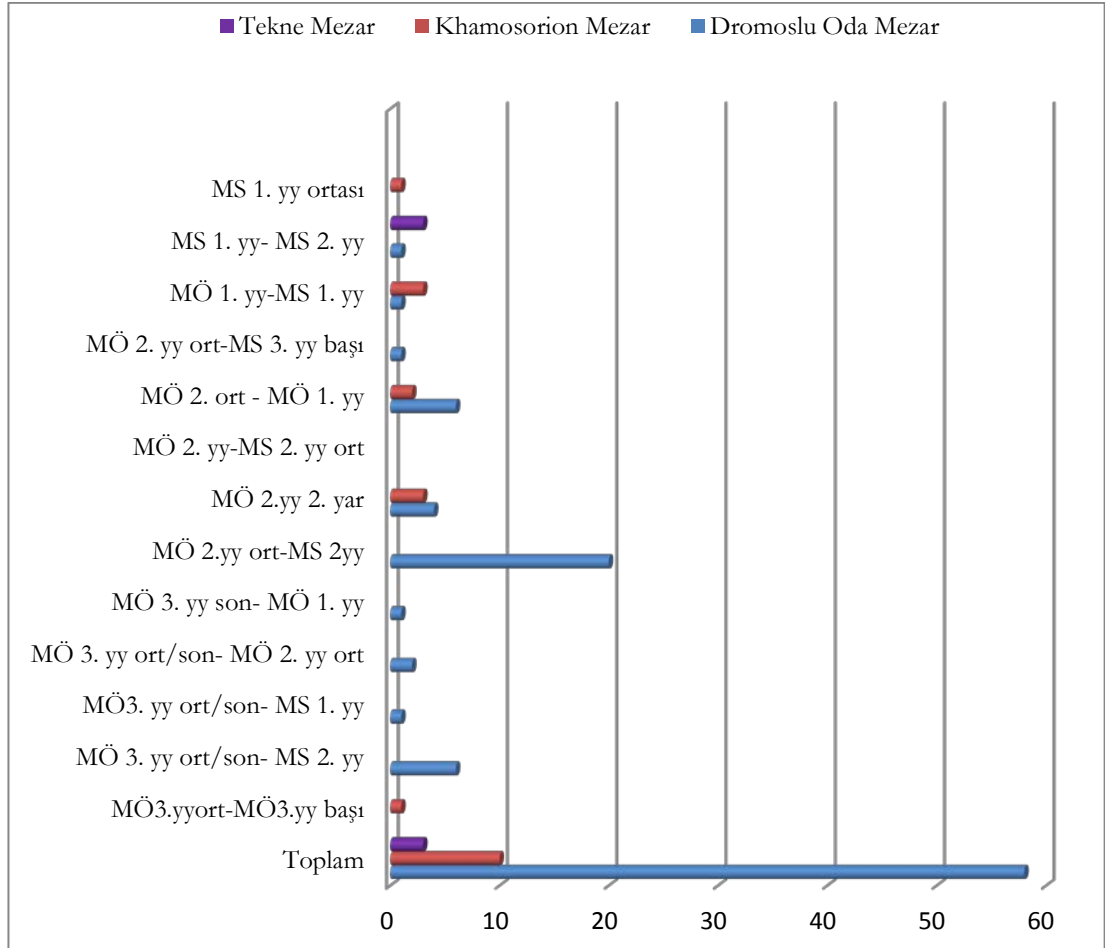

**Şekil 2:** Akdağ mezarların kullanım evrelerini gösteren grafik.

Buluntular, nekropolün ilk kullanım evresi olarak görülen MÖ 3. yy ortaları-MÖ 3. yy sonlarından itibaren, hem oda mezarların hem de basit *khamosorion* mezarların kullanılmaya başladığını göstermektedir. Ancak basit *khamosorion* mezarlardan ele geçen buluntular ağırlıklı olarak bu mezarların, MÖ 2. yy'ın 2. yarısından sonra kullanımının daha yoğun olduğunu, MÖ 1. yy ile MS 1. yy'da da bu mezarların kullanımının devam ettiğini göstermektedir (Şekil 2).

Dromoslu oda mezarlarda ise, mezarlara MÖ 3. yy ortalarından itibaren ilk gömülerin yapılmaya başladığını söylemek mümkündür. Nekropol'deki dromoslu mezarların en son kullanıldığı tarih ise MS 2. yy sonları- MS 3.yy'dır.

Üç mezar tipinde de birden fazla gömüt bulunmuştur. Gerek *kline*'li oda mezarlarında *kline*'ler arasındaki boşlukta bulunan kemik parçaları, gerekse de basit *kbamosorion* ve tekne mezarlarında oldukça karışmış şekilde bulunan kemiklerin varlığı, mezarlara yeni bir gömü yapılacağı zaman mezarların açılıp, eski gömüye ait kemiklerin ve buluntuların bir kenara itilerek yeni gömülerin yapıldığını göstermektedir.

Mezarların tekrar kullanılması için, aile mezarlarının yerlerinin hatırlanması ve bu nedenle de mezar yerlerinin işaretlenmesi gerekmektedir. Antik Dönem'de mezarların yerlerinin işaretlenmesi için çeşitli yöntemler uygulanmıştır<sup>309</sup>. Bunun için bilinen en klasik yöntemlerden biri gömü yapıldıktan sonra mezarlık üzerine, toprak ve çakıl taşlarından yığma ufak tepelikler oluşturulmasıdır<sup>310</sup>. Ancak Akdağ Nekropolü'nde mezarların üzerlerinde böyle bir işaretin varlığı bilinmemekle birlikte, nekropoldeki mezarların sayısal yoğunluğu ve kullanım evrelerinin çeşitliliği, büyük bir olasılıkla mezarların yerlerinin belirlenmesi amacıyla çeşitli uygulamaların yapılmış olduğunu düşündürmektedir. Nekropol çevresinden ele geçtiği belirtilen fakat tam olarak buluntu yerlerinin bilinmediği, bugün Muğla Arkeoloji Müzesi'nde bulunan mezar *stel*'leri bu amaca hizmet etmiş olmalıdır.

---

<sup>309</sup> Attika'da Protogeometrik Dönem'e tarihlenen mezarlarda gömü yapıldıktan sonra üzerine yığılan küçük suni tepelerin üzerlerine mezarın işaretlenmesi için, üzerlerinde cenaze sahneleri bulunan vazolar konulmaktaydı (Kurtz-Boardman 1971, 38). MÖ 7. yy'dan itibaren Attika'da, MÖ 6. yy'ın ikinci yarısından sonra da Ionia, Kyklad Adaları'nda, mezarlar üzerinde gösterişli *stel*'ler dikilmiştir. MÖ 6. yy sonlarında Attika'da ölen kişinin adının yazılı olduğu bezemesiz taş *stel*'ler, yükseklikleri 1 m'yi geçen beyaz zeminli *lekythos*'lar da antik dönemde mezar yerlerinin hatırlatıcısı olarak bırakılmıştır. Bu belirteçlerin dışında yazıtlı, figürlü mezar *stel*'leri de mezar yerlerini işaretlemede kullanılmıştır (Hürmüzlü 2008, 32-33).

<sup>310</sup> Kurtz-Boardman 1971, 79 vd.

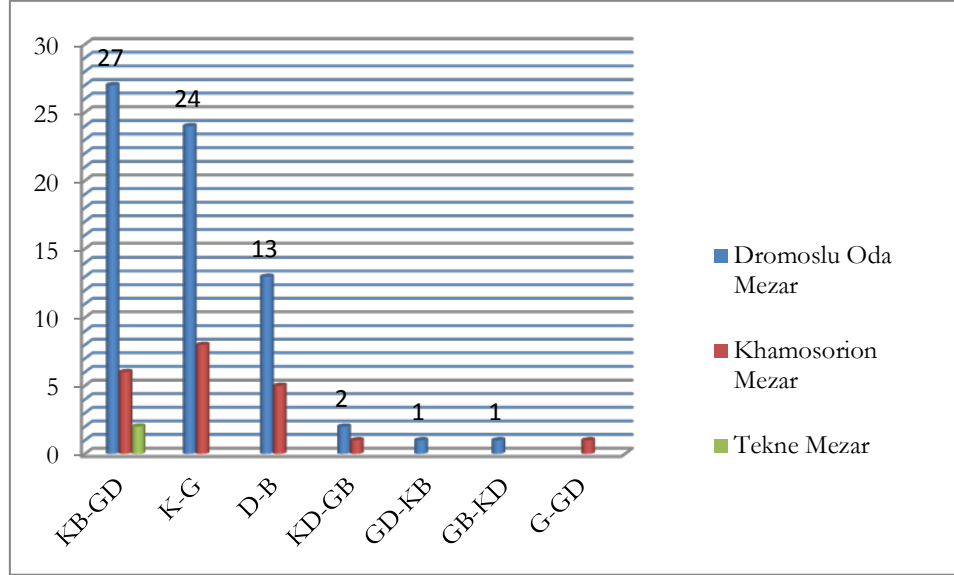

**Şekil 3:** Akdağ mezarlarının yön grafiği

Dromoslu oda mezarlar ve basit *khamosorion* mezarlarda yön olarak çoğunlukla kuzeybatı-güneydoğu ile kuzey-güney doğrultusu seçilmiştir. Mermerden tekne mezarlar da kuzeybatı-güneydoğu yönlüdür (Şekil 3).

118 mezardan 17'sinde *kremasyon* gömüye rastlanmıştır (MK1, MK24, MK71, MK72, MK73, MK74, MK75, MK77, MK78, MK89, MK93, MK107, MK109, MK112, MK114, MK 117, MK118). Bu mezarlardan 8'inde *urne* tespit edilirken, bir mezarda da 1 adet mermer *ostothek* ele geçmiştir. 13 mezarda da birincil *kremasyon* yani mezar içinde *kremasyon*'un uygulandığı belirlenmiştir. Bu durum mezarlarda *inhumasyon* gömününün Akdağ mezarlarında daha yaygın bir gömme biçimi olduğunu göstermektedir.

Mezarlar antik dönemde ve günümüzde birçok kez soyulmuştur. Dromoslu oda mezarlardan MK7, MK26, MK32, MK35, MK50, MK52, MK57, MK78 no'lu mezarların kapak taşlarının üst kısmının kırılarak mezara girildiği belirlenmiştir (Levha 21 b-c; 23 b-c; 24 a, b, d; 25 a-c; 26 a; 27 b). MK13, MK24, MK29, MK41 no'lu mezarlarda ise, lentoya zarar verilmeden lento üzerinden açılan bir delik ile mezar odalarına girilmiştir. Muhtemelen bu soygunlar antik dönemde gerçekleşmiş, ardından

modern zamanlarda da mezarlara bu açıklıklardan girilmiş olmalıdır. **MK31, MK44, MK47, MK53, MK64, MK74, MK77, MK85, MK90** ve **MK94** no'lu oda mezarların lento ve sövelerinin kırılarak mezar odalarına girildiği belirlenmiştir. Bunun dışında oda mezarların büyük bir çoğunluğuna mezar odasının tavanından, iş makineleri ile açılan deliklerden girilmiştir<sup>311</sup>. Bu soygunlar günümüzden 20-25 yıl önce gerçekleşmiş soygunlara işaret etmektedir. (**Levha 6a; 10a; 11a; 13a**). Mezar soygunları mezar mimarisindeki tahribatların yanı sıra, mezar içindeki gömülere ait buluntular ve kemiklerin karıştırılmasından, altın gibi değerli metallerden yapılmış buluntuların da az sayıda ele geçmesinden, mezar içinde ele geçen poşet, modern şişe parçaları ve elektrik kabloları gibi maddi kültür kalıntılarından da anlaşılmaktadır. Oda mezarların yanı sıra basit *kehamosorion* ve mermer tekne mezarların da soyulmuş oldukları, iskeletlere ait kemiklerin karıştırılması ve buluntuların azlığından anlaşılır. Bu mezarlardaki soygunlar, mezarların üstünü kapatan kapak taşlarından biri kaldırılarak ya da kapak taşlarından birinin kenarı kırılarak gerçekleştirilmiştir (**Levha 9a; 28 c; 29 b-d**).

## V.2. Kültürel Malzemeler

Mezarlardan ele geçen kültür malzemeleri, pişmiş topraktan yapılmış *unguentarium* lar, testiler, kâseler, *urne* ler, kandiller, terrakotta figürinler, cam boncuklar, pandantifler, oyun taşları, *unguentarium* lar, gümüş ve bronz sikkelerden oluşur. Buluntu sayısı açısından daha az sayıda olan kültürel malzemeler de, diğer buluntular başlığı altında sınıflandırılmıştır. Bunlar da, *stamnos* lar, *pyxis* ler, *aryballos* lar, *lekythos*, tabak, tavalalar, kapaklar, ağırşaklar, bronz kaplar, bronz kulp, *strigilis* ler, bronz aynalar, takılar (yüzük, altın küpe, altın ağız bantları, altın diadem parçaları, iğneler) spatül, balta, onyx'ten pandantif, mermer heykelciğe ait el parçası ve mezar *steli* nden oluşmaktadır.

---

<sup>311</sup> Boysal – Kadioğlu 1999, 218.

## V.2.1. P.t *Unguentarium* lar

### V.2.1.1. *Unguentarium* lar: Adlandırılması ve Kullanım Alanları

Hellenistik ve Roma Dönemleri'nde, özellikle nekropollerde ele geçen *unguentarium* lar<sup>312</sup>; birçok araştırmacı tarafından, cenazelerde yas tutanların gözyaşlarını biriktirdikleri, Latince'de *lacrimarium* veya *lacrimatorium* (gözyaşı) anlamına gelen *lacrimaria* olarak hizmet eden kaplarla özdeşleştirilmiştir<sup>313</sup>. Ancak şimdilik bu görüşü destekleyen edebi ve arkeolojik kaynakların bulunmamaktadır<sup>314</sup>.

*Unguentarium* ismi, antik bir adlandırma olmayıp, ilk kez 20. yy'ın başında Kartaca'da Fransız arkeologlar tarafından kullanılmıştır<sup>315</sup>. Bu kap formu, antik dönemde kabın içinde taşınan maddeden yola çıkarak, *balsamarium* (balsam)<sup>316</sup> ya da *olfactariolum* (kokusunu almak) kelimeleri kullanılmıştır<sup>317</sup>. Antik dönemde parfüm işiyle uğraşan kişilere *unguentarii*<sup>318</sup>, parfümlerin saklandığı yere *unguentaria cella*, parfüm konan şişelerin yerleştirildiği özel kaplara *unguentarium scrinicum* adı verilmekteydi<sup>319</sup>. Bu kelimelerden de anlaşılacağı üzere, bu kaplarla parfüm, krem ve özel yağlar<sup>320</sup> taşınıyor ayrıca bu kaplara, sıvı olarak *silphium* bal, sirke, balık sosu ve ilaçları da konuyordu<sup>321</sup>.

Bugün için *unguentarium* olarak adlandırılan kapların isimlendirilmesiyle ilgili olarak farklı görüşler bulunmaktadır. Antik yazarlardan Plinius, *vasa unguentaria*'dan söz etmektedir<sup>322</sup>. Ancak Plinius'un sözünü ettiği kap, döneminin alabaster kaplarını ifade etmektedir. P. Hellström, Plautus'un ve Cicero'nun, Roma *palaestrası*'nda kullanılan en

---

<sup>312</sup> Anderson-Stojanović 1987, 105.

<sup>313</sup> Thompson 1934, 473, dn. 3. Ancak bu görüş artık kabul görmemektedir. Anderson-Stojanović 1987, 106; Nikolić – Raičković 2006, 327.

<sup>314</sup> Hellström 1965, 23.

<sup>315</sup> Hellström 1965, 24.

<sup>316</sup> Anderson-Stojanović 1987, 106; Dotterweich 1999, 3.

<sup>317</sup> Camilli 1999, 44.

<sup>318</sup> Cicero I, 12.

<sup>319</sup> Daremberg-Saglio 1896, 597.

<sup>320</sup> Hellström 1965, 24; Anderson-Stojanović 1987, 105.

<sup>321</sup> Hellström 1965, 24; Nikolić – Raičković 2006, 327.

<sup>322</sup> Plinius XXXVI, 12.

gerekli alet ve kabını tanımlayan *ampulla et strigilis* teriminden yola çıkarak, *unguentarium*ların Hellenistik Dönem’de yağ taşımada da kullanıldığını ve bu kapların Latince *ampulla* olarak adlandırılmış olabileceğini ileri sürmektedir<sup>323</sup>. Bu durumda antik dönemdeki bu isimlendirmeler yalnızca malzemeyi değil aynı zamanda kap formunu da tanımlamaktadır.

*Unguentarium*ların Yunanca ismi ile ilgili olarak çok az antik kaynaktan bilgi bulunmaktadır. Aristophanes, ölen kişinin yanına *lekythoi* olarak adlandırılan bir kabın yerleştirildiğinden<sup>324</sup>, Athenaeos da *lekythoi* olarak adlandırılan kapların klasik *lekythos*ların ortadan kaybolmasından sonra da var olduğundan bahseder<sup>325</sup>. Hellström, Demosthenes’in *lekythion* ismini, MÖ 4. yy’ın ortalarında kullandığını bildirmektedir<sup>326</sup>. Ancak Hellström, bu ismi fusiformlu şişelerle bağdaştırmanın adı geçen tarihler için çok erken olduğunu ileri sürmektedir. Ayrıca *unguentaria* isminin; hem zamanında hem de klasik *lekythos* ismi ile birlikte önceden isimlendirilmiş bir kap formu olduğunu ve daha sonra da bu isimlendirmenin iç formu kaplara aktarılmış olabileceğini de belirtmektedir<sup>327</sup>.

Anderson-Stojanovic, *alabastron* ve *lekythos*ların antik dönemde bu şişeler için kullanılmış bir isimlendirme olabileceğini ileri sürmektedir<sup>328</sup>. Bu konuda çalışan araştırmacılar, yukarıda da sözü edildiği gibi kabın içinde taşınan malzemedan yola çıkarak bir takım fikirler ileri sürmüşlerdir. Fakat tam olarak kabın kullanımına ilişkin kesin sonuçlar bugün dahi bilinmemektedir. Ancak bilinen gerçek şudur ki, bu kaplar sadece tek bir malzemeyi taşımaya yönelik kaplar değildir.

---

<sup>323</sup> Hellström 1965, 24.

<sup>324</sup> Aristophanes, *Ecclesiazusae*, 535, 1030, 1107-1111.

<sup>325</sup> Athenaeos, *Deipnosophistai*, IV, 129a.

<sup>326</sup> Hellström 1965, 24.

<sup>327</sup> Hellström 1965, 25.

<sup>328</sup> Anderson-Stojanović 1987, 106.

### V.2.1.2. Ortaya Çıkışı, Tarihlendirme Kriterleri ve Tipleri

Pişmiş topraktan yapılmış örneklerin yanı sıra cam, metal, gümüş, altın, akik, kurşun<sup>329</sup> gibi farklı birçok malzemeden üretilmiş olan *unguentarium*ların ortaya çıkışı ve çıkış tarihi araştırmacılar arasında halen tartışmalı bir konudur. Bu kap formunu tipolojik olarak sınıflandıran Forti, *unguentarium*ların İspanya'da Ampurias'ta MÖ 5. yy'da ortaya çıktığını belirtir<sup>330</sup>. Ancak burada bulunan *unguentarium*larda kulp olması ve bu formun MÖ 4. yy'a kadar Doğu Akdeniz'de görülmemesi, bu görüşü şimdilik desteklememektedir. Buna karşılık Thompson, kapların parfüm taşımada da kullanılmasından ve parfümün üretim yerinin doğu ülkeleri olmasından yola çıkarak *unguentarium*ların doğu kökenli kaplar olduğunu ileri sürer<sup>331</sup> ve formun kökeninin Suriye olduğunu belirtir. Fakat Dura Europos ve Filistin'deki en erken örneklerin MÖ 2. yy'ın ilk yarısına tarihlenmesi, Thompson'ın bu tezini çürütmektedir. Vessberg ve Westholm de bu kapların Mısır'da, İskenderiye kentinde ortaya çıktığı görüşünü savunmaktadırlar<sup>332</sup>. Ancak bu yerleşimde de çok fazla örneğe rastlanılmamıştır.

Fusiform *unguentarium*lar bütün Akdeniz çevresinde yer alan yerleşimlerin Hellenistik Dönem'e tarihlenen tabakalarda ortaya çıkarılmışlardır. Klasik Dönem'de özellikle bodur *lekythos*'ların MÖ 4. yy'ın sonlarına kadar mezarlara bırakılan mezar hediyeleri arasında yer alması<sup>333</sup> ve bu tarihten sonra yerini adeta *unguentarium*lara bırakması, *unguentarium*ların *lekythos*'ların devamı niteliğinde üretilen kaplar olduğunu düşündürmüştür<sup>334</sup>. Ancak bu konuyla ilgili olarak yapılan son araştırmalar, bu kap formunun sadece *lekythos*'lardan değil *amphoriskos*, *alabastron* ve *hydion*'dan esinlenerek

---

<sup>329</sup> Hellström 1965, 24.

<sup>330</sup> Forti 1962, 143-157.

<sup>331</sup> Thompson 1934, 473. Thompson ayrıca Myres'in de bu kapların Suriye kökenli olduğunu belirttiğini bildirmektedir. Thompson 1934, 474.

<sup>332</sup> Vessberg – Westholm 1956, 73-74.

<sup>333</sup> Hellström 1965, 24; Anderson-Stojanović 1987, 106.

<sup>334</sup> Hellström 1965, 25.

ortaya çıktığı yönündedir<sup>335</sup>. Özellikle *unguentarium* olarak isimlendirilmiş olan kapların erken örnekleri, bodur *lekythos*'lar ve *amphoriskos*'ların formları ile büyük benzerlik göstermektedir. Bunların dışında Pers Dönemi şişeleri olarak adlandırılan küçük yatay kulplu *unguentarium*'lar, Kıbrıs, Rhodos ve Yunanistan gibi daha çok kıyı kentlerde bulunmuştur<sup>336</sup>. Rotroff, küçük kulplu ve gri renkli *unguentarium*'ları, Kıbrıs'ın erken dönem *amphora*'ları ile ilişkilendirerek bunların Kıbrıs kaplarının taklidi olduğunu belirtmektedir<sup>337</sup>. Sparkes–Talcott ise bu kapların iki yanında kulbu olan Kıbrıs *amphora*'larının taklidi niteliğindeki minyatür kapların örnekleri olarak adlandırmaktadır<sup>338</sup>. Åström de, tam olarak kökenlerinin bilinemediği bu kapların Kıta Yunanistan'dan gelmiş olabileceğini belirtir<sup>339</sup>. Jones, bu kaplarda parfüm taşındığından yola çıkarak, *unguentarium*'ların parfüm üretilen merkezlerin yakınında üretilmiş olabileceğini ileri sürmüştür<sup>340</sup>. Hellström ise, haklı olarak, Akdeniz'deki erken *unguentarium* örnekleri olarak kabul edilen tiplerin çok fazla çeşitlilik göstermesinden dolayı köken arayışının doğru olmadığını belirtir<sup>341</sup>.

*Unguentarium*'ların tarihlendirilmesinde Fossey, Yunanistan'da Asine'deki Hellenistik Dönem'e tarihlenen mezarlarda bulunan iğ formu örneklerde kabın çapının artmasını kabın yüksekliğiyle orantılandırarak, MÖ 3. ve MÖ 2. yy'da *unguentarium*'ların gövdesinin küresellikten ince-uzun gövdeli profile doğru bir gelişme gösterdiğini belirtmektedir<sup>342</sup>. Yunanistan ve diğer bölgelerde yoğun olarak rastlanan iğ formunun başka varyasyonunda, *unguentarium*'un gövde boşluğu kısa ve gövdenin içi de yuvarlaktır. Atina ve Samos'ta da kısa, küresel gövdeli örnekler bulunurken, daha köşeli örneklere ise

---

<sup>335</sup> Dotterweich 1999, 4.

<sup>336</sup> Guz-Zilberstein 1995, 304.

<sup>337</sup> Rotroff 2006, 141-143.

<sup>338</sup> Sparkes – Talcott 1970, 191-192.

<sup>339</sup> Åström 1964, 189.

<sup>340</sup> Jones 1950, 171.

<sup>341</sup> Hellström 1965, 26.

<sup>342</sup> Anderson-Stojanović 1987, 106.



Anadolu'da Tarsus'ta<sup>343</sup>, Hama ve Makedonya'da<sup>344</sup> rastlanmıştır<sup>345</sup>. Samos ve Makedonya'da<sup>346</sup> küresel gövdeli ve keskin kaide boyunlu örnekler MÖ 2. yy'a tarihlenmektedir<sup>347</sup>. MÖ 1. yy'ın son yarısında ise, bazı örneklerde kaide üzerindeki silindirik ayak görülmemektedir<sup>348</sup>. Bu formun erken örneklerinde soğan şeklinde olan gövdenin hacminin geniş olduğu, daha sonraki dönemlerde ise formda bir uzamanın görüldüğünü ve iç hacminin de daraldığı belirtilir<sup>349</sup>. Ancak bu görüşe karşılık Lapp, MÖ 1. yy'da bu kapların en belirgin özelliklerinin ince cidarlı oluşu ve kapasitesindeki artış olduğunu ileri sürmektedir<sup>350</sup>.

*Unguentarium*lar, araştırmacılar tarafından iğ (fusi) formlu ve torba, armudi (bulbous) gövdeli olmak üzere başlıca iki tip altında değerlendirilmiştir<sup>351</sup>. Ancak bu formlar yapılan kazı çalışmalarının ve bu çalışmaların yayınlarının artması ile birlikte çeşitlenmektedir<sup>352</sup>. Son yıllarda yapılan araştırmalarda başlıca iki tipte değerlendirilen *unguentarium*lara bir üçüncü tip olarak kubbe formlu ağız kenarlı *unguentarium*lar da eklenmiştir<sup>353</sup>. Bu formun buluntu yoğunluğu Knidos, Rhodos ile Kıbrıs'tır. Ancak bu *unguentarium*ların üretim yeri henüz netlik kazanmamıştır. Yapılan araştırmalar, formun Anadolu'nun Akdeniz kıyılarında yoğun olduğunu göstermektedir<sup>354</sup>. Bu tipin en belirgin özelliği, kubbe şeklindeki ağız, vurgulanan omuz, uzun boyun, kalp şeklindeki gövde ve geniş kaidedir. Erken örneklerde formun kendine özgü özelliği olan omuzu vurgulayan

---

<sup>343</sup> Jones 1950 172 bkz. Lev.135/249, Lev.187/243, 250.

<sup>344</sup> Anderson-Stojanović 1992, 84, Lev. 69/580-582.

<sup>345</sup> Anderson-Stojanović 1987, 106, Res. 1c-4.

<sup>346</sup> Anderson-Stojanović 1992, 81, Lev. 66/560.

<sup>347</sup> Anderson-Stojanović 1987, 106, Res. 1a.

<sup>348</sup> Khairy 1980, 85.

<sup>349</sup> Jones 1950, 171-172; Vessberg –Westholm 1956, 60-61; Hägg – Fossey 1980, 29.

<sup>350</sup> Lapp 1961, 62.

<sup>351</sup> Anderson-Stojanović 1987, 106.

<sup>352</sup> Patara, Ksanthos, Letoon ve Tlos'ta görülen ve adını bu kentlerin yer aldığı Eşen Vadisi'nden alan Eşen Tipi olarak adlandırılan *unguentarium*lar bulunmuş ve literatüre kazandırılmıştır. Dündar 2008, 27-30.

<sup>353</sup> Hayes 1991, 68.

<sup>354</sup> Kilikia Bölgesi'nde Anamur, Silifke, Kelenderis, Tarsus kazılarında ele geçmiştir. Lafli 2003, 63, 65, Lev. 52 d, l. 53 a-c, 55 a-e, 59 b-d, 60 a-c.

kalp şeklindeki karnı ile erken iğ formulu *unguentarium* lar ile karıştırılmış ve bu form için erken tarihlendirmeler önerilmiştir<sup>355</sup>. En erken örnekleri MÖ 4. yy'ın sonlarına kadar giden bu tipteki *unguentarium* ların en çok ele geçtiği dönem MÖ 2. yy'dır. Bu formun üretimi ise MÖ 1. yy sonlarında sona erer<sup>356</sup>.

*Unguentarium* formları içerisinde iğ form dışında yaygın olarak ele geçen ancak iğ form kadar uzun süre kullanılmayan diğer form da armudi, soğan gövdeli, bulbous tipli *unguentarium* larıdır. Armudi, bulbous formulu *unguentarium* lar, MÖ 1 yy'da popüler olan ve MS 1. yy'ın ikinci yarısına kadar kullanılan bir tiptir. Bu formun nasıl ve ne zaman ortaya çıktığı kesin olarak bilinmemekle birlikte, Anderson-Stojanović formun ortaya çıkışını, MÖ 50 yıllarında camcılıkta üfleme tekniğinin keşfedilmesi ile ilişkilendirmektedir<sup>357</sup>. Bu görüşe göre üfleme tekniği ile yapılmış cam şişelerin taklit edilerek pişmiş toprak *unguentarium* larında uygulandığı ve böylece armudi soğan gövdeli (bulbous) formun ortaya çıktığı öne sürülmektedir<sup>358</sup>. Gövde boşluğu kısa yapılmış iğ (fusi) formundan, düztabanlı torba gövdeli, armudi (bulbous) tipine geçilmesi, kaptaki iç yüzey miktarını fazla etkilememiştir<sup>359</sup>. Özellikle Hellenistik Dönem'de maliyeti ucuz olmasından dolayı, pişmiş topraktan yapılan örnekler daha çok rağbet görmüştür. Erken Roma Dönemi'nden itibaren ise, camın maliyetinin ucuzlamasıyla, camdan yapılan *unguentarium* ların üretimi yaygınlaşmış<sup>360</sup>, pişmiş topraktan örneklerin üretimi ise cam örneklere nazaran azalmıştır<sup>361</sup> (**Tablo 4**). MS geç 1. ve MS 2. yy'da oldukça sevilen ve yaygın olarak kullanılan camdan yapılmış şamdan biçimli *unguentarium* ların pişmiş

---

<sup>355</sup> Dotterweich 1999, 64.

<sup>356</sup> Dotterweich 1999, 67.

<sup>357</sup> Anderson-Stojanović 1987, 113.

<sup>358</sup> Westholm 1956, 80; Dusenbery 1998, 800.

<sup>359</sup> Anderson-Stojanović 1987, 110.

<sup>360</sup> Anderson-Stojanović 1987, 113; Weinberg 1992, 33.

<sup>361</sup> Robinson 1959, 15.

topraktan imitasyonları<sup>362</sup>, MS 2. ve 3. yy'larda Trakya ve Kıbrıs'ta yapılan kazılarda ele geçmiştir<sup>363</sup>.

### V.2.1.3. Akdağ Nekropolü *Unguentarium* larının Tipolojik

#### Değerlendirmesi (Tablo 4)

Stratonikeia Akdağ Nekropolü'ndeki mezar buluntuları içerisinde ele geçen en yoğun buluntu grubunu p.t *unguentarium* lar oluşturmaktadır. Mezarlarda ele geçen toplam 218 adet *unguentarium* değerlendirmeye alınmış, envanterlik nitelikte ve tipolojiye katkısı olacak *unguentarium* ların katalog bilgilerine yer verilmiştir. *Unguentarium* larında 2 ana tip ve bu tiplerin alt grupları tespit edilmiştir. Ana tipler, iğ formu (fusiform) *unguentarium* lar ve armudi, soğan gövdeli (bulbous) *unguentarium* larıdır.

#### V.2.1.3.1. Tip 1: İğ (*Fusi*) Formlu *Unguentarium* lar (U1- U95) (Levha 33-48 e)

Tip 1 olarak adlandırılan Akdağ Nekropolü'nden ele geçen iğ (fusi) formu *unguentarium* lar, ağız, gövde, ayak formlarına göre 14 grup altında değerlendirilmiştir.

**Tip 1 a (Levha 33 a-f; 34 a; Çizim 13 a):** Yükseklikleri 12 ile 20 cm arasında değişen, U1-U7 no'lu *unguentarium* lardan U1, U2, U 3 ve U6'nın ağız kenarları, Hayes'in kubbe formu ağız kenarlı *unguentarium* lar olarak adlandırdığı<sup>364</sup> *unguentarium* ların ağızlarına benzemektedir (Levha 33 a-c, f). Ancak bu örneklerin kaideleri, Hayes'in sınıflandırdığı formun, ayaklarından farklı olarak dışa taşkın profilli ya da dışa açılan konik formdadır. U5 ve U7 no'lu *unguentarium* 'un ağız kısmı ile U4'ün ağız ve ayak kısmı ele geçmemesine karşın büyük ihtimalle bu üç örnekteki gibi dışa taşkın profilli ağız ve dışa taşkın profilli ayaklı olmalıdır. Silindirik boyunlu, geniş ovoid gövdeli,

<sup>362</sup> Anderson-Stojanović 1987, 113; Nikolić-Raičković 2006, 328-329, Res.1/ 1-8.

<sup>363</sup> Anderson-Stojanović 1987, 113.

<sup>364</sup> Hayes 1991, 68.

kısa ayaklı, dışa taşkın profilli, düz kaideli bu *unguentarium*ların hamur rengi açık kırmızı ile sarımsı kırmızımsı renk arsında değişmektedir. Hamuru iyi pişmiş ve sert dokulu, gözeneksiz kile sahiptir. **U2, U 3, U5 ve U6** no'lu *unguentarium*ların astarı krem renktedir. **U4**'ün ise gri, **U7**'nin ise açık kırmızı renkte astarlıdır. **U2, U3 ve U5**'in astarı **U6**'ya göre daha kalındır. **U6**'da ise astar çok ince bir tabaka olarak yüzeye uygulandığından astarın çok az bir bölümü korunmuş, büyük bir kısmı da dökülmüştür. **U2 ve U3**'te hem boyunda hem de gövdede kahverengimsi kırmızı, **U4**'te koyu gri renkte, **U5 ve U7**'de kiremit renginde ince bantlar arasına kalın bant bezeme yapılmıştır. **U6**'da bant bezeme görülmemektedir. Ancak açık renkte bir astarla zemin astarlandığına göre bu örnekte de bant bezeme yapılmış olmalıdır. Fakat yüzeydeki astar döküldüğünden bunu kesin olarak söylemek güçtür. Bant şeklindeki bezemenin kökeninin Suriye ve Kıbrıs olabileceği düşünülürken, bu tipte yapılmış bezemelerin tüm Akdeniz'de sevilerek kullanıldığı ele geçen örneklerden bilinmektedir<sup>365</sup>. İç hazneleri ayağa kadar inen *unguentarium*ların cidar kalınlıkları da incedir. Formun yakın benzerleri Atina'da<sup>366</sup>, Kerameikos'ta<sup>367</sup>, Olympia'da<sup>368</sup>, Eridanos Nekropolü'nde<sup>369</sup>, Kourion'da Ayios Ermoyenis Nekropolü'nde<sup>370</sup>, Lilybaeum Nekropolü'nde<sup>371</sup> ele geçmiştir. İzmir Müzesi'nde bulunan Kat. No.15 olarak sınıflandırılan örnekle<sup>372</sup>, Patara'daki kazılarda bulunan U28 no'lu *unguentarium*<sup>373</sup> ile Tralleis'te<sup>374</sup> ve Stratonikeia Kabasakız Nekropolü'ndeki mezarlarda<sup>375</sup> bulunan *unguentarium*larla da yakın benzerdir. Patara'daki örneklerin dış yüzü, Atina'daki *unguentarium*lar gibi gri renkli astarlıdır. **U4** no'lu

---

<sup>365</sup> Hausmann 1996, 32, dn. 130.

<sup>366</sup> Thompson 1934, 332, 342, Res. 22; Boulter 1963, Lev. 46, I-1

<sup>367</sup> Knigge 1976, Lev. 96, E 88.

<sup>368</sup> Hausmann 1996, Lev. 11, No.: 58.

<sup>369</sup> Schlörb-Vierneisel 1966, Lev. 60, Res. 5.192.

<sup>370</sup> McFadden 1946, Lev. XLI, 69.

<sup>371</sup> Bechtold 1999, Lev. XLVII, T.148

<sup>372</sup> Günay Tuluk 1999, Lev.4, Kat. No.: 15.

<sup>373</sup> Dündar 2008, Kat. No.: U28.

<sup>374</sup> Civelek 2001, 109, Lev. XXVI, U 24, U 27; Saraçoğlu 2011, Kat. No.: 8, U8.

<sup>375</sup> Baldiran 1990, Kat. No.: 259, Çiz.2.

*unguentarium* bu örneklere astar rengi açısından da benzemektedir. İzmir Müzesi'nde bulunan *unguentarium*'ların dış yüzeyi de koyu kahverengimsi astarlıdır<sup>376</sup>. Kerameikos ve Atina'dan ele geçen örnekler, MÖ 4. yy'ın sonları-MÖ 3. yy'ın başlarına<sup>377</sup>, Ermoyenis Nekropolü'nde ve Eridanos Nekropolü'ndeki örnekler, MÖ 3. yy'ın ilk yarısına<sup>378</sup>, Sicilya'da Lilybaeum Nekropolü'ndeki *unguentarium*'lar, MÖ 3. yy sonlarına tarihlendirilmiştir<sup>379</sup>. Patara'daki *unguentarium* MÖ 4. yy'ın sonu, MÖ 3. yy başına, İzmir Müzesi'ndeki *unguentarium* MÖ 3. yy'ın ilk yarısına, Tralleis Batı Nekropolü'ndeki *unguentarium*, MÖ erken 3. yy'a, Stratonikeia Kabasakız mevkiindeki *unguentarium* ise, MÖ 3. yy ortalarına tarihlenmiştir<sup>380</sup>. Akdağ *unguentarium*'u benzerlerinden yola çıkarak MÖ 3. yy'ın ortaları-MÖ 3. yy sonuna tarihlendirilebilir (Tablo 4).

**Tip 1 b (Levha 34 b-c; Çizim 13 b): U8 ve U9 no'lu *unguentarium*'lar bu tip altında değerlendirilmiştir. Gri renkte hamurlu *unguentarium*'lardan U8 no'lu *unguentarium*'un dışa dönük abartılı yapılmış dudak profili ile dikkat çekmektedir. U9 no'lu *unguentarium*'un ise ağız kısmı ele geçmemiştir. Tipin genel özelliği, geniş ovoid gövde, Tip 1 a'daki *unguentarium*'lara göre biraz daha uzun ayak, dışa taşkın profilli düz kaidedir. Hamurunun renginde astarlı olan *unguentarium*'ların, omuz ve gövde üzerinde dikey çentik bezemeler yapılmıştır. Bu tipte *unguentarium*'ların yakın benzerleri Eridanos Nekropolü'nde ele geçmiştir. Schlörb-Vierneisel, bu *unguentarium*'ları MÖ 3. yy'ın ortalarına tarihlendirmiştir<sup>381</sup>. Form olarak birebir benzeri Stratonikeia Kabasakız mevki olarak adlandırılan alandaki nekropol kazılarında ele geçmiştir. Ancak hamuru Akdağ**

---

<sup>376</sup> Günay-Tuluk 1999, 131-132.

<sup>377</sup> Thompson 1934, Res.9, A 64; Knigge 1976, Lev. 96, E 88.

<sup>378</sup> McFadden 1946, 480; Schlörb-Vierneisel 1966,106.

<sup>379</sup> Bechtold 1999, Lev. XLVII, T.148

<sup>380</sup> Baldiran 1998, 338; Günay-Tuluk 1999, 131-132; Dündar 2008, Kat. No.: U28; Saraçoğlu 2011, Kat. No.: 8, U8.

<sup>381</sup> Schlörb-Vierneisel 1966, Lev. 60, Res. 5.192.

örneklerinden farklı olarak açık kırmızı renkte olup, dış yüzeyi kırmızı renkli astarlıdır<sup>382</sup>. Benzer örneklerden yola çıkarak bu tipteki *unguentarium*'lar MÖ 3. yy'ın ortasına tarihlendirilebilir (Tablo 4).

**Tip1 c (Levha 34 d-f; 35 a; Çizim 13 c): U 10-U 13** no'lu *unguentarium*'ların yükseklikleri 15,7-17,6 cm arasında değişmektedir. İlk iki grupta yer alan *unguentarium*'lardan farklı olarak daha ince boyunlu, oldukça geniş gövdeli, kısa ve dışa açılan ayaklı yapılmıştır. Ayrıca kırmızımsı renkte kaliteli astarları ile de form dikkati çekmektedir. **U10** ve **U12** no'lu *unguentarium*'ların gövdelerinin üst kısmında yapılmış bant içinde rulet bezemeler dikkat çekicidir (Levha 34 d, f). Ayrıca **U11** ve **U12** no'lu *unguentarium*'larda boyun ve ayak kısmında bilezik şeklinde bir profillendirme görülmektedir. Bu çıkıntılar belki de metal kapların seramikteki imitasyonları olarak yorumlanabilir. Akdağ'da ele geçen bu tipteki *unguentarium*'lar için, A. Baldıran, Hadra vazoları olarak adlandırılan ve Monako *Hydria*'sı olarak isimlendirilen *hydria* arasında yakın benzerlik kurmuştur. Bu tipteki eserlerin yakın benzerleri Akdağ Nekropolü dışında bulunmamıştır. Baldıran, Akdağ kazılarında çalışan ekip üyelerinden bu tipte yapılmış eserlerden bazılarında üretimden kaynaklanan hataların olduğunu öğrenmesi üzerine, Stratonikeia'ya yakın bir çevrede üretim atölyesinin aranması gerektiğini ileri sürmektedir. Baldıran bu tipteki *unguentarium*'un yakın benzerini üzerindeki bezemeden de yola çıkarak MÖ 2. yy'ın başlarına tarihlendirmektedir<sup>383</sup>. **U13 (Levha 35 a)** no'lu *unguentarium*'un ayak kısmı kırık ve eksiktir. Akdağ'daki Tip 1 b'den daha narin bir boyunda yapılmış olması, buna karşın gövde şişkinliğinin ve ayak boyunun kısalığının

---

<sup>382</sup> Baldıran 1990, Lev. X, 4, Res. 28, Kat. No.: 286, KS/G1 mezarı. Baldıran bu *unguentarium* formunu, tez çalışmasında *aryballos* olarak değerlendirmiş, ancak Akdağ örneklerini gördükten sonra *unguentarium* olarak adlandırmıştır. Baldıran 1998, 338.

<sup>383</sup> Baldıran 1998, 339.

Tip 1 a ve Tip 1 b ile benzer oluşu ile MÖ 3. yy'ın sonu-MÖ 2. yy başlarına tarihlendirmek daha uygun görülmektedir (Tablo 4).

**Tip 1 d (Levha 35 b-e; Çizim 13 d):** U14-U17 no'lu *unguentarium*ların yükseklikleri 14,4 - 23 cm arasında değişmektedir. Dışa dönük dudaklı, ince silindirik boyun, ovoid gövde ve kısa ayak ve dışa dönük düz kaidelidir. Bu grupta yer alan U14 ve U16 no'lu *unguentarium*ların hamur renkleri açık kırmızı renkte olup, hamurunun rengindeki astar üzerine dudak, boyun ve gövdede kırmızımsı renkte bant bezeme yapılmıştır. U15 no'lu *unguentarium*'un zemini ise kırmızımsı sarı renkte astar üzerine kırmızı bant bezemelidir. U17 no'lu *unguentarium*'un ise astarı soluk kırmızı renktedir. Kırmızımsı bantlar bu zemin üzerine yapılmıştır. Bu tipte artık iç hacim küçülmeye, ayaklar da dolu yapılmaya başlamıştır. Formun benzer örnekleri, Ampurias Nekropolü'nde<sup>384</sup>, Atina Agorası'nda<sup>385</sup>, Olympia'da<sup>386</sup>, Asine'de B42 no'lu mezarda<sup>387</sup>, Tralleis Nekropolü'nde<sup>388</sup>, Mylasa'daki Hellenistik Dönem mezarında<sup>389</sup> ele geçmiştir. Asine'deki *unguentarium*, MÖ 4. yy sonu 3. yy başına<sup>390</sup>, Olympia'daki *unguentarium* ise, MÖ 3. yy ortalarına tarihlendirilmiştir. Atina Agorası'nda C Grubu olarak sınıflandırılan buluntular içinde yer alan *unguentarium*<sup>391</sup> ile Ampurias Nekropolü'ndeki benzer örnek de<sup>392</sup>, MÖ 3. yy'ın 2. yarısı ile MÖ 2. yy başlarına tarihlendirilmiştir. Akdağ'da bu tipte değerlendirilen *unguentarium*ların en yakın benzeri, Tralleis ve Mylasa'da bulunmuştur. Mylasa'daki *unguentarium*lar geniş bir tarih aralığı verilerek Hellenistik Dönem'e

---

<sup>384</sup> Almagro 1953, 85, Res. 57,1, No.: 80.

<sup>385</sup> Thompson 1934, 368, Res. 52, C 76, 391, Res. 78, D 77-78.

<sup>386</sup> Hausmann 1996, Lev. 11, No.: 58.

<sup>387</sup> Hägg – Fossey 1980, Res. 68, No.: 7.

<sup>388</sup> Civelek 2001, 109, Lev. XXVII, U 16; U 24; U27.

<sup>389</sup> Akarca 1952, 383-384, Lev. LXXXIX, No.: 38.

<sup>390</sup> Hägg – Fossey 1980, 68, Res. 68, No.: 7.

<sup>391</sup> Thompson 1934, 368, Res. 52, C 76, 391, Res. 78, D 77-78.

<sup>392</sup> Almagro 1953, 85, Res. 57,1, No.: 80.

tariflendirilmiştir<sup>393</sup>. Tralleis'teki *unguentarium* lar ise, MÖ 2. yy<sup>394</sup> önerilmiştir. Akdağ *unguentarium* ları da benzer örneklerden yola çıkılarak MÖ 3. yy ortaları- MÖ 2. yy başlarına tarihendirilebilir (Tablo 4).

**Tip 1 e (Levha 35 f; 36 a-f; 37 a-f; 38 a-f; 39 a-b; Çizim 13 e):** Sayıca yoğun bir grubu oluşturan **U18-U38** no'lu *unguentarium* ların yükseklikleri 14,7-23 cm arasında değişmektedir. Bu *unguentarium* ların belirgin özelliği, dışa çekik ağız, uzun silindirik boyun, omuzun vurgulanmadığı yuvarlak gövde, uzun ayak ve dışa doğru profillendirilmiş kaidedir. Bu *unguentarium* ların kaideleri de küçük olduğundan ayakta durması için uygun değildir. Kabin iç hacmi daha da daralmıştır. Bu grupta yer alan eserler tüm olduklarından hamur rengine bakılamamış, ancak astar renkleri tanımlanmıştır. **U18, U20, U21, U22, U23, U24** ve **U27** no'lu *unguentarium* ların dışındakilerin astar rengi açık kırmızıdır ve kabin yüzeyine ince bir tabaka halinde uygulanmıştır. Sadece **U20** no'lu *unguentarium* 'un dış yüzeyinde omuz ve gövde de koyu kırmızı renkte bant şeklinde bezeme yapılmıştır (Levha 36 b). **U24, U25** ve **U36** no'lu *unguentarium* lar da hatalı üretimden kaynaklanan şekil bozuklukları görülmektedir (Levha 35 c; 36 f; 37 a; 38 f). Bu durum bu *unguentarium* ların mezarlara konulmak üzere yakın bir çevrede seri olarak üretilmiş olabileceğini düşündürmektedir. Bu tipteki *unguentarium* ların benzer örnekleri, Kerameikos'ta MÖ 2. yy'ın 2. yarısına<sup>395</sup>, Stobi'de MÖ 2. yy'ın ortasına tarihendirilmiştir<sup>396</sup>. Yakın benzerleri Pergamon'da<sup>397</sup> bulunan iki *unguentarium* da MÖ 2. yy'ın 2. yarısı-MÖ 1. yy başlarına tarihendirilirken, İzmir Arkeoloji Müzesi'ndeki *unguentarium* lar ise, MÖ 2. yy'ın 2. yarısına tarihendirilmiştir<sup>398</sup>.

---

<sup>393</sup> Akarca 1952, 383-384, Lev. LXXXIX, No.: 38.

<sup>394</sup> Civelek 2001, 109.

<sup>395</sup> Knigge 1976, Lev. 97, Lev.1 E 102.

<sup>396</sup> Anderson-Stojanović 1987, 109, Res. 1 b.

<sup>397</sup> Kunisch 1972, Lev. 69.

<sup>398</sup> Günay-Tuluk 1999, 133, Lev.6, Kat. No.: 40 c.



Boyun ve ayak kısmı biraz daha ince yapılan Tralleis Nekropolü'nden ele geçen bir diğer benzer *unguentarium* da, MÖ 2. yy'ın ortalarına tarihlendirilmiştir<sup>399</sup>. Bu örneklerden yola çıkarak Tip 1e olarak gruplandırılan *unguentarium*'lar MÖ 2. yy'ın ortaları tarihlendirilebilir (Tablo 4).

**Tip 1 f (Levha 39 c-f; 40 a-c; Çizim 13 f): U39-U45** no'lu *unguentarium*'ların Tip 1e olarak sınıflandırılan gruptan farkı, boynun gövdeye doğru hafifçe daralması, ovoid gövdenin adeta boyun ve ayak arasında sıkışmış izlenimi uyandırmasıdır. *Unguentarium*'ların en geniş yeri omuzlardır. Yükseklikleri 12,9 cm ile 20,2 cm arasında değişen *unguentarium*'ların ayak kısmı ile boyun hemen hemen aynı uzunluktadır. Kaide ise, dışa doğru profillendirilmiştir. Ayakların içi tamamen dolu olarak yapılmıştır. **U39, U44** no'lu *unguentarium*'larda üretimden kaynaklanan şekil bozukluğu görülmektedir (Levha 39 c; 40 b). Tüm olarak ele geçen bu tipteki *unguentarium*'ların hamur renklerine bakılamamış, sadece astar renkleri tanımlanabilmiştir. **U39** ve **U42** no'lu *unguentarium*'ların dışındakiler açık kırmızı renkte astarlıdır. Astar yüzeye ince bir tabaka halinde uygulanmıştır. **U39** ve **U42** no'lu *unguentarium*'lar ise soluk kırmızı renkte astarlıdır. Bu tipteki *unguentarium*'ların form olarak benzerleri Atina'da Lenormant Caddesi'ndeki mezarlarda<sup>400</sup>, İzmir Müzesi'nde<sup>401</sup>, Stratonikeia Akdağ nekropol alanında 2000 yılında gerçekleştirilen kazılarda<sup>402</sup>, Stratonikeia'nın nekropol alanlarından İğdemir mevkiinde 43 no'lu mezarda<sup>403</sup> ve Metropolis'te<sup>404</sup> ele geçmiştir. Bu örnekler için, MÖ 2. yy'ın 2. yarısı, MÖ 2. yy önerilmektedir (Tablo 4).

---

<sup>399</sup> Civelek 2001, 124, Lev. XXXI, U 14.

<sup>400</sup> Boulter 1963, 126, K 1-2.

<sup>401</sup> Günay-Tuluk 1999, 133, Lev. 6, Kat. No.: 36 e.

<sup>402</sup> Küçükçoban 2002, 254, M-6.

<sup>403</sup> Baldıran 1998, 340, Kat. No.: 23, Çiz. No.: 20.

<sup>404</sup> Gürler 1994, Lev. 29, 1237-141.

**Tip 1 g ( Levha 40 d-f; 41 a-e; Çizim 13 g): U46-U53** no'lu *unguentarium* lar, dışa dönük dudaklı, uzun silindirik gövdeli, aşağı doğru incelmış gövde, uzun ayak ve dışa taşkın profilli ayaklıdır. Belirgin özelliği, gövdenin yuvarlaklığını kaybetmesi ve aşağı doğru uzamasıdır. Ayaklar kabın ayakta durması için uygun değildir. Yüzeyde açık kırmızı, soluk kırmızı, gri, sarımsı kahverengi, sarımsı kırmızı renkte astar görülür. **U42, U47** no'lu *unguentarium* lar, Stobi'de<sup>405</sup>, Asine'de B39 no'lu mezarda<sup>406</sup>, Atina Lenormant Caddesi'ndeki mezarlarda<sup>407</sup>, Argos'ta<sup>408</sup>, Eridanos Nekropolü'nde<sup>409</sup> ve Kerameikos<sup>410</sup> örneklerinde olduğu gibi gövde üzerine beyaz ince bantlar görülmektedir (**Levha 39 f; 40 e**). Kerameikos, Asine ve Stobi'de bulunan benzer örnekler için, MÖ 2. yy'ın 2. yarısı önerilmiştir<sup>411</sup>. Eridanos Nekropolü'nde bulunan *unguentarium* ise, MÖ 2. yy'ın ilk yarısı ile MÖ 2. yy'ın ortalarına tarihlendirilmiştir<sup>412</sup>. Atina Lenormant Caddesi'ndeki mezarlardaki örnekler de, MÖ 2. yy'a tarihlendirilmektedir<sup>413</sup>. Tüm bu benzer örneklerden yola çıkarak Akdağ *unguentarium* ları için MÖ 2. yy'ın 2. yarısı önerilebilir (**Tablo 4**).

**Tip 1 h (Levha 41 f; 42 a-c; Çizim 13 h): U54-U57** no'lu *unguentarium* lar, dışa doğru kıvrık, uzun silindirik boyun, geniş ovaoid gövde, uzun ayak ve dışa doğru profillendirilmiş kaideden oluşur. **U54** ve **U55** no'lu *unguentarium* ların ağız ve boyunları kırık ve eksiktir. Formun benzer örnekleri Kerameikos'ta<sup>414</sup>, İzmir Arkeoloji

---

<sup>405</sup> Anderson-Stojanović 1987, 109, Res. 3.

<sup>406</sup> Hägg – Fossey 1980, 68, Res. 68, No.: 7.

<sup>407</sup> Boulter 1963, 125, Lev. 46, K 2.

<sup>408</sup> Bruneau 1970b, 463, Res. 68-70.

<sup>409</sup> Knigge 1976, 108-109, Lev. 61, 199.

<sup>410</sup> Kunisch 1972, Lev. 69, No.: 387, 6-7, 388, 390.

<sup>411</sup> Kunisch 1972, Lev. 69, No.: 387, 6-7, 388, 390; Hägg – Fossey 1980, 68, Res. 68, No.: 7; Anderson-Stojanović 1987, 109, Res. 3.

<sup>412</sup> Knigge 1976, 108-109, Lev. 61, 199.

<sup>413</sup> Boulter 1963, 125, Lev. 46, K 2.

<sup>414</sup> Knigge 1976, Lev. 97, Lev.1 E, 98, 4.

Müzesi'nde<sup>415</sup>, Laodikeia Nekropolü'nde<sup>416</sup> görülmektedir. Bu *unguentarium*lar MÖ 2. yy'ın 2. yarısına tarihlendirilmişlerdir.

**Tip 1 ı (Levha 42 d-f; 43 a-f; 44 a-e; Çizim 13 ı): U58-U71 no'lu *unguentarium*lar bu tip altında değerlendirilmiştir. Bu tip, 1h olarak değerlendirilen *unguentarium*lara form olarak benzemekle birlikte keskin omuz profili ile bu formdan ayrılmaktadır. U64, U70 no'lu *unguentarium*'ların ayak kısmı kırık ve eksik olup, diğerlerinin kaidesi ise dışa açık konik şeklinde yapılmıştır. U69 ve U71 no'lu *unguentarium*ların da ağız kısmı kırık ve eksiktir. Onun dışındaki *unguentarium*ların da dudakları dışa dönüktür. Bu *unguentarium*lar ayakta durabilmektedir. Yalnızca U64, U69, U70, U71 no'lu *unguentarium*larda kırık olduğundan, bu *unguentarium*ların hamur renklerine bakılabilmektedir. Hamur renkleri açık kırmızı renktedir. Yükseklikleri 12,2 cm ile 18,4 cm arasında değişen *unguentarium*ların tümü açık kırmızı renkte ince astarlıdır. Formun yakın benzerleri, Kerameikos'ta<sup>417</sup>, Atina Agorası'nda<sup>418</sup>, Argos'ta<sup>419</sup>, Tralleis'te<sup>420</sup>, Patara'da<sup>421</sup> Silifke Müzesi'nde<sup>422</sup> görülmektedir. Camili bu tipteki *unguentarium*ları MÖ 150 - MÖ 75 yılları arasına tarihlendirmektedir<sup>423</sup>. Argos'tan, Tralleis'ten ve Patara'dan ele geçen *unguentarium*lar MÖ 2. yy'ın ortaları önerilmektedir. Bu gruptaki *unguentarium*lar için MÖ 2. yy- MÖ 2. yy ortaları önerilebilir (Tablo 4).**

**Tip 1j (Levha 44 f; 45 a-b; Çizim 13 j): U72-U74 no'lu *unguentarium*lar dışa dönük dudaklı, silindirik boyunlu, keskin omuz profilli ve geniş gövdelidir. Geniş gövde yapısıyla diğer tipten ayrılmaktadır. Kısa ayaklı ve dışa açık konik kaidelidir. U72- U73**

---

<sup>415</sup> Günay-Tuluk 1999, Kat. No.: 43.

<sup>416</sup> Şimşek ve diğ. 2011, 803, Kat. No.: 965.

<sup>417</sup> Knigge 1976, No.: 390.

<sup>418</sup> Rotroff 1997, Lev. 85, 1170.

<sup>419</sup> Bruneau 1970b, 458, 510-511, 517, 188.65.

<sup>420</sup> Civelek 2001, 127, Lev. XXVII, U29, 128, Lev. XXVIII, U31.

<sup>421</sup> Dündar 2008, U63 - U64.

<sup>422</sup> Lafli 2003, Lev. 88 d.

<sup>423</sup> Camili 1999, Lev. 18, 21.1.2.

no'lu *unguentarium*, açık kırmızı renkte hamurlu ve hamurunun renginde ince astarlıdır. U74 no'lu *unguentarium* ise, soluk kırmızı renkte hamurlu, astarsızdır. Bu *unguentarium*'un karın kısmı da oldukça geniş yapılmıştır. Bu formun benzer örnekleri, Atina Agorası'nda<sup>424</sup>, Atina Lenormant Caddesi'ndeki mezarlarda<sup>425</sup>, Kerameikos'ta<sup>426</sup>, Sardeis'te 77 no'lu mezarda ele geçen *unguentarium* ile benzerlik göstermektedir. Kerameikos'taki *unguentarium*'lar MÖ 2. yy'ın ilk yarısı ile MÖ 2. yy'a<sup>427</sup>, Atina Lenormant Caddesi'ndeki mezarlardan ele geçen *unguentarium* MÖ 2. yy'a<sup>428</sup>, Sardeis'ten ele geçen *unguentarium* MÖ 2. yy'ın 2. yarısına<sup>429</sup>, Patara'dan ele geçen *unguentarium*'lar da MÖ 2. yy'ın ilk yarısına tarihlenmiştir<sup>430</sup> (Tablo 4).

**Tip 1 k (Levha 45 c-d; Çizim 13 k): U75-76** no'lu *unguentarium*'ların hamurları gri renktedir. Üzeri yoğun kireç kaplı olduğundan astarlı olup olmadığı anlaşılamamaktadır. U75 no'lu *unguentarium*'un dudakları dışa hafif dönüktür. U76 no'lu *unguentarium*'un ise ağzı kırık ve eksiktir. Geniş ovoid gövdeli hafifçe uzayan ayaklı ve basit olarak profillendirilmiş kaidelidir. Formun benzer örnekleri, Atina Agorası C Grubu seramikleri içerisinde<sup>431</sup>, Elis mezarlarında<sup>432</sup>, Gordion'da<sup>433</sup> ve Patara'da<sup>434</sup> bulunmuştur. Atina Agorası'ndaki *unguentarium* MÖ 3. yy'ın ikinci yarısı- MÖ 2. yy başlarına<sup>435</sup>, Patara'daki *unguentarium* MÖ 3. yy'ın ikinci yarısına<sup>436</sup>, Elis'teki mezarlarda

---

<sup>424</sup> Rotroff 1997, Lev. 85, 1170.

<sup>425</sup> Boulter 1963, 125, Lev. 46, K2.

<sup>426</sup> Knigge 1976, Lev. 69, No.: 387, 6-7, 388, 390.

<sup>427</sup> Greenewalt – Freedman 1979, Res. 16, 77.1.

<sup>428</sup> Boulter 1963, 125.

<sup>429</sup> Greenewalt – Freedman 1979, 14, Res. 16, 77.1.

<sup>430</sup> Dündar 2008, 17.

<sup>431</sup> Thompson 1934, 369, Res. 52, C 76.

<sup>432</sup> Georgiadou 2005, 176, Lev. 124, 185, FN.24 F.

<sup>433</sup> Edwards 1959, 267-268, Lev. 68, Res. 21.

<sup>434</sup> Dündar 2008, 106, U55.

<sup>435</sup> Thompson 1934, 369, Res. 52, C 76.

<sup>436</sup> Dündar 2008, 16.

ele geçen *unguentarium* lar da<sup>437</sup> MÖ 2. yy'ın sonlarına, Gordion'daki *unguentarium* MÖ erken 2. yy'a<sup>438</sup> tarihlenmektedir (Tablo 4).

**Tip 1 l (Levha 45 e-f; 46 a-c; Çizim 13 l): U77-U81** no'lu *unguentarium* ların yükseklikleri 15,1 cm ile 21,2 cm arasında değişmektedir. Dışa dönük kubbe formunda ağız ya da dışa dönük dudaklı, ince ve uzun boyunlu, boyundan gövdeye genişleyen gövdeden de ayaklara doğru keskin bir açıyla daralan gövdelidir. **U79** no'lu *unguentarium*'un dışında boynun yarısı kadar uzunlukta ayaklı ve dışa taşkın profilli kaidelidir. Kil renkleri, açık kırmızıdan sarımsı kahverengi renge değişmektedir. Formun yakın benzeri Stratonikeia'nın nekropol alanlarından Kabasakız'daki 52 no'lu mezardan ele geçmiştir. Baldıran bu *unguentarium* formunu, MÖ 2. yy ortalarına, MÖ 1. yy ortalarına tarihlendirmiştir<sup>439</sup>. Eretria'daki mezardan ele geçen *unguentarium* lar içerisinde de bu formun yakın benzeri görülmektedir<sup>440</sup>. Bu formdaki örnekler benzerleri yardımıyla MÖ 2. yy ortaları-MÖ 2. sonlarına tarihlendirilebilir (Tablo 4).

**Tip 1 m (Levha 46 d-f; 47 a-f; 48 a-b; Çizim 13 m): U82-U92** no'lu *unguentarium* ların yükseklikleri 8,9 cm ile 19,2 cm arasında değişmektedir. Bu tipteki *unguentarium* lar, dışa dönük dudak profili, ağızdan gövdeye hafifçe daralan kalın boyunlu, keskin omuz profilli, ovaoid gövdeli, silindirik ayaklı, dışa taşkın profilli kaidelidir. **U87** ve **U91** no'lu *unguentarium* ların kaidesi ise, dışa açık konik şeklindedir (Levha 47 c; 48 a). **U83-U85** ve **U90** no'lu *unguentarium* ların ayak kısımlarında üretimden kaynaklanan bir eğrilik görülmektedir. **U83, U86, U87, U88** ve **U90** no'lu *unguentarium* larında kırıklar olduğundan bu *unguentarium* ların hamur renkleri tanımlanabilmiştir. Bunlardan **U86** no'lu *unguentarium* soluk kırmızı, **U91** no'lu *unguentarium* kırmızımsı sarı renkte diğer

---

<sup>437</sup> Georgiadou 2005, 176, Lev. 124, 185, FN.24 F.

<sup>438</sup> Edwards 1959, 267-268, Lev. 68, Res. 21.

<sup>439</sup> Baldıran 1990, 18, Kat. No.: 244, Lev. VII, 5.

<sup>440</sup> Metzger 1969, Lev. 35, 20, V 288.

örnekler ise açık kırmızı renkte hamurlu ve astarlıdır. Formun yakın benzerleri, Stobi<sup>441</sup>, Argos<sup>442</sup>, Kabirion<sup>443</sup>, Tarsus'ta<sup>444</sup> ve Stratonikeia nekropollerinden İğdemir Nekropolü 31 no'lu mezar buluntuları içinde<sup>445</sup> görülmektedir. Stobi'deki *unguentarium* ile Stratonikeia İğdemir Nekropolü'nden bulunan *unguentarium*, MÖ 1. yy'a<sup>446</sup>, Argos'taki nekropolden ele geçen örnek ise MÖ 2. yy'ın 2. yarısı ya da MÖ 1. yy başlarına tarihlendirilmektedir<sup>447</sup>. MÖ 1. yy, Tarsus'tan ele geçen benzer formdaki *unguentarium* lar ise genel bir tarih aralığı verilerek Geç Hellenistik Dönem'e tarihlendirilmiştir<sup>448</sup>. 2h olarak sınıflandırılan bu gruptaki *unguentarium* lar için ise MÖ 2. sonu ile MÖ 1. yy önerilebilir (Tablo 4).

**Tip 1 n (Levha 48 c; Çizim 13 n): U93** no'lu *unguentarium* keskin omuz profili, ayağa doğru daralan üçgenimsi ovaoid gövdeli, uzun ayaklı, dışa açılan konik kaidelidir. Kırmızı renkli hamuru iyi pişmiş olan *unguentarium*'un cidarı oldukça incedir. Hamurunun renginde ince bir astar uygulanmış olan *unguentarium*'un üzerinde, gövdeden kaideye kadar kahverengi renkte ince bant bezeme yapılmıştır. Tek bir örnekle temsil edilen bu gruptaki *unguentarium*'da cidar oldukça ince olup, ayak boyu uzun ve incedir. Ağız ve boyun kısmı ele geçmemiştir. Omuz kısmı belirgin, gövde ovaoid şekilde aşağı doğru daralmaktadır. Açık kırmızı renkte hamurlu, kırmızı astarlıdır. Gövdede, ayak kısmı da dâhil olmak üzere koyu kahverengi ince bantlar halinde bezeme yapılmıştır. Formun yakın benzeri Elis mezarlarında, Atina Agorası'nda<sup>449</sup>, Kerameikos'ta<sup>450</sup>, Sardeis'te<sup>451</sup> ele

---

<sup>441</sup> Anderson-Stojanović 1987, 110-111, Res. 4.

<sup>442</sup> Bruneau 1970 b, 510, Res. 203, 188.49, 204, 188.65, 205, 188.72.

<sup>443</sup> Heimberg 1982, Res. 741-742.

<sup>444</sup> Goldman 1950, 230, Res. 135, 236.

<sup>445</sup> Baldiran 1998, 340, Çiz. 32.

<sup>446</sup> Anderson-Stojanović 1987, 110-111, Res. 4; Baldiran 1998, 340, Çiz. 32.

<sup>447</sup> Bruneau 1970b, 510, Res. 203, 188.49, 204, 188.65, 205, 188.72.

<sup>448</sup> Goldman 1950, 230, Res. 135, 236.

<sup>449</sup> Thompson 1934, 368.

<sup>450</sup> Knigge 1976, 167, 402, Lev. 71.

<sup>451</sup> Greenewalt – Freedman 1979, Res. 16, 5.

geçmiştir. Elis mezarlarında ele geçen *unguentarium*, MÖ 2. yy sonu, MÖ 1. yy'ın ilk yarısına tarihlenen mezarlar içerisinde ele geçmiştir<sup>452</sup>. Atina Agorası'nda bulunan *unguentarium* MÖ erken 2. yy'a, Kerameikos'taki *unguentarium* ise, MÖ 1. yy'a tarihlenmektedir. Sardeis'te 77 no'lu mezardan ele geçen buluntular genel olarak MÖ 2. ve 1. yy'lara tarihlendirilmiştir. Akdağ *unguentarium*'u da MÖ 1. yy'a tarihlendirilebilir (Tablo 4).

**Tip 1 o (Levha 48 d-e; Çizim 13 o): U94 - U95** no'lu *unguentarium*'lar, yukarıdan aşağıya doğru hafifçe genişleyen uzun boyunlu, yumurta biçimli gövdeli, yüksek konik kaidelidir. **U94** no'lu *unguentarium* ince cidarlı, kırmızımsı sarı renkte hamurlu ve hamurunun renginde astarlıdır. **U95** no'lu *unguentarium* tüm olduğundan hamur rengine bakılamamıştır. Gövdede astar ince olarak açık kırmızı renkte uygulanmış, dışa açılan ağız ve boynun yarısı kırmızı astarlanmıştır. İzmir Müzesi'nde yakın benzeri bulunan form MÖ 1. yy sonuna tarihlenmektedir<sup>453</sup> (Tablo 4).

#### V.2.1.3.2. Tip 2: Torba Gövdeli, Armudi (Bulbous) Formlu *Unguentarium* lar (U96-188) (Levha 48f-Levha 62 )

Geç Hellenistik-Erken Roma Dönemleri'nden itibaren iğ formu *unguentarium*'ların yerini almaya başlayan form, düz ya da dışa çekik ağızlı, silindirik boyunlu armudi, soğan, gövdeli ve düztabanlıdır<sup>454</sup>.

Akdağ'da bu başlık altında toplam 14 alt grup belirlenmiştir.

**Tip 2 a (Levha 48 f; 49 a-g; Çizim 14 a): U96-U103** no'lu *unguentarium*'ların yüksekliği 6,5 cm ile 14,5 cm arasındadır. Dışa dönük ince dudaklı, kısa silindirik boyunlu ve şişkin armudi gövdeli olan form düz dipli *unguentarium*'ların kil rengi, açık

<sup>452</sup> Georgiadou 2005, 176, Lev. 131, 200, FN.102 B.

<sup>453</sup> Günay – Tuluk 1999, Lev. 6 d, Kat. No.: 62.

<sup>454</sup> Anderson-Stojanović 1987, 106.

kırmızı ve soluk kırmızı renktedir. Akdağ Nekropolü'nde bu formda yapılmış Cam unguentariumlardan **CU1** ile benzerlik gösterir. Bu formda yapılmış benzer örneklerden İzmir Müzesi'ndeki örnek<sup>455</sup> MS 1. yy'ın ilk yarısına tarihlenmektedir. Formun benzerleri ile Akdağ'da bu formda yapılmış *unguentarium*'lar MÖ 1.yy ortası - MS 1. yy'ın ilk yarısına tarihlenebilir (**Tablo 4**).

**Tip 2 b ( Levha 49 h-ı; 50 a-b; Çizim 14 b): U104-U107** no'lu *unguentarium*'lar, dışa dönük ince dudaklıdır. Formun, Tip 2a'dan ayrılan özelliği, uzun silindirik boyun ve armudi gövdenin şekli ile düztabanıdır. Kil renkleri açık kırmızı, kırmızımsı sarı ve kırmızımsı gri renktedir. Hamurlarının renginde uygulanan astar çok ince olduğundan yer yer dökülmüştür. **U105** no'lu *unguentarium*'un ise ağız ve boyunun bir kısmı koyu kırmızı renkte astarlanmıştır (**Levha 49 ı**). Bu formdaki *unguentarium*'ların yükseklikleri de 11 cm ile 2,9 cm arasında değişmektedir. Benzerleri Stobi<sup>456</sup>, Viminicium Nekropolü'nde<sup>457</sup>, Patara'<sup>458</sup> ve Mylasa'da<sup>459</sup> ele geçmiştir. Bu örneklerden Stobi'deki *unguentarium*, MÖ 1 yy'a, Patara'da bulunanlar, MÖ 50-MS 50 yıllarına, Mylasa'daki *unguentarium* ise, genel bir tarih aralığı verilerek Roma Dönemi'ne tarihlendirilmiştir. Tip 2b olarak adlandırılan Akdağ *unguentarium*'ları da MÖ 1. yy'ın ilk yarısı-MS 1. yy'ın ilk yarısına tarihlenmektedir (**Tablo 4**).

**Tip 2 c (Levha 50 c-f; Çizim 14 c): U108-U111** no'lu *unguentarium*'ların yükseklikleri 13,2 cm ile 16,9 cm arasında değişmektedir. Dışa hafifçe dönük ince dudak profilili, kısa ince boyunlu, armudi gövdelidir. Bu form Akdağ'da bulunmuş olan **CU5-CU6** no'lu cam örneklerle benzerlik göstermektedir. Açık kırmızı ile soluk kırmızı

---

<sup>455</sup> Günay-Tuluk 1999, Lev.12, Kat. No.: 67.

<sup>456</sup> Anderson-Stojanović 1992, 84, Lev. 179, 607.

<sup>457</sup> Nikolić – Raičković 2006, 330, Res. 4.

<sup>458</sup> Dündar 2008, 125, Kat. No.: U139, Lev. 17.

<sup>459</sup> Kızıllı 2009, 442, Res. 99.



arasında kil renkleri değişmektedir. Cidarları ise incedir. Benzerleri Atina Agorası'nda<sup>460</sup>, Atina Lenormant Caddesi'ndeki mezarlarda<sup>461</sup>, Kerameikos'ta<sup>462</sup>, Kıbrıs'ta Eurykhou'daki mezarda<sup>463</sup>, Samos'ta<sup>464</sup>, İzmir Müzesi'nde<sup>465</sup>, Tralleis'te<sup>466</sup> görülmektedir. Benzer örneklerden yola çıkarak bu tip MS 1. yy'ın ilk yarısına tarihlendirilebilir (**Tablo 4**).

**Tip 2 d (Levha 51 a-c; Çizim 14 d):** Hafifçe dışa dönük dudaklı, uzun ince silindirik boyunlu, armudi gövdeli ve düz dipli olan **U112- 114** no'lu *unguentarium*'ların killeri açık kırmızı renkten soluk kırmızı rene değişmektedir. Astarları da kil renginden bir ton koyudur. **U113** no'lu *unguentarium* ise ağız, boyun ve gövdenin bir kısmından dip kısmına kadar koyu kahverenginde astarlıdır (**Çizim 51 b**). Formun benzerleri, Ontario Müzesi'nde<sup>467</sup>, Tralleis'te<sup>468</sup> görülmektedir. Bu örnekler, MS 1. yy'ın ortalarına tarihlendirilmiştir (**Tablo 4**).

**Tip 2 e (Levha 51 d-f; a-d; Çizim 14 e):** **U115-U121** no'lu *unguentarium*'lar dışa dönük dudaklı, uzun silindirik boyunlu ve torba gövdelidir. Dip kısmı da yuvarlaktır. Yükseklikleri 10,9 cm ile 16,1 cm arasında değişir. Kil renkleri açık kırmızıdan soluk kırmızıya değişmektedir. Formun benzerlerinin bulunduğu Kerameikos<sup>469</sup>, Stobi<sup>470</sup>, Samothrake<sup>471</sup>, Ontario Müzesi<sup>472</sup>, Parion<sup>473</sup>, Pergamon<sup>474</sup>, Patara<sup>475</sup>, Tralleis<sup>476</sup> ve

---

<sup>460</sup> Thompson 1934, 15, F 50.

<sup>461</sup> Boulter 1963, 127-128, Lev. 46, M 1, 2, 5.

<sup>462</sup> Knigge 1976, Lev. 100, Lev.7, 17,4.

<sup>463</sup> Nicolou 1984, Lev. LIII, 180.

<sup>464</sup> Tsakos 1977, 413, Nr. 629, 7, Lev.

<sup>465</sup> Günay-Tuluk 1999, Lev.13, Kat. No.: 74.

<sup>466</sup> Civelek 2001, Lev. XXXIII, U 48, U 49, U 51, U 52, U 62, Lev. XXXVI, U 63.

<sup>467</sup> Hayes 1975, Lev. 37, No.: 341, 343.

<sup>468</sup> Civelek 2001, Lev. XXXVI, U 47.

<sup>469</sup> Knigge 1976, 188, E 110-115, Lev. 98.

<sup>470</sup> Anderson-Stojanović 1992, Lev. 70, No.: 584.

<sup>471</sup> Dusenbery 1998, S 143-1.

<sup>472</sup> Hayes 1975, 104, Lev. 19.158.

<sup>473</sup> Aydın-Tavukçu 2006, 229-247, Lev. 45-54, Kat. No.:113-163.

<sup>474</sup> Kunisch 1972, 103, Res. 9, No.: 16-18.

<sup>475</sup> Dündar 2008, U 134, Lev. 16.

Stratonikeia'daki<sup>477</sup> örnekler MÖ 1. yy ortalarından MS 1. yy başlarına tarihlenir. Filistin'de bulunan benzer *unguentarium*'lar ise, MÖ 20 - MS 20'lere tarihlenir<sup>478</sup> (Tablo 4).

**Tip 2 f (Levha 52 e-f; 53 a-f; Çizim 14 f): U122 -U129** no'lu *unguentarium*'ların yükseklikleri 12,5 cm ile 23,2 cm arasında değişir. Dışa açılan dudaklı, uzun silindirik boyunlu, torba gövdeli, yuvarlak diplidir. **U123** no'lu *unguentarium*'un kil rengi gri olup, diğerleri açık kırmızı renktedir. Formun benzerleri, Filistin'de<sup>479</sup> MS 50, Pergamon'da MS 100'lere<sup>480</sup>, Patara'da MÖ 50-MS 50'lere<sup>481</sup>, Laodikeia'da 33 No'lu mezardan bulunan *unguentarium*'lar da Augustus Dönemi'ne (MÖ 27-MS 14) tarihlenir<sup>482</sup> (Tablo 4).

**Tip 2 g (Levha 54 a-h; Çizim 14 g): U130- U137** no'lu *unguentarium*'lar dışa açılan dudaklı, uzun silindirik boyunlu, torba gövdeli, düz diplidir. Kil rengi açık kırmızı renkte olan *unguentarium*'ların bazılarında pişmeden kaynaklanan renk farklılıkları görülmektedir. Bu formun Tip 2 a'dan ayrılan en belirgin özelliği dudak formu ve dip kısmıdır. Formun benzerlerine Atina Agorası'nda<sup>483</sup>, Eurykhou'daki mezarda<sup>484</sup> Stobi'de<sup>485</sup>, Samothrake'de<sup>486</sup>, Tralleis'te<sup>487</sup> Patara'da<sup>488</sup>, Stratonikeia'da<sup>489</sup> rastlanmaktadır. Bu *unguentarium*'lar, MÖ 1. yy sonlarından MS 1. yy başlarına tarihlenmektedir (Tablo 4).

**Tip 2 h (Levha 54 ı; 55 a-d, Çizim 14 h): U138- U142** no'lu *unguentarium*'ların yükseklikleri 7,1 cm-16 cm arasında değişmektedir. Dışa hafif dönük ince ağız profili,

---

<sup>476</sup> Civelek 2001, Lev. XXXIV, U12, Lev. XXXV, U43.

<sup>477</sup> Baldıran 1998, 351, No.: 37.

<sup>478</sup> Lapp 1961, 199 a.

<sup>479</sup> Lapp 1961, 199d.

<sup>480</sup> Kunisch 1972, 103, Lev. 9, 17-18.

<sup>481</sup> Dündar 2008, 124, Kat. No.: U135 Lev. 16, Res. 33.

<sup>482</sup> Şimşek ve diğ. 2011, 684, Kat. No.: 677-681.

<sup>483</sup> Robinson 1959, Lev. 2, F 50, Lev. 5, G 97-98, Lev. 18, M 6-7.

<sup>484</sup> Nikolou 1984, Lev. LIII, 180.

<sup>485</sup> Anderson-Stojanović 1987, 112, Res. 7.

<sup>486</sup> Dusenbery 1998, S 143-1.

<sup>487</sup> Saraçoğlu 2011, Kat. No.: 36, U36.

<sup>488</sup> Dündar 2008, U 134-135, Lev. 16, Res. 33.

<sup>489</sup> Baldıran 1998, 351, No.:37.

kısa silindirik boyunlu, torba gövdeli, yuvarlak diplidir. Kil rengi açık kırmızı renkten, soluk kırmızı renge değişiklik göstermektedir. Yükseklik olarak kıyaslandığında torba gövdeliler içinde en kısa örnekler bu tipte görülür. Formun yakın benzerleri Viminicium Nekropolü'nde<sup>490</sup>, Ontario Müzesi'nde<sup>491</sup>, Ampurias'ta<sup>492</sup>, Patara'da<sup>493</sup>, Tarsus'ta<sup>494</sup> ele geçmiştir. Bu örnekler MS 1. yy'ın ortalarına tarihlendirilmiştir (**Tablo 4**).

**Tip 2 ı (Levha 55 e-f; 56 a-c; Çizim 14 ı):** U 143-147 no'lu *unguentarium* lar dışa dönük düz dudaklı, silindirik boyunludur. Boyundan gövdeye geçiş belirgin olup, armudi gövdenin tabanı düzdür. Boyun ve gövde üzerinde çark izi şeklinde profillendirilmiştir. Kil rengi açık kırmızı renkten soluk kırmızı renge değişiklik göstermektedir. **U143, U145, U146** no'lu *unguentarium* ların hamurları kötü pişmiştir. Yükseklikleri 13,1cm ile 16,7 cm arasında değişen formun benzerleri, İzmir Müzesi'nde<sup>495</sup>, Pergamon'da<sup>496</sup>, Labraunda'da<sup>497</sup> ele geçmiştir. Bu örnekler, MS 2. yy'ın 2. yarısına tarihlenmektedir (**Tablo 4**).

**Tip 2 j (Levha 56 d-f; 57 a-b; Çizim 14 j):** Dışa hafifçe açılan düz dudaklı, ağızdan boyuna geçiş ile boyundan gövdeye keskin bir hatla geçildiği **U148-152** no'lu *unguentarium* ların Tip 2 ı'dan farkı uzun silindirik boynudur. Gövde armudi formda, düz diplidir. Boyun ve gövdede belli belirsiz çark izi şeklinde profillendirme görülmektedir. **U149** ve **U151** no'lu *unguentarium* ların gövdeleri daha geniş, tam armudi formda olup, dip kısmı düzdür. Nikolić–Raičković tarafından kubbe formunda gövdeli olarak

---

<sup>490</sup> Nikolić – Raičković 2006, 329, Res. 3.2.

<sup>491</sup> Hayes 1975, 104, Lev. 19.158.

<sup>492</sup> Almagro 1955, 185, No.:6, 182, No.: 7.

<sup>493</sup> Dündar 2008, 125, Kat. No.: U136-137, Lev. 16.

<sup>494</sup> Goldman 1950, 159, 734.

<sup>495</sup> Günay-Tuluk 1999, Kat. No.: 127a, Lev.18.

<sup>496</sup> Ziegenaus – Luca 1975, 37, Lev. 14, 316.

<sup>497</sup> Hellström 1965, Lev. 12, 196.

isimlendirilen<sup>498</sup> bu formun dışa açılan ağız, ağızdan uzun silindirik boyuna geçiş boğumlu olup, silindirik boyun ve torba şeklinde gövde belirgin özelliğidir. Formun benzerleri, İzmir Müzesi'nde<sup>499</sup>, Pergamon'da<sup>500</sup>, Labraunda'da<sup>501</sup> ele geçmiştir. Bu örnekler, MS 2. yy'ın 2. yarısına tarihlenmektedir. MS 2. yy'ın 2. yarısına tarihlenmektedir (Tablo 4).

**Tip 2 k (Levha 57 c; Çizim 14 k): U153** no'lu *unguentarium*, düz ağzı, gövdeye doğru daralan kısa, kalın boynu ve uzun torba gövdesi ile diğer tiplerden ayrılır. Tek bir örnekle temsil edilen *unguentarium*'un benzeri Viminacium Nekropolü'nde ele geçmiştir. Bu *unguentarium* MS 1. yy'ın ortası-MS 2. yy'ın ilk yarısına tarihlendirilmiştir<sup>502</sup> (Tablo 4).

**Tip 2 l (Levha 57 d-f; 58 a-f; 59 a-f; 60 a-f; Çizim 14 l): U154- U174** no'lu *unguentarium*'lar hafifçe dışa dönük dudaklı, silindirik boyunlu, torba gövdeli, düz diplidir. Kil rengi açık kırmızı renkten soluk kırmızı rene değişiklik göstermektedir. İzmir Müzesi'nde<sup>503</sup>, Pergamon'da<sup>504</sup>, Labraunda'da<sup>505</sup> ele geçen formun benzerleri, MS 2. yy'ın 2. yarısına tarihlenmektedir (Tablo 4).

**Tip 2 m (Levha 60 g; 61 a-b; Çizim 14 n): U175-U177** no'lu *unguentarium*'lar Tip 2 l olarak adlandırılan form ile yakın özellikler göstermektedir. Formun 4k'dan ayrılan özelliği gövdenin yuvarlak formda olmasıdır. Bu tipte uzun silindirik boyun dikkat çekicidir. Boyun ve gövdede çark izleri şeklinde izler görülmektedir. Benzer örnekleri, Belgrat yakınlarındaki Viminacium Nekropolü'nde ve Patara'da görülür<sup>506</sup>.

---

<sup>498</sup> Nikolić – Raičković 2006, 332, Res. 4.

<sup>499</sup> Günay-Tuluk 1999, Kat. No.: 127a, Lev.18.

<sup>500</sup> Ziegenaus – Luca 1975, 37, Lev. 14, 316.

<sup>501</sup> Hellström 1965, Lev. 12, 196.

<sup>502</sup> Nikolić – Raičković 2006, 331, Res. 7.

<sup>503</sup> Günay-Tuluk 1999, Kat. No.: 127a, Lev.18.

<sup>504</sup> Ziegenaus – Luca 1975, 37, Lev. 14, 316.

<sup>505</sup> Hellström 1965, Lev. 12, 196.

<sup>506</sup> Nikolić – Raičković 2006, 331, Res. 7; Dündar 2008, 27, U143-U144.

Viminacium Nekropolü'ndeki örnekler, MS 2. yy'ın 2. yarısına tarihlendirilmektedir<sup>507</sup>. Patara'daki *unguentarium* ise, bu formda Patara'da bulunan cam örnekten yola çıkılarak MS 1.-2. yy'a tarihlendirilmiştir<sup>508</sup>. Akdağ'da bu tipte değerlendirilen *unguentarium*'lar MS 2. yy'ın 2. yarısına tarihlendirilebilir (Tablo 4).

**Tip 2 n (Levha 61 c-1; 62 a-d; Çizim 14 n): U178- U188** no'lu *unguentarium*'ların belirgin özelliği oldukça dışa taşkın dudaklar, üst ve alt kısmı boğumlu silindirik boyun ve silindirik şekilde dörtgenimsi gövdedir. Boyun ve gövde üzerinde çark izleri şeklinde profilendirilmiştir. Dip kısmı ise düzdür. Stratonikeia Kabasakız ve İğdemir Nekropollerinde de saptanan tip, Baldıran tarafından torba formu *unguentarium*'ların bozulmuş şekli olarak yorumlanmaktadır<sup>509</sup>. Formun benzerleri, Eurykhou'daki mezarda<sup>510</sup>, Taranto Müzesi'nde<sup>511</sup>, Ontario Müzesi'nde<sup>512</sup>, Stratonikeia, Kabasakız ve İğdemir<sup>513</sup> nekropollerinde görülmektedir. Ancak bu tipte boyunun biraz daha kısa olan örneği ise Tralleis kazılarında ele geçmiştir<sup>514</sup>. Akdağ'da bu tipte değerlendirilen *unguentarium*'lar, MS 2. yy'ın 2. yarısına tarihlenir (Tablo 4).

#### V.2.1.4. Akdağ *Unguentarium*'larının Mezarlardaki İşlevi ve Genel Değerlendirmesi

Akdağ Nekropolü'nde 1995-1999 yılları arasında yapılan kazı çalışmalarında ele geçen 232 adet *unguentarium*'un 188'inin katalog bilgileri verilmiştir<sup>515</sup>. Katalogu yapılan 188 adet *unguentarium*, Stratonikeia Akdağ kazılarından ele geçen ve Muğla Arkeoloji

<sup>507</sup> Nikolić – Raičković 2006, 331, Res. 7.

<sup>508</sup> Dündar 2008, 27, U 143-U 144.

<sup>509</sup> Baldıran 1998, 340.

<sup>510</sup> Nikolou 1984, Lev. LIII, 180.

<sup>511</sup> Lippolis 1990, Res. 284, 343.

<sup>512</sup> Hayes 1975, Lev. 37, No.: 2-7.

<sup>513</sup> Baldıran 1998, Kat. No.: 47-50, Çiz. 44-49.

<sup>514</sup> Civelek 2001, Lev. XXXV, U 25.

<sup>515</sup> Kazı deposunda bulunan *unguentarium*'ların büyük bir çoğunluğunun buluntu yeri ile buluntu yıllarının yazılmaması ve Akdağ Nekropolü buluntuları dışında depoda yer alan Kabasakız ve İğdemir Nekropollerinin mezar buluntuları ile karışık olarak konulmuş olması nedeniyle, üzerinde etiket bilgileri bulunanların dışındaki eserler değerlendirmeye alınmamıştır.

Müzesi ile Stratonikeia kazı deposunda yeralan buluntulardandır. Akdağ *unguentarium*ları, öncelikli olarak formlarına ve kronolojik sıralamaya göre sınıflandırılmıştır. Bu sınıflandırmada iki ana tip belirlenmiş bu ana tiplerin altında, *unguentarium*ların form, hamur, bezeme ve astar özelliklerine göre alt gruplar oluşturulmuştur (Şekil 4).

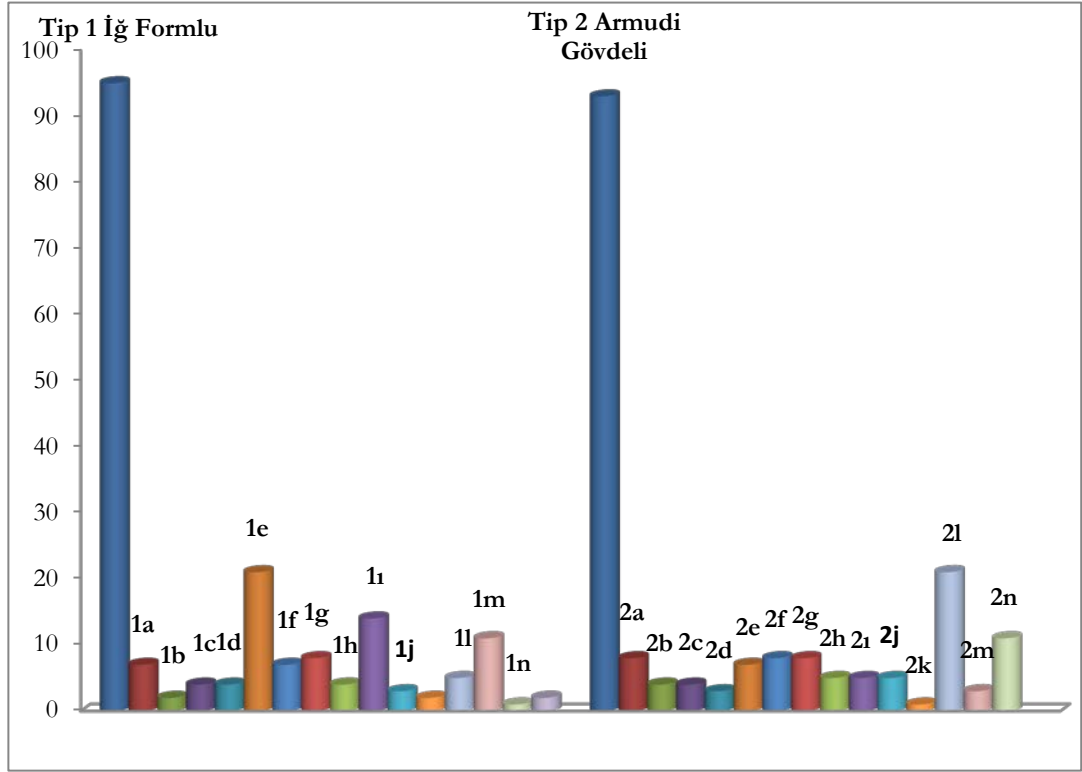

Şekil 4: *Unguentarium*ların tipoloji grafiği.

Kırık olan eserlerde hamur renklerine bakılarak değerlendirmeler yapılmış, ancak tüm olan eserlerde de kaide altında kil renkleri değerlendirilmiştir. U29, U75 ve U76 no'lu *unguentarium*ların yüzeylerindeki astar yoğun kireç tabakası nedeniyle görülememektedir.

Nekropolde ele geçen *unguentarium*ların %51'ünü iğ (fusi) formu *unguentarium*lar, %49'unu da torba, armudi (bulbous) gövdeli *unguentarium*lar oluşturmaktadır (Şekil 5).

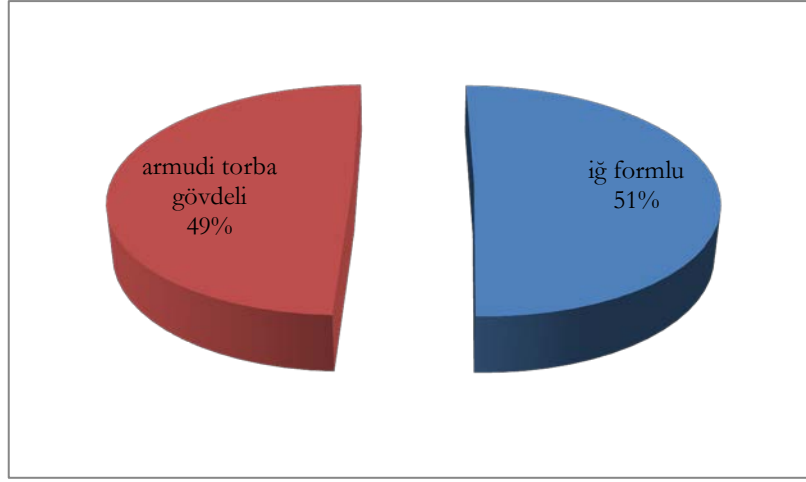

**Şekil 5:** Akdağ mezarlarındaki p.t *unguentarium* tiplerinin dağılım grafiği.

Nekropolde ele geçen en erken tarihli *unguentarium*'lar, MÖ 3. yy ortalarına tarihlenen Tip 1a ve Tip 1b olarak gruplandırılmış *unguentarium*'lardır. Bu *unguentarium*'lardan çok fazla sayıda ele geçmemiştir. Bu *unguentarium*'lar arasında özellikle gri olan Tip 1b olarak sınıflandırılan *unguentarium*'lardan **U8** no'lu *unguentarium*'un astar özelliği Atina siyah astarlı kapların taklidi niteliğinde olup kil dokusu ve mika katkısı ile yerel üslupta yapılmış bir örnektir.

Ağız formları açısından değerlendirildiğinde **U42, U65, U78 ve U79** no'lu *unguentarium*'lar Hayes'in kubbe formu ağız olarak adlandırdığı *unguentarium* grubunda görülen ağız yapısı ile benzerlik gösterir. Ancak bu örnekler, kubbe formu *unguentarium*'lara, ağız formu dışında benzememektedir.

*Unguentarium*'larda bezeme olarak kırmızı, siyah, kahverengimsi kırmızı, beyaz renkte bant bezeme (**U2-U5, U7, U14-U17, U20, U46, U47, U93**) (**Levha 33 b-e; 34 a; 35 b-e; 36 b; 40 d, e; 48 c**), kazıma olarak yapılmış rulet bezeme (**U7, U8, U9, U11**), (**Levha 34 a-c, e**) ve yiv şeklinde yapılmış bezeme (**U147, U164, U176- U188**) görülmektedir (**Levha 56 c; 59 b; 61 a-ı; 62 a-d**).

Nekropolde ele geçen *unguentarium* lar içinde iğ formlularının boyutları 10,9 cm ile 25,8 cm, torba gövdeli *unguentarium* ların boyutları da 6,5 cm'den 23,8 cm arasında değişmektedir. Akdağ *unguentarium* larından iğ formlularının iç hacimleri Geç Hellenistik Dönem'e doğru azalmaktadır.

Bu *unguentarium* lar formsal açıdan değerlendirildiğinde, mezarların %80'inde Hellenistik Dönem'e tarihlenen *unguentarium* lar ile birlikte Roma Dönemi'ne tarihlenen torba gövdeli *unguentarium* ların aynı mezarın kontekst buluntuları içinde buldukları belirlenmiştir. Mezar içinde bulunan iskelet sayıları ve buluntu durumları da, mezarın değişik zamanlarda birçok kez kullanılmış olduğunu desteklemektedir.

Ele geçen *unguentarium* ların %68'i tüm, %32'si ise kırık ve eksiktir. Büyük bir olasılıkla bu kaplar mezarda kullanılıp kırılmamış, özenle ölen kişilerin yanlarına yerleştirilmiş ve sağlam olarak da ele geçmiştir. Kırılan *unguentarium* ların ise ya ağız ya da boyun kısmından ve ayak kısmından kırılış olması ise, mezarların tahribatı sırasında kırılmış olabileceği gibi, birden fazla kullanılmış mezarlarda yeni gömütün mezara yerleştirilmesi sırasında önceki gömüte ait buluntuların *kline* ler arasındaki boşluğa bırakılması sırasında kırılmış olabilir.

**U24, U25, U33, U36, U39, U44, U63, U67, U72, U82-U85** no'lu *unguentarium* larında görülen hatalı, özensiz üretimden kaynaklanan şekil bozukluğu dikkati çekmektedir (**Levha 36 f; 37 a; 38 c, f; 39 b; 40 b; 43 c; 44 a; 45 f; 46 d-f; 47 a**). Hem hatalı üretimler hem de killerin kalitesizliği ve adeta fabrikasyon üretim şeklinde görülen form tekrarları, bu eserlerin mezarlara bırakılmak için yapılmış eşyalar olduklarını düşündürmektedir. Bu *unguentarium* lardan MÖ 3.yy'ın 2. yarısına tarihlenen Tip 1a, Tip 1b ve Tip 1 c olarak sınıflandırılan *unguentarium* lar, diğer *unguentarium* lara göre, kil yapısı, astar kalitesi ve form özellikleri ile daha nitelikli olduklarını göstermektedir.



Mezarlardan *unguentarium*'ların ağızlarını kapatmak için kullanılan kapak ya da tıpa benzeri bir malzeme ele geçmemiştir. Bu durum ile ilgili birkaç öneri sunulabilir. *Unguentarium*'ların ağızları günümüze ulaşamayan balmumu, mantar gibi inorganik bir malzeme ile kapatılmış olabilir<sup>516</sup>. Günümüzde yapılan kazılarda az sayıda tıpa örneğinin ele geçmesi de bu düşünceyi desteklemektedir. MÖ 4. yy sonlarından MS 2. yy'a kadar kullanılan Parion Güney Nekropolü'nde yapılan kazılarda ele geçen *in situ* pişmiş toprak tıpa örneği dışında<sup>517</sup> pişmiş topraktan elle şekillendirilmiş tıplar çoğunlukla geç antik çağ *unguentarium*'larının ele geçtiği kazılarda bulunmuştur<sup>518</sup>. Dünder, Patara kazılarında tek kulplu bir şişenin ağzında *in situ* olarak bulunan çivinin tıpa olarak kullanılmasından yola çıkarak, başka türde malzemelerin de, tıpa olarak kullanılmış olabileceğini ileri sürmektedir<sup>519</sup>. Bu düşünce mezarlarda tıpların az bulunması nedeniyle kabul görebilir.

Akdağ'daki mezarlarda tıpa örneklerinin bulunmaması *unguentarium*'ların içine konan sıvının gömü yapılırken cenaze töreni sırasında yapılan ritüel sırasında boşaltılıp bırakıldığını ya da bu kapların mezara boş bırakılmış olabileceğini düşündürmektedir.

Erken Hellenistik Dönem'e tarihlenen *unguentarium*'ların dışında Akdağ'daki *unguentarium*'ların yüzyıl olarak dağılımlarına bakıldığında, mezarlardan MÖ 2. yy'ın 2. yarısı ile MS 1. yy sonu-MS 2. yy'ın 2. yarısına tarihlenen *unguentarium*'ların yoğun olarak ele geçtiği belirlenmiştir.

Özellikle MÖ 50 yılında camcılıkta üfleme tekniğinin bulunmasından sonra pişmiş toprak eserlerde bu tekniğin taklit edildiği ileri sürülmektedir<sup>520</sup>. Özellikle Tip 2a, Tip 2c ve Tip 2f olarak sınıflandırılan, pişmiş toprak *unguentarium*'lar, **CU1, CU5, CU6** no'lu cam *unguentarium*'lar ile oldukça benzemektedir.

---

<sup>516</sup> Anderson-Stojanović 1987, 114.

<sup>517</sup> Aydın-Tavukçu 2006, 92, 226, 300, Kat. No.: 104, Lev. 44, Res. 142.

<sup>518</sup> Fırat 2003, 91-95; Şimşek – Duman 2007, Res. 8, 10, 18.

<sup>519</sup> Dünder 2008, 8.

<sup>520</sup> Weinberg 1992, 33.

Tip 2 olarak sınıflandırılan grupta Tip 2i, 2j, 2k, 2l ve 2 m olarak adlandırılan dışa taşkın dudaklı, kalın silindirik boyunlu ve silindirik üzeri yivlendirilmiş gövdeli *unguentarium*’lar, MS 1. yy’ın sonu ile 2. yy’ın ortalarına tarihlendirilmektedir. Tip 2 olarak adlandırılan grup içinde sayıca yoğundur ve bu grubun %49’unu oluşturmaktadır<sup>521</sup> (Şekil 4).

MÖ 4. yy’ın sonlarından, Geç Antik Çağ’ın sonlarına kadar (MS 7. yy’ın ilk çeyreği) Filistin’den İspanya’ya kadar uzanan Akdeniz kıyılarında varlığı tespit edilen *unguentarium*’ların<sup>522</sup> evlerde, kutsal alanlarda<sup>523</sup> ve çoğunlukla da mezarlık alanlarda ele geçtiği görülmektedir<sup>524</sup>. Özellikle bu kapların mezarlarda yoğun olarak ele geçmesi, *unguentarium*’ların cenazelerde uygulanan ritüellerle de ilişkili olabileceğini akla getirmektedir<sup>525</sup>. Cenaze törenlerinde mezar yanında, ölen kişiye yağ ya da şarap libasyonunun yapıldığı bilinmektedir<sup>526</sup>. Homeros, İlyada’da Hektor’un ölüsüne uygulanan *keremasyon*’un ardından kalan kemik kalıntılarının şaraba batırıldığını ve mezara yağ libasyonunun yapıldığını aktarır<sup>527</sup>. Mezarda yağ ve şarap libasyonuna dair uygulamaların izlerine günümüzde halen rastlamak mümkündür. Anderson-Stojanovic, Karadağ’da yas tutanların mezar yanında, ölen kişiye armudi (bulbous) formlu *unguentarium*’lara benzer şişeciklerle kadeh kaldırdıklarını bildirmektedir. Ayrıca 1960’lı yıllara kadar Sırbistan’da uygulanan gömü gelenekleri arasında mezar yanına az miktarda yağ ve şarap dökme âdetinin olduğu da bilinmektedir.

---

<sup>521</sup> Baldıran tarafından Hellström’ün yayını referans gösterilerek bu kapların Rhodos üretimi kaplar olduğu ileri sürülmüştür. Baldıran 1998, 340-341. Ancak Hellström’ün sözünü ettiği kaplar, Çiz. 165 ve 195 no’lu *unguentarium*’lardır. Hellström 1965, 24.

<sup>522</sup> Thompson 1934, 472-473; Hellström 1965, 24; Anderson-Stojanović 1987, 105; Dotterweich 1999, 1; Nikolić – Raičković 2006, 327. Bu kapların yükseklikleri genel olarak 4-5 cm’den 20-30 cm’ye kadar değişmektedir ancak pek çoğu ortalama 8-20 cm arasındadır. Anderson-Stojanović 1987, 106.

<sup>523</sup> Thompson 1934, 472; Nohlen-Radt 1978, 83; Tirpan 1997, 318-319.

<sup>524</sup> Thompson 1934, 472; Stojanovic 1992, 81.

<sup>525</sup> Anderson-Stojanović 1987, 106.

<sup>526</sup> Kurtz – Boardman 1971, 145.

<sup>527</sup> Homeros XXIV, 791.

Ritüel uygulamanın yanı sıra öbür dünyada ölünün ihtiyaçlarını karşılamak amacıyla bu kapların içerisine, yağ ve parfüm konularak mezarlara bırakıldığı ileri sürülen fikirler arasındadır. Pişmiş topraktan yapılan bu kaplarda, kilin geçirgenliğinden dolayı, kabın içinde yer alan sıvının kısa zaman içinde mezara sızması kaçınılmazdır. Kabın içine konan madde eğer parfüm ise, parfümün kokusu da kısa sürede mezarın içine dağılarak, mezarda kısa süreli de olsa kötü kokuları önlemiş olmalıdır. Bu kaplar *in situ* durumdaki mezarlarda çoğunlukla ölünün baş, bel ve ayakucunda bulunmaktadır<sup>528</sup>. Özellikle kapların ölünün baş, bel ve ayakucuna yerleştirilmesi ile ölü adeta sınırlandırılmıştır. Kilin geçirgen oluşu ve bu kapların içine konulan maddenin yavaş yavaş ortama yayılması fikrinden yola çıkarak, bu kapların içerisine ölüye zarar vereceği düşünülen her türlü haşerati uzaklaştırmak için, sıvı ya da yarı sıvı bir maddenin de konulmuş olabileceği de düşünülebilir<sup>529</sup>.

Akdağ Nekropolü'nde 118 mezardan yalnızca 34'ünde p.t *unguentarium* ele geçmemiştir. Bu durum *unguentarium*'ların Akdağ Nekropolü gömü geleneklerinde önemli bir yer edindiğini, buradaki nekropolde uygulanan cenaze ritüelleri içerisinde olmazsa olmaz kaplar olduğunu göstermesi açısından önemlidir.

---

<sup>528</sup> Anderson-Stojanović 1987, 121.

<sup>529</sup> Günümüzde Müslüman mezarlarında ölü defnedilirken kefenin içerisine haşerati önlemek amacıyla çörekotu, kâfuru gibi bitkilerin konulduğu bilinmektedir. Başçetinlik 2009, 4. Çörek otu bitkisinin böcek ve haşerata karşı etkisi için; Khater- Khater 2009, 495.

### V.2.2. P.t Testiler

Sıvı maddeleri taşımak için kullanılan testilerden<sup>530</sup> Akdağ mezarlarında toplam 68 adet testiden 42'sinin katalog bilgilerine yer verilmiştir<sup>531</sup>.

Akdağ mezarlarında ele geçen testilerin tümü tek kulpludur. Bu testiler formlarına göre iki ana tip ve bu tiplerin alt grupları altında değerlendirilmiştir. Ana tipler boyunlu ve boyunsuz testilerdir.

Boyunlu testilerin alt tipleri bulunmamaktadır. Boyunsuz testiler ise; geniş karınlı, düşük karınlı torba gövdeli, çift konik formlu gövdeli olmak üzere üç alt gruba daha ayrılmaktadır (Şekil 6).

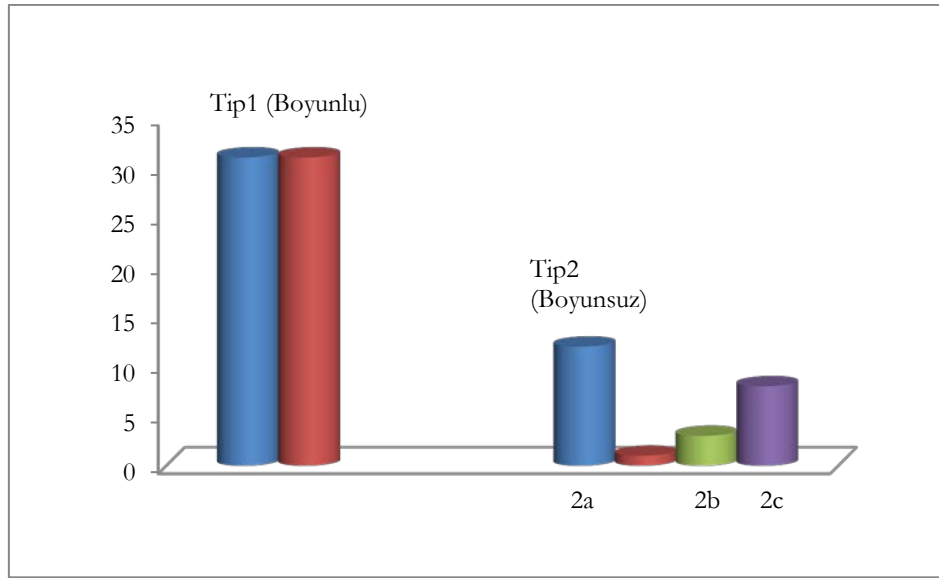

Şekil 6: P.t testilerin tipoloji grafiği.

<sup>530</sup> Thompson tarafından su testileri olarak adlandırılmıştır. Thompson 1934, 464.

<sup>531</sup> Kazı evi deposunda bulunan toplam 25 adet testi ise istatistiksel veriler içinde değerlendirilmiştir. Form açısından tipolojiyi değiştirecek bir buluntu olmadığından bu testilerin katalog bilgilerine yer verilmemiştir.

### V.2.2.1. Akdağ Nekropolü Testilerinin Tipolojik Değerlendirmesi

#### V. 2.2.1.1. Tip 1: Boyunlu Testiler (T1- T31) (Levha 63 a-74 c; Çizim 15 a )

Hafif dışa taşkın dudaklı, uzun silindirik boyun, şişkin ovoid gövde, halka kaide, dudak altından ya da dudaktan gövdeye birleşen yivli ya da şerit şeklinde bırakılmış kulpludur.

Bu formdaki testi örnekleri, Hellenistik Dönem'e tarihlenen pek çok yerleşimde ele geçen taşıma kapları arasındadır. Çok sayıda ele geçen oldukça sade olan bu kapları Thompson, Atinalı dikkatsiz ev hanımlarının günlük kullanım kapları olarak yorumlamıştır<sup>532</sup>. Boyundan gövdeye geçişin bir eğimle yapıldığı keskin olmayan profili, formun benzerleri Atina Agorası'nda<sup>533</sup>, Kourion'daki Ayios Ermoyenis Nekropolü'ndeki mezarlarda<sup>534</sup>, Paphos'ta<sup>535</sup> ve Tarsus'ta<sup>536</sup> ele geçmiştir. Atina Agorası'ndaki benzer örnekler, MS 1. yy sonu-MS 2. yy sonuna tarihlenir<sup>537</sup>. Stratonikeia Nekropollerinden İğdemir ve Kabasakız'daki testiler ise, MÖ 1. yy-MS 1. yy'a tarihlendirilmiştir<sup>538</sup>. Paphos'taki tek kulplu testiler, Geç Hellenistik Dönem'e<sup>539</sup>, Kourion'daki bir grup testi de mezardaki kontekst buluntular yardımıyla MS 1. yy'ın 2. yarısına tarihlendirilmiştir<sup>540</sup>.

Tek kulplu testiler, taşıma, muhafaza etme ve sıvının dökülmesine uygun nitelikte yapılmıştır. Büyüklükleri değişkenlik gösteren bu kaplar, sıvıların yanı sıra katı maddeleri de depolamaya uygundur<sup>541</sup>.

---

<sup>532</sup> Thompson 1934, 464.

<sup>533</sup> Robinson 1959, Lev. 20/M43.

<sup>534</sup> McFadden 1946, Lev. XXXVII, 15-16, Lev. XL 43-45.

<sup>535</sup> Hayes 2003, 475, Res. 15, 145.

<sup>536</sup> Goldman 1950, Res. 132/197, 209, 826; Res. 205/789.

<sup>537</sup> Robinson 1959, Lev. 20/M43.

<sup>538</sup> Baldıran 1990, 28-30.

<sup>539</sup> Hayes 2003, 475, Res. 15, 145.

<sup>540</sup> McFadden 1946, 471-472, Lev. XXXVII, 15-16.

<sup>541</sup> Thompson 1934, 465.

Akdağ'daki testilerin hamur renkleri; açık kırmızı, açık kırmızımsı kahve ve kırmızımsı sarı renkte, bol mika katkılıdır. **T1, T4, T6, T17, T19, T31** no'lu testilerin boyunlarından gövdelerine doğru kahverengi renkte, akıtma şeklinde boya izleri görülürken, **T3** no'lu testinin boyun rengi ise koyu kiremittir. **T5, T9, T16** no'lu testilerde de kabın iç kısmı ve dudaklar, omuza kadar kırmızı renktedir. Bu testilerin yükseklikleri 14,1 cm ile 50,1 cm arasındadır. **T1, T5, T6, T9, T10, T13, T14, T17-19, T21, T22, T25-26, T28, T31** no'lu testilerde omuz kısmı belirgin bir profil oluşturmaktadır. Dışa taşkın dudaklı, boyunlu geniş karınlı ve halka kaideli, tek kulplu testiler, MÖ 1. yy'dan MS 2. yy'a kadar kullanılmış formlardır. Bu nedenle bu testiler mezar konteksti ile birlikte değerlendirilerek tarihlendirilmiştir.

**V.2.2.1.2. Tip 2: Boyunsuz Testiler (T32-T43):** Dudaktan sonra hemen gövdeye geçilen testilerdir. Akdağ'da toplam 11 adet boyunsuz testi bulunmuştur. Bu testiler gövde formlarına göre 3 grup altında değerlendirilmiştir.

**V.2.2.1.2.1. Tip 2a. Boyunsuz Geniş Karınlı Testiler (T32) (Levha 75 a; Çizim 15 b)**

Dışa dönük dudaklı, ağızdan kısa bir boyunla, ovoid gövdeye geçilmektedir. Düz diplidir. Ağızdan gövdeye birleşen şerit kulp üzerinde bir yiv bulunmaktadır<sup>542</sup>. Akdağ'daki mezarlarda bu tipte tek örnek tespit edilmiştir.

Bu formlar, Roma seramiği içinde popüler olan kaplardadır. MS 1. yy'dan MS 3. yy'a kadar geniş bir zaman diliminde kullanım gören bir formdur<sup>543</sup>. Benzer formdaki örnekler, Atina Agorası'nda<sup>544</sup>, Kourion'daki Ayios Ermoyenis Nekropolü'ndeki mezarlarda<sup>545</sup>, Stobi'de<sup>546</sup>, Samothrake Nekropolü'ndeki mezarlarda<sup>547</sup> ele geçmiştir.

---

<sup>542</sup> McFadden 1946, Lev. XLIII 86-87.

<sup>543</sup> Anderson-Stojanović 1992, 43.

<sup>544</sup> Rotroff 1997, Res. 39, 533, 538, 548

<sup>545</sup> McFadden 1946, Lev. XLIII, 86.

Atina Agorası'nda yüzeyi glazürlü geniş karınlı tek kulplu örnekler Hellenistik Dönem'e<sup>548</sup>, Samothrake'deki örnekler ise MÖ 25'e tarihlenir<sup>549</sup>. Kourion'daki Ayios Ermoyenis Nekropolü'ndeki mezarlarda ele geçen benzer örnek ise, MS 1. yy'ın ilk yarısına tarihlenen bir mezardan bulunmuştur<sup>550</sup>. Akdağ'daki mezarlarda ele geçen **T32** no'lu testi de, mezar konteksti ve benzer örnekler yardımıyla MS 1. yy'ın ilk yarısına tarihlendirilebilir.

#### **V. 2.2.1.2.2. Tip 2b: Boyunsuz Düşük Karınlı Torba Gövdeli Testiler (T33-35) (Levha 75 b-d; Çizim 15 c )**

Hafif dışa taşkın, yüksek dudaklı, düşük torba gövdeli ve halka kaidelidir. Ağız kenarından başlayan gövdeye birleşen tek kulbu vardır. Yüksekliği 16-18 cm arasında değişen testilerin hamurları, açık kırmızı ve kırmızımsı sarı renkte, bol mika katkılı, yer yer gözenekli kil yapısına sahiptir. Hamurunun renginde astar uygulanmıştır. Bu kapların benzerleri, Argos'ta<sup>551</sup>, Kıbrıs'ta<sup>552</sup> ve Tarsus'taki<sup>553</sup> kazılarda ele geçmiştir. Tarsus kazılarında ele geçen testinin dudak yapısı, Akdağ örneklerinden biraz farklıdır. Stratonikeia Nekropollerinden İğdemir ve Kabasakız'daki mezarlardan bulunan ve form olarak da Akdağ ile birebir benzer testiler, geniş bir tarih aralığına, erken MS 1. yy-MS 3. yy'a tarihlenir<sup>554</sup>. Akdağ'daki örnekler, gerek benzer formlar, gerekse de mezar kontekstleri ile MS 1. yy-MS 2. yy aralığına tarihlendirilebilir.

---

<sup>546</sup> Anderson-Stojanović 1992, Lev. 26, 220-221.

<sup>547</sup> Dusenbery 1998, 263, S 153-3.

<sup>548</sup> Rotroff 1997, Lev. 51, 531, Lev. 52, 532.

<sup>549</sup> Dusenbery 1998, 803.

<sup>550</sup> McFadden 1946, 481.

<sup>551</sup> Bruneau 1970b, Res. 13.

<sup>552</sup> Vessberg – Westholm 1956, Res. 24/14-19.

<sup>553</sup> Goldman 1950, Res. 132/196.

<sup>554</sup> Baldiran 1990, 31, Res. 84, Lev. XXXVIII/3-4, Lev. XXXIX/1-2.

**V. 2.2.1.2.3. Tip 2c. Boyunsuz Çift Konik Gövdeli Testiler (T36-42) (Levha 76 a- 78 b; Çizim 15 d )**

Dışa hafifçe taşkın, yüksek iç bükey dudaklı, dudaktan sonra genişleyen gövde ortasında keskin bir hatla kaideye doğru daralan düz dipli ve tek kulpludur. Kulp dudak ortasından başlayıp, gövde ortasına birleşir.

Bu formdaki testiler, Rotroff tarafından Atina Agorası'nda nadir olarak üretilmiş kaplar olarak yorumlanmıştır. Ayrıca metal kapların taklidi olarak üretilen bu kapların, Geç Hellenistik Dönem ile Erken Roma Dönemi'ne tarihlenen bronz örnekleri bulunmuştur<sup>555</sup>. Bu formda göze çarpan özellik, yukarı çekik dudak kenarıdır. Bu özellik Hellenistik Dönem özelliği olarak bilinir ve MÖ 2. yy'da İtalya üretimi ince cidarlı kaplarda görülür<sup>556</sup>.

Akdağ'daki bu formda üretilmiş olan kapların yükseklikleri, 12,8 cm-24,8 cm'dir. Hamur renkleri açık kırmızıdır. Sert dokulu kil yapısına sahip olan bu kapların dış yüzeyinde orta kalitede ya hamurunun renginde ya da kırmızı renkte astar uygulanmıştır. Benzer formdaki örnekler Atina Agorası'nda<sup>557</sup>, Paphos'ta<sup>558</sup>, Kyrene'de<sup>559</sup> Miletos'ta<sup>560</sup>, Stratonikeia Aldağ, İğdemir ve Kabasakız Nekropollerinde<sup>561</sup> görülür. Atina Agorası'nda tespit edilmiş örneklerden biri **T38**'de olduğu gibi metal kapların taklidinin kulp üzerindeki yansımalarını göstermesi açısından önemli bir örnektir (**Levha 76c**). Bu örneğin dışında kulbu bu şekilde yapılmış testi bulunmamıştır. A. Baldıran bu kapların yakın benzerlerinin Teselya'daki metal kaplar ile benzerliğinden bahseder<sup>562</sup>. Atina Agorası'nda Roma seramikleri arasında değerlendirilen F grubu seramikleri içinde bu

---

<sup>555</sup> Rotroff 1997, 129, dn. 46.

<sup>556</sup> Rotroff 1997, 129.

<sup>557</sup> Thompson 1934, D 20, 373, Res. 58; Rotroff 1997, 129-130, Res. 38, Lev. 50, 511-514.

<sup>558</sup> Hayes 1991, 152, Res. LIV. No.: 33, 35.

<sup>559</sup> Thom 2005, 685, Res. 330, M 331, M 332.

<sup>560</sup> Pfrommer 1985, 58, Res.51/76.

<sup>561</sup> Baldıran 1990, Lev. XXXIX, 3-4.

<sup>562</sup> Baldıran 1990, 30.



forma yakın testiler, MÖ 2. yy'ın sonu-MÖ 1. yy'a, G grubu seramikleri içindekiler de MÖ. 1. yy'a tarihlendirilmiştir<sup>563</sup>. Paphos'ta bulunan benzer örnekler de MÖ 1. yy'a tarihlenir<sup>564</sup>. Kyrene'de N 198 no'lu mezarda ele geçen bu formda yapılmış kaplar ise MÖ 3. yy'a tarihlendirilmiştir<sup>565</sup>. Akdağ'da bu grupta değerlendirilen testiler, mezar buluntuları ile birlikte değerlendirildiğinde, MÖ 2.-MÖ 1. yy'a tarihlendirilebilir.

#### V.2.2.2. Akdağ Testilerinin Genel Değerlendirmesi

Testiler içinde en yoğun grubu Tip 1 altında değerlendirilen boyunlu, geniş ovoid formlu testiler oluşturur (**Şekil 6**). Bu grup içinde tek örnek 50,1 cm yüksekliğiyle dikkat çekmektedir. Tek kulplu olan bu örnekte sıvının taşınması güçtür. Bu nedenle bu kap ya depolama ya da arpa, buğday gibi hububatın taşınmasında kullanılmış olmalıdır.

Tip 2 olarak adlandırılan grubun alt tiplerinden geniş karınlı örnek tektir.

Tip 2 grubu içinde düşük torba karınlı testiler form olarak Atina Agorası'ndaki *olpe*'leri andırmaktadır. Bu formun dışında çift konik gövdeli testi ise metal kapların seramiğe yansması olarak yorumlanmaktadır<sup>566</sup>. Kaliteli ve sert dokulu kili, astarı ve özellikle **T38** no'lu örnekte kulp üzerinde görülen eklentiler de bu yorumun doğruluğunu kanıtlar niteliktedir.

Testilerin %68'ini boyunlu testiler, %3'ünü boyunsuz geniş karınlı testiler %4'ünü boyunsuz torba gövdeli testiler, %25'ini çift konik gövdeli testiler oluşturur.

Bu kaplar, ölünün yaşamında kullandığı ya da mezarda uygulanan ritüeller sırasında sıvıların taşınmasında kullanılmış kaplardan olmalıdır.

---

<sup>563</sup> Robinson 1959, Lev.1/F 44; Lev. 1/G 88.

<sup>564</sup> Hayes 1991, 152, Res. LIV. No.: 33, 35.

<sup>565</sup> Thorn 2005, 685.

<sup>566</sup> Baldiran 1990, 30; Rotroff 1997, 129.

### V.2.3. P.t Kâseler

Antik dönemde taş, pişmiş toprak, cam gibi malzemelerden yapılan kâseler, günlük hayatta evlerde içki ve yemek kabı olarak kullanılan, mezarlara da ölü hediyesi olarak bırakılan eşyalar arasındadır. Farklı boyut ve formlarda pişmiş topraktan yapılan kâseler, özellikle Hellenistik Dönem kap repertuarı içinde yer alan, pek çok yerleşimde ve nekropol kazılarında ele geçen buluntulardandır.

Bu kaplar başlangıçta elde, çarkın keşfiyle birlikte çarkta ve kalıpta yapılarak üretilmiştir.

Stratonikeia Akdağ Nekropolü'nde yapılan kazılarda mezarlardan çeşitli form ve boyutta yapılmış kâseler bulunmuştur. Bu kâselerden 17'sinin katalog bilgilerine yer verilmiştir. Akdağ Nekropolü kâseleri dudak ve gövde formlarına göre 5 ana tipte değerlendirilmiştir. Bunlar, İçe Dönük Dudaklı, Yuvarlak Gövdeli Kâseler, Dışa Dönük Dudaklı Küresel Gövdeli, Düz Dudaklı, Küresel Gövdeli Kâseler, İçe Dönük Dudaklı Konik Gövdeli ve Kabartmalı (Megara) Kâseler'dir.

#### V.2.3.1. Akdağ Nekropolü Kâselerinin Tipolojik Değerlendirmesi

##### V.2.3.1.1. Tip 1. İçe Dönük Dudaklı Yuvarlak Gövdeli Kâseler (Kâ1- Kâ2) (Levha 79 a, b; Çizim 16 a)

İçe hafifçe kıvrılmış dudak, yarı küresel, konik gövde ve halka kaideden oluşur. Bu formda gruplanan kâselerde kulp görülmemektedir. Bu form dor başlığı *echinus*'una benzediğinden "Echinus Bowl" olarak da adlandırılmaktadır<sup>567</sup>. Klasik Dönem'de sofrakapları arasında üretilmeye başlanan form basit ve kullanışlı biçimiyle tercih edilen grubu oluşturmaktadır<sup>568</sup>. MÖ 4. yy'a tarihlenen tabakalarda ele geçen bu kap formu MÖ 3. ve

---

<sup>567</sup> Edwards 1975, 29.

<sup>568</sup> Körsulu 2008, 96.

2. yy.'da da kullanılmaya devam etmiştir<sup>569</sup>. Özellikle kâselerde içe doğru kıvrılma MÖ 3. yy sonları-MÖ 2. yy başlarında görülmektedir<sup>570</sup>. Daha sonraki dönemlerde ise kâselerin derinliklerinde bir azalma görülür<sup>571</sup>.

**Kâ1** ve **Kâ2** no'lu kâselerin benzer örnekleri, Atina Agorası<sup>572</sup>, Kuzey Suriye'de Paphos'ta<sup>573</sup>, Nagidos'ta<sup>574</sup>, Pergamon kazılarında<sup>575</sup> ve Pergamon'daki D mezarı buluntuları arasında<sup>576</sup>, Ephesos'ta<sup>577</sup>, Menderes Magnesiası Theatron buluntuları içinde<sup>578</sup>, Tralleis Nekropolisi'nde<sup>579</sup>, Stratonikeia Kabasakız, İğdemir Nekropollerinde<sup>580</sup>, Mylasa'da<sup>581</sup> ve Laodikeia Nekropolü'nde<sup>582</sup> ve Tarsus'ta<sup>583</sup> yapılan kazılarda tespit edilmiştir. Atina Agorası'ndaki içe dönük kâseler, MÖ 175-150'lere, Paphos'takiler, Pergamon D mezarı buluntuları MÖ 3. yy'ın ilk yarısına, Pergamon kazılarındaki kâseler MÖ 2.yy'ın ilk çeyreğine, Stratonikeia İğdemir, Kabasakız Nekropollerindeki kâseler ise MÖ 2. yy ort.-MÖ 1. yy sonlarına tarihlenir<sup>584</sup>. Laodikeia Nekropolü'nde ele geçenler, MÖ 2. yy'ın 2. yarısına, Tarsus'takiler genel bir tarih aralığı verilerek Orta Hellenistik Dönem'e tarihlendirilmiştir. Ephesos'taki benzer formlu kâseler için ise MÖ 2. yy-MÖ 1. yy önerilmiştir<sup>585</sup>. Bu örnekler form olarak birbirine

---

<sup>569</sup> Thompson 1934, 311-479, 79; Vessberg-Westholm 1956, 57-58, 76, Res. 21, 2-7; Schäfer 1968, 37-38, 43, Lev. 4; Kunisch 1972, Lev. 8, 4-5; Rotroff 1997, 161-164, Res. 62, 965-992, Res. 63, Res. 64, 1026-1033; Rotroff 2006, 115, 277, Res. 52, 307-308.

<sup>570</sup> Jones 1950, 156-157.

<sup>571</sup> Gürler 2003, 10.

<sup>572</sup> Rotroff 1997, 343, 420, Res. 63, 1023-1024, Res. 103, 1735.

<sup>573</sup> Hayes 1991, 8-11, 125, 127-128, Res. IV, 3.

<sup>574</sup> Körsulu 2008, 106, Res. 3.

<sup>575</sup> Radt – De Luca 2003, 4, Lev. III.

<sup>576</sup> Kunisch 1972,102, Lev. 8, 4-5.

<sup>577</sup> Meriç 2002, Lev. 1, K1-12; Ladstätter 2005, 267, 276, 298, Lev. 147, K 11, Lev. 152, K 98, Lev. 167, K 322.

<sup>578</sup> Vapur 2011, 154-155, Çiz. No.:4, 33-34.

<sup>579</sup> Civelek 2001, Ç 29.

<sup>580</sup> Baldıran 1990, 23.

<sup>581</sup> Akarca 1952, Lev. XXXVI, 17, Lev. LXXXXIX, 29.

<sup>582</sup> Şimşek ve diğ. 2011, 106, Lev. 100, 331-333.

<sup>583</sup> Jones 1950, 215, Res. 180, 67.

<sup>584</sup> Baldıran 1990, 23.

<sup>585</sup> Meriç 2002, Lev. 1K1-12; Ladstätter 2005, 267, 276, 298, Lev. 147, K 11, Lev. 152, K 98, Lev. 167, K 322.

oldukça benzeyen, ancak, kil yapısı ve üzerindeki astar kalitesi nedeniyle değişkenlik göstermektedir. Bu durum, bu seramik kapların üretildikleri merkezler ile ilişkilidir. Stratonikeia Akdağ Nekropolü'nde içe dönük kâseler olarak değerlendirilen 3 örnekte yer yer gözenekli, mika katkılı kil yapısı ve ince, hamur renginde astar yapısı bu formun Stratonikeia merkezli yerel bir atölye ürünü olduğunu düşündürmektedir. Yükseklikleri 3,8 cm ile 4,1 cm arasında değişen kâselerin hamur rengi açık kırmızı renktedir.

Akdağ'da bu tipte değerlendirilen kâseler benzerleri yardımıyla MÖ 2-MÖ1. yy'a tarihlendirilebilir.

#### **V.2.3.1.2. Tip 2a: Dışa Dönük Dudaklı Küresel Gövdeli Kâseler (Kâ3-Kâ11) (Levha 79 c- 80 d; Çizim 16 b)**

Dudaklar dışa dönük, derin küresel gövde ve halka kaideden oluşur. Örneklerin büyük bir kısmında gövdeye bir bazen de iki yivle geçiş sağlanır. MÖ 4. yy'dan itibaren görülmeye başlayan bu tip, özellikle Hellenistik dönemde yaygın olarak kullanılmıştır<sup>586</sup>. Akdağ kâselerinde bu tipe giren örneklerin hamuru açık kırmızı renkte olan kâseler, ince mika katkılı ve sert dokuludur **Kâ3, Kâ4, Kâ6, Kâ8** no'lu kâselerin dış yüzeyleri hamur renginden farklı olarak koyu kiremit renginde astarlıdır. Bu kâselerin dış yüzeylerinde hamurların renginden koyu kahverengimsi kırmızı renkte astar uygulaması görülür. Bu astar kabın gövde ve iç bölümünü kaplamaktadır. Yükseklikleri 6-10 cm arasında değişir. Formun benzerleri Samaria'da<sup>587</sup>, Ephesos'ta<sup>588</sup>, Mylasa'da<sup>589</sup>, Stratonikeia Nekropollerinden İğdemir ve Kabasakız'da<sup>590</sup>, Tarsus<sup>591</sup>, Laodikeia Nekropolü'nde<sup>592</sup>

---

<sup>586</sup> Sparkes –Talcott 1970.

<sup>587</sup> Crowfoot ve diğ. 1957, 244-248.

<sup>588</sup> Gassner 1997, 43, Lev. 5, 84-85.

<sup>589</sup> Akarca 1952, Lev. XXXVI, 16.

<sup>590</sup> Baldıran 1990, 23.

<sup>591</sup> Jones 1950, 156, 214, Res. 179, H.

<sup>592</sup> Şimşek ve diğ. 2011, 105, Lev. 99, 328.

görülür. Ephesos'taki benzer örnekler, Geç Hellenistik Dönem'e<sup>593</sup>, Tarsus'takiler Orta Hellenistik Dönem'e<sup>594</sup>, Laodikeia'dakiler ise, MÖ 2. yy'ın son çeyreği-MÖ 1. yy'ın ilk çeyreğine<sup>595</sup> tarihlendirilmiştir. Bu gruptaki kâseler, genel olarak MÖ 1. yy-MS 1. yy'a tarihlendirilmiştir<sup>596</sup>. Formun benzerlerinden yola çıkarak bu örnekler MÖ 1.yy-MS 1. yy'a tarihlendirilebilir.

### V.2.3.1.3. Tip 3: Düz Dudaklı, Küresel Gövdeli Kâseler (Kâ12- Kâ14)

(Levha 80 e - 81 b; Çizim 16 c)

Düz dudaklı, küresel gövdeli, halka kaidelidir. En erken örnekleri, MÖ 2. yy. sonu-MÖ 1. yy. başına tarihlenmektedir<sup>597</sup>. Stratonikeia'da bu gruba giren kâselerin hamur renkleri açık kırmızımsı kahverengi, açık kırmızı renkte hamurlu ve hamurlarının renginde ya da hamur renginden bir ton koyu renkte astarlıdır. Yükseklikleri 5-6 cm arasındadır.

Formun benzer örnekleri Atina Agorası'nda yapılan kazılarda<sup>598</sup>, Korion'da Ayios Ermoyenis Nekropolisinde 8 no'lu mezar buluntuları içinde<sup>599</sup>, Stratonikeia Nekropollerinden İğdemir ve Kabasakız'daki mezar buluntuları içinde<sup>600</sup> ve Tarsus kazılarında<sup>601</sup> bulunmuştur.

---

<sup>593</sup> Gassner 1997, 43, Lev. 5, 84-85.

<sup>594</sup> Jones 1950, 156, 214, Res. 179, H.

<sup>595</sup> Şimşek ve diğ. 2011, 105, Lev. 99, 328.

<sup>596</sup> Robinson 1959.

<sup>597</sup> Rotroff – Oliver 2003, 60, 62, Lev. 34, 219.

<sup>598</sup> Robinson 1959, Lev. 1/F 8-10, Lev. 4 G1.

<sup>599</sup> McFadden 1946, Lev. XLII, 81-82.

<sup>600</sup> Baldıran 1990, 25.

<sup>601</sup> Jones 1950, Res. 137, 271-275.

#### V.2.3.1.4. Tip 4: İçe Dönük Dudaklı Konik Gövdeli Kâseler (Kâ15- Kâ16) (Levha 81 c-d)

İçe dönük dudaklı, ağızdan gövdeye geçişin belirgin olduğu formda, gövde konik şeklindedir. Bu tipte değerlendirilen kâselerin hamur renkleri, kırmızımsı sarı ve açık kırmızı renkte hamurludur. Dış yüzeylerinde ise, hamurlarının renginde ince bir astar uygulanmıştır. Kil yapısı yer yer gözeneklidir. Bu formda yapılmış kâselerin benzerleri, Kourion'daki Ayios Ermoyenis Nekropolü'ndeki mezarlarda ele geçmiştir<sup>602</sup>. Bu kâseler, MÖ 3. ve MÖ 2. yy'da popüler olan formların yerel imitasyonları olarak yorumlanmıştır<sup>603</sup>.

#### V.2.3.1.5. Tip 5: Kabartmalı (Megara) Kâseler (Kâ17) (Levha 81 e)

Kalıp yapımı yarı kürevî gövdeli bu kâseler, üzerlerine yapılan bitkisel ve figüratif öğelerle dikkati çeken içki kaplarıdır<sup>604</sup>. Kabartmalı kâselerin "Megara Kâseleri" olarak tanımlanması ve literatüre bu şekilde geçmesinin nedeni, bu tipte yapılan kapların ilk olarak Attika Bölgesi'ndeki Megara Kenti'nde bulunan kalıplar ve bu kâselerin sayıca yoğun olarak bulunmasından yola çıkarak bu şekilde adlandırılmıştır<sup>605</sup>. Yarım küre şeklinde bir gövdeye ve genellikle kaidesiz bir dibe sahip olan bu kâseler<sup>606</sup>, Hellenistik Dönem'e tarihlenen pek çok yerleşimde ortaya çıkmıştır<sup>607</sup>. Bitkisel ya da figüratif bezemeler ile dış yüzeyin bezendiği kaplarda, genel olarak tabanda merkezi bir rozet etrafından çıkan yapraklar, birbiri üzerinden çıkan kozalak şeklindeki yapraklar<sup>608</sup>,

---

<sup>602</sup> McFadden 1946, Lev. XLII, 83.

<sup>603</sup> McFadden 1946, 483.

<sup>604</sup> Rotroff 1997.

<sup>605</sup> Bendorf 1883, 118; Yilmazer – Çorbacı 2009, 59.

<sup>606</sup> Rotroff 1982, 3.

<sup>607</sup> Atina Agorası (Thompson 1987, 6; Rotroff 1982, 10), Korinth (Edwards 1975, Lev.65-83), Samos (Kossatz 1990, 124-125); Paphos (Hayes 1991, Res. VI-IX, Lev. XXVI), Lousoi (Rogl 2008, Lev. 1-46), Anadolu'da Ephesos (Dereboylu 2001, 21-44, Lev. 13-25; Günay-Tuluk 2001, 51-69, Lev. 28-45; Rogl 2001, 99-111, Lev. 59-69; Meriç 2002, 32-33, Lev. 90-91); Pergamon (Schäfer 1968, 64-66, Lev. 22-37), Tarsus (Goldmann 1950, 163-165, Lev. 128-131) megara kâselerin ele geçtiği önemli merkezlerdir.

<sup>608</sup> Hausmann 1996, 88-89, Lev. 36-37.

dudağın altında çiçek rozetler ya da yumurta dizileri görülmektedir<sup>609</sup>. Megara kâseleri genel olarak evlerden ele geçen kaplar arasındadır. Mezarlarda bu kâseler daha az sayıda ele geçmiştir<sup>610</sup>. **Kâ17** no'lu kâsede bir megara kâsesidir ve dış yüzünde bitkisel bir bezeme yapraklar arasında çiçek motifleri bulunur. Yarım küre formunda alçak halka kaidelidir. Akdağ'daki mezarlardan envanterlik nitelikte tek bir örneğin ele geçmiş olması, bu formdaki kâselerin mezarlarda daha az tercih edildiğini gösterir.

Açık kırmızımsı kahverenkte hamur üzeri yine hamurunun renginde astarlıdır. Ağız altında oluşan bordürde dil motifleri dizisi, gövde üzerinde ise kabartma olarak yapılmış sarmaşık ve çiçek şeklinde bezeme bulunur. Kabın üzerinde sarmaşık yaprakları ve çiçek motifleri, megara kâselerinde sıklıkla görülen bezemelerdendir. Kırmızımsı kahverengi astarlı kâsenin ağız kenarının bir kısmında astar dökülmüştür. Benzer örneklerin yardımıyla bu kâse MÖ 1. yy'a tarihlendirilebilir.

### V.2.3.2. Akdağ Kâselerinin Değerlendirilmesi

Akdağ kâselerinin hamur renkleri açık kırmızı, kırmızımsı kahverengi, kırmızımsı sarı renktedir. **Kâ3**, **Kâ6** ve **Kâ10** no'lu kâselerin kili sert dokuludur. Açık kaplar olarak sınıflandırılan kâselerin dış yüzeylerinde görülen kalın astar uygulamaları kapların içlerine de uygulanmıştır. Bu uygulama, estetik bir kaygının yanı sıra işlevsel bir amaca da hizmet ediyor olmalıdır. İçi ve dışı astarlanan kâselerin içlerine konan içki ya da başka bir sıvının sızmasını önlemeye yönelik olmalıdır. Kâse tipleri arasında en yaygın form, dışa dönük dudaklı küresel gövdeli kâselerdir (**Şekil 7**).

Kâselerin yükseklikleri 4,1 cm ile 12,9 cm arasında değişmektedir. Bu kaplardan **Kâ11** no'lu kâse dışındakiler halka kaidelidir. **Kâ11** no'lu kâse ise, megara kâseleri formunda yarı küresel gövdeli olup, alt kısmı yuvarlaktır. Antik dönemde bu tipte küçük

---

<sup>609</sup> Goldman 1950, 163, Isler 1978, 120-130, Lev. 59-61.

<sup>610</sup> Rotroff 1982, 7.

boyuttaki kâselerin içlerinde ölüye sunulan yemeklerin konulduğu, ele geçen hayvan kemikleri kalıntılarında anlaşılmalıdır<sup>611</sup>. Ancak Akdağ'da yapılan kazılarda mezarlarda hayvan kemiği buluntusu yalnızca **MK7, MK8, MK10, MK11** no'lu mezarda, kazılan dolgu toprak içerisinde ele geçmiştir.

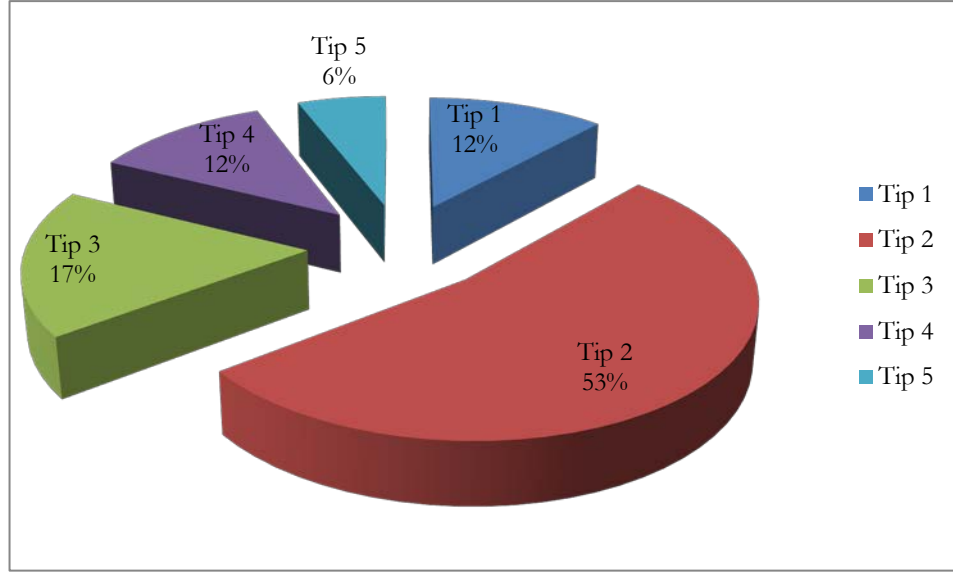

**Şekil 7:** Kâse tiplerinin dağılım grafiği.

**MK15** no'lu mezarda ise p.t testi üzerine kapatılmış kâse bulunmuştur. Kâselerin içinde bulunan tütsü otları bunların mezar içinde, ritüele hizmet eden mezar donanım eşyaları olarak da kullanıldığını göstermektedir. Ancak katı maddelerin yanı sıra testiler ile birlikte ele geçmelerinden, ayrıca iç ve dışlarının astarlı oluşundan dolayı, bu kapların içlerine şarap ya da su gibi sıvı maddelerin de konulduğu düşünülebilir. Akdağ mezarlarında kâseler genellikle testiler ile birlikte ele geçmiştir.

<sup>611</sup> Şimşek ve diğ. 2011, 38.



#### V.2.4. P.t *Urne*'ler

Yanmış kemik ve kül kalıntılarının konulduğu kaplar *urne* olarak adlandırılmaktadır<sup>612</sup>. *Kremasyon* ölü gömme geleneğinin uygulandığı merkezlerde, o merkezin bulunduğu yörenin kültürünü yansıtan çeşitli kaplar *urne* olarak kullanılmıştır<sup>613</sup>. İstanbul Marmaray-Yenikapı'da yapılan kurtarma kazıları ile Anadolu'da *kremasyon* uygulamalarının Neolitik Dönem'e kadar geri gittiği, *kremasyon* gömülerin de *urne*'lere konulduğu belirlenmiştir<sup>614</sup>. *Kremasyon* geleneğinin ve *urne* mezarların Protogeometrik ve Geometrik Dönem'de de görüldüğü<sup>615</sup>, Batı Anadolu'da İasos'ta bu dönemde *urne* olarak *pithos* ve *amphora*'ların, Pedasa'da yerel üretim geniş ağızlı çift kulplu kapların kullanıldığı belirlenmiştir<sup>616</sup>. Kıta Yunanistan ve Attika'da da *urne* olarak genellikle *amphora* ve *pithos*'lar tercih edilmiştir<sup>617</sup>. MÖ 2. Binyıl'da Batı Anadolu'da, Troia VI Mezarlığı'nda<sup>618</sup>, Panaztepe'de<sup>619</sup>, Müsgebi<sup>620</sup> ve Beşiktepe'de<sup>621</sup> yapılan kazılarla *kremasyon* gömülerin yapıldığı mezarlık alanlarının bulunması, söz konusu uygulamanın Batı Anadolu'da yaygın olarak kullanıldığını göstermektedir. Anadolu'da kazısı yapılan nekropol alanlarında *kremasyon* gömünün uygulandığı mezarlarda, Arkaik Dönem'den Roma Dönemi içlerine kadar farklı tipte kaplar, *urne* olarak kullanılmıştır<sup>622</sup>.

---

<sup>612</sup> Groß 1975, 1069.

<sup>613</sup> Akyurt 1998, 127. Attika'da ve Kıta Yunanistan'daki nekropollerde, *urne* olarak adlandırılan kaplar olarak *amphora*'lar ve büyük boy *pithos*'lar kullanılmıştır.

<sup>614</sup> Dönmez 2011, 22-23; Ekmen (baskıda).

<sup>615</sup> Coldstream 1977, 247 vdd.

<sup>616</sup> Baldoni ve diğ. 2004, 72; Diler 2006, 113.

<sup>617</sup> Kurtz-Boardman 1971, 53.

<sup>618</sup> Blegen 1938, 228.

<sup>619</sup> Erkanal 1987, 154.

<sup>620</sup> Boysal 1967a, 81.

<sup>621</sup> Korfmann, 1986, 231.

<sup>622</sup> Arkaik Dönem'e tarihlenen *urne* mezar örnekleri için bkz. Yağız 2005, 25-38; Utili 1999, 230-234; Lev. 30, 526-533, Lev. 31, 534-541; Lev. 32, 544-552; Lev. 33, 553-554; Blegen – Rawson 1958, 370-396, Lev. 325-328, 336-338, 340; Klasik Dönem *urne* mezarları için bkz.; Yağız 2005, 42-43; Tırpan – Söğüt, 2004: 379; Hellenistik ve Roma Dönemi *urne* mezar örnekleri için bkz. Civelek 2001, 139-146, Lev. XL-XLV; Kızıl 2005, 403-404,412; Yağız 2005, Kat.No.: 20-34, Lev. 10b-Lev. 13b; Aydın-Tavukçu 2006, 85, Kat. No.:98, Çiz. No.:44, Lev. 44; Erdoğan – Aytaçlar 2012, 368, Res. 19.

*Urne*'ler basit bir çukura ya da kayalık alanlara yerleştirilmelerinin yanı sıra farklı tipte yapılmış mezarların içine de konulmaktaydı. Akdağ Nekropolü'nde ele geçen *urne*'ler oda mezarlarda *klîne*'ler üzerinde, *khamosorion* ve mermer tekne mezarlarda da mezarın bir köşesinde bulunmuştur.

#### V.2.4.1. Akdağ *Urne*lerinin Değerlendirilmesi

Akdağ Nekropolü'nde 8 mezarda toplam 12 adet p.t *urne* ele geçirilmiştir. Bu başlık altında Muğla Müzesi'nde yer alan toplam 5 adet *urne* değerlendirilmiştir (**Levha 82 a-e; Çizim 17 a-d**). Az sayıda örneğin bulunması nedeniyle tipolojik bir değerlendirmenin yapılmadığı Akdağ *urne*'lerinin yükseklikleri 17,8 cm ile 50 cm arasında değişir. **Ur3** no'lu *urne* dışında Akdağ mezarlarında ele geçen *urne*'ler, özel olarak *urne* kabı olarak tasarlanmış kaplardır. Oldukça geniş hacimli, yapılmış pişmiş toprak *urne*'lerin ikisi kapaklı olarak ele geçmiştir (**Ur1-Ur2**). Mezar içinde kapaksız olarak bulunan **Ur4** ve **Ur5** no'lu kapların ağız kenarlarında, kapakların oturtulması için yapılan çıkıntılar, bu kapların da kapaklı olduğunu göstermektedir. Hamurları açık kırmızı renkte ve mikalı olan kaplardan **Ur2** no'lu silindir gövdeli *urne*'nin üzeri koyu kırmızımsı kahverengi renkte yatay bant bezeme ile bezelidir. Ağız altında, karşılıklı olarak yapılmış yatay iki kulp görülür. Dip kısmı da düzdür. *Urne* içinde çark izleri belirgindir. **Ur3** no'lu *urne* olarak kullanılan testinin ağız kısmı da düzgün bir şekilde kırılmıştır. Testinin ağız kısmının, kemikleri yerleştirmek için özellikle kırıldığı ya da daha önceden kırılmış olan kabı değerlendirmek amacıyla kullanılmış olabileceği de ileri sürülebilir. Ancak ölüye verilen önemin Akdağ mezarlarında hissedilir olması, kırık olan bir kabı değerlendirmek amacıyla *kreasyon* kabı olarak kullanılmayacağını düşündürmektedir. **MK24** no'lu *urne* içinden yanmış kemiklerin yanı sıra ölü armağanları da bulunmuştur. Bu armağanlarda yanma izlerinin olmayışı, buluntuların yakma işleminin ardından *urne* kaplarına yerleştirildiğini göstermektedir.

*Urne*'ler, Akdağ Mezarlarında gerek dromoslu oda mezarlarda gerekse de mermer tekne mezarlar ile basit *khamosorion* mezarlarda ele geçmiştir. Bu kapların yakın benzerleri bulunamamakla birlikte, Akdağ *urne*'leri mezar buluntuları ve form özelliklerinden yola çıkılarak - MS 1. yy ortalarına tarihlendirilebilir.

### **V.2.5. P.t Kandiller**

#### **V.2.5.1. Ortaya Çıkışı, Gelişim Evreleri ve Yapım Teknikleri**

İnsanoğlu ateşi kontrol altında tutmayı başardıktan sonra meşale ve mum yakarak, aydınlanma ihtiyacına bir çözüm getirmiştir. Aydınlatmada kullanılan bu gereçlerin yanı sıra, kolayca taşınabilen kandiller de bu ihtiyacı karşılayan araçlar arasında yerini almıştır.

Günlük hayatın bir parçası olarak antik dönemde yaygın olarak kullanılan kandiller; taştan, pişmiş topraktan, altın, gümüş, bronz ve camdan yapılmıştır. Kolay şekillendirilmesi, seri üretimi karşılayacak tekniklerin uygulanabilirliği ve maliyetin uygun olması nedeniyle pişmiş topraktan yapılan kandiller diğer malzemelere göre daha fazla tercih edilmiştir.

Kullanıldıkları dönem içerisinde, kandillerin hem formunda hem de üzerindeki bezemelerde görülen değişim ve gelişim gözlemlenebilir niteliktedir. Kandil üzerinde görülen bezemeler, betimlemeler, figüratif anlatımlar ait olduğu toplumun sosyal yaşamı ve dini yapısı hakkında ipuçları verdiği gibi, kandillerin yayılım alanları, kandilin ait olduğu dönemin ekonomik ve ticari yapısı hakkında da önemli bilgiler sunmaktadır<sup>623</sup>.

Grekçe'de "*luknos*", Latince'de "*lychnus*" ve "*lucarna*" olarak adlandırılan kandiller, içine yağ konularak bir fitil yardımıyla yakılan gereçlerdir<sup>624</sup>. Aydınlatma gereci olarak kullanımlarının yanı sıra kutsal alanlara adak eşyası, mezarlara ölü hediyesi olarak

---

<sup>623</sup> Broneer 1930, 3.

<sup>624</sup> Walters 1914, 12.

bırakılan eşyalar arasında yer almaktadır<sup>625</sup>. Kandilde yağ konan hazneye “*infindubulum*”, fitilin konulduğu buruna da, “*rostrum*”, “*nasus*”, “*myksus*” denilmekteydi<sup>626</sup>. Yunanca “*ellykenion*” kelimesi de burun ucunda yer alan fitili karşılamaktaydı<sup>627</sup>. Plinius’un aktarımına göre kandil burnuna konulan fitiller “*verbascum*” ya da “*thryallis*” olarak bilinen bir bitkiden yapılmaktaydı<sup>628</sup>. Bu bitkinin dışında fitil olarak keten, papirus, sığırkuyruğu, üstüğü, hindistan cevizi lifleri, taş pamuğu ve kükürt de kullanılmaktaydı<sup>629</sup>. Pausanias, Athena Polias Tapınağı’ndan bahsederken, Tanrıça için yakılan bir kandilde fitil olarak, “Carpasius Keteni” olarak adlandırılan malzemenin yakıldığını ve bu malzemenin ateşe karşı dayanıklılığından söz etmektedir<sup>630</sup>. Kandillerde yakmak için önceleri hayvansal yağlar kullanılırken<sup>631</sup> daha sonra zeytin, fındık, susam gibi bitkilerin yağları kullanılmıştır<sup>632</sup>.

İlk örnekleri taştan yapılmış olan kandillerin en erken örnekleri Paleolitik Dönem’e kadar geri gitmektedir<sup>633</sup>. Neolitik Dönem’de, deniz kabuğundan, ayaklı, geniş ağızlı kaplardan yapılmıştır<sup>634</sup>. Geç Kalkolitik Dönem’de Nablus yakınlarında Tell-el Far’ah’da el yapımı kandiller bulunmuştur. Bilinen en eski kandiller, derin olmayan kâse biçimindedir. Myken Saraylar Dönemi’nde çanak şeklinde yapılan kandillerin kullanıldığı ve bu kandillerin ilk olarak Erken Tunç Çağı’nda Mezopotamya’da ortaya çıktığı bilinir. Mezopotamya’dan sonra Suriye, Filistin ve Kıbrıs’a yayıldığı düşünülmektedir. Daha sonra bu kandillerin Mısır, Kuzey Afrika, Yunanistan, Adalar ve Batı Anadolu’ya

---

<sup>625</sup> Fitch – Goldman 1994, 9.

<sup>626</sup> Çokay 2000, 12. Tek burunlu kandil örneklerinin yanı sıra iki veya daha fazla burunlu kandiller de bulunmuştur. Walters 1914, 52, Lev. 9, 66, Lev. 14. İki buruna sahip kandillere “*bilychnis*” çok burunlulara “*polymyxus*” adı verilmekteydi. Vessberg – Westholm 1956, Res. 38.1; Fitch – Goldman 1994, 138, Res. 71.

<sup>627</sup> Walters 1914, 12.

<sup>628</sup> Plinius XXV, 121.

<sup>629</sup> Bailey 1963, 10.

<sup>630</sup> Pausanias I, XXVI, 6-7.

<sup>631</sup> Bailey 1963, 17.

<sup>632</sup> Walters 1914, 16; Bailey 1963, 10.

<sup>633</sup> Bailey 1963, 17.

<sup>634</sup> Forbes 1966, 142.

yayıldığı belirtilmiştir<sup>635</sup>. İlk ve Orta Tunç Çağı'nda Levant Bölgesi'nde örneklerine rastlanan sığ kâse formulu kandiller, Attika'da en erken olarak MÖ 7. yy'ın sonlarında görülmeye başlar<sup>636</sup> ve olasılıkla da etkileşim yeri olarak doğu kökenli olduğu ileri sürülür<sup>637</sup>.

Antik dönem yazarları da kandillerden söz etmektedir. Homeros *Odyseia*'da, Tanrıça Athena'yı elinde altın bir kandille tanımlamıştır<sup>638</sup>. Herodotos ise; Mısır'daki Sais kentinde Çırağ Bayramı'na katılmış ve bu kentte, tuz ve yağ dolu fincanların içindeki fitilin bütün gece yandığını belirtmiştir<sup>639</sup>.

MÖ 7. yy'ın son çeyreğinden itibaren üstü açık kandiller yerine, kapalı bir yağ haznesine sahip kandiller üreilmeye başlamıştır. Açık hazneli kandilleri taşımadaki güçlükleri gidermek amacıyla kandil gövdesi derinleştirilmiş, üst kısmı da kısmen kapatılmıştır. Böylece yağın akması durdurulmuş, farelerin ve sineklerin yağı içmeleri ya da yağın içine düşüp boğulmaları önlenmiştir. Bu tipler genelde köprülü burunlu ve boru askı delikli kandillerdir<sup>640</sup>.

Elde, çarkta ve kalıpta olmak üzere üç farklı teknikte yapılmış olan kandillerin<sup>641</sup> elle yapılanları, erken dönemlerden MÖ 1. yy'ın sonuna kadar görülmektedir<sup>642</sup>. Kaba görünümlü olan ilk örnekler, daha çok kâse formulu olup, üst kısmı açıktır. Bu kandillerde diskus kısmı bulunmamaktadır. Çark yapımı kandiller ise, Orta Tunç Dönemi'nden itibaren görülmektedir. Bu kandillerin gövdesi derin ve sade olup, çarkta şekillendirilmiştir. Kulp ve burun kısmı ise sonradan eklenerek yapılmıştır<sup>643</sup>.

---

<sup>635</sup> Kassab Tezgör – Sezer 1995, 27.

<sup>636</sup> Howland 1958, 7.

<sup>637</sup> Bailey 1972, 17.

<sup>638</sup> Homeros XIX, 34.

<sup>639</sup> Herodotos II, 62.

<sup>640</sup> Kassab Tezgör – Sezer 1995, 40.

<sup>641</sup> Bailey 1963, 13.

<sup>642</sup> Bailey 1963, 13; Menzel 1969, 9, Res. 1; Hübinger 1993, Lev. 1; Kassab Tezgör – Sezer 1995, 23.

<sup>643</sup> Bu teknik, özellikle MÖ 6.-3. yıllarda yaygın olarak kullanılmıştır. Walters 1914, 19. Bu yöntemde iki tip kalıp kullanılmaktaydı. Patris tam bir kandil formunda olup, pozitif olarak hazırlanarak, sertleşinceye kadar

Kalıp ve çark yapımı kandillerin ortak özellikleri, gövde ve diskus bölümlerinin sonradan birleştirilmesidir. Kandillerin tutamakları kalıpta dökülebilirken, çark ve el yapımı tekniğinde yapılanlarda ise bu tutamaklar, sonradan eklenmekteydi<sup>644</sup>. Kalıp ve çark yapımı kandillerin yapılmaya başlanması ile birlikte seri üretime geçilmiş, kandil kullanımı yaygınlaşmış ve yeni formlar ortaya çıkmıştır. MÖ 6. yy'dan itibaren çark yapımı kandiller daha yoğun miktarda görülürken<sup>645</sup>, MÖ 3. ve 2. yy'ın başlarına gelindiğinde de bu kandillerin yapıldıkları bilinmektedir<sup>646</sup>. MÖ 3. yy'dan sonra, kalıp yapımı kandillerin üretimi artmış<sup>647</sup>, Hellenistik Dönem boyunca bu kandiller Akdeniz'in büyük bir bölümüne yayılmıştır<sup>648</sup>. Attika'da kandil üretiminin MÖ 2. yy'da gerilemesi ile birlikte, Doğu Ege Bölgesi önem kazanmaya başlamıştır<sup>649</sup>. Bu dönemde kandil üretimlerinin gerçekleştirildiği atölyelerin varlığı bilinmektedir. Ephesos, Pergamon ve Knidos Anadolu'da varlığı bilinen önemli kandil üretim merkezlerindedir<sup>650</sup>. Bu kandillerin, MÖ 2. ve MÖ 1. yy'da Anadolu'nun çeşitli merkezlerinde tercih edildiği ve hatta Attika ve diğer bölgelere de ihraç edildiği bilinmektedir<sup>651</sup>.

Kandillerin üretildikleri atölyelere özgü özelliklere sahip olması kaçınılmazdır. Örneğin, elle şekillendirilmiş kandil boynu ile yağ deliğinin etrafına üç adet küçük deliğin

---

pişirilirdi. Matris ise, kandilin alt ve üst kısımlarını oluşturacak şekilde hazırlanan pişmiş toprak ya da alçıdan negatif olarak yapılmış bir kalıptır. Bailey 1963, 13.

<sup>644</sup> Bailey 1963, 14.

<sup>645</sup> Öztürk 2003, 25.

<sup>646</sup> Kassab Tezgör – Sezer 1995, 107.

<sup>647</sup> Çokay 2000, 10.

<sup>648</sup> Bailey 1972, 18.

<sup>649</sup> Kassab Tezgör – Sezer 1995, 107.

<sup>650</sup> Walters'ın Efes tipi olarak isimlendirdiği kandillerin Ephesos'ta üretildiğini gösteren pek çok kalıbın bulunması bunu desteklemektedir. Ephesos kazılarında pek çok kandil kalıbının bulunmuş olması burada atölyelerin olduğunu kanıtlamaktadır (Howland 1958, 166). Pergamon'da da Pergamon'a özgü bir üretimin varlığı bilinir (Schäfer 1968). Knidos'ta yapılan kazılarda iki atölye tespit edilmiştir (Kassab Tezgör – Sezer 1995, 107).

<sup>651</sup> Bruneau 1965, 33- 37.

açılması Ephesos tipi kandillerin karakteristik özelliğidir<sup>652</sup>. Ayrıca bu kandillerin hamuru da çoğunlukla gri renktedir<sup>653</sup>.

Pergamon üretimi kandillerde, iki kola ayrılarak gövdenin üst kısmına bağlanan ikiz kulp ile yanlarında kulakçıklar görülür. Bu kulakçıklar çoğunlukla da yaprak şeklindedir<sup>654</sup>. Bu yaprakların Knidos kandillerindeki gibi çift bölümlü olduğu örnekler de görülmektedir. Ephesos kandillerinde ise bu kulakçıklar genellikle düğüm şeklindedir<sup>655</sup>. Hellenistik Dönem'de kandillerin gövde ve burun kısmında genellikle farklı bezemeler uygulanmıştır. Ephesos'ta yan yana konmuş bitkisel veya geometrik motifli bezemeler daha çok tercih edilmiştir. Burada görülen birbirini takip eden simetrik motifler Pergamon kandillerinde pek görülmez. Bitkisel girland bezemeli kandiller, Pergamon'da daha çok tercih edilmiştir. Burun üzerinde bir maske motifinin yer alması Pergamon kandillerinde de sevilmektedir. Büyük beğeni kazanmış olan bu kandiller çok geniş bir alana yayılmışlardır. Bu iki ana üretim merkezi dışında başka atölyeler tarafından üretilmiş olmaları da olasıdır. Pergamon bile kendi kandillerinin yanı sıra Ephesos kandillerini kendine özgü uygulamalarla taklit etmiştir. Ayrıca Pergamon'da bulunan bir kalıp Ephesos tipi kandillerin bu kentte de üretildiğini göstermesi açısından önemlidir<sup>656</sup>. Bu kandillere tüm Anadolu, Doğu Ege, Atina, Korinth, Delos, Kıbrıs, Levant, Mısır, Rusya ve İtalya'da rastlamak mümkündür<sup>657</sup>.

MÖ1.-MS 1. yy'larda İtalya'da yeni kandil formları üretilmeye başlamıştır. Bu kandillerin burun uçları ve burnun yanlarında görülen volütler dikkati çekmektedir. Formda görülen değişikliklerin yanı sıra diskus ve omuzda görülen bezemelerin çeşitlendiği, bazı örneklerde ise, kulpların üçgen, hilal ve yaprak formunda yapıldığı

---

<sup>652</sup> Kassab Tezgör – Sezer 1995, 108.

<sup>653</sup> Walters 1914, 16.

<sup>654</sup> Schäfer 1968, 145; Kassab Tezgör – Sezer 1995, 108, No.: 377-396.

<sup>655</sup> Kassab Tezgör – Sezer 1995, 108, No.: 363-367.

<sup>656</sup> Schäfer 1968, 147, Lev. 69, No.: T4.

<sup>657</sup> Kassab Tezgör – Sezer 1995, 108.

görülür<sup>658</sup>. MS 1. yy ortalarında Kuzey İtalya'da bronz örneklerden kopya edilen ve “Fabrika Kandilleri” olarak adlandırılan kandillerin varlığı bilinir<sup>659</sup>.

Kandillerde dönemsel olarak ayırtedici birtakım unsurlar bulunur. Bu özelliklerin en belirleyicisi firnis kalitesi ve rengidir. Ayrıca hamur özelliği de bir yörenin kandillerinin ayırımı için önemlidir. MÖ 4. yy'da metalik siyah firnis görülürken, Hellenistik Dönem'de bulanık siyah, gri, yeşilimsi gri ya da kahverengi ve kırmızı parlak firnise doğru bir gidiş söz konusudur. MÖ 1. yyda hâkim olan bu firnis rengi, MS 2. yy'ın sonlarında matlaşmaya, MS 3. yy'da ortadan kalkmaya başlar ve MS 3. yy'ın ortasından itibaren de firnissiz örnekler görülür. MS 4. yy'da firnis tekrar kullanılsa da basit ve mat bir görünüme sahiptir<sup>660</sup>.

MS 3. yy'a gelindiğinde İtalya'da kandil üretiminde bir azalma görülürken, Yunanistan, Küçük Asya ve Kuzey Afrika'da üretim devam etmiştir. MS 4. yy'da Mısır'da kurbağa formlu olarak adlandırılan kandiller yapılmıştır. MS 4. yy'dan itibaren görülen ve MS 5.-6. yy'da yoğun olarak görülen Afrika Kandillerinin üzerinde de Hristiyanlıkla ilgili betimler bulunur. MS 4. yy'a kadar kandillerin görsel zevke hitap ettiği, ancak Hristiyanlık ile birlikte sadeleşmeye gidildiği görülmektedir<sup>661</sup>. Bu tip kandiller, özellikle Kuzey Afrika ve Yunanistan'da yaygındır. MS 5. ve 6. yy'larda Ephesos, Smyrna, Miletos ve Sardeis'te üretilmiş kaliteli kandiller üzerinde de aynı konular yer alır<sup>662</sup>.

---

<sup>658</sup> Çokay 2000, 11.

<sup>659</sup> Perlzweig 1961, 4.

<sup>660</sup> Barın 1995, 5.

<sup>661</sup> Barın 1995, 6.

<sup>662</sup> Perlzweig 1961, 9, Lev. 10-11.



### V.2.5.2. Akdağ Nekropolü Kandil Tipolojisi

Stratonikeia Akdağ kandilleri tipolojik olarak sınıflandırılırken esas olarak burun yapılarına göre değerlendirilmiş, kendi içlerinde ise, kandilin gövde ve diskus özelliklerine göre alt gruplara ayrılmıştır. Buna göre 94 adet kandil kendi içinde değerlendirilerek 10 ana tip ve bu tiplerin alt grupları belirlenmiştir. Bu tiplerden ikisi kazı merkezleri ile özdeşleşen ve merkezlerin adı ile anılan tiplerdir (Knidos ve Ephesos Tipi). Bu tipolojik ayrıma göre; Tip 1: Küresel Gövdeli Geniş Omuzlu Kandiller, Tip 2: Knidos Tipi Kandiller, Tip 3: Ephesos Tipi Kandiller, Tip 3a: Okucu Şeklindeki Burunlular, Tip 3 b: Yuvarlak Burunlu, Burun Ucu Plastik Şerit Bantla Çevrili Kandiller, Tip 3 c: Gövdesi Plastik Bantla Çevrili Kandiller, Tip 4: Burun Ucu Çıpa Şekilli Kandiller, Tip 4 a: Yuvarlak Diskuslular, Tip 4 b: Dikdörtgen Diskuslular, Tip 5: Diskusu Açık Yarı Sarmal U Burunlu Kandiller, Tip 6: Diskusu açık U burunlu kandiller Tip 7: Geniş Üçgen Şeklinde Kısa Sarmal Burunlu Kandiller, Tip 8: Yarı Sarmal U Burunlu Kandiller, Tip 9: Kalp Burunlu Kandiller, Tip 10: Kısa Burunlu Kandiller olmak üzere sınıflandırılmıştır<sup>663</sup> (Çizim 18).

#### V.2.5.2.1. Tip 1: Küresel Gövdeli, Geniş Omuzlu Kandiller (K1 )(Levha 83 a; Çizim 18 a)

Akdağ'da ele geçen kandiller içerisinde en erken örneği oluşturan çark yapımı, küresel gövdeli, geniş omuzlu kandilin en belirgin özelliği, omuz üzerinde yapılmış olan küçük düğme şeklindeki çıkıntıdır. Akdağ'da tek örnek olarak saptanan bu kandil tipi, Broneer tarafından Tip IX-X olarak gruplandırılırken<sup>664</sup>, Howland tarafından da Tip 28 B<sup>665</sup> olarak sınıflandırmıştır.

---

<sup>663</sup> Bu sınıflandırmada kullanılan isimlendirmeler, kandil konusunda çalışan araştırmacıların kullandıkları terimlerdir.

<sup>664</sup> Broneer 1930, 143-146.

<sup>665</sup> Howland 1958, 93, Lev. 14, 41.

MÖ 4. yy'ın başlarında bu formda yapılmış olan kandillerde gövde yanında, omuzda yapılan düğme şeklindeki kulakçığın ortası deliktir<sup>666</sup>. Kulakçığındaki bu delik zamanla küçülerek MÖ 3. yy'ın ikinci çeyreğine kadar yapılmıştır<sup>667</sup>. Omuzda yapılan kulakçığındaki küçük deliğin amacı ile ilgili farklı görüşler ileri sürülmektedir. Bu görüşlerden biri, kandilin kullanılmadığı zamanlarda asılması için yapılmış olduğu yönündedir. Bir başka görüş ise, kandilin fitilini ayarlamak için kullanılan aletin, kandilin yanına konulması için yapıldığına dairdir<sup>668</sup>. Eğer bu görüş doğru ise, aslında omuz kenarına yapılmış olan kulakçığın asıl amacı zamanla unutulmuş olmalıdır<sup>669</sup>. Çünkü kulakçıkta yapılan delik zamanla küçülerek yok olmuş ve bu kandillerin omuzlarında sadece bir çıkıntı kalmıştır<sup>670</sup>.

Bu gruptaki kandillerin bazıları kulplu, bazıları da kulpsuz olarak üretilmiştir. Kulpsuz olarak yapılmış örnekler için farklı bir görüş ileri sürülmüştür. Bu görüşe göre, düğme şeklinde yapılan kulakçıkların, kandili işaret parmağı ile desteklemeye yardımcı olduğu, böylece kandili taşımada kolaylık sağlandığı belirtilir. Ancak hem kulplu hem de kulpsuz yapılan kandillere eklenen düğme şeklindeki çıkıntıların daha sonraki uygulamalarda yukarıda ileri sürülen görüşlere göre ilk amacına hizmet etmediği anlaşılmaktadır. Bu düğme şeklindeki çıkıntılar çark yapımı kandillerden kalıp yapımı olanlar da bir dekorasyon ögesi olarak aktarılmıştır. MÖ 4 yy kandillerinde önceki tiplerde neredeyse yatay olarak yerleştirilen kulp genellikle yapılmamıştır. Kulpsuz kandiller Hellenistik ve Roma Dönemi'nde de görülür. MÖ 5. ve 4. yy'da görülen yüksek kaide ise daha sonra yapılan tiplerde daha az görülmektedir<sup>671</sup>.

---

<sup>666</sup> Broneer 1930, 6.

<sup>667</sup> Howland 1958, 96, Lev. 41, Res. 415-416.

<sup>668</sup> Kassab-Tezgör – Sezer 1995, 72-73.

<sup>669</sup> Broneer 1930, 7.

<sup>670</sup> Howland 1958, 96, 99.

<sup>671</sup> Broneer 1930, 7.

Bu tipteki kandillerin burunları başlangıçta düz olarak yapılırken, MÖ 3. yy'ın ikinci çeyreğinde içbükey forma dönüşmüştür<sup>672</sup>. Gövdenin omuzla birleşme yeri ise keskin açıdır<sup>673</sup>.

Akdağ örneğinde omuz üzerindeki düğme şeklindeki çıkıntıda delik yoktur. Doldurma deliği de geniş, fitil deliği ise oval olarak yapılmıştır. Kandilin yüzeyinde yer yer koyu kırmızı renkte astar izleri görülmektedir. Fitil ucunda yanma izinin görülmesi, kandilin kullanımına dair bir bilgi sunmaktadır.

Bu tipin yakın benzerleri Atina'da<sup>674</sup>, Kerameikos'ta<sup>675</sup>, Samothrake'de<sup>676</sup>, Kıbrıs'da Kourion'da<sup>677</sup>, Idalion'da<sup>678</sup>, Isthmia'da<sup>679</sup>, Rhodos'da<sup>680</sup>, Sidon'da<sup>681</sup>, Mylasa'da Hellenistik mezar olarak adlandırılan oda mezarda<sup>682</sup>ve Mylasa'da yapılan kurtarma kazılarında<sup>683</sup> ve Tarsus'ta<sup>684</sup> bulunmuştur. Samothrake'deki kandil MÖ geç 3. yy'a<sup>685</sup>, Kourion ve Idalion'daki kandiller, MÖ 3. yy'a<sup>686</sup>, Isthmia'da bulunan kandiller MÖ erken 3.yy'dan geç 3. yy'a, özellikle yüzyılın ilk yarısına, Atina<sup>687</sup>, Kerameikos<sup>688</sup> ve Sidon'daki benzer örnekler, MÖ 3. yy'ın ilk çeyreği ile ilk yarısına<sup>689</sup>, Tarsus örneği ise MÖ 2. yy'a tarihlendirilmiştir<sup>690</sup>.

---

<sup>672</sup> Howland 1958, 96, 99.

<sup>673</sup> Howland 1958, 79.

<sup>674</sup> Howland 1958, 405.

<sup>675</sup> Scheibler 1976, Lev. 50, 285-286.

<sup>676</sup> Dusenbery 1998, 827, H 21 A.

<sup>677</sup> McFadden 1946, 475, Lev. XXXVIII, 31.

<sup>678</sup> Vessberg 1953, 118; Lev. I, Tip 3, 11;

<sup>679</sup> Broneer 1977, Lev. 18, 205.

<sup>680</sup> Bailey 1975, Lev. 80, Q 396.

<sup>681</sup> Kassab-Tezgör – Sezer 1995, 86, 189.

<sup>682</sup> Akarca 1952, Lev. XC, 47.

<sup>683</sup> Çakıcı 2007, Res. 12.

<sup>684</sup> Jones 1950, 159, Res. 94/45.

<sup>685</sup> Dusenbery 1998, 826, H 21 A.

<sup>686</sup> McFadden 1946, 475, Lev. XXXVIII, 31; Vessberg 1953, 118; Lev. I, Tip 3, 11.

<sup>687</sup> Howland 1958, 405.

<sup>688</sup> McFadden 1946, 475, Lev. XXXVIII, 31.

<sup>689</sup> Kassab-Tezgör – Sezer 1995, 86, 189

<sup>690</sup> Jones 1950, 159, Res. 94/45.

Akdağ'da ele geçen **K1** no'lu kandilin ele geçtiği **MK61** no'lu mezarın buluntu konteksti değerlendirildiğinde, **U33** ve **U66** no'lu iç formulu p.t *unguentarium*'lar, kandilden biraz daha geç bir tarih aralığı olan MÖ 2. yy'ın 2. yarısına tarihlenir. Bu durumda mezarın erken buluntusu olan kandil benzerleri yardımıyla MÖ 3. yy sonları, MÖ 2. yy başına tarihlenir. Mezar soyulmuş olduğundan bu yüzyıllara ait başka bir buluntu ele geçmemiştir (**Tablo 5**).

#### **V. 2.5.2.2. Tip 2: Knidos Tipi Kandiller (K2) (Levha 83 b; Çizim 18 b)**

Akdağ'da ele geçen kandiller içinde, bu tip altında değerlendirilebilecek tek bir örnek tespit edilmiştir. Bu tip, isminden de anlaşılacağı üzere Knidos'ta üretim atölyeleri ile birlikte saptanan çok sayıdaki kandilden adını almaktadır<sup>691</sup>.

Hellenistik Dönem Knidos kandillerinin büyük bir çoğunluğu metalik gri renkte adeta metal kapların yansımasıdır<sup>692</sup>. Çark ve kalıp tekniğinde üretilen bu kandillerin<sup>693</sup>, erken örneklerde omuz profili keskindir. Gövde çift konik şekilde, diskusu ise çukur ve dardır. Tutamaklar ise genelde çift bant şeklinde yapılmıştır. Bir ya da daha fazla sayıda yapılan burun kısmının uçları dışa doğru genişleyen çıpa biçimindedir. Burnun uç kısmının yanlara doğru kıvrık, çıpa şeklinde olması, bu tip kandillerin karakteristik özelliklerinden biridir. Parlak ve metalik firnisin yanı sıra mat kalitesiz farklı kil renginde üretilmiş örnekler de bulunmaktadır. Fakat genellikle bu tip kandillerde hamur gri, siyah ya da renkli tonlarda, sert ve iyi pişmiştir<sup>694</sup>.

Knidos Tipi Kandiller Broneer tarafından Tip XIII<sup>695</sup> altında sınıflandırılırken, Howland ise bu kandilleri Tip XXXVII c ve XL A-XL B<sup>696</sup> olarak değerlendirmiştir. Bu

---

<sup>691</sup> Knidos'da Newton tarafından 1858'de yapılan kazılarda iki atölye tespit edilmiştir. Bailey 1975, 128.

<sup>692</sup> Walters 1914, 16.

<sup>693</sup> Bailey 1963, 18.

<sup>694</sup> Howland 1958, 126.

<sup>695</sup> Broneer 1930, 53-54, 190-192, Lev. V.

<sup>696</sup> Howland 1958, 126, Tip 40 A, 521-522, Lev. 20, 45; Tip 40 B, 127, No.: 523, Lev. 20, 45.

kandillerin MÖ 2. yy'da Attika'ya ihracı yapılırken<sup>697</sup>, yerel kandil üreticileri tarafından imitasyonları da üretilmiştir.

Çarkta üretilen gövdenin yanı sıra kalıpla üretilen Knidos kandilleri de bulunmaktadır. Çift konik gövdeden farklı olarak yuvarlak omuzlu, düz ve yüksek ya da konik kaideli örnekler görülmektedir. Bezemeler kalıpta yapılarak, çark ile şekillendirilmiş kandillere applike edilmiştir<sup>698</sup>. Bu kandillerde ayırteci unsurlardan biri, kulbun şekillendirilmesidir. Üç kabartma ile iki yive ayrılmış ve şerit bağ ile diskus etrafında iki kola ayrılarak gövdeye bağlanır. Kulbun şekli, bu kandillerin metal kandiller üzerinde uygulanan, birbirine sarılarak şekillendirilen metal çubukların taklidini yansıtmaktadır<sup>699</sup>.

Akdağ'da form olarak Knidos tipi kandil formuna benzeyen, özellikle formun belirgin özelliği olarak bilinen çıpa şeklinde burunlu, oval fitil delikli **K2** no'lu kandil bu grup altında değerlendirilmiştir. **K2** no'lu kandilin gerek kil yapısı gerekse de formu nedeniyle Knidos üretimi bir kandil olmadığı ancak Knidos tipinde yapılan bir imitasyon olduğunu göstermektedir. Kil rengi soluk pembemsi renkte olup, üzerinde koyu kırmızı renkte bir astar uygulanmıştır. Fitil deliği çevresinde yanma izi görülmektedir. Kandilin kulbu şerit şeklindedir ve üzerinde iki yiv ile profillendirilmiştir.

Bu tipte üretilen kandillerin benzerleri, Atina<sup>700</sup>, Korinth<sup>701</sup>, Delos<sup>702</sup> ve Rhodos'ta<sup>703</sup> tespit edilmiştir. Bu kandiller, Bailey tarafından MÖ 2. yy ile MÖ 1. yy'ın ilk çeyreğine tarihlendirilmiştir<sup>704</sup>. Broneer, Knidos tipi üretimin MÖ 200'lerden önce geliştiğini MÖ 2. yy'ın ilk yarısında ise yaygın olduğunu belirtir<sup>705</sup>. Bruneau bu tipteki

---

<sup>697</sup> Howland 1958, Tip 40 A,127, Lev. 20, 45, No.: 521.

<sup>698</sup> Bailey 1975, 130.

<sup>699</sup> Howland 1958, 126.

<sup>700</sup> Howland 1958, 126-127.

<sup>701</sup> Broneer, 1930, 53, Lev. IV, No.: 190.

<sup>702</sup> Bruneau 1965, 33-37.

<sup>703</sup> Jacopi 1932, 518.

<sup>704</sup> Bailey 1975, Q 335, Q 343-Q 346.

<sup>705</sup> Broneer 1930, 54.

kandilleri, MÖ 2. yy'ın 2. yarısı, 1. yy'ın ilk çeyreğine<sup>706</sup>, Howland ise Atina'daki örnekleri, MÖ geç 2. yy-erken 1. yy'a tarihlendirmiştir<sup>707</sup>. Akdağ'dan ele geçen **K2** no'lu kandil ile form olarak benzeyen örnek ise, Kassab-Tezgör tarafından MÖ 2. yy'a tarihlendirilmiştir<sup>708</sup>. **K2** no'lu kandil **MK107** no'lu mezarın diğer buluntuları ile değerlendirildiğinde, özellikle **U45** no'lu *unguentarium* la çağdaş görülmektedir. Stil özellikleri ve benzer örneklerden yola çıkarak **K2** no'lu kandilin, **MK107** no'lu mezarın MÖ 2. yy - MÖ 2.yy'ın 2. yarısı'na tarihlendiğini gösteren buluntulardan biri olduğunu söylemek mümkündür (**Tablo 5**).

#### **V.2.5.2.3. Tip 3: Ephesos Tipi Kandiller (K3- K16) (Levha 83 c- 84; Çizim 18 c-e)**

MÖ 2. yy'ın başlarından itibaren üretilen bu tipteki kandiller, Ephesos kazılarında yoğun olarak ele geçmesinden ve çok sayıda kandil kalıbının bu yerleşimde bulunmasından dolayı, Ephesos Tipi Kandiller olarak adlandırılmıştır<sup>709</sup>. Bu kandil tipi Atina, Kerameikos, Delos, Korinth, Pergamon, Sardeis kentlerinde fazla sayıda ele geçmiştir<sup>710</sup>. Pergamon'da bulunan bir kalıp, Ephesos tipi kandillerin Pergamon'da da üretildiğini ortaya koymaktadır<sup>711</sup>.

Bu tip altında gruplanan kandiller, çift konik gövdelidir. Üst kısmı elle şekillendirilmiş, diskusu çevreleyen yüksek kenarlı hazneli<sup>712</sup>, oval ya da yüksek kaideli ve uzun burunludur. Bu tip kandillerde yağ deliğinin etrafında çoğunlukla hava delikleri

---

<sup>706</sup> Bruneau 1965, 33.

<sup>707</sup> Howland 1958, 127.

<sup>708</sup> Kassab -Tezgör – Sezer 1995, 102, No.: 241.

<sup>709</sup> Walters 1914, 46.

<sup>710</sup> Broneer 1930, 53-54, 190-192, Lev. V; Howland 1958, Lev. 49; Bruneau 1965, Lev.13-20; Schäfer 1968, Lev. 71-72; Scheibler 1976, No.: 610-615.

<sup>711</sup> Schäfer, 1968, 147, Lev. 69, No.: T 4.

<sup>712</sup> Broneer 1930, 66.

açılmıştır<sup>713</sup>. Halka şeklindeki kulplar, dikey biçimde gövdeye eklenmiş olup iki ince yivle üç bölüme ayrılmıştır. Kulplar ayrı olarak yapılmış daha sonra süslemeli omuzun üst bölümüne eklenmiştir. Kulp, kandile sonradan eklendiği için, omuzu çevreleyen bezemeyi bölmektedir.

Bu kandillerde genel olarak hamur rengi gri tonlarında olup, siyah renkte firnisenmiştir. Kandilin omzunda ve burun üzerinde kabartma olarak yapılmış süslemeler görülmektedir<sup>714</sup>. Bitkisel ya da geometrik süslemelerin tercih edildiği bezemeler omuzun iki yanında, yatay olarak yerleştirilmiştir<sup>715</sup>. Burun üzerine ise genellikle rozet, nokta, lotus, palmet bezemelerinin yanı sıra yunus tasviri de yapılmaktadır<sup>716</sup>. Ephesos tipi kandillerde burun ucu, okucu şeklinde ya da yuvarlak formda yapılmaktadır<sup>717</sup>.

Akdağ Nekroplü mezarlarında ele geçen kandillerden Ephesos tipi kandiller başlığı altında değerlendirilen toplam 13 adet kandil bulunmaktadır. Bu tip altında değerlendirilen Akdağ kandillerinin burunları farklıdır. Burun ucu okucu şeklinde yapılanların yanı sıra yuvarlak ve burun ucu plastik şerit bantla çevrelenmiş örnekler de bulunmaktadır. Akdağ kandilleri içinde saptanan bir grup da araştırmacılar tarafından Ephesos tipi kandiller grubunda değerlendirilen tiptedir. Bunlarda gövde plastik bantla çevrili olup diskus yoktur<sup>718</sup> (**Levha 84g**).

---

<sup>713</sup> Yağın hazneye konması sırasında içte kalan havanın dışarıya çıkması ve yüzeyde biriken yağın içeriye akmasını sağlamak amacıyla bu delikler açılmıştır.

<sup>714</sup> Bruneau 1965, 55-56.

<sup>715</sup> Kassab - Tezgör – Sezer 1995, 108.

<sup>716</sup> Kassab - Tezgör – Sezer 1995, No: 363.

<sup>717</sup> Bailey 1963, Lev. 5, b-c.

<sup>718</sup> Broneer, 1930, Lev. VI, No: 367; Schäfer, 1968, 151, Lev. 72, No: U 3.

**V.2.5.2.3.1. Tip 3 a: Okucu Burunlu Kandiller (K3 - K13) (Levha 83 c-1; 84 d; Çizim 18 c)**

Ephesos tipi kandillerin MÖ 2. yy'da Anadolu'da üretilmiş ilk örneklerinin burunu okucu şeklindedir. Burunları yuvarlak profilli kandillerin üretilmesiyle, okucu burunlu kandil formundakiler ortadan kalkmamış, yuvarlak burunlu kandillerin de üretimi devam etmiştir<sup>719</sup>.

Okucu profilli buruna sahip kandiller farklı özellikte diskuslara sahiptir. Diskusun etrafı plastik bir bantla çevrildiği gibi, diskusu çanak şeklinde yapılan örnekler de görülmektedir. Bu formdaki Ephesos kandillerinin diskuslarında bir, üç bazen de dört adet hava deliği bulunabilmektedir. Omuzda diğer Ephesos tipi kandillerde de görülen Ion kymationu, dil motifleri, sivri uçlu, damarlı yaprak motifleri görülebilmektedir<sup>720</sup>.

Akdağ'da ele geçen **K3 - K11** no'lu kandiller bu grupta değerlendirilmiştir (**Levha 83 c-1; 84 b**). **K8** no'lu kandilin de gövde de omuz kenarında iki kulakçık bulunmaktadır.

**K3** no'lu kandilde omuzda üçgen şeklinde kabartma bezemeler görülürken, **K4-K6** no'lu kandiller de diskusta dikey çizgilerden oluşan bir bezeme görülür (**Levha 83 d-f**). **K8** no'lu kandil ise omuzda görülen kulakçıklar ile bu gruptaki kandillerden farklıdır. Bu formda tek bir örnek bulunmuştur. Benzer Ephesos Tipi kandillerde kulakçıklı örnekler de bulunmaktadır. Pergamon üretimi kandillerde ise bu kulakçıklar stilize yaprak şeklinde yapılmıştır.

**K9-K13** no'lu kandiller bu grupta değerlendirilen kandillerden daha kaliteli kil yapısı ve sert dokusu ile ayrılmaktadır. **K9-K10** no'lu kandillerin omuzlarında bitkisel bezemeler (çiçek, rozet) görülmektedir. **K11** no'lu kandilde ise, diskus ile burnun birleştiği yerde diskusa doğru her iki tarafta gövdede alçak kabartma olarak yapılmış

---

<sup>719</sup> Bruneau 1965, 51.

<sup>720</sup> Öztürk 2004, 103.



spiral bezeme bulunmaktadır (**Levha 84 b**). Form olarak **K9-K11** no'lu kandillere benzemesine karşın, burun ucu küttür (**Levha 83ı, 84 a-b**). **K4-6** no'lu kandillerin burunları üzerinde kabartma olarak yapılmış akanthus yaprağı görülür (**Levha 83 d-f**).

Bu formda yapılmış kandil örnekleri Korinth'te<sup>721</sup>, Atina Agorası'nda yapılan kazılarda<sup>722</sup>, Royal Ontario Müzesi'nde<sup>723</sup> ve British Müzesi'nde sergilenen eserler içinde<sup>724</sup>, İlion'da<sup>725</sup>, Smintheion<sup>726</sup>, Laodikeia<sup>727</sup> ve Tarsus<sup>728</sup>, Kıbrıs<sup>729</sup> kazılarında Aydın ve Milet Müzesi'nde sergilenen buluntular içerisinde<sup>730</sup> bulunmuştur.

Korint'teki kandiller genel olarak Hellenistik Dönem'e tarihlendirilirken<sup>731</sup>, Atina Agorası'ndakiler MÖ 2. yy'ın son çeyreği ile MÖ 1. yy'a<sup>732</sup>, British Müzesi'ndeki bu formdaki kandiller, MÖ 1. yy'a, Kıbrıs'takiler MÖ geç 2. yy'a<sup>733</sup>, İstanbul Arkeoloji Müzesi'ndeki kandiller MÖ 2. yy'ın 4. çeyreğine<sup>734</sup>, Smintheion'dakiler MÖ 2. yy-MÖ 1yy'ın ilk çeyreğine<sup>735</sup>, Tarsus'taki kandiller ise, MÖ 2.yy-Augustus Dönemi'ne Royal Ontario Müzesi'ndeki örnekler ise MÖ 50-MS 25'e<sup>736</sup> tarihlendirilmiştir.

Akdağ'daki bu grupta değerlendirilen kandiller buldukları mezar kontekstleri ve tipin benzer örneklerinden yola çıkarak MÖ 2 yy'ın 4. çeyreği-MÖ 1. yy'a tarihlendirilebilir (**Tablo 5**).

---

<sup>721</sup> Broneer 1930, 66-69, Lev. VI.

<sup>722</sup> Howland 1958, 166.

<sup>723</sup> Hayes 1980, 165, Lev. 7, 57.

<sup>724</sup> Bailey 1975, 64, 99-103, 260, 261, 336, 339, Lev. 20, 30-33, 109, 132,133.

<sup>725</sup> Barr 1996, 192, Res. 27, 109.

<sup>726</sup> Tüzün 1997, 177, 182, Lev. I, 9, Lev. VI, 8.

<sup>727</sup> Şimşek ve diğ. 2011, 79, Lev. 74,139-140.

<sup>728</sup> Jones 1950, 89-90, Lev. 94-96.

<sup>729</sup> Vessberg 1953, 119, Lev. I, Tip 7, 19.

<sup>730</sup> Barın 1995, 11-12, Lev. 3a.

<sup>731</sup> Broneer 1930, 66-69, Lev. VI.

<sup>732</sup> Howland 1958, 166.

<sup>733</sup> Vessberg 1953, 119, Lev. I, Tip 7, 19.

<sup>734</sup> Kassab - Tezgör – Sezer 1995, 121, No.: 290, 122, No.: 291-292.

<sup>735</sup> Tüzün 1997, 177, Lev. I, 9.

<sup>736</sup> Hayes 1980, 165, Lev. 7, 57.

### V.2.5.2.3.2. Tip 3b: Yuvarlak Burunlu, Burun Ucu Plastik Şerit Bantla Çevrili Kandiller (K14-K 15) (Levha 84 e-f; Çizim 18 d)

Yuvarlak burunlu kandiller, Ephesos tipi kandiller içinde okucu burunlulardan daha sonra ortaya çıkmıştır. Burun dışında bu kandillerin formunda bir değişiklik görülmemektedir. Yuvarlak burunlu kandillerin burun ucunda bulunan fitil deliğinin etrafı plastik bir bantla çevrilidir. Bu tip kandillerin diskusları, okucu burunlularda olduğu gibi çanak şeklinde ya da plastik bantla çevrili olabilmektedir<sup>737</sup>.

**K14** no'lu kandil gri kil renginde, üzeri koyu gri renkte astarlıdır. İç bükey diskuslu, uzun burunlu, burun ucu fitil deliği çevresi yuvarlak yatay şerit bir bantla çevrilidir. Kulp sonradan yapılarak eklenmiştir ve üzerinde üç yiv bulunur. Diskusta 3 adet hava deliği açılmıştır. Omuzda iç içe geçmiş baklava motifleri ve bu motiflerin arasında üst üste iki nokta ve bu bezemenin altında da çentikler bulunmaktadır. Ayrıca burun ile diskus arasında yunus balığı tasviri görülmektedir. Bu kandil Ephesos tipi kandillerin en tipik örneğidir (**Levha 84 e**). 23,4 cm uzunluğundaki bu kandilin fitil deliği çevresinde yanma izi görülmemektedir. Kandilin fitil deliği çevresinde yanma izinin olmaması, gerek kilinin kalitesi, gerekse kandilin bezeme özellikleri, bu kandilin ölen kişiye sunulan bir ölü armağanı olduğunu düşündürmektedir. Ephesos üretimi bir kandil olabileceği fikrini güçlendirmektedir.

Formun benzerleri İlion<sup>738</sup>, Salamis<sup>739</sup> ve Tralleis kazılarında<sup>740</sup>, Sidon ve Rhodos'tan ele geçen ve İstanbul Arkeoloji Müzesi'nde bulunan kandiller içinde<sup>741</sup> görülür. Salamis'teki kandiller, MS 1.yy'a<sup>742</sup>, Tralleis'teki örnekler, MÖ 2. yy'ın

---

<sup>737</sup> Öztürk 2003, 56.

<sup>738</sup> Barr 1996, Res. 28, 117.

<sup>739</sup> Oziol 1977, 60, Lev. 8, 136.

<sup>740</sup> Civelek 2001, Lev. II, K 2, K3, K6, Lev. III, K7, K8.

<sup>741</sup> Kassab –Tezgör – Sezer 1995, 122, Res. 293-297.

<sup>742</sup> Oziol 1977, 60, Lev. 8, 136.

ortalarına<sup>743</sup>, Sidon ve Rhodos buluntuları ise, MÖ 2. yy'ın 4. çeyreği-MÖ 1. yy'a<sup>744</sup> tarihlendirilmiştir.

Bu grupta değerlendirilen ve **K14** no'lu kandile göre form ve bezeme açısından oldukça sade ve bir o kadar da özensiz yapılmış **K15** no'lu kandil, açık kırmızı renkte hamurlu ve hamurunun renginde astarlı, yerel nitelikte yapılmış bir örnektir. Bu tipte yapılmış benzer örnekler, İngiltere British Museum'da sergilenen eserler içinde görülür<sup>745</sup>. Knossos'ta Kephala'da<sup>746</sup> Mylasa'da<sup>747</sup> ve Ilion'da<sup>748</sup> yapılan kazılarda da bu tipin yakın benzerleri ele geçmiştir. British Müzesi'ndeki kandiller, MÖ 1. yy'a<sup>749</sup>, Knossos, Kephala'dakiler, MÖ 1. yy'ın ortası, MS 1.yy sonuna<sup>750</sup>, Mylasa'dakiler ise, geniş bir tarih aralığı verilerek Hellenistik Dönem'e<sup>751</sup> tarihlendirilmiştir.

Akdağ'daki yuvarlak burunlu, burun ucu plastik şerit bantla çevrili kandiller benzerleri ve mezar kontekstindeki buluntularla birlikte değerlendirildiğinde, MÖ 2. yy'ın 4. çeyreği-MÖ 1. yy'a tarihlendirilebilir (**Tablo 5**).

#### **V.2.5.2.3.3. Tip 3 c: Gövdesi Plastik Bantla Çevrili Kandiller (K16) (Levha 84 g; Çizim 18 e)**

Ephesos üretimi kandiller arasında bulunan tip<sup>752</sup>, diskussuz olarak yapılmıştır. Doldurma deliği bir bantla çevrilidir. Bazı örneklerde üst gövdede, burnun iki yanında hava delikleri görülebilir<sup>753</sup>. Burun, okucu şeklinde yapılmıştır<sup>754</sup>. Kulplu yapılmış örneklerin yanı sıra kulpsuz olarak yapılanları da vardır. Burunda bulunan kabartma

---

<sup>743</sup> Civelek 2001, Lev. II, K 2, K3, K6, Lev. III, K7, K8.

<sup>744</sup> Kassab-Tezgör – Sezer 1995, 122, Res. 293-297.

<sup>745</sup> Walters 1914, 47, Lev. IX, Res. 50, No.: 333.

<sup>746</sup> Carrington 1982, Lev. 44, a-c.

<sup>747</sup> Kızıl 2009, 446, Res. 119.

<sup>748</sup> Barr 1996, 192, Res. 27, 112.

<sup>749</sup> Walters 1914, 47, Lev. IX, Res. 50, No.: 333.

<sup>750</sup> Carrington 1982, 291, Lev. 44, a-c.

<sup>751</sup> Kızıl 2009, 446, Res. 119.

<sup>752</sup> Broneer 1930, Lev. VI, No.: 367; Schäfer 1968, 151, Lev. 72, No.: U 3.

<sup>753</sup> Bruneau 1965, 49, Lev. 12, 2139.

<sup>754</sup> Broneer 1930, Lev. VI, No.: 367.

çizgiler genelde diskus önünde volüt oluşturmaktadır. Omuzda dil motifleri, halat motifi, kabartma noktacıklar, sarmaşıklar süsleme olarak kullanılmıştır<sup>755</sup>.

Akdağ'da bu tipte değerlendirilebilecek 3 örnek tespit edilmiştir. Bunlardan biri Stratonikeia kazı deposunda etütlük olarak değerlendirilen, **K16** no'lu kandildir. Gri renkte hamuru, kaliteli astarı ve bezemesi ile Ephesos üretimi kandiller ile birebir benzemektedir. Bezeme olarak omuz kısmı palmet bezemeli, kabartma çizgiler fitil deliğinden çıkıp, burun ve omuzun birleştiği yerde ikiye ayrılarak volüt oluşturmaktadır (**Levha 84 g**). Volütlerin hemen altında iki adet hava deliği açılmıştır. Burnun büyük bir kısmı kırık ve eksiktir. Omuzda görülen sarmaşık bezeme, yüzeysel yapılmıştır. Burnun iki yanında hava delikleri açılmıştır. Fitil deliği çevresinde görülen yanma izleri, kandilin kullanıldığına işaret eder. **K14** ve **K15** no'lu kandiller British Museum'da Ephesos Tipi kandiller başlığı altında değerlendirilmiş olup, Q 204 no'lu kandilin yakın benzeridir<sup>756</sup>. Bu tipteki kandiller Ilion,<sup>757</sup> Delos<sup>758</sup> ve Amisos<sup>759</sup> kazılarında bulunmuştur. Ilion'daki kandiller MÖ 1.-MS 1. yy'a<sup>760</sup>, British Museum'dakiler MÖ geç 2. erken 1. yy'a<sup>761</sup>, Amisos'taki kandil ise MÖ 2.yy-MÖ 86 yılına tarihlendirilmiştir<sup>762</sup>.

Akdağ'da bu tipte değerlendirilen kandiller de benzerleri yardımıyla, MÖ 2.- 1. yy'a tarihlendirilir (**Tablo 5**).

---

<sup>755</sup> Bronceer 1930, Lev. VI, No.: 367; Bruneau 1965, 49, Lev. 12, 2139; Bailey 1975, 91, Lev. 38.

<sup>756</sup> Bailey 1975, 91, Lev. 38.

<sup>757</sup> Barr 1996, 194, Res. 28, 122.

<sup>758</sup> Bruneau 1965, 49, Lev. 12, 2139.

<sup>759</sup> Kassab - Tezgör – Sezer 1995, 284.

<sup>760</sup> Barr 1996, 194, Res. 28, 122.

<sup>761</sup> Bailey 1975, 112.

<sup>762</sup> Kassab - Tezgör – Sezer 1995, 119- 120, Res. 284.

**V.2.5.2.4. Tip 4: Burun Ucu Çıpa Şekilli Kandiller (K17-K 38) (Levha 84 h; 85 a-ı; Çizim 18 f-ı)**

Bu grupta sınıflandırılan kandiller, Hellström tarafından Ephesos üretimlerinin imitasyonları olarak değerlendirilmiştir<sup>763</sup>. Diskusu yuvarlak olanlar ve dikdörtgen formlu olan kandiller, form olarak birbirine benzemektedir. Tek farkları ise diskusun şeklidir (Tablo 5).

**V.2.5.2.4.1. Tip 4 a: Yuvarlak Diskuslu Kandiller (K17-K26) (Çizim 18 f-g)**

Yuvarlak gövdeli, uzun burunlu, burun ucu yay şeklindedir. Dar ve yuvarlak diskusludur. **K17-21** no'lularda kulp görülmez. **K25** no'lu kandilin burnunun üzerinde kabartma olarak yapılmış iç formlu bir *unguentarium* vardır (Levha 85 h). Diğerlerinin ise burunları üzerinde bir bezeme yoktur. Diskusları hafif iç bükey ve dardır. Doldurma deliği, kandilin diskusunun merkezinde ve geniş yapılmıştır.

Diskus yuvarlak kandillerin hamur renkleri, açık kırmızı, soluk kırmızı ve kırmızımsı gridir. Uzunlukları 8,9-12,3 cm arasındadır. Bu grupta değerlendirilen **K17, K20, K21, K22, K23, K25, K26** no'lu kandillerin omuz kısmı bitkisel, **K18, K19** no'lu kandillerin omuz kısmı ise, geometrik bezemeler ile süslüdür. **K24** no'lu kandilde ise bezeme yoktur. **K24, K25, K26** no'lu kandillerin gövdeleri çift konik gövdelidir. Fitch – Goldman tarafından bu gruptaki kandiller, çift konik gövdeli, spatül şeklinde geniş Roma çıpa burunlu kandiller olarak adlandırılmıştır<sup>764</sup>. **K24** ve **K26** no'lu kandillerin kulbu şerit şeklinde, diğerlerinin kulpları ise kırık ve eksiktir. Bu gruptaki kandillerin tümünün omuzu bitkisel bezemelidir. **K24** no'lu kandilin dışındakilerin hepsinin fitil deliği çevresinde yanma izi vardır. Hamur renkleri açık kırmızı renktedir.

---

<sup>763</sup> Hellström 1965, 50, Lev. 23, 34-36, 41.

<sup>764</sup> Fitch – Goldman 1994, 74, Res. 46, 305.

Bu tipte yapılmış örnekleri, Korinth'te<sup>765</sup>, Cosa'da<sup>766</sup>, Samos'ta<sup>767</sup>, birebir benzerleri ise Mylasa<sup>768</sup> ve Stratonikeia İğdemir ve Kabasakız Nekropollerinde<sup>769</sup> görülür. Fitch, Cosa'da bulunan bu tipin yakın benzeri olan kandilleri, MÖ 150-70 yıllarına tarihlemiştir<sup>770</sup>. Akarca ise, burun uçlarından dolayı Mylasa'da ele geçen kandilleri Knidos kandilleri etkisinde yapılmış kandiller olarak yorumlamıştır<sup>771</sup>.

Akdağ'da bu formdaki kandiller, MÖ 2. yy ortası-MÖ 1. yy'a tarihlendirilebilir (Tablo 5).

#### V.2.5.2.4.2. Tip 4 b: Dikdörtgen Diskuslu Kandiller (K27-K38) (Levha 86 a-ı; 87 a-c; Çizim 18 h)

Yuvarlak gövdeli, uzun burunlu, burun ucu yay şeklindedir. Diskusu dikdörtgen olarak yapılan kandillerin hamur renkleri açık kırmızı, soluk kırmızı ve kırmızımsı gridir. **K27, K30 ve K36- K38** no'lu kandillerde kulp görülürken bu gruptaki diğer kandiller kulpsuz olarak yapılmıştır. Omuzları bitkisel ve geometrik şekillerle bezeli olan kandillerde burun ucundan dikdörtgen diskusa bağlanan, yükseltilmiş bir kanal oluşturulmuştur. Kandillerin tümünün fitil deliği etrafında görülen yanma izi, bu kandillerin kullanımına işaret etmektedir.

Tip 4 olarak gruplandırılan kandillerde dörtgen diskusun neden tercih edildiği sorgulanabilir. D. Kassab, bu şekilde diskusların bir kapak ile kapatılmış olabileceğini ileri sürer<sup>772</sup>. Bu durum belki de metalden yapılmış kandillerin pişmiş toprak kandillere yansıması olarak taklit edilmiş olması ile açıklanabilir. Elbette bu görüş doğru olabilir. Ancak mezarlarda bu tipte yapılmış bir kapağa rastlanmamıştır. Burun ucu çıpa şeklinde

---

<sup>765</sup> Broneer 1930, Res.13.

<sup>766</sup> Fitch – Goldman 1994, 74, Res. 46, 305.

<sup>767</sup> Tölle-Kasteinbein 1974, Lev. 288 f.

<sup>768</sup> Akarca 1952, Lev. XCII, 53-54.

<sup>769</sup> Baldiran 1990, Res. 144.

<sup>770</sup> Fitch – Goldman 1994, 73.

<sup>771</sup> Akarca 1952, 385.

<sup>772</sup> Kassab - Tezgör – Sezer 1995, 140, 357.

yapılmış kandillerin yakın benzerleri, Korinth'de<sup>773</sup>, British Museum'da eserleri arasında<sup>774</sup>, Münster Üniversite Müzesi'nde<sup>775</sup>, Milet'te<sup>776</sup>, Mylasa'da<sup>777</sup>, Tarsus'ta<sup>778</sup> görülür. Bu kandillerden Mylasa dışındakilerin diskusları yuvarlaktır. Mylasa'daki kandiller ise, Akdağ'daki Tip 4b olarak sınıflanan dikdörtgen şeklinde diskusludur<sup>779</sup>. Münster Müzesi'nde sergilenen kandil, MÖ 2.-1. yy'a<sup>780</sup>, British Museum'daki örnek ise, MÖ 1. yy'a<sup>781</sup> tarihlenir. Milet'teki benzer kandil ise, genel olarak Roma Dönemi'ne<sup>782</sup> tarihlendirilmiştir. Tarsus buluntuları içerisinde VI. grup altında değerlendirilen bu formun yakın benzeri ise, MÖ 2. yy-Augustus Dönemi'e tarihlendirilmiştir.

Akdağ'daki mezarlardan bulunan yuvarlak diskuslu ve dörtgen diskuslu kandiller MÖ 2- MÖ 1. yy'a tarihlendirilebilir (**Tablo 5**).

#### **V.2.5.2.5. Tip 5: Diskusu Açık Yarı Sarmal U Burunlu Kandiller (K39-K46) (Levha 87 d-ı; 88 a-b; Çizim 18 ı)**

Bu tipte diskus etrafını çeviren plastik kenar uzayarak burnun her iki yanında açılır<sup>783</sup>. Akdağ'da bulunan bu tipteki kandillerin hamur renkleri açık kırmızı ve soluk kırmızıdır. **K39-K40** no'lu kandil üzeri kalın ve koyu renkte kırmızı ile astarlanmıştır (**Levha 87 d-e**). Diğer kandillerde astar çok belirgin değildir. Bu gruptaki kandillerin hepsinin fitil deliği etrafında yanma izi görülmektedir. **K44** no'lu kandilin omuz kısmında yapılan bezeme kandilin yüzeyinde görülen yoğun aşınma nedeniyle tespit edilememiştir (**Levha 87 ı**). Bu gruptaki kandillerin de omuzları bitkisel bezemelerle bezenmiştir. **K39-**

---

<sup>773</sup> Broneer 1930, 66-69, Lev. VI.

<sup>774</sup> Bailey 1975, 64, 99-103, 260-261, 336, 339, Lev. 20, 30-33, 109, 132-133.

<sup>775</sup> Fischer – Welling 1984; 376, No.: 18.

<sup>776</sup> Kleiner – Müller Weiner 1972, 88-89, Lev. 27.

<sup>777</sup> Akarca 1952, Lev. XCII, 56; Kızıl 2009, 441, Res. 93.

<sup>778</sup> Goldman 1950, 89-90, Lev. 94-96.

<sup>779</sup> Akarca 1952, Lev. XCII, 56; Kızıl 2009, 441, Res. 93.

<sup>780</sup> Fischer – Welling 1984, 376, No.: 18.

<sup>781</sup> Bailey 1975, 64, 99-103, 260-261, 336, 339, Lev. 20, 30-33, 109, 132-133.

<sup>782</sup> Kleiner – Müller Weiner 1972, 88-89.

<sup>783</sup> Hellström 1965, Lev. 24, 47; Kassab – Tezgör 1995, 411, 413.

**40** no'lu kandillerin kulpları düz şerit şeklinde, **K42** no'lu kandilin kulbu ise üç adet yivle bezelidir. **K46**'nın kulbunda ise insize olarak yapılmış tek yiv görülür. Diğerleri ise kulpsuzdur.

Bu formun yakın benzerleri Korinth'te<sup>784</sup>, Delos'ta<sup>785</sup>, British Museum'da<sup>786</sup>, Royal Ontario Müzesi'nde<sup>787</sup>, Ilion<sup>788</sup>, Notion<sup>789</sup>, Labraunda<sup>790</sup> ve Tarsus<sup>791</sup> kazılarında, İstanbul Arkeoloji Müzesi eserleri içerisinde<sup>792</sup> görülür. Bu kandiller form olarak Akdağ'daki kandiller ile benzerlik göstermesine karşın, hamur ve astar renkleri ile bu örneklerden ayrılmaktadır. Ontario Müzesi'ndekiler MÖ 2. yy'ın son çeyreği-MÖ1. yy'ın ortasına<sup>793</sup>, Korinth buluntuları genel olarak Hellenistik Dönem'e<sup>794</sup>, Labraunda'daki benzer kandiller, MÖ 1. yy'a-MS 1.yy'a<sup>795</sup>, Tarsus kazılarında bulunanlar, MÖ 2.yy-Augustus Dönemi'ne<sup>796</sup>, İstanbul Arkeoloji Müzesi'nde sergilenen kandiller ise, MÖ 1.-MS 1. yy'a<sup>797</sup> tarihlendirilmiştir.

Akdağ'daki diskusu açık yarı sarmal U burunlu kandiller, benzerleri yardımıyla MÖ 2. yy- MÖ 1. yy'a tarihlendirilebilir (**Tablo 5**).

#### **V.2.5.2.6. Tip 6: Diskusu Açık U Burunlu Kandiller (K47) (Levha 88 c)**

**K47** no'lu kandil, dikusu hafif derinleştirilerek yapılmış, adeta bir kanal oluşturulmuştur. Bu formda değerlendirilen tek örnektir. Kanallı oluşu nedeniyle **K16** no'lu kandile benzer. Açık kırmızı renkte hamurlu, koyu kırmızı renkte astarlıdır. Fitol

---

<sup>784</sup> Broneer 1930, Lev. VI, Res. 28, 324.

<sup>785</sup> Bruneau 1965, Lev. 19, 3143.

<sup>786</sup> Bailey 1975, Lev. 20, Q 106.

<sup>787</sup> Hayes 1980, 165, Lev. 7, 57.

<sup>788</sup> Barr 1996, 192, Res. 27, 109.

<sup>789</sup> Demangel – Laumonier 1925, 343, 344, Res. 18.

<sup>790</sup> Hellström 1965, Lev. 23, 39, Lev. 24, 47.

<sup>791</sup> Jones 1950, 94, 47.

<sup>792</sup> Kassab - Tezgör – Sezer 1995, Res. 413, 414.

<sup>793</sup> Hayes 1980, 165, Lev. 7, 57.

<sup>794</sup> Broneer 1930, Lev. VI, Res. 28, 324.

<sup>795</sup> Hellström 1965, 50-51.

<sup>796</sup> Jones 1950, 94, 47.

<sup>797</sup> Kassab - Tezgör – Sezer 1995, 156, Res. 413, 414.



deliği çevresinde yanma izi görülür. Bu tipte yapılmış kandil örneğinin benzeri bulunamamıştır. Mezar kontekstinden yola çıkarak **K47** no'lu kandil MÖ 1. yy'a tarihlendirilebilir (**Tablo 5**).

#### V.2.5.2.7. Tip 7: Geniş Üçgen Şeklinde Kısa Sarmal Burunlu Kandiller (K48-K62) (Levha 88 d-1; 89 a-1; Çizim 18 j)

Diskusun yuvarlak ve basık olduğu formda, burnu her iki yandan plastik olarak yapılmış sarmallar çevrelemektedir. Fitol deliği dış kenarı ise üçgen şeklindedir.

Geniş üçgen şeklinde kısa sarmal burunlu kandilleri, Loeschke Tip III ve Tip IV, Broneer, Tip XX-XXIII, Bailey, Tip B olarak gruplandırmıştır<sup>798</sup>. Vessberg ise, bu formdaki kandilleri 4 tip ve alt tipleri altında incelemiştir<sup>799</sup>.

Bu kandillerin diskusları hem figürel hem de bitkisel kabartmalarla bezemelidir. Tasvirler eğer merkezi kompozisyon sözkonusu değilse, burun kısmına doğru yönlendirilmiştir. Yağ deliğinin konumu da kabartmanın yerini dikkate alacak şekilde yerleştirilmiştir. Aynı tasvirli kandillerde doldurma deliğinin yeri değişmez bu da yağ deliğinin kabartmaların yapılmadan yerinin belirlendiğini göstermektedir. Diskusu çember şeklinde omuz bantları ile sınırlandırılır. Bu çoğunlukla iç içe geçmiş çemberlerle düzenlenmiştir. Bu da kabartmalara geçişi sağlamaktadır<sup>800</sup>.

**K48**'de iki gladyatörün birbirleri ile mücadelesi konu edilmiştir (**Levha 88 d**). Gladyatörler, kullandıkları silahlar, giysilerine ve uyguladıkları dövüş yöntemlerine göre gruplara ayrılmıştır<sup>801</sup>. Latince *gladius* sözcüğü kılıç anlamına gelmekte olup, onu ustalıklarla kullanan profesyonel dövüşçüler, *gladiator* olarak adlandırılmaktaydı<sup>802</sup>. **K48** no'lu kandilin diskusunda bir *Murmillio* ile mücadele eden *Thraks (Thrax)* kabartması

---

<sup>798</sup> Loeschke 1919, 222-224; Broneer 1930, 23-24, Lev. VII, XX-XXIII; Bailey 1980, 152-183.

<sup>799</sup> Vessberg 1953, 120-124, Tip IX, X, XI, XII.

<sup>800</sup> Loeschke 1919, 212.

<sup>801</sup> Malay – Silay 1991, 15.

<sup>802</sup> Uzunbaş 2005, 16.

bulunur. *Murmillio* tipindeki gladyatörlerin en büyük rakibi *Thrax* tipli gladyatörlerdir<sup>803</sup>. *Murmillio* aslında bir balık adıdır. Bu nedenden dolayı da bu gladyatörlerin miğferlerinde genellikle bir balık motifi bulunur<sup>804</sup>. *Murmillio*ların *Thraex* (Thrax) ve *provocator* ile karşılaşmalarının betimlendiği buluntular da ele geçmiştir. *Murmillio*lar Gallia silahları (*arnatura Gallica*) kullanıp, ellerinde bir tür kalkan (*murmillonicum scutum*) taşıyorlardı. Diğer gladyatörlerden ayıran özelliği ise, ayak bileklerini örten *fascia*lardır. Bunun dışında siperliksiz bir miğfer giyerler, küçük bir önlük takarlardı<sup>805</sup>. *Thraex* (Thrax) olarak adlandırılan grup ise, Pontus Kralı Mithridates Eupator'un ordusunda Roma'ya karşı savaştıkları için, Romalılar tarafından cezalandırılarak askeri arenalara gönderilmiş, böylece *Thraex* (Thrax) adını alan yeni bir gladyatör türü ortaya çıkmıştır. *Thraex*'lar kendilerini *Parma* ya da *parmula* adı verilen küçük bir kalkanla koruyorlardı. Bu gladyatörler silah olarak bazen ucu kavisli bir hançer (*sica*), bazen de ortasında zikzak bulunan bir mızrak kullanırlardı. Pekçok gladyatörde olduğu gibi *Thraex* da *galea* (miğfer), *manica* (kolluk), *baltens* (kemer), *subligaculum* (önlük), *ocrea* (dizlik) ve *fasciae* (kol ve bacak bantları) bulunmaktaydı. Bu aksesuarları kullanarlarda da bir takım farklılıklar bulunmaktaydı<sup>806</sup>.

Kandil diskuslarında tek gladyatör betimlerinin<sup>807</sup> yanısıra gladyatör mücadelesinin betimlendiği kandil örnekleri de Augustus Dönemi'nden Severuslar Dönemi'ne kadar görülmektedir. Özellikle MS 1. yy'da popüler olan gladyatör tasvirli kandillere<sup>808</sup>, pek çok müze koleksiyonunda rastlanmaktadır<sup>809</sup>.

---

<sup>803</sup> Nossov 2009, 59-60.

<sup>804</sup> Wiedemann 1995, 119.

<sup>805</sup> Malay – Silay 1991, 20-21.

<sup>806</sup> Malay – Silay 1991, 19.

<sup>807</sup> Perlzweig 1961, Lev. II, 38, 40.

<sup>808</sup> Bailey 1980, 51.

<sup>809</sup> Loeschke 1919, Lev. IX; Bailey 1980, Lev. I, Q 761, 762.

Akdağ kandillerinde bu tipte yapılmış olan kandillerin diskuslarında çoğunlukla figüratif kabartmalar tercih edilmiştir. **K49** no'lu kandilin diskusunda ayakta duran kanatlı bir eros betimlenmiştir (**Levha 88 e**). Sağ kolunu aşağıda tutan ve sağ elinde ucu kıvrık bir kılıçla betimlenmiştir. Bu tipte *Murmillio* tipindeki gladyatörleri anımsatmaktadır. **K51** no'lu kandilin diskusunda ise, sağda sola doğru elinde çelenk tutan Nike, solda ise İmparator ya da Tanrı bulunur (**Levha 88 g**). Bu sahnede İmparator'a çelenk takan Nike betimlenmiştir. **K53**'ün diskusunda bir aslan betimi vardır. Kandil diskuslarında görülen bir hayvan betimi olan aslan tasvirleri<sup>810</sup> mücadele anında ya da sakin bir şekilde gösterilmektedir. Bu kandilde de aslan yürür pozisyonda cepheden betimlenmiştir (**Levha 88 i**). **K58**'de ise kanatlı bir nike tasvir edilmiştir. Diskusda nike betimi sıkça karşılaşılan tasvirlerden biridir<sup>811</sup> (**Levha 89 e**). Bunun dışında **K55** no'lu kandilin diskusunda istiridye betimlenmiştir (**Levha 89 b**). Diskus içinde istiridye betimi kandil diskuslarında görülen bezeme öğelerinden biridir<sup>812</sup>. **K56**, **K59** ve **K62** no'lu kandillerin diskuslarını dikey çizgi bezeme çevrelemektedir. **K61**'deki bezeme ise belirgin değildir. Bu grupta değerlendirilen **K59** no'lu kandilin diskus açıktır. Omuz kısmında palmet dizisi ile çevrilidir. **K60**'da ise omuzun iki yanında kulakçıklar yapılmıştır. **K61** ve **K62** no'lu kandillerin kulpları ise yaprak şeklindedir.

Formun benzer örnekleri British Müzesi<sup>813</sup> ve Kesthner Müzesi'nde sergilenen buluntular arasında<sup>814</sup>, Atina Agorası'nda<sup>815</sup>, Isthmia'da<sup>816</sup>, Kıbrıs'ta<sup>817</sup>, Kıbrıs Amathonte

---

<sup>810</sup> Bailey 1980, Q 952, Q 1430.

<sup>811</sup> Loeschke 1919, Lev. VI, 384; Bailey 1980, Res. 22, Q 829, 854, 855; Meriç 2002, Lev. 100, L 36.

<sup>812</sup> Bailey 1980, Lev. II, Q 775.

<sup>813</sup> Bailey 1980, 150, Q 838, Lev. 8, Res. 18, 151, Q 839, Lev. 8, Res. 20, 151, Q 840, Lev. 8, Res. 53, 151, Q841, Lev. 8, Res. 53, Q 843, Lev. 8, Res. 95.111, 151, Q 844, Lev. 8, Res. 78.

<sup>814</sup> Mlasowsky 1993, 71, Res. 57.

<sup>815</sup> Perlzweig 1961, Lev. 2, 36, 38, 40, 41.

<sup>816</sup> Broneer 1977, Lev. 27, 2348.

<sup>817</sup> Vessberg 1953, 122, Lev. II, Res. 11; Symons 1984, 36, Res. 120.

Mezarlarında<sup>818</sup>, Smintheion'da<sup>819</sup>, Milet'te<sup>820</sup>, Tralleis'te<sup>821</sup>, Tarsus'ta<sup>822</sup> yapılan kazılarda da ele geçmiştir.

British Müzesi'nde sergilenen kandiller, MS 1. yy'a<sup>823</sup>, Kesthner Müzesi'ndeki kandiller de MS 70-130'a<sup>824</sup> tarihlendirilmiştir. Atina Agorası'nda ele geçen benzer örnekler ise, bezeme açısından MS 2. yy'a<sup>825</sup>, Isthmia'dakiler, MS erken 1. yy'a, Kıbrıs, Tralleis ve Tarsus'ta ele geçenler, MS 1. yy'a<sup>826</sup>, Kıbrıs Amathonte Mezarlarında ele geçenler ise, MS 1. yy'ın 2. yarısı-2. yy.'ın başına<sup>827</sup>, Smintheion'daki kandiller<sup>828</sup> MÖ 1. yy'ın 2. yarısına, Milet'tekiler, MS 2. yy'a<sup>829</sup> tarihlenmiştir. Loeschke ise bu formda yapılmış kandilleri, MÖ 1. yy sonu-MS 1. yy'ın ilk yarısına tarihlendirmiştir<sup>830</sup>.

Benzerlerinden yola çıkarak Akdağ'da bu tipteki kandillerin tarihlendirmeleri için MÖ 1. yy sonu-MS 1. yy'ın sonu önerilebilir (**Tablo 5**).

#### **V.2.5.2.8. Tip 8: Yarı Sarmal U Burunlu Kandiller (K63- K70) (Levha 90 a-h; Çizim 18 k)**

Yuvarlak gövdeli kandilin burnu uzun U şeklindedir. Burun üzerinde sarmallar görülür. Genellikle figürel ve geometrik şekillerle bezemeli iç bükey diskus, iki ya da üç adet insize halka ile sınırlandırılmıştır. Bu formdaki kandilleri Loeschke IV. Tip<sup>831</sup>, Broneer ise, XXIII. Tip<sup>832</sup> olarak sınıflandırmıştır. C. F. Fitch ise, bu kandilleri “Şişkin

---

<sup>818</sup> Abadie-Reynal 1987, 45-58, Lev. XXX, 11.

<sup>819</sup> Tüzün 1997, 167-185, Lev. VIII, 12.

<sup>820</sup> Henninger – Kossatz 1977, Lev. 58,1.

<sup>821</sup> Civelek 2001, 48-52, Kat. No.: 51-64.

<sup>822</sup> Jones 1950, 93, 98, 138-143.

<sup>823</sup> Walters 1914, 90, Lev. 598.

<sup>824</sup> Mlasowsky 1993, 71, Res. 57.

<sup>825</sup> Perlzweig 1961, 75, Lev. 2, Res. 36.

<sup>826</sup> Vessberg 1953, 122, Lev. II, Res. 11; Symons 1984, 36, Res. 120; Civelek 2001, 48-52, Kat. No.: 51-64.

<sup>827</sup> Abadie-Reynal 1987, 45-58, Lev. XXX, 11.

<sup>828</sup> Tüzün 1997, 167-185, Lev. VIII, 12.

<sup>829</sup> Henninger – Kossatz 1977, Lev. 58,1.

<sup>830</sup> Loeschke 1919, 222-224.

<sup>831</sup> Loeschke 1919, 225-228, Lev. 365, 432, 466, 531, 576, 559, 593.

<sup>832</sup> Broneer 1930, 78-79, Lev. X.

Güvercin Kursağı Şeklinde Sarmal Burunlu Kandiller” başlığı altında değerlendirmiştir<sup>833</sup>.

Bu grupta değerlendirilen kandiller, geniş üçgen kısa sarmal burunlu formlar olarak sınıflanan Tip 7’deki kandillere benzemesine karşın, burnun şişkin güvercin kursağı şeklinde olması, burun ucunun yuvarlak ve U şeklinde olması nedeniyle pek çok araştırmacı tarafından ayrı olarak değerlendirilmiştir<sup>834</sup>.

Bu gruptaki kandillerin hamur renkleri, açık kırmızı ve soluk kırmızı renktedir. Uzunlukları 12,3 cm ile 20 cm arasındadır. **K63** no’lu kandilin diskusunda ayakta duran ve başında uzun tüylerden oluşan bir başlık takmış, sağ elinde bir bıçak tutan *Murmillio* tipi gladyatör betimi bulunur (**Levha 90 a**). **K67**’de ise denizatına binmiş bir insan balık ve yosun olması muhtemel kabartma süslemeler ile deniz ile ilgili bir sahne bulunmaktadır (**Levha 90 e**). **K64, 65, 66** no’lu kandillerin diskuslarında, palmet bezeme yapılmıştır (**Levha 90 b-d**). Özellikle **K65** ve **K66** no’lu kandillerin ölçülerinin yakın olması, iki kandilin de aynı kalıptan üretildiği düşünülebilir (**Levha 90 c, d**). Bu tipte palmet bezeme sevilen bir bezeme şeklidir<sup>835</sup>. **K68** no’lu kandil ise, yine kandil diskuslarında sıklıkla görülen bezemelerden<sup>836</sup> çarkıfelek bezemesi yapılmıştır (**Levha 90 f; Çizim 18 k**). **K69** No’lu kandil ile **K70** no’lu kandil, bu grupta sınıflandırılan diğer kandillere göre daha dekoratiftir (**Levha 90 g, h**).

Tip 8’de değerlendirilen **K69** ve **K70** no’lu kandiller, omuzlarındaki volütlerden dolayı bu grupta değerlendirilmiştir. Bu kandilin omuzları dışında burun ucunun her iki yanında uzun olarak yapılmış burunda da stilize volütler bulunmaktadır. **K69** no’lu kandilin kulbunun bir kısmı kırıktır. Bu kandillerin metal kandillerin taklidi olduğu

---

<sup>833</sup> Loeschke 1919, 225-228; Fitch – Goldman 1994, 113.

<sup>834</sup> Fitch – Goldman 1994, 113.

<sup>835</sup> Broneer 1930, Lev. VII, 393.

<sup>836</sup> Broneer 1930, Lev. VII, 420.

düşünülmektedir<sup>837</sup>. Her iki kandil de oldukça dekoratiftir. Bu tipte üretilmiş kandil örnekleri; Isthmia'da<sup>838</sup>, Korinth'de<sup>839</sup>, British Müzesi'ndeki Kıbrıs buluntuları içerisinde<sup>840</sup>, Kıbrıs'ta Salamis'te<sup>841</sup> bulunmuştur. Broneer Tip XXI<sup>842</sup>, British Müzesi'ndeki örnek, **K69** no'lu kandille benzerlik göstermesine karşın Isthmia'daki örnekte omuzda iki kulakçık yapılmıştır. Burun ve gövdenin birleştiği yerdeki volütler ise daha şematiktir. Burun ucu ele geçmemiş fakat yapılan çizimde de burun kenarları da düz bırakılmıştır. Oysa Akdağ örneğinde burun kenarlarında da volütler görülür. Yaprak şeklindeki kulp ise, Isthmia'da bulunan kandil ile benzer. Bu tipte bir başka benzer kandil ise Kıbrıs'ta bulunmuştur. Bu örnekte de volütler daha stilize, kulp ise üçgen formda içinde kabartma olarak yapılmış, Odysseus'un gemi direğini bağlama sahnesi betimlenmiştir<sup>843</sup>. Bu formda yapılmış kandiller genel olarak MS 1. yy'ın ilk yarısına tarihlenir<sup>844</sup>. Hellman ise, bu tipteki kandilleri MÖ 1.-MS 1. yy'ın başlarına tarihlenir<sup>845</sup>.

**K70** no'lu kandilin burun ve gövdenin birleşme yerinde iki adet stilize volüt bulunur. Kulp ise saçları iki yanda omuzlarına sarkan bir kadın betimi şeklindedir. Ayrıca diskusta kabartma olarak bitkisel bezemeler vardır ancak çok belirgin değildir. Bu kandilin fitil deliği etrafında kullanımına dair bir iz yoktur (**Levha 90 h**).

**K67** no'lu kandilin diskusunda denizata üzerinde bir kişi ve yosun benzeri deniz ürünleri görülür (**Levha 90 e**).

---

<sup>837</sup> Broneer 1977, 54.

<sup>838</sup> Broneer 1930, No.: 383; Perlzweig 1961, Lev.2, 16; Broneer 1977, Lev. 8, 2336.

<sup>839</sup> Slane- Wright – Jones 1980, Lev. 33, 113.

<sup>840</sup> Bailey 1988, Lev. 66, Q 2453.

<sup>841</sup> Oziol 1977, Lev. 27, 514; Lev. 28, 516.

<sup>842</sup> Broneer 1977, 54-55.

<sup>843</sup> Bailey 1988, 307, Lev. 66, Q 2453.

<sup>844</sup> Bailey 1980, 202, Lev. 27, Q 995-996, Lev. 32, Q1023.

<sup>845</sup> Hellmann 1987, 49, Lev. XX, 181.

**K68** no'lu kandilin ise diskusunda çark şeklinde bezeme bulunur. Her iki kandilin de yakın benzerleri Vindonissa'da bulunmuş, Augustus Dönemi'ne (MÖ 27-MS 13) tarihlendirilmiştir<sup>846</sup>. Tarsus'taki örnekler MS 1. yy'ın 2. çeyreğine tarihlenmiştir<sup>847</sup>.

Atina Agorası'ndakiler MS 1. yy'ın ortasına<sup>848</sup>, Isthmia'dakiler MS 1. yy'ın ortasına<sup>849</sup>, Vindonissa'daki kandiller, MS 1. yy'ın 2. - 3. çeyreğine<sup>850</sup>, Royal Ontario Müzesi'ndekiler MS erken 1. yy'a<sup>851</sup>, Victoria ve Albert Müzesi'ndekiler MS 1. yy'ın 1. yarısına;<sup>852</sup> Froehner Koleksiyonu'ndakiler MS 1. yy-MS erken 2. yy'a<sup>853</sup>, British Müzesi'nde bulunan Dura-Europos Kıbrıs, Tarsus, Knidos buluntuları ise, MS 1. yy'ın ilk yarısı ile MS 2. başlarına<sup>854</sup>, Kıbrıs kazılarında ele geçen kandiller, MÖ 50-MS 150'ye<sup>855</sup> tarihlendirilmiştir. Bu kandiller genel olarak MS 2. yy'ın ilk yarısına tarihlendirilirken<sup>856</sup>, Loeschke, MS 1. yy'a<sup>857</sup>, Fitch, MS 25/50-100'e<sup>858</sup>, Öztürk ise, MS 1. yy'ın sonu-MS 2. yy'ın ilk yarısına tarihlendirmiştir<sup>859</sup>.

Akdağ'daki formun benzerleri **MK7, MK13, MK60, MK61, MK68, MK107** no'lu mezarlarda ele geçmiştir. Bu mezarlarda ele geçen *unguentarium*lar, tek kulplu

---

<sup>846</sup> Loeschke 1919, 225-226, Lev. 5, 1-2.

<sup>847</sup> Jones 1950, 94, 99, Res. 152-162.

<sup>848</sup> Perlzweig 1961, 81, Lev. 4, 99, 104.

<sup>849</sup> Broneer 1977, Lev.9, 2374, 2386, Lev.28, 2374, 2386.

<sup>850</sup> Loeschke 1919, 232.

<sup>851</sup> Hayes 1980, 165, Lev.7, 57; 2403; Lev.6, 2407, 2411-2414, 2418, 2420, 2422, 2424, 2425, 2428-2436, 2439; Tarsus buluntuları için Lev. 72, 2620; Knidos buluntuları için Lev. 75, 2673, 2680.

<sup>852</sup> Fortin 1996, 246, Res. 383.

<sup>852</sup> Walters 1914, 116, Res. 766, Perlzweig 1961, 82, Res. 111; Broneer 1977, Lev. 27, 2369.

<sup>852</sup> Loeschke 1919, 421.

<sup>852</sup> Fitch – Goldman 1994, 111.

<sup>852</sup> Öztürk 2003, 62; Bailey 1965, 1-83, 26, Lev. X, 230.

<sup>853</sup> Hellmann 1985, 9, Res. 6.

<sup>854</sup> Bailey 1988, Kıbrıs buluntuları, Lev. 63, Q 2373-2380, 2383-2387, 2390, 2391, 2393, 2395-2397, 2399-2403; Lev.6, 2407, 2411-2414, 2418, 2420, 2422, 2424, 2425, 2428-2436, 2439; Tarsus buluntuları Lev. 72, 2620; Knidos buluntuları Lev. 75, 2673, 2680.

<sup>855</sup> Fortin 1996, 246, Res. 383.

<sup>856</sup> Walters 1914, 116, Res. 766, Perlzweig 1961, 82, Res. 111; Broneer 1977, Lev. 27, 2369.

<sup>857</sup> Loeschke 1919, 421.

<sup>858</sup> Fitch – Goldman 1994, 111.

<sup>859</sup> Öztürk 2003, 62.

testiler, cam *unguentarium*lar ve benzer kandillerden yola çıkarak Akdağ'da bu formda yapılmış olan kandiller MS 1. yy'ın ilk yarısı-MS erken 2. yy'a tarihlendirilebilir (**Tablo 5**).

**V.2. 5.2.9. Tip 9: Kalp Burunlu Kandiller (K71-K73) (Levha 90 ı; 91 a-b; Çizim 18 l)**

Loeschcke Tip VIII altında<sup>860</sup>, Broneer bu kandilleri Tip XXV, Vessberg kısa yuvarlak burunlu kandillerle birlikte Tip XV altında<sup>861</sup>, Bailey Tip P<sup>862</sup>, Perlzweig de kalp burunlu olarak<sup>863</sup> sınıflandırmıştır<sup>864</sup>. Bailey bu tipteki kandilleri 10 grup altında ele almıştır<sup>865</sup>. Kısa kalp burunlu kandiller, uzantısı olmadan doğrudan omuz üzerine bağlanan burunları ile ayrı bir grubu oluşturmaktadırlar. Bu tür kandillerde diskus fazla derin değildir ve genellikle iki ya da üç adet insize halka ile çevrenmiştir. Kalp burunlu kandillerde diskus ve omuz kısmı bezemesiz olan örnekler genellikle azdır.

**K71** no'lu kandilin omzunda iki adet iç içe geçmiş yumurta dizisi ile çevrilidir (**Levha 90 ı**). Diskusta iç içe geçmiş halkalar ile sınırlandırılmıştır. Kulbu iki adet derin yivle şekillendirilmiştir. **K72** ve **K73** no'lu kandillerin ise kulpları kırık ve eksiktir. **K72** no'lu kandilin diskusu bu gruptaki kandillere göre daha derin yapılmıştır (**Levha 91 a**). Omuzdaki bezeme **K71** ile aynıdır. **K73**'ün omuz kısmı boş bırakılmıştır. Bu Korinth<sup>866</sup>, Delos<sup>867</sup>, Salamis<sup>868</sup>, Kyzikos<sup>869</sup>, Smintheion<sup>870</sup>, Pergamon<sup>871</sup>, Ephesos<sup>872</sup>, Laodikeia<sup>873</sup>,

---

<sup>860</sup> Loeschke 1919, 237, H.

<sup>861</sup> Vessberg 1953, 126, Lev. III, 13.

<sup>862</sup> Bailey 1980, 336.

<sup>863</sup> Perlzweig 1961, 86, No.: 160-164.

<sup>864</sup> Broneer 1930, 83-87, No.: 502-525, Lev. X.

<sup>865</sup> Bailey 1980, 336.

<sup>866</sup> Broneer 1930, 83-87, Lev. X, Res. 505 (893), Res. 507 (1258).

<sup>867</sup> Bruneau 1965, Lev. 31, 4659, 6279.

<sup>868</sup> Oziol 1977, Lev. 31, 558-563.

<sup>869</sup> Öztürk 2003, Lev. 28 b-d.

<sup>870</sup> Tüzün 1997, Lev. III, 23, 26.

<sup>871</sup> Meyer-Schlichtmann 1988, Lev. 3, L 42.

<sup>872</sup> Meriç 2002, Lev. 102, L 63, Lev. 103, L 86.

<sup>873</sup> Şimşek ve diğ. 2011, 85, Lev. 77-82.



Stratonikeia İğdemir/Kabasakız Nekropollerinde<sup>874</sup>, Tarsus<sup>875</sup> ve birçok yerleşimin Roma tabakasında ele geçmiştir<sup>876</sup>. Bu kandiller, genel olarak MS 1. yy'ın 2. yarısına tarihlendirilirken<sup>877</sup>, bu tarihlendirmelerden farklı olarak Atina Agorası'ndaki ve Kyzikos'taki benzerleri için ise MS 2. yy'ın başı önerilmiştir<sup>878</sup>.

Akdağ Nekropolü'nden ele geçen ve bu grupta değerlendirilen kandiller de benzer örneklerden yola çıkarak MS 1. yy'ın 2. yarısına tarihlenebilir (**Tablo 5**).

**V.2. 5.2.10. Tip 10: Kısa Burunlu Kandiller (K74-K94) (Levha 91 c-ı; 92 a-ı; 93 a-e; Çizim 18 m)**

Bu tipte değerlendirilen kandiller ile kalp burunlular birbirine benzer ancak bu formun kalp burunlulardan farkı, burun kısmının ağza gelen kısmının içbükey değil de kesik ya da kısa oluşu ve yarısının da ağzın içine yapılmış olmasıdır.

Bu grupta değerlendirilen **K74** no'lu kandil kısa burunlu olup, omuzlarının her iki yanında kulakçıklar yer alır (**Levha 91 c**). Bunlar solucan kulaklılar olarak da adlandırılmıştır<sup>879</sup>. Kulakçıklı kandil örnekleri, Loeschke Tip VIII A<sup>880</sup>, Broneer Tip XXIV<sup>881</sup> olarak sınıflandırmıştır. Kısa burunlu kandillerin yanı sıra burun ucunda spirallerin olduğu kandillerde de kulakçıklar görülür<sup>882</sup>. Yuvarlak diskuslu, gövdenin her iki yanında kulakçıkların yapıldığı kandillerin benzerleri Kıbrıs'ta<sup>883</sup>, Atina Agorası'nda<sup>884</sup>, Cosa'da<sup>885</sup> ve British Müzesi'nde sergilenen kandiller içinde<sup>886</sup> görülür.

---

<sup>874</sup> Baldıran 1990, Res. 159.

<sup>875</sup> Goldman 1950, 95, 117, 118, Lev. 100-103.

<sup>876</sup> Şimşek ve diğ. 2011, 85, Lev. 77-82.

<sup>877</sup> Broneer 1930, 87, Lev. X, Res. 505 (893), Res. 507 (1258); Goldman 1950, 95, 117, 118; Bruneau 1965, Lev. 31, 4659, 627; Meyer-Schlichtmann 1988, 256; Baldıran 1990, 37; Tüzün 1997, 169; Şimşek ve diğ. 2011, 85.

<sup>878</sup> Perlzweig 1961, 85, Lev. 6, 143; Öztürk 2003, 69.

<sup>879</sup> Fitch – Goldman 1994, 187.

<sup>880</sup> Loeschke 1919, 242, Lev. 8, 1.

<sup>881</sup> Broneer 1930, 87, Lev. X.

<sup>882</sup> Perlzweig 1961, Lev. 5, 119.

<sup>883</sup> Vessberg 1953, 124-126, Lev. III, 11, Tip 14.

<sup>884</sup> Perlzweig 1961, Lev. 5.

<sup>885</sup> Fitch – Goldman 1994, 187-190.

**K75, K85, K89** no'lu kandilde diskusta palmet (**Levha 91 d; 92 e, ı**), **K79, K88, K90**,da yunus balığı betimlenmiştir (**Levha 91 h; 92 h; 93 a**). Dionysos betimli sahnelerde ve Apollon'un yanında yol gösterici olarak yunus betimi görülür. **K87** ve **K91** no'lu kandillerin diskuslarındaki bezeme belirgin değildir. **K84, K94** no'lu kandillerin diskusları ise iç içe halkalarla sınırlandırılmıştır (**Levha 92 g; 93 b**). **K76, K78, K92** no'lu kandillerin ise omuzlarında panelli ion kymationu vardır. Bu grupta değerlendirilen **K85** no'lu kandilin gövdesinin her iki yanında iki adet kulakçık yapılmıştır (**Levha 92 e**).

Kısa burunlu, yanında solucan şeklinde kulakçık olmayan kandillerin benzerleri British Müzesi eserleri içerisinde<sup>887</sup>, Pergamon<sup>888</sup>, Kyzikos'ta<sup>889</sup>, Laodikeia'da<sup>890</sup> bulunmuştur. Bu tipteki kandiller, Perlzweig tarafından MS 1. yy'ın 2. yarısına tarihlendirilirken, Walters tarafından da MS 2. yy'a<sup>891</sup> tarihlenmiştir<sup>892</sup>. Şimşek ise Laodikeia'daki benzer kandilleri, MS 1. yy'ın 2. yarısı ile MS 2. yy aralığına tarihler. Kyzikos'ta ele geçen formun yakın benzerleri ise, daha geç bir tarih aralığına verilerek bu tipteki kandiller için MS erken 3. yy<sup>893</sup> önerilmiştir.

Bu formda yapılmış **K85** no'lu kandilde ise diğer kandillerden farklı olarak kulakçıklar yapılmıştır. Bu formda yapılmış kulakçıklı kandillerin benzerleri de Laodikeia<sup>894</sup>, Kıbrıs<sup>895</sup> ve Salamis kazılarında<sup>896</sup> ele geçmiştir.

Kısa burunlu kandiller başlığında gruplanan Akdağ kandilleri, benzer örnekler ile mezarlarda ele geçen cam ve p.t *unguentarium* lar yardımıyla MS 1. yy'ın 2.yarısı- MS 2. yy'a tarihlendirilebilir (**Tablo 5**).

---

<sup>886</sup> Bailey 1980, Lev. 56, Q 1203.

<sup>887</sup> Bailey 1980, 72, Lev. 56.

<sup>888</sup> Heimerl 2001, 118-119.

<sup>889</sup> Öztürk 2003, Kat. No.: 90-92, Lev. 30 a-c, Kat. No.: 93-96, Lev. 31 a-d.

<sup>890</sup> Şimşek ve diğ. 2011, 88, Lev. 83-85.

<sup>891</sup> Walters 1914, 174, Res. 1148.

<sup>892</sup> Perlzweig 1961, 87, Lev. 6, Res. 168-169, 172.

<sup>893</sup> Öztürk 2003, Lev. 30 a, Kat. No.: 92, Lev. 30 b, Kat. No.: 93. Lev. 30 a-c, Kat. No.: 93-96, Lev. 31 a-d.

<sup>894</sup> Şimşek ve diğ. 2011, 87, Lev. 83, 188.

<sup>895</sup> Vessberg – Westholm 1956, 127, 189, Res. 39,11.

<sup>896</sup> Oziol 1977, 194, 301, Lev. 32, 582.

### V.2.5.3. Akdağ Kandilleri Üzerine Genel Değerlendirmeler

Akdağ Nekropolü'nde MÖ 3. yy sonlarından MS 2. yy'a kadar olan süreçte kullanılmış 10 farklı tipin varlığı, Stratonikeia'luların dönemin ihtiyaç ve modasına uygun, diğer antik yerleşimlerden bilinen formdaki kandillerin mezarlara bıraktıklarını göstermektedir. Akdağ mezarlarında ele geçen farklı tipteki kandiller, mezarların kullanım evreleri ve tarihsel sürecine ışık tutan önemli bilgi kaynağını oluşturur.

Tipolojik olarak değerlendirildiğinde Tip 4 olarak sınıflandırılmış olan burun ucu çıpa şeklinde olan kandiller ile Tip 10 olarak sınıflanan kısa burunlu kandiller, sayısal olarak mezarlarda daha fazla ele geçmiştir (Şekil 8).

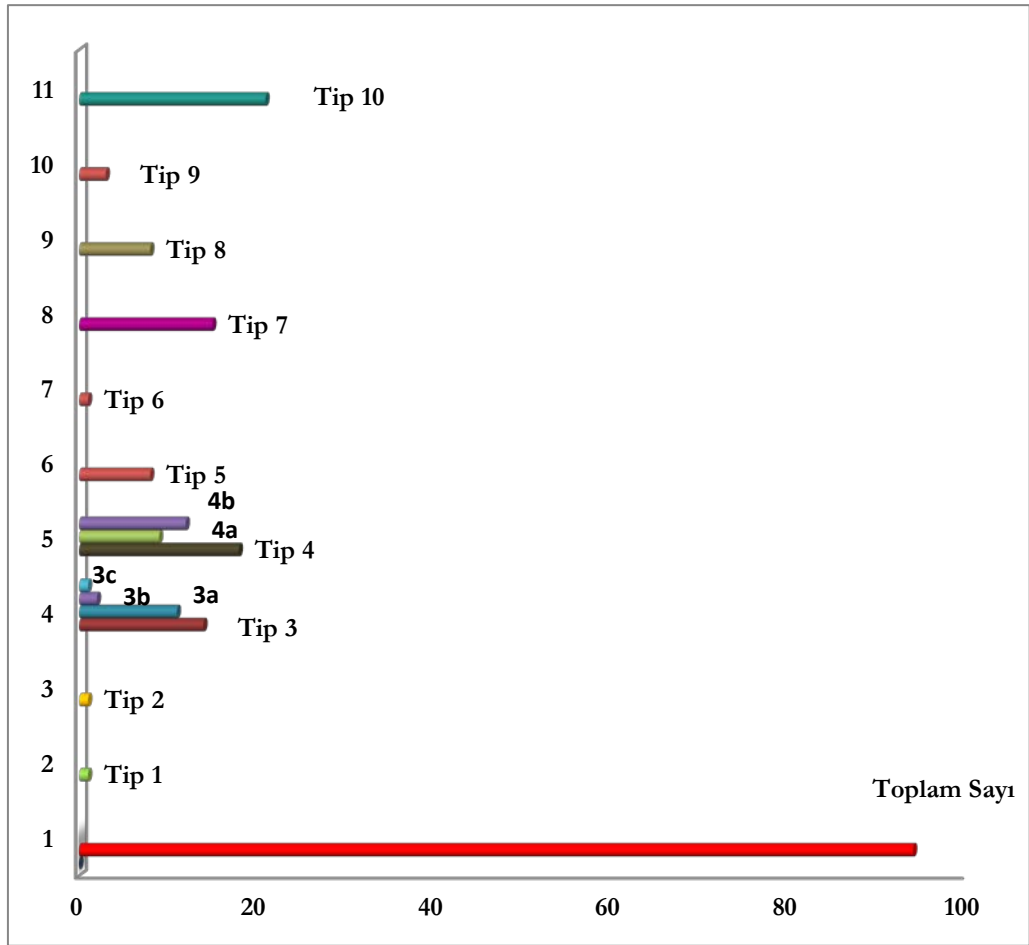

Şekil 8: Kandılların dağılım grafiği.

Farklı tiplerin belirlendiği Akdağ kandillerinin %70'i kulplu, %30'u kulpsuz olarak üretilmiştir. Bu kulplardan %55'i tüm, %45'i ise kırık ve eksiktir. Özellikle

kullanılmış olan kandillerin kulplarının kırıldığı düşünülmektedir. Bu durum mezarlarda kullanılan kandillerin boyutlarına göre küçük olarak yapılmış bu kulpların fonksiyonel olarak yapılmadığını, kandili tutarken kırılmış olabileceğini akla getirmektedir. Kulpların %57'si yivli kulplu, %17'si şerit kulplu, %9'u yaprak, %8'i ilmik, %3'ü kadın başı şeklinde kulpludur. %6'sında ise kulp yerine, omuz yanlarına iki adet kulakçık yapılmıştır. Aynı tip altında değerlendirilen kandillerin kulplu ve kulpsuz olarak farklı varyasyonda yapıldığı görülmektedir. Bu durumda kulpların forma göre değil de tercihe göre yapılmış olduğunu göstermektedir.

Akdağ kandillerinden %30'unun diskus ya da omuz bezemelerinde geometrik (Ion kymationu, çizgi kümeleri, nokta dizileri, şua motifleri, inci dizileri) bezemelerin seçildiği, %26'sında diskus ve omuzda bezemenin tercih edilmediği, %25'inde ise, bitkisel bezemelerin (asma motifleri, kıvrık dallar, sarmaşıklar, palmet motifleri) yapıldığı görülür. Bitkisel ve geometrik bezemelerin yanı sıra Akdağ kandillerininin %19'unda ise figüratif kabartmaların (gladyatörler ve gladyatör mücadeleleri, nike, yunus balığı, aslan figürü, eros, midye kabuğu) yapıldığı belirlenmiştir. Figüratif bezemeler daha çok dönemin modası gereği Tip 7 ve Tip 8 olarak gruplandırılan geniş üçgen şeklinde kısa sarmal burunlu ve yarı sarmal U burunlu kandiller de tercih edilmiştir (**Şekil 8**).

Akdağ Nekropolü'nde Toplam 94 adet kandilden **K1** no'lu kandil çark yapımı olup, diğerleri kalıp yapımıdır. Hamur yapıları pişmiş toprak *unguentarium* lar ve terrakotta figürinlerdeki kil yapısıyla oldukça benzerdir.

Kandiller, üzerindeki bezemeler ya da yazılar ile bir takım mesajlar barındırmaktadır. Roma Dönemi'nde yeni yılda insanlar birbirlerine “mutlu ve verimli yeni yıl” yazan, daha çok iyi temenniler içeren kandilleri armağan olarak sunarlardı. Bu kandillerde genellikle kalkan taşıyan asker figürü yer alır ve üzerinde “*Annum Novum*

*Faustum Felicem - Mesut ve Verimli Yeni yıl*” yazardı<sup>897</sup>. Bu tip mesajlar içeren yazıların yanı sıra kandillerin yapıldığı atölyelerin de imzaları da bulunmaktaydı. Akdağ kandillerinde ise yazı, atölye imzası ya da bir ideograma rastlanılmamıştır.

Aydınlatma amacıyla kullanılan kandiller, yaşam alanları dışında, tapınak ve kutsal alanlarda, çeşitli kamu yapıları ile mezarlarda ele geçen buluntulardandır. Kandillerin bu alanlarda ele geçmesi ile ilgili olarak farklı yorumlar yapılmaktadır. Tapınak ve kutsal alanlarda ele geçen kandiller, genel olarak adak eşyası olarak yorumlanmıştır.

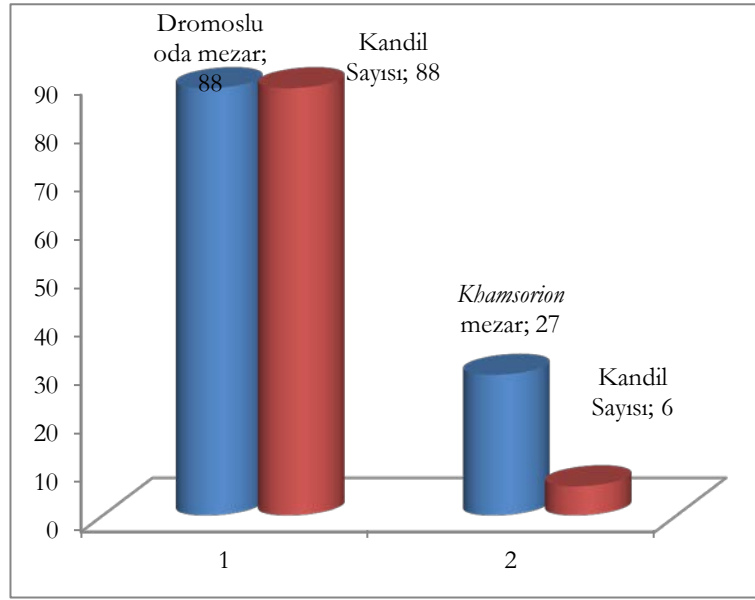

**Şekil 9:** Dromoslu ve basit *khamsorion* mezarlarda p.t. kandillerin dağılım grafiği.

Mezarlarda bulunan kandillere de, tıpkı diğer mezar buluntuları gibi sembolik bir anlam yüklenerek mezar armağanı olarak nitelendirilmiştir<sup>898</sup>. Elbette diğer buluntular gibi kandillerin de mezarlara ölü armağanı olarak bırakılmış olabileceği düşünülebilir. Ancak Akdağ kandilleri üzerinde yapılan çalışmalar, kandillerin armağandan çok mezarlarda kullanılmış olduğuna dair önemli ipuçları vermektedir.

<sup>897</sup> Walters 1914, 16; Perlzweig 1961, 76, Lev. 3.52; Bailey 1963, 25; Çokay 2000, 21, Res. 37.

<sup>898</sup> Bailey 1963, 12.

Kandillerin burun ve diskuslarındaki yanma izleri, bir kandilin kullanılıp kullanılmadığına dair bilgiler verir. Akdağ kandillerinin burun ve diskuslarındaki yanma izlerinden yola çıkarak, %72'sinin kullanılmış olduğu, geri kalan %28'inin ise kullanılmadığı anlaşılmaktadır. Bu kandiller mezar içinde yakılmış olabileceği gibi, ölen kişinin yaşamı sırasında kullandığı kandiller de olabilir. Ancak Akdağ'daki kandillerin burun ve yağ doldurma deliği çevresindeki yanma izlerinin yoğun olmayışı, bunların uzun süre kullanılmadığını, mezar içinde bir ya da en fazla iki kere kullanılmış olabileceğini düşündürmektedir.

Akdağ kandillerinin %95'i dromoslu oda mezarlarda, %5'i ise *khamosorion* mezarlarda ele geçmiştir. 88 dromoslu mezarın 88'inde, 27 basit *khamosorion* mezarın ise sadece 6'sında p.t kandiller ele geçmiştir (**Şekil 9**).

Yeraltına yapılan oda mezarların, gün ışığında bile karanlık olduğu göz önünde bulundurulduğunda, bunların, yas tutan yakın akrabaların ölünün mezara yerleştirilmesi sırasında ve sonrasında gerçekleşen mezar ziyaretlerinde yakılmak üzere hazır bırakılmış, mezarı aydınlatmak amacıyla yanlarında getirmiş oldukları düşünülmektedir. Bu amacın yanı sıra belki de ritüelin bir parçası olarak mezarda kandiller yanık bırakılarak ölen yakınlarını karanlıkta bırakmama düşüncesi ile de konulmuş olabilir.

Kandiller, mezarların soyulmuş olduğu da göz önünde bulundurulduğunda, genel olarak *kline*'ler üzerinde ya da *kline*'ler arasındaki boşlukta ele geçmiştir. 88 dromoslu oda mezarın 26'sında, 27 basit *khamosorion* mezarın da 2'sinde niş yapılmıştır. Toplam 28 adet nişin bulunduğu mezarlardan yalnızca 9'unda p.t kandil ele geçmemiştir. Nişlerin bulunduğu 18 mezarda ise kandil bulunmuştur. Fakat bu nişlerin bulunduğu dromoslu oda mezarlardan yalnızca **MK23** no'lu oda mezarda niş içinde bir adet kandil ele geçmiştir. Bu durumda iki farklı yorum yapılabilir. Buna göre, niş içine yanmadan bırakılan kandillerin, mezar ziyaretleri sırasında bu nişten alınıp yakıldığı, ölünün yanına,

*kline*ler üzerine bırakılmış olduğu düşünülebilir. Bir diğer yorum ise, kandillerin mezar içinde nişlere konulmadığı bunun yerine genellikle *kline* üzerine bırakılmış olduğudur.

### V.2.6.Terrakotta Figürinler

Yapımı Neolitik Dönem'e kadar uzanan pişmiş toprak heykelcikler, literatüre terrakotta figürinler olarak geçmiştir<sup>899</sup>. Figürinler büyük boyutlu heykeller kadar gösterişli olmamalarına rağmen, antik dönemde insanların inançlarının, yaşayış tarzlarının, dönemin modasının, büyük boyutlu heykeltraşlık eserlerin repertuar çeşitliliğinin anlaşılmasını sağlayan malzeme grubunu oluşturmaktadır.

Evlerde kült objesi olarak değer gören figürinler, adak amacıyla tapınak ve kutsal alanlara, ölü armağanı olarak da mezarlara bırakılmaktaydı<sup>900</sup>. Mezarlarda bulunan figürinlerin çoğunlukla tanrı ve tanrıça tasvirleri olması, bu figürinlerin mezarlara dinsel amaçlı olarak konulduğunu düşündürmektedir. Yaşamın öbür dünyada devam edeceği düşüncesinden yola çıkarak, yaşarken tapınımda buldukları tanrı ve tanrıçalar ile mitsel anlamda öbür dünya ile ilgili bir takım misyonlar yüklenen tanrı ya da tanrıçaların figürinleri mezarlara konulmuş olmalıdır. Bu figürinlerin mezarlara konulması ile büyük bir olasılıkla öbür dünyadaki yaşamda da bu tanrı ve tanrıçaların korumalarının devam edeceği amacı güdülmüş olmalıdır.

Mezarlara tanrı ve tanrıça betimli figürinlerin yanı sıra, mitolojik kahramanlar, komik figürler, masklar, hayvan betimleri, gündelik yaşamla ilgili sahneler, kadın figürinleri, çocuklar için oyuncaklar bırakılmıştır.

Akdağ Nekropolü'nde tanrı ve tanrıça figürinleri, kadın ve erkek figürinleri, masklar, dinsel tasvirler ve oyuncaklar ele geçmiştir (**Şekil 10**).

---

<sup>899</sup> Baldıran 1993, 207; Çalık-Ross – Büyükgün 2002, 210.

<sup>900</sup> Higgins 1967, 16.

Akdağ terrakotta figürinleri teknik özellikleri irdelenerek değerlendirilmiş, bu değerlendirmelerde, katalogta verilen ayrıntılı tanımlardan faydalanılmış, heykeltraşlık eserlerdeki ikonografik ve stilistik gelişimler göz önünde bulundurulmuştur. Tarihlendirme ise, analogik değerlendirmeler ve mezar kontekstindeki diğer buluntular yoluyla yapılmıştır. Bunun dışında Akdağ mezarlarında ele geçen figürinlerin mezarlara konulma nedenleri de sorgulanmıştır.

### V.2.6.1. Teknik Özellikler<sup>901</sup>

Pişmiş topraktan yapılan heykelcikler ilk olarak seramik atölyelerindeki üreticiler tarafından yapılmış, daha sonra ayrı atölyelerde *koroplast* adı verilen sanatçılar tarafından üretilmişlerdir<sup>902</sup>. MÖ 6. yy'dan itibaren de terrakotta figürin üreten atölyeler yaygınlaşmaya başlamıştır<sup>903</sup>.

Farklı coğrafyalarda farklı sanatçıların elinden çıkan figürinlerin teknik değişimleri ile birlikte görülen yenilikleri takip etmek mümkündür. Bu teknik özellikler hamur yapıları, pişirme ve üretim teknikleri, kaide şekli ve pişirme deliğinin formuna göre belirlenebilir. Bu değerlendirmelerin yanı sıra 19.yy'ın başlarından itibaren yapılan kil analizi çalışmaları da figürinlerin üretildikleri coğrafi merkezlerin saptanmasına yönelik önemli bir gelişmedir<sup>904</sup>. Bu çalışmalar, kilin karakterizasyonun yapılması sayesinde pişirme dereceleri, içindeki katkı türlerinin belirlenmesi, malzemenin yerel mi yoksa ithal bir üretim olup olmadığına dair bilgiler sunabilmektedir<sup>905</sup>.

Akdağ terrakotta figürinlerinin tüm olması nedeniyle kil analizleri yapılamamıştır. Bu nedenle kilin yapısı, katkı maddeleri için çıplak göz ile inceleme yapılmış, hamur

---

<sup>901</sup> Bu başlık altında teknik özellikler hakkında genel hatlarıyla kısa bir bilgi verildikten sonra, Akdağ terrakotta figürinlerinin teknik detaylarına değinilmiştir.

<sup>902</sup> Bu sanatçılar sonraları tapınak, kutsal alanlar ve mezarlar için figürinler üretmişlerdir.

<sup>903</sup> Rohde 1968, 10.

<sup>904</sup> Işın 2007, 12-13.

<sup>905</sup> Arkeolojik malzemelerin kil analizlerine dair örnek çalışmalar için bkz. Bishop ve diğ. 1982, 275-330; Rice-Prudence 1987, 275-330.



dokusu ve rengi konusunda Munsell Soil Color Charts 2000 Renk Katalođu kullanılarak yoruma gidilmiřtir. Diđer piřmiř toprak buluntular iinde zellikle *unguentarium*'ların kil yapısı ile figrinlerin kil yapısı arasında benzerlikler olduđu grlmřtr. Bu durum figrinlerin yapımı iin kullanılan kil yatađı ile *unguentarium*'ların yapımında kullanılan kil yatađının ortak olduđunu dřndrmektedir<sup>906</sup>.

#### V.2.6.1.1. Hamur ve Fırınlama

Terrakotta figrinlerin ana maddesi kildir. Dinlendirme havuzlarında bekletilen kil, řekillendirme iin uygun duruma geldikten sonra yođrularak řekillendirmeye hazır hale getirilmekteydi. Kilin yapısında bulunan mika ve ince kumların yanı sıra kilin piřirme sırasında dayanıklılıđını arttırmak amacıyla bazen kile mika, kire ve ince kum da ilave edilmekteydi.

řekillendirilen figrinlerin gnmze ulařmasını sađlayan en nemli ařama fırınlama iřlemidir. Figrinlerin daha kaliteli olarak retilmesi iin eřit miktarda ve yksek ısıya ihtiya duyulmaktadır. Fırınlama ncesinde yapılan bazı uygulamalar da kaliteli bir rnn ortaya ıkmasında nemli rol oynamaktadır. Kalıpla řekillendirilen figrler ilerinde nem iermektedir. Bu nemi bir lde azaltmak iin hazırlanan figrinler nce gneř ışıđını dođrudan almayan bir alanda bekletilerek nemi ekmesi sađlanır ve sonra da fırınlama yapılırdı. Bunun dıřında kilin iinde bulunan nemin dıřarı atılması iin de genellikle figrinin grlmeyecek kısmına, ođunlukla arka yzlerine buhar deliđi olarak adlandırılan aıklıklar da yapılmaktaydı.

Terrakotta figrinler 750 C'den 950C'ye kadar deđiřiklik gsteren sıcaklıkta piřirilmekteydi<sup>907</sup>. Fırınlama sırasında hamur rengine de kilin yapısından kaynaklanan

---

<sup>906</sup> Bu amala ileride yapılacak kapsamlı kil rnekleri analizi ile bu konu daha da netlik kazanacaktır.

<sup>907</sup> Higgins 1969, 11.

farklılıklardan, ısının eşit dağılmaması gibi nedenlerden renk farklılıkları gözlenmektedir<sup>908</sup>.

Bilinen örnekler yardımıyla terrakotta figürinlerin ele geçtiği merkezlerin kil renkleri de çeşitlidir. Buna göre, Smyrna'daki terrakotta figürinler kırmızı, kırmızımsı kahve tonlarında, az mika katkılı ve mükemmel işçiliğe sahip eserlerdir. Pergamon figürinleri ise altınimsı sarı renkte kil ve parlak yüzeyi ile ayırtedilmektedir. Myrina Nekropolü'nde ele geçen çok sayıdaki terrakotta figürin ise pembemsi renkte ve sert dokuludur. Amisos terrakottaları ise açık sarı ve portakal rengindedir<sup>909</sup>. Tarsus'ta ele geçen terrakotta figürinlerin kil rengi ise kırmızı, portakal, krem ya da yeşilimsi beyaz renkte kil rengine sahiptir. Ancak nadiren de olsa kahverengimsi kil renginde örnekler de bulunmuştur<sup>910</sup>.

Akdağ figürinlerinin hamur yapıları genel olarak mika katkılıdır. Pembemsi kiremit, açık kırmızı, açık kırmızımsı kahve, soluk kırmızı olmak üzere genellikle açık renkte ve orta sertlikte büyük bir kısmı orta cidarlı figürinlerdir. Pişirme kalitesi değişkendir. Bazı örneklerde kötü pişirmeden dolayı hamur kesitinde koyu gri renkte yanık izine rastlanmıştır. Akdağ terrakotta figürinlerinin kil renkleri munsell kataloğuna göre 2,5 YR açık kırmızı 7/6, 2,5 YR pembe 8/3, 2,5 YR açık kırmızımsı kahve 7/4, 7,5 YR kırmızımsı sarı 6/6 ile 10 R soluk kırmızı 7/4, 10 R açık kırmızı 7/8'dir. Akdağ terrakotta figürinlerinden **F9** no'lu Aphrodite figürini, **F42** no'lu altar modeli ve **F44** no'lu köpek figürininin hamur rengi, stil özelliği diğer figürinlerden farklıdır. Ancak diğer figürinlerin hamur yapıları birbiriyle benzer niteliktedir. Bu durum, bu üç figürinin dışındaki figürinlerin, Akdağ'da üretilmiş olduğunu düşündürmektedir.

---

<sup>908</sup> Higgins 1954, 6.

<sup>909</sup> Burr-Thompson 1963, 14-16.

<sup>910</sup> Goldman 1950, 301.

### V.2.6.1.2. Yapım Teknikleri

Terrakotta figürinler başlangıçta kabaca el ile şekillendirilerek yapılmıştır<sup>911</sup>. Daha sonra çark yöntemi kullanılarak içi boş olarak yapılmış figürinlerin, uzuvları ise elde veya çarkta yapılarak ana gövdeye eklenmiştir<sup>912</sup>.

Mezopotamya ve Girit’de çok daha erken dönemlerde uygulanan kalıp yönteminin<sup>913</sup> Yunan sanatına MÖ 700’lerde girmesiyle birlikte, kalıpla üretim daha çok tercih edilmiştir. MÖ 6. yy.’da gelişen bu tekniğin kullanımı<sup>914</sup> MÖ 5.yy’da yaygınlaşmıştır. Klasik Dönem’in neredeyse tek yöntem haline gelen kalıp tekniğindeki yenilikler, Hellenistik Dönem’le birlikte görülmeye başlamış, bu dönemde figürler hareket serbestliği kazanmıştır. Roma Dönemi’nde ise, Hellenistik Dönem’de artan kalıp sayısı giderek azalmıştır<sup>915</sup>. Yunan sanatında, pişmiş toprak figürinler, ilk kez elde masif olarak şekillendirilirken, daha sonra *koroplast*’lar tarafından, figürinlerden pozitif formlu (patrize) modeller ve bu modellerden de içleri boş matrizeler elde edilmekteydi.

Matrize tekniği, ilk olarak figürinlerin sadece başını yapmak için kullanılmıştır. İçi boş olarak yapılan başlar, masif vücut üzerine monte edilirken, daha sonraları ise figürinin tüm vücudu, iki farklı negatif kalıp ile şekillendirilip, içi boş şekilde kalıbın şeklini aldıktan sonra, birleştirilmeye başlanmıştır<sup>916</sup>.

Figürinlerde genel olarak arka ve ön olmak üzere iki kalıp kullanılmış, baş ve kaide de sonradan eklenmiştir. Ön kalıbın özenli işçiliği yanında, arka kalıp çoğunlukla düz bırakılıp, elle düzeltilmiştir. Kollar da bazen ana kalıpla birlikte bazen de sonradan takılmıştır. Figürinler, genellikle dörtgen bir kaide üzerindedir<sup>917</sup>.

---

<sup>911</sup> Higgins 1969, 10.

<sup>912</sup> Aydın-Tavukçu 2006, 39.

<sup>913</sup> Higgins 1967, 1.

<sup>914</sup> Higgins 1969, 14.

<sup>915</sup> Aydın-Tavukçu 2006, 39.

<sup>916</sup> Burr-Thompson 1939, 284; Groß 1979, 610-611.

<sup>917</sup> Higgins 1969, 23.

Kalıpla figürin yapımında farklı bir takım yöntemler uygulanmıştır. Kalıp kullanımının erken aşamalarında uygulanan yöntemlerden biri; önceden hazırlanan bir modelden alınan ve yüksek ısıda fırınlanan kalıpların içlerine yaş kilin doldurulması, pişirmeden sonra da dıştaki kalıbın kırılmasıyla içi dolu figürinlerin elde edilmesiydi. Daha sonra kalıp birleşim yerleri de *koroplast* tarafından çeşitli aletler yardımıyla düzeltilmekteydi. Kalıp yapımında daha çok tercih edilen içi boş üretim ise; balmumu ve terrakotta gibi malzemelerden hazırlanan bir modelden alınan kalıp ile sağlanmaktaydı<sup>918</sup>.

Stratonikeia'da ele geçen Geç Hellenistik-Erken Roma Dönemi'ne tarihlenen terrakottaların tümü ön ve arka kalıp olmak üzere, iki ayrı kalıbın kullanılmasıyla yapılmıştır. Ancak figürinlerin arka yüzleri, **F13** no'lu Aphrodite figürünü dışında düz bırakılmıştır. Çift kalıp kullanılan Stratonikeia Akdağ terrakotta figürinlerinde, her iki kalıbın birleşme yerleri düz ağızlı bir aletle sıvanarak kapatılmıştır. **F7, F9, F25** ve **F28** no'lu figürinlerde küpeler (**Levha 96 a, c; 103 c; 104 c**), **F21** no'lu erosun kanatları (**Levha 102 a**) ve **F25** no'lu figürinin saç topuzu, elle şekillendirilerek figürine applike edilmiştir (**Levha 103 c**).

Özellikle **F32** ve **F33** no'lu figürinlerin alt açıklıklarında, kalıptan çıkarıldıktan sonra iki kalıbın birleşim yerlerinde, içte zayıf kalan noktaların ilave kil ile desteklenerek pekiştirildiği görülmektedir. Bu işlemin parmak yardımıyla yapıldığı, herhangi bir aletin kullanılmadığı kil üzerindeki parmak izlerinden anlaşılmaktadır.

Akdağ Nekropolü'nde ele geçen figürinlerden **F10, F11** ve **F 14** no'lu figürinlerin yüzeyindeki pürüzler dikkat çekicidir (**Levha 97 a, b; 99 a**). Bu durum, bu figürinlerin yapımında kalıp olarak alçı türünde bir malzemenin kullanılmış olabileceğini akla getirmektedir. Alçı kalıp yöntemi ile kalıp alma, günümüzde pişmiş topraktan heykel

---

<sup>918</sup> Higgins 1954, 3-4. Bu malzemelerin dışında metal, taş, fildişi ya da ahşap gibi malzemelerden de kalıp yapılmaktaydı.

yapımında halen kullanılan bir yöntemdir. Antik Dönemde yapılan alçıdan kalıpların doğal koşullara dayanmaması nedeniyle arkeolojik kalıntılara nadiren rastlanmaktadır<sup>919</sup>.

Bunun dışında bir kalıbın birden fazla kullanıldığı örnekler de tespit edilmiştir. **F33** ve **F34** no'lu figürinin yapıldığı kalıp (**Levha 106 b; 107 a**) ile **F36-37** no'lu figürinin yapımında kullanılan kalıp aynı olmalıdır (**Levha 108 a-b**). Her iki figürinin yükseklik ve genişlikleri birbirine çok yakın olmakla birlikte, figürinlerin de aynı tipolojik özelliklere sahip olduğu görülmektedir.

Bazı figürinlerde *koroplast* farklı aletler kullanarak kıvrımlara ve detaylara derinlik katmak istemiştir. Özellikle **F7**, **F28** ve **F40** no'lu figürinlerde saç detaylarında bu amaçla sivri uçlu aletin kullanılmış olduğu görülmektedir (**Levha 96 a; 104 c; 109 c**).

#### V. 2.6.1.3. Pişirme Deliği

Pişirme sırasında hamur içinde kalan suyun kolayca dışarı çıkabilmesi ve hava akışının sağlanması amacıyla, genellikle figürinlerin arka kısımlarına bir delik açılmaktadır<sup>920</sup>. Seramik kaplarda bu hava çıkışı kapların ağızlarındaki açıklıktan sağlanırken, figürinlerde ise bu çıkış, figürinin arkasına açılan bir delikle ya da figürinin altındaki açıklıktan sağlanmaktaydı. Bu açıklık hamur yaşken kesici uçlu alet ya da bıçak yardımıyla, yuvarlak, oval, dörtgen ya da kare, nadiren de üçgen şeklinde açılmaktadır<sup>23</sup>. Eğer pişirme deliği yapılmadıysa, bu figürinlerin birden ısı almaması, ağır ağır pişirilmesi gerekmektedir<sup>921</sup>. Özyiğit, figürinlerin arka kısmında buhar deliğinin olmadığı durumlarda figürinlerin alt bölümlerinde açıklık bulunduğunu belirtmektedir<sup>922</sup>. Ancak

---

<sup>919</sup> Tahberer 2006, 51; H. Goldman, 1950'de hazırladığı kazı raporunda, Tarsus'ta korunmuş olarak bulunan kalıpların tamamının alçıdan yapılmış olduğundan bahsetmektedir.

<sup>920</sup> Işın 2007, 14.

<sup>921</sup> Ağır pişirmenin olmadığı, ısının çok yüksek olduğu durumlarda figürinlerin üzerinde çatlama ve kırılmalar görülmektedir.

<sup>922</sup> Özyiğit 1990, 245.

Akdağ Nekropolü'nde ele geçen figürinlerde hem buhar deliği hem de kaide altlarında açıklık bulunmaktadır.

Pişirme ya da buhar deliği Tanagra, Myrina, yuvarlak ve dikdörtgen<sup>923</sup>, Pergamon ve Myrina'da<sup>924</sup> dikdörtgen şekildedir. Stratonikeia Akdağ figürinlerinde ise **F11** no'lu figürinde kare, diğerlerinde ise yuvarlak ya da ovaldır. Her bir pişirme deliği figürinlerin arka yüzünde oldukça düzgün bir şekilde açılmıştır.

#### V. 2.6.1.4.Kaide

Figürinlerin üzerinde yükseldiği, farklı tip ve profillerde yapılmış olan kaideler, atölyenin tespit edilmesi ve tarihlendirme için kesin sonuç vermemesine karşın, tarihsel süreç içinde meydana gelen değişimleri takip etmede bir kriter olarak değerlendirilebilir<sup>925</sup>. Geç Hellenistik Dönem'de Myrina<sup>926</sup>, Troia<sup>927</sup>, Pergamon<sup>928</sup>, Priene<sup>929</sup> gibi merkezlerde figürinler oval, kareye yakın olabildiği gibi dörtgen kaideler üzerinde de figürinler betimlenmiştir. Yine bu dönemden itibaren aynı merkezlerde kaidelerin yükseldiği görülmektedir.

Akdağ'daki **F9, F21, F25, F28 ve F39** no'lu figürinlerde kaide yoktur (**Levha 96 c; 102 a; 103 c; 104 c; 109 b**). Bu figürinler doğrudan ayakları üzerinde ya da **F28** no'lu figürinde olduğu gibi bir kaya üzerinde otururken betimlenmiştir (**Levha 104 c; Resim 7h**). Akdağ figürinlerinde kaideler, dörtgen alçak ve yüksek kaideler ile oval, dörtgen ve profillidir (**Resim 7**). Atölyelerin imzası ise kaidelerin arkasında, düz bırakılan bölümde yer alır.

---

<sup>923</sup> Burr-Thompson 1963, 18 vd.; Higgins 1967, 114.

<sup>924</sup> Higgins 1967, 114; Töpperwein 1976, 10-12.

<sup>925</sup> Işın 2007, 15.

<sup>926</sup> Burr 1934, 20.

<sup>927</sup> Burr-Thompson 1963, 17.

<sup>928</sup> Töpperwein, 1976, 7.

<sup>929</sup> Töpperwein 1971, 133.

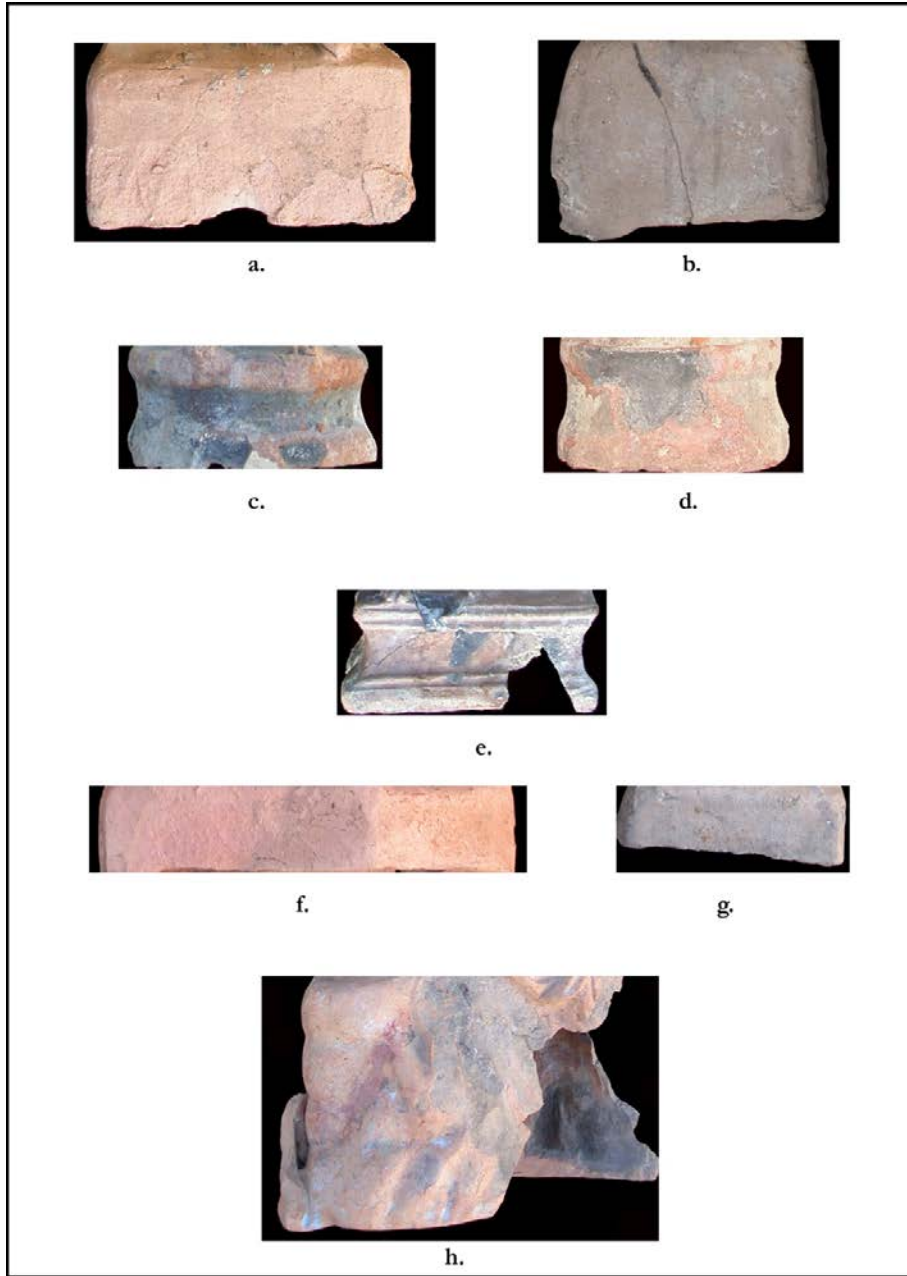

**Resim 7:** Akdağ figürinleri kaide tipleri.

#### V. 2.6.1.5. Astar ve Boya

Antik Dönem’de heykeltraşlık eserlerinde görülen boya ile dış yüzeyin renklendirilmesi geleneği, küçük boyutta üretilen terrakotta figürinlerde de tercih edilmiştir<sup>930</sup>. Detayların verilmesinde boyanın etkiyi arttırdığı bir gerçektir. Bu nedenle

---

<sup>930</sup> Töpperwein 1976, 7.

daha çok ön yüzde astar ve boya uygulaması görülmektedir<sup>931</sup>. Genellikle bu işlem figürinler pişirildikten sonra yapılmaktadır. Figürinler üzerinde açık ve koyu renkler arasındaki kontrastlığı vurgulamak için özellikle kırmızı ve mavi renkler kullanılmıştır<sup>932</sup>. Birçok figürinin yüzeyinde boya izine rastlanmaması ise renk pigmentlerinin doğası gereği yok olması ile açıklanabilir. Rengin kaybolmasını önlemek, ya da uzun süre dayanıklılığını artırıp boyanın daha kalıcı olmasını sağlamak için hamurun renginde astar yüzey üzerine genellikle beyaz astar uygulanmıştır. Boyama işlemi de bu zemin üzerine yapılmıştır<sup>933</sup>. Böylece beyaz astar uygulaması ile yüzeye uygulanacak renk daha parlak ve belirgin tonlarda olacaktır.

Akdağ terrakotta figürinlerinin tümünde beyaz zemin uygulanmıştır. Bu uygulama fırça ve daldırma yoluyla yapılmaktadır<sup>934</sup>. Akdağ örneklerinde, figürinler sulandırılmış beyaz astara daldırma yöntemiyle astarlanmış, astarlanan yüzey üzerine fırça yardımıyla farklı renkte boyalar sürülmüştür. Sürülen boya izleri **F4, F21, F25, F28, F29, F41** no'lu figürinlerde belirlenmiştir (**Levha 95 b; 102 a; 103 c; 104 c; 105 a; 109 d**). Boya uygulamasında elbise, uzuvlar, takı (aksesuar) ön plana çıkartılarak figürinin görünümünü sıradanlıktan kurtarmaya çalışılmıştır. Muhtemelen figürinlerin büyük bir kısmında boya ile renklendirme işlemi yapılmış, ancak mezar içinin olumsuz hava koşulları nedeniyle bu izler kaybolmuş olmalıdır.

Hellenistik Dönem örneklerinde açık mavi ve pembe boya sıklıkla tercih edilmiştir. Akdağ figürinlerinde mavi renk boya **F21** no'lu eros figürinin kanatlarında (**Levha 102 a**), **F28** no'lu figürininde kızın oturduğu kayalıkta, kırmızı renk **F4** no'lu Aphrodite figürinin eli ile dayandığı sütunda (**Levha 104 c**), **F 25** no'lu genç kız figürininin saçlarında (**Levha 103 c**), pembe renk, **F25** no'lu figürinin destek

---

<sup>931</sup> Higgins 1954, 7.

<sup>932</sup> Alanyalı 2002, 179.

<sup>933</sup> Higgins 1954, 7; Burn – Higgins 2001, 313.

<sup>934</sup> Burn – Higgins 2001, 313.



detaylarında ve **F41** no'lu maskın dudağında belirlenmiştir (**Levha 109 d**). Mavi, kırmızı ve pembe rengin dışında **F29** no'lu oturan kadın figürünün elbise detaylarında ise sarı renk kalıntıları görülmektedir (**Levha 105 a**).

#### V. 2.6.1.6. İmza

Genel olarak figürinlerin arka kısımlarında ya da kaidelerinde yer alan yazıt ya da ideogramların, *koroplast*'in adından çok atölye ya da atölyeyi işleten kişilere ait işaretler olarak yorumlanır<sup>935</sup>. Bu işaretler ile eserlerin hangi atölyenin ürünü olduğu ya da hangi ustanın elinden çıktığı anlaşılmaktadır.

Akdağ terrakotta figürinlerinde aynı mezarda ele geçen **F1, F5, F6, F28** no'lu figürinlerde imza bulunmaktadır (**Levha 94 a; 95 c, d; 104 c**). **F1** no'lu figürinde Aphrodite figürünün kaide arkasında iki satır halinde [ΑΠ..... Ν.....], **F5, F6, F28** no'lu figürinlerde [ΑΠΙΟΛΛΩ ΝΙΟΥ](Apollonios'un) imzası bulunmaktadır (**Levha 95 c, d; 104 c**). Diğer imzalardan ve harf karakterinden yola çıkarak **F1** no'lu figürinde de bu imzanın olduğunu söylemek mümkündür. Hem Aphrodite figürinlerinde hem de bir kayalıkta otururken betimlenen genç kız figürininde aynı imzanın bulunması, atölyede Aphrodite figürinleri dışında dönemin sevilen farklı bir tipinin de aynı atölyede yapıldığını göstermektedir.

---

<sup>935</sup> Uhlenbrock 1990, 75.

### V. 2.6.2. Akdağ Nekropolü Figürin Grupları

Figürinler, tanrısal tasvirler, insan betimleri, hayvan tasvirleri ve diğer konular başlıkları altında gruplandırılmıştır. Bu gruplar da kendi alt başlıkları altında incelenmiştir.

#### V. 2.6.2.1. Tanrısal Tasvirler

Antik Yunan kültürünün belirleyici özelliklerinden biri de insan şekline bürünmüş tanrısal tasvirlerdir<sup>936</sup>. Bu tasvirler kullanım amacına, ekonomik duruma göre farklı ölçülerde ve farklı türde malzemelerden yapılmaktaydı. Örneğin kült heykeli olarak yapılan heykeltraşlık eserler, genellikle büyük ölçülerde ve değerli malzemelerden yapılırken, adak olarak gerek tapınak ve kutsal alanlara, gerekse de mezarlara bırakılan heykeltraşlık eserler ise, siparişi veren kişinin ekonomik durumuna göre değişkenlik göstermekteydi. Adak olarak sunulan heykeltraşlık eserlerde konular çeşitli olmasına karşın, çoğunlukla adağın yapılacağı tanrının korumasının devamını sağlamak amacıyla genellikle o tanrı ya da tanrıçanın tasviri yapılmaktaydı<sup>937</sup>.

Akdağ Nekropolü'nde mezarlara bırakılan terrakotta figürinler arasında toplam 23 adet tanrısal tasvir belirlenmiştir. Bunlar, Aphrodite ve oturan ana tanrıça tasvirleri ile Eroslar ve Hermes Herme'sidir.

---

<sup>936</sup> Smith 1991, 63.

<sup>937</sup> Smith 1991, 10.

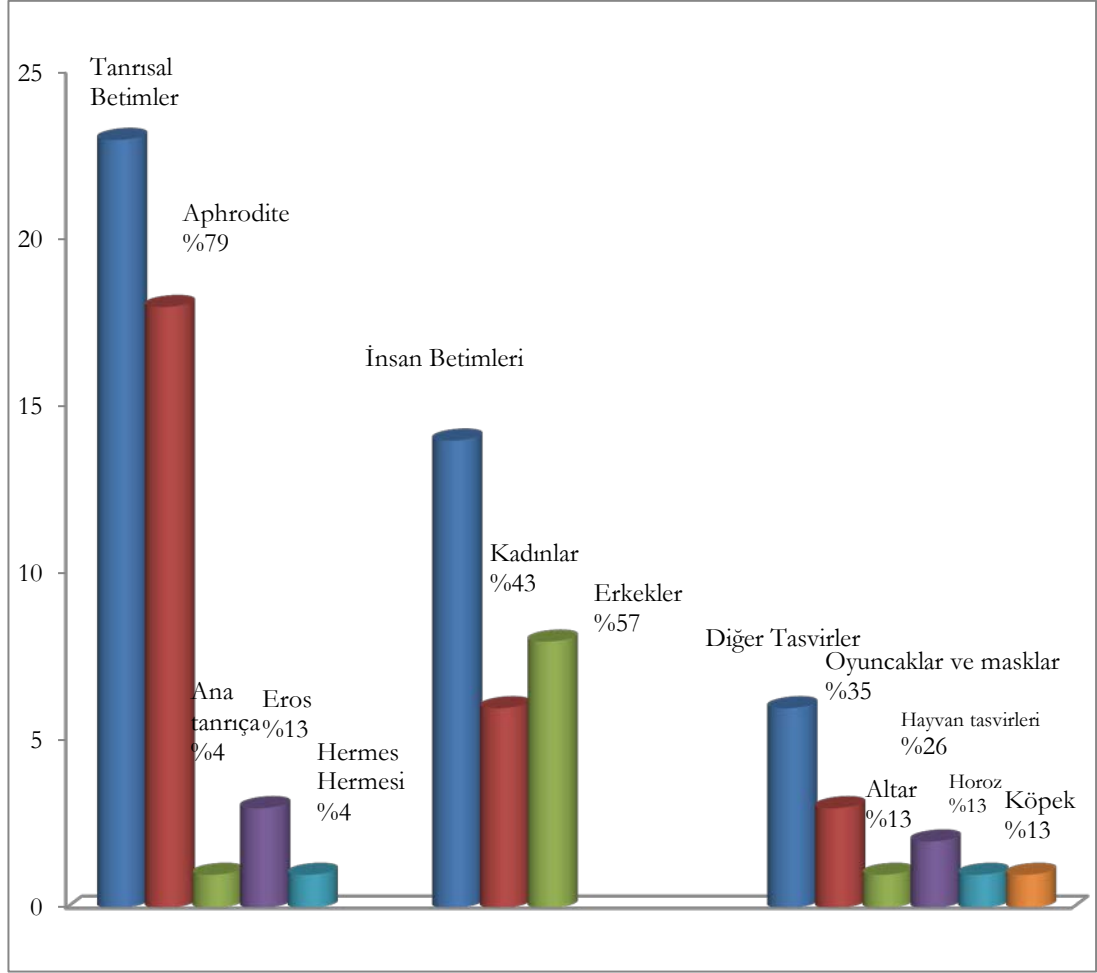

**Şekil 10:** Terrakotta figürinlerin tip dağılım grafiği.

#### V. 2.6.2.1.1. Aphrodite

Antik Dönemde öbür dünya inanışlarından kaynaklanan bir gelenek olarak insanlar, bazı tanrıları özellikle *khthonios* olarak adaklarla onurlandırıyorlardı. *Khthonik* tanrılar, öbür dünyada insanlara daha iyi bir hayat sunma gücüne sahip tanrılardı. Bu nedenle de bazı dini bayramlar veya törenlerde bu tanrılar için kurbanlar kesilir ya da libasyonlar yapılırdı<sup>938</sup>. Öbür dünya inanışlarından kaynaklanan bir gelenek olarak insanlar, bazı tanrıları özellikle *khthonios* olarak adaklarla onurlandırmaktaydı. Bu inanışla, *khthonik* tanrılar, öbür dünyada insanlara daha iyi bir hayat sunma gücüne ve yeteneğine sahipti. Bu nedenle de *khthonik* tanrıların figürinleri mezarlara, ölülerle

<sup>938</sup> Korkut 2005, 154.

gömülmekteydi. Tanrıça Aphrodite de, *kehbonik* tanrı olarak benimsenmiş, öbür dünyada O'na inanan insanlara tanrısal, sonsuz bir hayat vereceğine inanılmıştır<sup>939</sup>. Kadın gömülerin yanı sıra bazı erkek gömülerin mezarlarına da *kehbonik* inanıştan dolayı Aphrodite figürinlerinin konulduğu bilinmektedir<sup>940</sup>.

Hellenistik Dönem'de yapılan tanrıça heykelleri arasında en çarpıcı ve en dikkat çekici heykeller, Aphrodite heykelleri olmuştur<sup>941</sup>. Özellikle Geç Hellenistik Dönem ile birlikte çeşitli tiplerde betimlenen Aphrodite figürleri, kamuya açık olmayan ev, bahçe ve mezarlarda tanrıçaya bağlılığın bir simgesi olarak sıklıkla ele geçmektedir<sup>942</sup>. Aphrodite'nin diğer tanrılara göre yoğun olarak betimlenişi, dönemin karakteristik özelliği olup, Delos<sup>943</sup>, Sicilya'da Morgantina<sup>944</sup>, Boiotia'da Halae Nekropolisi<sup>945</sup> ile Anadolu'da Myrina<sup>946</sup>, Smyrna<sup>947</sup>, Tarsus<sup>948</sup>, Parion<sup>949</sup> gibi merkezlerde, genellikle mezar buluntuları arasında ele geçmiştir.

Stratonikeia Akdağ Nekropolü terrakotta figürinleri içinde toplam 18 adet Aphrodite figürini tespit edilmiştir. Antik Yunan ve Roma kaynaklarında cinsellik ve güzelliğin sembolü olarak görülen Aphrodite'nin figürinlerinin<sup>950</sup> mezarlarda bulunması, tanrıçaya duyulan saygının yanı sıra, bu tanrıçanın özellikle evli kadınları ölümden sonra da koruyacağına inanılmasından yola çıkarak<sup>951</sup>, daha çok kadın mezarlarında tercih edilmiş olmalıdır. Bir Yunan kolonisi olan Bosphorus'ta tanrıça Aphrodite "*ourania*" sıfatı ile bitki ve hayvanlar âlemini yöneten, insanlara güç ve zafer veren, ölüleri koruyan,

---

<sup>939</sup> Korkut 2005,154.

<sup>940</sup> Korkut 2005, dn. 19.

<sup>941</sup> Smith 1991, 79; Kousser 2008, 17.

<sup>942</sup> Havelock 1995, 108.

<sup>943</sup> Laumonier 1956, Lev. 48.

<sup>944</sup> Bell 1981, 15-16, 75, 78, No.: 226-238.

<sup>945</sup> Goldman – Jones 1942, 397, Lev. XXII, 402, Lev. XII, 405, Lev. XXI.

<sup>946</sup> Mollard-Besques 1963, Lev. 9-110.

<sup>947</sup> Mollard-Besques 1972, Lev. 215 a, 220.

<sup>948</sup> Goldman 1950, Lev. 225, No.: 151.

<sup>949</sup> Aydın-Tavukçu 2006, Lev. 27, Res. 66-71, Lev. 28, Res. 72-78, Lev. 29, Res. 78-82.

<sup>950</sup> Delivorrias 1984, 2.

<sup>951</sup> Rumscheid 2011, 445.

bereket veren kozmik güce sahip “Büyük Tanrıça” olarak tapınılmıştır<sup>952</sup>. Ayrıca tanrıçanın “*persephaessa*” yani ölümler âleminin kraliçesi, “*androphonos*”, insanların katili, “*tymborychos*” mezarıcı gibi epitetlerle de anılması ölümden sonraki yaşamda Aphrodite’nin önemli bir rol oynadığını göstermektedir<sup>953</sup>.

Akdağ’da ele geçen Aphrodite figürinleri arasında, Hellenistik Dönem’in heykeltıraşlık eserlerinden esinlenen dönemin ünlü tiplmeleri yer alır. Bunlar heykeltıraş Praxitales’in Knidoslu Aphrodite, Aphrodite Anadyomene ve Aphrodite Genetrix tipleridir. Bu tiplerin yanı sıra bir plastere yaslanan giyimli ve yarı çıplak Aphrodite figürinleri, ayakta elinde elma ya da nar tutan giyimli Aphrodite figürini ile ayna ya da yelpaze tutan çıplak Aphrodite’ler de ele geçmiştir. Aphrodite figürinleri Akdağ’da **MK13** ve **MK73** no’lu iki mezarda çok sayıda ele geçmiştir. **F1, F3, F12, F 14, F15** no’lu Aphrodite figürinleri, **MK13** no’lu mezarda, **F2, F4, F5, F6, F7, F10, F16, F17, F18** no’lu figürinler de, **MK73** no’lu mezarda ele geçmiştir.

**F1-F4** no’lu figürinlerde sağ eli ile bir sütunceye dayanan sol elinde ya bir nar ya da elma ya da elbise kıvrımını tutarken betimlenmiştir (**Levha 94 a; 95 b**). Başındaki yüksek *stephane* ve elinde tuttuğu nar ya da elma, bir Aphrodite figürini olduğunu göstermektedir. Elbise detaylarında bazı farklılıklar görülmektedir. **F1** no’lu figürinin kaidesinde oldukça tahrip olmuş yalnızca üç harfin okunduğu [ΑΠ..... Ν.....] imzası görülmektedir Bu imza diğer terrakottalarda tam olarak görüldüğünden [ΑΠΟΛΛΩ ΝΙΟΥ] (Apollonios’un) olarak tamamlanabilir. **F2** no’lu figürinde göğüs altında kumaşın kıvrımları tomar şeklinde kuşak gibi toplanarak sol kol üzerine atılmıştır (**Levha 94 b**). Elbisesi sağ omzundan kaymış ve omuzu açılmıştır. Yüz ve vücut daha narin yapılmıştır. Gözler ise, Tanagra figürinlerindeki gibi natüralist üslupta küçük ölçekte yapılmıştır.

---

<sup>952</sup> Ustinova 1998, 209.

<sup>953</sup> Kerényi 1951, 81.

Oysa **F1, F3** no'lu figürinlerde gözler daha çok Myrina terrakottalarındaki gibi yuvarlak hatlı, göz kapakları da MÖ 1. yy'ın özelliğinde sert yapılmıştır<sup>954</sup> (**Levha 94 a; 95 a**). **F3** ve **F4** no'lu figürinlerin elbise detayları birbirine çok yakındır (**Levha 95 a, b**). **F4** no'lu figürinin belden yukarısının kırık ve eksik olmasına karşın yanda sağ eliyle dayandığı sütun ve elbise tarzından bu figürinin de bir Aphrodite betimi olduğunu söylemek mümkündür. Bu bağlamda aslında ayrıntılar dışında **F1-F4** no'lu figürinler birbirine yakın pozlardır (**Levha 94 a; 95 b**). Gerek yüz hatları gerekse de elbise kıvrımlarının verilmesi oldukça düzgün olan Aphrodite figürinleri *pudicitia* tiplerini anımsatmaktadır. Stil özellikleri ve mezarlardan ele geçen buluntular ile bu figürinler, MÖ 1. yy'a tarihlendirilebilir.

**F5-F8** no'lu figürinler Aphrodite'nin Venüs Genetrix (Bahçelerde Aphrodite) tipini andırmaktadır<sup>955</sup> (**Levha 95 c; 96 b**). Giyimli Aphrodite figürleri arasında en popüler tiplerden olan "Venüs Genetrix"<sup>956</sup>, MÖ 420'lerde Alkamenes<sup>957</sup> ya da Kallimakhos tarafından yapılmış bir heykeldir<sup>958</sup>. Özellikle Romalı bayanların portrelerinde en sık kullanılan tiplerden olan Genetrix tipinde iki farklı replika yapılmıştır. Birinde ayna diğerinde kıyafetinin ucunu tutup, omuzu arkasına kaldırırken görülür<sup>959</sup>. Venüs Genetrix<sup>960</sup> tipinde yapılmış erken ve geç dönem örnekleri bulunmaktadır<sup>961</sup>. Bu tip Roma Çağı'nda da Julius Claudius'lar Dönemi'nde "Aphrodite Frejus" olarak kullanım görmüştür<sup>962</sup>.

---

<sup>954</sup> Burr-Thompson 1963, 28.

<sup>955</sup> Delivorrias 1984, 164, Res. 211-212.

<sup>956</sup> Higgins 1967, 115, Lev. 54 B.

<sup>957</sup> Fuchs 1969, 209, Res. 224.

<sup>958</sup> Vermeule 1968, 555.

<sup>959</sup> Vermeule 1968, 552.

<sup>960</sup> Burr 1934, 15, Res. 10; Kassab 1988, Lev. 10, Res. 50.

<sup>961</sup> Leyenaar-Plaisier 1979, 254, 412-413, Lev. 93, Res. 670, Lev. 148, Res. 1143; Kassab 1988, Lev. 10, Res. 50, Lev. 27, Res. 138, Lev. 35, Res. 173.

<sup>962</sup> Higgins 1967, 115, Lev. 54 B; Leyenaar-Plaisier 1979, 254, 412-413, Lev.93, Res. 670, Lev. 148, Res. 1143.

**F5-F8** no'lu figürinlerde Aphrodite sol omzunu ve sol göğsünü açıkta bırakan bol kıvrımlı ve oldukça ince, şeffaf giysisi içinde, vücut hatları elbise altından görünür şekilde betimlenmiştir (**Levha 95 c; 96 b**). **F5** ve **F6** no'lu figürinlerde Aphrodite'nin başındaki *stephane* altından, alınının ortasından ikiye ayrılan bükümlü saçlar başın iki yanından omuzlara inmektedir. Havaya kaldırdığı sağ eliyle, elbisenin arkadan gelen kumaşını tutmuştur. Sol kolunu dirsekten bükmüş, elbisenin kumaşını da kola dolayıp aşağıya sarkıtmıştır. Göğsünün altına kadar kaldırdığı sol elinde bir nar veya elma tutmaktadır. Sağ bacak dizden kırılmış, vücudun ağırlığını sol bacak taşımaktadır. Elbise kıvrımları birbirinin tekrarı niteliğindedir. Özellikle göbek üzerinde belirgin bir şeffaflık verilmiş, elbisenin şeffaflığı göbek deliğinin elbise altından gösterilişi ile de vurgulanmıştır. **F5-F6** no'lu figürinlerin kaidesinin arasında [ΑΠΟΛΛΩ ΝΙΟΥ] (Apollonios'un) imzası yer alır (**Levha 95 c, d**).

**F7** no'lu figürinde Aphrodite'nin tacı **F5** ve **F6**'daki figürinlerden farklıdır (**Levha 96 a**). Yüksek *stephane* üst kısmında inci dizisi betimi görülmektedir. Poz aynı ancak detaylarda bir takım farklılıklar görülür. Başındaki tacın altında, alnın ortasından, saçlar ikiye ayrılmış daha ince bukleler halindedir ve kulaklarının arkasından omuzlarının üzerine inmektedir. Baş vücuda göre biraz büyük yapılmıştır. Göz, ağız ve burun detayları oldukça belirgindir. Sol kulağında küpe vardır. Sağ kulağındaki küpe ise kırılmıştır. Sol omzunu ve sol göğsünü açıkta bırakan bol kıvrımlı ve oldukça ince, şeffaf bir giysi izlenimini vermektedir. Giysisinin altında vücut hatları diğer figürinlere göre daha belirgindir. İnce kıyafetin dökümü, Ionia Bölgesi'ndeki örnekler ile benzerlik gösterir.<sup>963</sup> Sol kolunu dirsekten bükmüş ve muhtemelen bir nar veya elma tutmakta olan elini, sol göğsünün altına kadar kaldırmıştır. Sol koluna dolanan kumaş yere sarkmaktadır. Sağ eliyle ise, arkadan gelen elbise kumaşını yukarı kaldırmaktadır. Sağ

---

<sup>963</sup> Leyenaar-Plaisier 1979, 148, 1142, 1143.

bacak dizden kıvrılmış, vücut ağırlığını sol bacak taşımaktadır. Sol bacağına yanında ise bir *amphora* durmaktadır.

**F8** no'lu figürin ise başındaki kavun dilimi şeklinde yivlerle süslü, üst kısmında ponponu bulunan bir başlık, başlığın altından omuzlara doğru inen saçları, orantısız olarak verilmiş vücudu ile stil açısından Genetrix tiplerinden farklıdır (**Levha 96 b**). Ancak bu farklılıklar dışında Aphrodite'nin Genetrix tipi yinelenmiştir. Başlığın benzerleri Ephesos'ta ele geçen MS 1. yy'a tarihlenen bir terrakotta başını andırmaktadır<sup>964</sup>.

Anadolu'da Myrina<sup>965</sup>, Parion<sup>966</sup>, Smintheion'da<sup>967</sup> bu tipte yapılmış terrakotta figürinler ele geçmiştir. Ele geçen figürinlerle, Myrina'daki Genetrix tipinde yapılmış figürinler arasında poz ve elbise kıvrımlarının verilmesi açısından benzerlikler kurulabilir. Saçların uzun oluşu ve omuzun iki yanından düşüşü, gözler, dudaklar ve ağzın detaylı işlenişi, elbise kıvrımlarının altından vücudun belirgin verilmesi ve Myrina ve Parion'daki benzerlerinden yola çıkarak, Akdağ'daki Genetrix tipinde yapılan Aphrodite figürinleri, MÖ 1. yy-MS 1. yy aralığına tarihlendirilebilir.

Figürinlerden **F9** no'lu figürin, ayakta dalgalı saçları ortadan ayrılmış oldukça ihtişamlı bir taç takmıştır (**Levha 96 c**). Üzerine *kbiton* ve *himation* giymiş, sağ kolu dirsekten kırılmış, sol kolunu yukarı doğru kaldırmıştır. Sol elinde bir meyve tutmaktadır. Sağ bacağına dizden bükerek, vücut ağırlığı sol bacak üzerine verilmiştir. İhtişamlı tacı ve elinde tuttuğu meyve, bu betimin bir Aphrodite figürini olduğunu düşündürür. Yüz hatları, elbise kıvrımları belirgindir. Baş hafif sağ tarafa doğru yatırılmıştır. Boyun uzun ve Aphrodite boğumu olarak adlandırılan çizgiler yapılmıştır. Sonradan applike edilmiş yuvarlak şekilde küpeleri vardır. Gerek hamur rengi gerekse işçilik açısından Akdağ

---

<sup>964</sup> Mollard-Besques 1963, Lev. 153i, E21.

<sup>965</sup> Burr 1934, 15, Res. 10; Mollard-Besques 1963, Lev. 76 a D. 348; Kassab 1988, Lev. 10, Res. 50.

<sup>966</sup> Aydın-Tavukçu 2006.

<sup>967</sup> Öztepe 2003, No.:1.



figürinlerinden farklılık gösteren figürinin benzerleri Myrina'da MÖ 1. yy'ın ilk yarısına tarihlenen örneklerle örtüşmektedir<sup>968</sup>.

**F10** no'lu figürin de ince dikdörtgen bir kaide üzerinde cepheden, ayakta duran bir Aphrodite betimidir (**Levha 97 a**). Yüz ve vücut detayları oldukça yüzeysel işlenmiştir. Saçları başın üzerinde fiyonk şeklinde bağlanmıştır. Geç Klasik Dönem ve Hellenistik Dönem heykeltraşlığında saç stillerinde görülen ve Belvedere Apollon'undan bilinen<sup>969</sup> bu düğümlerin çeşitli varyasyonları Aphrodite ve Nike terrakotta figürinlerindeki saç stillerinde de görülmektedir<sup>970</sup>. **F10** no'lu figürinde fiyonk artık belirgin formunu yitirmiş, kelebek şeklinde, oldukça yapay bir biçim almıştır (**Levha 97 a**). *Khiton* üzerine sağ omuzu açıkta bırakan bir *himation* giymiştir. Sol kol dirsekten bükülerek ileri uzatılmış ve bu kolun üzerinden *himation* sarkıtılmıştır. Sağ kolu ise, sağ bacağının üzerinde durmaktadır. Sağ bacak dizden bükülmüş, vücudun ağırlığı sol bacağına verilmiştir. Ustalığı ikinci sınıf olan figürinde detaylar belirgin değildir. Özellikle saç stiline benzerleri Smyrna<sup>971</sup>, ve Myrina'da<sup>972</sup> görülür. Bu benzerlerden yola çıkarak figürin MÖ geç 1. yy-MS 1. yy'a tarihlendirilebilir.

**F11** no'lu başında *stephane* olan Aphrodite, ayakta bir sütunceye dayanmış sol kolunu dirsekten kıvrarak yukarı kaldırmıştır. Muhtemelen yukarı kaldırdığı elinde bir ayna ya da yelpaze tutmaktadır. Bedenin üst kısmı çıplak, belden aşağısında sarılan kumaşın kıvrımları fark edilmekte, sol bacağın dizden hafif bükülmüştür (**Levha 97 b**). Elleri kırık ve eksik olan figürinin yakın benzerleri Myrina terrakottaları içinde bulunur<sup>973</sup>. Benzerlerinden yola çıkarak MS 1. yy'a tarihlendirilebilir.

---

<sup>968</sup> Mollard-Besques 1963, Lev. 191 b (Myr 359).

<sup>969</sup> Ridgway 2000, 35.

<sup>970</sup> Burr-Thompson 1963, 213; Burr-Thompson 1987, 45; Burr – Higgins 2001, 131.

<sup>971</sup> Burn – Higgins 2001, Lev. 57, 2310-2314.

<sup>972</sup> Burr-Thompson 1934, 10-11

<sup>973</sup> Mollard-Besques 1963, 28-29, Lev. 31e

**F12-F13** no'lu figürinler ünlü heykeltıraş Praxiteles'in MÖ 340 yılında yaptığı tipin<sup>974</sup> pişmiş topraktan yapılmış örneğidir<sup>975</sup> (**Levha 97 c; 98**). Knidoslu Aphrodite tipinin bilinen pek çok mermer kopyası ve çeşitli varyasyonları bulunmaktadır. Knidos Aphrodite'si kendinden sonraki heykelleri de etkilemiş ve cinsel çekiciliği olan Hellenistik Dönem kadınına oluşturmada da adeta etken rolü üstlenmiştir. Varyasyonlarına bakıldığında saç detayları, ağırlığın bindiği bacak, üzerindeki banyo havlusunun ortadan kalkması gibi farklılıklar görülmektedir. Çeşitli merkezlerde ele geçen Knidos'lu Aphrodite tipinde, sağ eliyle hamamda yıkanırken ya da hamamdan çıkarken yakalanmış olmanın verdiği utançla cinsel organını kapatmaya çalışırken, sol kolu üzerinde tuttuğu kumaş *amphora*'nın üzerine düşmüştür. Myrina'da bulunmuş yüksek kaide üzerinde ayakta duran Aphrodite<sup>976</sup>, Geç Hellenistik Dönem'e tarihlenen Myrina ve Smyrna'da ele geçen figürinlerde, figürinin yanında duran *amphora* bitişik değil, ayrı olarak yapılmıştır. **F12** ve **F13** no'lu figürinlerde ise bitişiktir. Ayrıca *amphora*'nın altına da kaide yapılmıştır. Figürlerde bir ayak gerideyken, diğer ayak dizden bükülerek gösterilmiştir. Vücuttaki 'S' hareketi belirgindir.

**F12** ve **F13** no'lu Akdağ figürinleri ayrıntılar dışında benzerlik gösterir (**Levha 97 c; 98**). Her iki figürinde de başta bir *stephane* bulunur. Saçlar ortadan ikiye ayrılmış, arka tarafa doğru dalgalı bir şekilde devam eder. Bukleler omuz üzerine dökülmüştür. Saçın arka kısmında küçük bir topuz yapılmıştır. Sağ kolunu dirsekten bükerek sağ eli ile cinsel organını kapatır şekilde betimlenmiştir. Sol eli ile de sol bacağına yanındaki *amphora* üzerine bırakacağı şalının bir ucunu tutar. **F12** no'lu figürinde *amphora* üzerine kumaş dikey olarak değerken, **F13** no'lu figürinde *amphora*'nın ağız kısmı üzerindeki kumaş, tomar şeklindedir. Her iki figürinde de sağ ayak dizden hafifçe bükülerek geriye doğru

---

<sup>974</sup> Fuchs 1969, 217, Res. 234; Delivorrias 1984, 38, Res. 404; Smith 1991, Res. 98.1, 98.2.

<sup>975</sup> Delivorrias 1984, Res. 401-402.

<sup>976</sup> Leyenaar-Plaisier 1979, 253, Lev. 93, Res. 669.

yana açılıp, parmak ucu ile kaideye basar. Vücutta S şeklindeki hareket belirgindir. Her iki figürün kaidesi de dörtgen olup, **F14** no’lu figürinde kaide profillendirilmiştir. Ayrıca vücut proporsiyonuna bakıldığında **F13** no’lu figürin daha dolgun hatlı, **F14** no’lu figürin ise ince ve uzundur. Knidoslu Aphrodite tipinde yapılmış figürinlerin benzer örnekleri Myrina<sup>977</sup> ve Smyrna’da<sup>978</sup> ele geçmiştir. Myrina’daki örnek Hellenistik Dönem’e<sup>979</sup>, Sadberk Hanım Müzesi’nde geliş yeri belli olmayan Knidos tipi Aphrodite figürünü de Erken Roma Dönemi’ne (MÖ1. yy sonlarına) tarihlendirilmiştir<sup>980</sup>.

**F14** ve **F15** no’lu Aphrodite figürinlerinde ise Aphrodite tamamen çıplak ve cepheden gösterilmiştir (**Levha 99 a, b**). Başında *stephane* bulunmaktadır. Saçları altında, *stephane*’nin altında ve yanlarda görülebilmektedir. Sol elini yukarı kaldırmış, sağ elini aşağıda omuzlarından aşağı sarkan *himation*’unu tutmaktadır. Çıplaklık ile kumaşın kıvrımları arasında bir zıtlık oluşturmaktadır. Myrina’daki benzerlerinden yola çıkarak bu figürinler de MS 1. yy’a tarihlendirilebilir<sup>981</sup>.

**F16** ve **F17** no’lu figürinler ise poz olarak **F14** ve **F15** no’lu figürinlere benzese de yukarı kaldırdığı sol eli ile hem *himation*’unun bir parçasını hem de yelpazesini, sağ eli de aşağıda omuzlarından aşağı sarkan *himation*’un parçasını tutmaktadır. Bu tipte yapılmış, çıplak ancak *himation*’lu Aphrodite betimleri de yaygın olarak üretilmişlerdir. Figürinde yüksek *stephane*, saçın iki yana ayrılışı baştaki örtü Klasik Dönem etkisini yansıtmaktadır. Kumaşta yatay ve helezonik kıvrımlar verilmeye çalışılmıştır. MÖ 1. yy’a

---

<sup>977</sup> Burn-Higgins 2001, 129, Lev. 56/2305.

<sup>978</sup> Mollard-Besques 1963, Lev. 16/9, (Myr.19); Lev. 16 b (Myr.953), Lev. 16c. (Myr. 1032); Lev. 16 d B 92, Lev. 16 e (M9), Lev. 16 f M8, Lev. 17 a (Y. 1553).

<sup>979</sup> Mollard-Besques 1963, 16-17, Lev.15

<sup>980</sup> Çokay Keççe – Özden Gerçeker 2011, 151, Res.75

<sup>981</sup> Mollard-Besques 1963, 119.

tarihlenen ve sütuna dayalı elinde yelpazeli figürin Tarsus'ta ele geçmiştir<sup>982</sup>. Myrina'daki benzerlerinden yola çıkarak MÖ 1. yy sonları-MS 1. yy'a tarihlendirilebilir<sup>983</sup>.

**F18** no'lu figürin, Aphrodite Anadyomene tipinin bir varyasyonudur (**Levha 100** c). Bu tip, tanrıçanın denizden doğumunu betimlemektedir<sup>984</sup>. Knidoslu Aphrodite tipindeki Aphrodite'nin çıplaklığı ile benzeşen Anadyomene'nin<sup>985</sup>, Praxiteles ile çağdaş olan Ressam Apelles'in Kos Asklepios Tapınağı için yapmış olduğu resimden doğduğu kabul edilmektedir<sup>986</sup>. Oldukça sık rastlanılan bir tip olan Anadyomene'nin<sup>987</sup> çıkış yeri Ionia Bölgesi olarak kabul edilmektedir<sup>988</sup>. Bu tipin üç farklı varyasyonu bilinmektedir. Hellenistik Dönem'e tarihlenen mermerden heykel örneklerin yanı sıra, MÖ 1. yy'a tarihlenen bronz heykel örneklerinden de bilinen tasvirlerden ilkinde Aphrodite tamamen çıplak gösterilmiştir. Sağ bacağı dizden hafifçe bükülerek geriye adım atar şekilde betimlenen tipte, Aphrodite her iki kolunu da yukarı kaldırarak saçlarını tutmaktadır<sup>989</sup>. Anadyomene tipinin bir başka varyasyonunda Aphrodite yine çıplaktır. Ayakta duran Aphrodite'nin yanında duran yunus balığının kuyruğu Aphrodite'nin cinsel organını kapatır. Yunus balığı bazı örneklerde Aphrodite'nin sağ yanında bazı örneklerde ise sol yanında betimlenmiştir. Bir diğer varyasyonda ise Aphrodite yukarı kaldırdığı elleri ile saçlarını tutar pozisyonda ancak yarı çıplak olarak tasvir edilmiştir. Kumaş kalçalarını açıkta bırakarak, kasıkta tomar halinde düğümlenmiştir<sup>990</sup>.

Yüksek, dikdörtgen şeklinde bir kaide üzerinde ayakta duran cepheden betimlenmiş **F18** no'lu Aphrodite figürininin belden yukarısı çıplak olarak gösterilmiştir.

---

<sup>982</sup> Besques 1972, Lev. 364b D 2380.

<sup>983</sup> Mollard-Besques 1963, 119.

<sup>984</sup> Havelock 1995, 86-90.

<sup>985</sup> Delivorrias 1984, 57-59.

<sup>986</sup> Plinius XXXV, 91, 97; Seifert 2009, 24.

<sup>987</sup> Besques 1972, Lev. 56 b, D. 273, Lev. 156 c, D. 852, Lev. 339; Töpperwein 1976, Lev. 34, No.: 207-209; Leyenaar-Plaisier 1979, Lev. 136, No.: 1058, Lev. 148, 110, No.: 1144; Lev. 149, No.: 1145; Delivorrias 1984, 2-151, No.: 396, Lev. II 2, 37.

<sup>988</sup> Havelock 1995, 92 vd.

<sup>989</sup> Smith 1991, 81, Res. 103.

<sup>990</sup> Bieber 1961, Res. 36, 37, 294, 295, 390, 391.

Başında bulunan *stephane*'nin altından, alnın ortasından ikiye ayrılan saçlarını, iki eliyle yanlarda tutarken betimlenmiştir. Bu an, saçlarındaki suyu akıtma anıdır. Bazı örneklerde bu şekilde saçlarının suyunu sıkarken bazı örneklerde de saçları başına toplar halde betimlenmiştir<sup>991</sup>. Başı hafif bir biçimde sağa dönmüştür. Belden aşağısını örten kumaş bel üzerinde toplanarak bir tomar oluşturmuştur. Bu tomar göbeğin altında düğüm yapılmış ve kumaşın uçları iki bacağı ortasından aşağı sarkıtılmıştır. Vücut “S” şeklini almış, sağ kalçası dışarı taşkın, sol bacağı dizden hafifçe kırılmıştır. Sağ bacak taşıyıcıdır. Kaidesinin arkasında yunanca [ΑΠΟΛΛΩ ΝΙΟΥ] (Apollonios'un) yazısı okunmaktadır. Arka kısmı işlenmemiştir. Buhar deliği ovaldir. Sol kolun küçük bir kısmı eksiktir. M. Bieber bu Anadyomene tipini, Mısır'da dikilen Arsinoe II Dönemi'nden bir kült heykeli ile ilişkilendirerek MÖ erken 3. yy'a tarihlendirmiştir<sup>992</sup>. Havelock ise, aynı tipi Geç Hellenistik Dönem'e tarihlendirmektedir<sup>993</sup>. Benzerleri Sardeis, Myrina'dan<sup>994</sup>, Thyatire'den<sup>995</sup> ele geçmiştir. **F18** no'lu figürünün bel altında sarılan kumaşın kıvrımları ve saçlar oldukça şematik bir üslupta yapılmış olup, vücut proporsiyonu da hatalıdır. Saç detayları fazla belirgin olmayan figürünün başındaki *stephane*, G. Işın'ın da Patara terrakottasında tanımladığı şekilde yarım ay formundadır<sup>996</sup>. Bu tipin yakın benzerleri Myrina<sup>997</sup>, Smyrna'da<sup>998</sup> MÖ geç 1. yy-MS erken 1. yy'a tarihlenir. Benzer örnekler ve mezar kontekstinde aynı yüzyıllara tarihlenen *unguentarium*'ların yardımıyla, bu figürün MÖ 1. yy sonu - MS 1. yy'a tarihlendirilebilir.

---

<sup>991</sup> Atlan 1966, 182.

<sup>992</sup> Bieber 1961, 98.

<sup>993</sup> Havelock 1995, Res. 28.

<sup>994</sup> Mollard-Besques 1963, Lev. 19/b (Myr. 1035), Lev. 19/e (Myr. 961); Besques 1972, Lev. 156/c, D. 852, Lev. 157/d (858).

<sup>995</sup> Leyenaar-Plaisier 1979, 136, 1058.

<sup>996</sup> Işın 2007, 39.

<sup>997</sup> Winter 1903, 116, Res. 2; Burr 1934, 12, Res. 2; Higgins 1967, 115-116; Leyenaar-Plaisier 1979, 253, Lev. 93, Res. 669; Kassab 1988, Lev. 10, Res. 48-49.

<sup>998</sup> Winter 1903, 116, Res. 4.

#### V.2.6.2.1.2. Ana Tanrıça

Arkalıklı ya da arkalıksız tahtta oturan kadın figürinleri genellikle Ana Tanrıça Kybele ile özdeşleştirilmiştir<sup>999</sup>. **F19** no'lu kadın figürini arkalıklı bir tahtta oturan, başında yüksek gösterişli *stephane* gibi bir taç bulunan kadın betimidir (**Levha 101 a**). Ayakları arasında *kalathos*'un betimlendiği figürin sol elinde muhtemelen eğirmek için yün tutmaktadır<sup>1000</sup>. Yüksek tacı ve örtüsü, bir taht üzerinde betimlenişi bir Ana Tanrıça betimi olduğunu düşündürmektedir. Bu tipte betimlenen oturan tanrıçalar Ana Tanrıça Kybele dışında Aphrodite ile de ilişkilendirilmiştir<sup>1001</sup>. Ancak **F19** no'lu figürinin **MK73** no'lu mezarda ele geçmiş olması ve mezardan bulunan mezar *stel*'in de bu mezarda gömülü olan kişinin Sardeis'li olduğu ibaresi, Sardeis'te ayrıcalıklı bir tanrıça olarak tapınım gören, Kybele'ye duyulan derin saygının yansıması olarak bu tanrıça figürünün mezara konulduğunu düşündürmektedir. Hellenistik Dönem'de Lydia'nın başkenti Sardeis'te Meter kültüne dair kanıtlar tanrıçanın kentteki varlığının erken dönemlere kadar geri gittiğini gösterir<sup>1002</sup>. Ana Tanrıça Phrygia'dan MÖ 7. yy sonları ile MÖ 6. yy'da Yunanistan'a geçmiş, Meter Yunan dinsel yaşamının bir parçası olarak kabul görmüştür<sup>1003</sup>.

Benzer Ana Tanrıça figürinleri ve stil özellikleri ile MÖ 1. yy'a tarihlendirilebilir.

#### V. 2.6.2.1.3. Eros

**F20-22** no'lu figürinler, özellikle Hellenistik Dönem'de sevilerek üretilen terrakotta tiplerinden biri olan eros tasvirleridir (**Levha 101 b, c; 102 b**).

---

<sup>999</sup> Işın 2007, dn.180-181.

<sup>1000</sup> Besques 1986, Lev. 40, f, D 3566.

<sup>1001</sup> Işın 2007, 31.

<sup>1002</sup> Roller 1999, 196.

<sup>1003</sup> Munn 2006, 97.

**F20** no'lu eros, yukarı kaldırıp büktüğü sağ dizine sağ elini koymuştur (**Levha 101 b**). Yalnızca gövde ve kanatlar ile sağ bacağına üst kısmının korunduğu figürün parçasında kanatlar kısa tutulmuş ve tüy detayları yüzeysel işlenmiştir.

**F21** no'lu eros ise, bir çocuktan ziyade *ephebos* tarzında yapılmıştır (**Levha 102 a**). Uzun bir *kbiton* giymiştir, başında da geniş bir bant bulunmaktadır. Ayrıca sırtında taşıdığı sadağın alttaki ucu görülmektedir. Kaidesiz olan figürünün kanatları ayrı olarak yapıp sonradan figürüne eklenmiştir. Burr-Thompson'ın, Kleiner'den aktarımına göre, MÖ 5. yy'da sevilerek yapılan genç eroslardan çocuk eros tipine geçiş, Hellenistik Dönem'in karakteristik üretimi olmuştur<sup>1004</sup>. Bu eros figüründeki başın benzeri Myrina'da ele geçmiştir<sup>1005</sup>. Benzerlerinden yola çıkarak MÖ 1. yy-MS 1. yy'a tarihlenebilir.

**F22** no'lu figüründe ince dörtgen bir kaide üzerinde kazla oynayan eros<sup>1006</sup> kompozisyonu görülmektedir (**Levha 102 b**). Bu figürün dışında Akdağ figürinleri tek betimlerden oluşur. Ayakta betimlenen figürünün başı, 3/4'lük bir dönüşle betimlenmiş olup, vücut cepheden gösterilmiştir. Figürün başında pek belirgin olmayan bir başlık ve başlığın altından omuzlarına kadar inen saçları görülmektedir. Bu figürün bir eros betimi olup, kazıyla oynar şekilde bir kompozisyon görülmektedir. Sağ koluyla kazın boynuna sarılırken, sol bacağına da kazın ön kısmına doğru uzatmıştır. Eros'un arkasından sarkan *himation* kaideye kadar inmektedir. Bu figürünün başının arka ve kanatlarının ön kısımları ise kırık ve eksiktir. Kaz ile oynayan çocuklar, çocuk eros figürinleri sevilen bir konu olmuştur. Bu tipin benzer örnekleri Myrina<sup>1007</sup>, Priene<sup>1008</sup> ve Tarsus'ta ele geçmiştir. Eser benzerleri ve stil özellikleri ile MÖ 1. yy'a tarihlendirilebilir.

---

<sup>1004</sup> Burr-Thompson 1987, 209.

<sup>1005</sup> Mollard-Besques 1963, Lev. 121, f, 1547 b.

<sup>1006</sup> Mollard-Besques 1963, 59, Lev.74 e.

<sup>1007</sup> Mollard-Besques 1963, 47, Lev. 55 a, c; 48, Lev. 57 c.

<sup>1008</sup> Rumscheid 2006, Lev. 3.

#### V. 2.6.2.1.4. Hermes Herme'si <sup>1009</sup>:

Hermeler dinsel anlam taşıyan heykellerdir<sup>1010</sup>. Üzerinde Hermes'in başını taşıyan, gövde kısmında “*ithyphallik*” durumda gösterilmiş cinsel organdan oluşan, dörtgen şekilli sütunlardır<sup>1011</sup>. Yol gösterici ve haberci tanrı olan Hermes, aynı zamanda ölülerin ruhlarını öbür dünyaya Hades'e götürür<sup>1012</sup>. Hermeler başka tanrılar için de yapılmasına karşın<sup>1013</sup> en ünlü olanı Hermes Herme'sidir. **F23** no'lu figürin de bir Hermes Herme'sidir (**Levha 103 a**). Uzun sakallı, kolsuz, gövde dikdörtgen prizma şeklindedir. Dörtgen şeklinde kaidenin ön yüzünde kabartma olarak boğa başı tasvir edilmiştir. Gövde üzerinde cinsel organın bulunduğu kısım kırık ve eksiktir. MÖ 135'lere tarihlenen Priene'de<sup>1014</sup> ele geçen herme ile benzerlik göstermesine karşın, saç ve sakal detayları ile genel mezar konteksti açısından MÖ 1. yy ortaları-MS 1 yy sonuna tarihlenebilir.

#### V. 2.6.2.2. Kadın Tasvirleri

Giyimli kadın figürleri mezar hediyeleri arasında en sık rastlanan tiplerdir. Ancak mezar buluntusu dışında çeşitli merkezlerde kutsal alan ve evlerde de bulunmuştur. Bu kadınlar gerek giysileri, gerekse de duruşları ve tavırları ile döneminin iffetli, soylu, zarif ve kentli hanım tipini yansıtmaktadır<sup>1015</sup>. Bu figürinler de, Stratonikeia'lı kadınları yansıtan figürinler olabilir.

Klasik Dönem'in ağır kıyafetler içinde betimlenen kadın tasvirlerinde, MÖ 3. yüzyılın ilk yarısı boyunca vücut hareketleri hissedilir; fakat giysi altında görünmez. MÖ geç 3. yüzyılda vücudun yapısı önemsizdir. MÖ 2. yüzyılın ilk yarısına gelindiğinde,

---

<sup>1009</sup> Winter 1903, 231-232.

<sup>1010</sup> Boardman 2001, 101.

<sup>1011</sup> Winter 1903, 231-232.

<sup>1012</sup> Higgins 1969, Res. 14; Şahin 1996, 165.

<sup>1013</sup> Higgins 1969, Res. 14.

<sup>1014</sup> Rumscheid 2006, 524-525, Res. 365, 367.

<sup>1015</sup> Işın 2007, 25.



elbisenin kıvrımları belirgin şekilde yapılır ve ışık-gölge uyumu elbiseye ayrı bir zenginlik katar. MÖ 2. yüzyılın ikinci yarısında ise çok daha ince kıvrımlar görülmektedir<sup>1016</sup>.

Geç Hellenistik-Erken Roma Dönemi'ne tarihlenen Akdağ Nekropolü terrakotta figürinlerinin kaideleri, Myrina, Pergamon, Priene, Troia, Tarsus ve Patara gibi pek çok merkezde görüldüğü gibi oval, dikdörtgen ya da kare şeklindedir.<sup>1017</sup>. Bu tipteki kaidelerin dışında Akdağ figürinlerinde altlık olarak profilli dörtgen kaideler, yüksek dörtgen şeklinde kaideler ile yarı silindirik profilli kaideler yapılmıştır (**Resim 7**). Genel olarak Akdağ kaideleri yüksektir. Geç-Hellenistik-Erken Roma Dönemi'ne tarihlenen figürinlerde görülen bir özelliktir<sup>1018</sup>.

#### V. 2.6.2.2.1. Ayakta Duranlar

Bu başlık altında **F24-F27** no'lu figürinler gruplandırılmıştır. **F24** no'lu figürin, dikdörtgen bir kaide üzerinde ayakta duran, üzerinde *himation* ve *khiton* ile betimlenen bir kadın figürinidir (**Levha 103 b**). Saçları *himation*'un altında önde ve alnının yan tarafında görülmektedir. *Himation* vücudu sıkıca sarmış, kumaşın altından vücut hareketleri belirginleşmiştir. Dikey ve yatay drapeler ve vücudun elbise altından hareketinin verilmesi Hellenistik Dönem'i yansıtmaktadır. Doğu Sicilya'da Morgantina'daki benzeri MÖ 3. yy'a<sup>1019</sup> ve Myrina'da yakın benzeri MÖ 2. yy sonuna<sup>1020</sup> tarihlenmektedir. **F24** no'lu figürin ise benzer örneklerden yola çıkarak<sup>1021</sup> elbise kıvrımları, vücut şekli, duruş pozisyonu nedeniyle MÖ 1. yy'a tarihlenebilir.

**F25** no'lu kadın figürini de ayakta ve cepheden betimlenmiş, saçlar önde ortadan ikiye ayrılmış, arakada topuz olarak yapılmıştır (**Levha 103 c**). Kaidesi olmayan figürinin,

---

<sup>1016</sup> Havelock 1981, 114-115.

<sup>1017</sup> Burr 1934, 20; Goldman 1950, 213.14, 213.15, 213.22, 226.148, 230.188, 233.206; Töpperwein 1976, Lev. 44, Lev. 47; Işın 2007, Res.17, Res.20, 22, 32, 33-34, 35, 40, 41, 47.

<sup>1018</sup> Burr-Thompson 1963, 17; Priene Töpperwein 1971, 133.

<sup>1019</sup> Bell 1981, 179, Lev. 84 Res. 395 b; 182, Lev. 87, Res. 417, 418.

<sup>1020</sup> Mollard-Besques 1963, 95-96, Lev.113 d-g.

<sup>1021</sup> Higgins 1969, 7.

sağ kolu kırık ve eksik, sol kolu altı kademedden oluşan bir desteğe dayalıdır. *Kbiton* üzerine *himation* giymiş olan figürinin de elbise altından vücut hareketleri belirgindir. Sağ kalça dışarı taşkın, iki bacak arasında kalan elbise kıvrımları yere kadar uzanmaktadır. Myrina’da ele geçen, yanda desteksiz kaidesiz figürine duruş açısından benzemekle birlikte<sup>1022</sup> yine Myrina’da ele geçen drapeli genç kadın<sup>1023</sup> saç ve vücut duruşu açısından daha benzer bir örnektir. Bu örnek MÖ geç 2. yy’a tarihlenir<sup>1024</sup>. Priene buluntuları içinde MÖ 2. yy’a tarihlenen ayakta duran kadın betimi ile kompozisyon açısından benzemektedir<sup>1025</sup>. Bir başka ayakta duran kadın figürünü de, **F26** no’lu figürindir (**Levha 104 a**). Bu figürin dörtgen yüksek bir kaide üzerinde duran gövdesinin sol yanı ile omuzdan yukarısı kırık ve eksik olan figüründe elbise detayları, sağ kolunun karın üzerinde tutuş şekli ile Myrina’da Hellenistik Dönem’e tarihlendirilen Tanagra tipindeki kadın örneği ile benzerlik göstermektedir<sup>1026</sup>.

**F27** no’lu figürin ayakta ince dikdörtgen bir kaide üzerinde *peplos*’lu genç bir kızın betimidir (**Levha 104 b**). Sol bacağı dizden hafifçe kıvrılmış, her iki kolunu da hafif dirsekten bükmüş girland taşımaktadır. Bu genç kız muhtemelen Lagina Hekate Tapınağı ile Stratonikeia kenti arasında düzenlenen şenliklerde girland taşıyan bir kız betimi olmalıdır. Üzerindeki kıyafetin ağırlığı, kıyafetteki belli belirsiz acemice yapılmış kıvrımlar, yüzdeki belirsiz ifade MÖ1 yy. sonu-MS 1.yy aralığına tarihlendirilebilir.

#### V. 2.6.2.2.2. Oturanlar

Atina ve Tanagra’da sevilen, Nola, Tarent, Naukratis ve Capua gibi pek çok merkezde ele geçen kaya üzerinde oturan genç kadın tasvirleri<sup>1027</sup>, Musa tasvirlerini

---

<sup>1022</sup> Baudat 1953, 23-24, Lev. XIV.20.

<sup>1023</sup> Baudat 1953, 36, Lev. XIV.33.

<sup>1024</sup> Baudat 1953, 37.

<sup>1025</sup> Rumscheid 2006, 440, Lev. 42.2.

<sup>1026</sup> Besgues 1972, 356, Lev. 193.e.

<sup>1027</sup> Işın 2007, 29-30.

anımsatır. Akdağ figürinlerinden **F28** no'lu figür de detayları yüzeysel verilmiş bir kaya parçası üzerine yan oturmuş, elini çenesinin altına dayamış düşünceli bir şekilde uzaklara bakan genç bir kadın tasviridir (**Levha 104 c**). Saçlar önde alnın üzerinde yükseltilmiş, yanlardaki saçlar arkaya doğru taranarak arkadan bağlanmış ve topuz şeklinde sırta düşmektedir. Yüz hatları oldukça ayrıntılı ve özenli bir şekilde biçimlendirilmiştir. Kulaklarındaki küpeler el ile şekillendirilerek, kulaklara applike edilmiştir. Sağ eli çenenin altında ve dirseği sağ bacağına dayanmaktadır. Kırık olan sol kolunu muhtemelen arkaya doğru uzatmıştır. Bol kıvrımlı ve kolunun dirsekten alt kısmını açıkta bırakan bir giysi giymiştir. Stil ve konu açısından Tanagra figürinlerini anımsatır. Oturduğu kayanın üzerinde mavi boya izleri görülür. Kaidesinin arkasında [A] ΠΟΛΛΩ ΝΙ [ΟΥ] imzası bulunur. Benzer örneklerden MÖ. 2. yy sonu-MÖ1.yüzyıl'a tarihlendirilebilir<sup>1028</sup>.

Oturan gruplar içinde değerlendirilen **F29** no'lu figürinde *diphros* yani arkalıği olmayan bir taht üzerinde oturur şekilde betimlen olgun bir kadın tasvir edilmiştir (**Levha 105 a**). Kompozisyon olarak incelendiğinde aslında bu figürinin **F19** no'lu figürinle benzerlikleri bulunmaktadır. Her iki figürin de kıyafet, kolların duruşu, bacakları arasında bir *kalathos*'un bulunması, günlük yaşamda yün eğiren kadın betimlerini anımsatmaktadır. Ayakları bir tabure üzerindedir. Ancak **F19** no'lu figürinde taht arkalıklı ve oturan kadının başında bir *stephane* vardır. Bu tipte yapılmış tahtın benzerleri Myrina'da ele geçmiştir<sup>1029</sup>.

### V. 2.6.2.3. Erkek Tasvirleri

#### V. 2.6.2.3.1. *Ephesos* lar (**Levha 106 a**)

Akdağ'daki mezarlarda ele geçen **F30-F37** no'lu figürinler sadaklı cepheden betimlenmiş, kalın ve uzun *kbiton* giymiş, başında çelenk tacı bulunan *ephebos*

---

<sup>1028</sup> Çokay Kepçe – Özden Gerçeker 2011, 129, Res. 57.

<sup>1029</sup> Mollard-Besques 1963, Lev. 133/b (Myr 662), Lev. 153 d (Myr 268).

betimleridir. **F30-F31** no'lu figürinler ile **F33-F34** no'lu figürinler birbirine çok benzer (**Levha 105 b, c; 106 b; 107 a**). Özellikle **F33-F34** no'lu figürinlerin ölçülerinin birbirine yakın oluşu, bu figürinlerin aynı kalıptan çıkmış figürinler olduğunu düşündürmektedir. Bu *ephebos* figürinlerinin başında yapraklı bir başlık görülür. Bu tipte sadaklı *ephebos* figürinlerinin vücut duruşu, elbise kıvrımları açısından benzerleri Myrina'da bulunmaktadır<sup>1030</sup>.

Kalıp ve tiplene açısından **F36** ve **F37** no'lu figürinler de hemen hemen aynı ölçülerde muhtemelen aynı kalıpların kullanılarak yapıldığı figürinlerdir (**Levha 108 a; 108 b**). Bu iki figürin **F30-F37** no'lu figürinlerden gerek detayların verilmesi, gerek kıyafet ve başlıktan dolayı farklıdır. Oldukça yüzeysel işlenmiş bu figürinlerde başlık farklı ve başlığın üzerinden *kbhlyamys* geçmektedir. Başlığın yakın benzeri Smyrna<sup>1031</sup>, Ephesos<sup>1032</sup> ve Biliotti<sup>1033</sup> kazılarında bulunan figürinlerde görülür. Smyrna'da ele geçen figürinlerdeki başlıklar Burn ve Higgins tarafından bir *kausia* olarak değerlendirilmiştir<sup>1034</sup>. *Kausia*, üzeri basık iki halka profilli, kenarları yüksek bere benzeri çocuk şapkasıdır<sup>1035</sup>. Ancak Akdağ figürininde görülen başlık *kausia* görünümünde değildir. Daha çok başlık boru şeklinde bükülen bir çelengi anımsatmakta, muhtemelen de bu başlık üzerinden *kbhlyamys*'e geçmektedir. Smyrna örneğindeki başlık şekli ile **F36** ve **F37** no'lu figürinler arasında benzerlik daha fark edilir şekildedir. Ephesos ve Biliotti buluntuları MÖ 3. yy'a tarihlendirilirken, Smyrna'da ele geçen figürin MÖ 1. yy sonlarına tarihlendirilmiştir. Başlık şeklinin yanısıra fizyonomik özellikleri ile birlikte *ephebos*'lar MÖ 1. yy sonları-MS 1. yy'a tarihlendirilebilir. Bu figürinlerin en yakın örnekleri Milas

---

<sup>1030</sup> Mollard-Besques 1963, Lev. 148, d B 51.

<sup>1031</sup> Burn – Higgins 2001, 136, Lev. 62, 2334.

<sup>1032</sup> Burn – Higgins 2001, 163, Lev. 76, 2439.

<sup>1033</sup> Burn – Higgins 2001, 203, Lev. 99, 2634.

<sup>1034</sup> Burn – Higgins 2001, 136.

<sup>1035</sup> Thompson 1963, 55.

Müzesi'nin, Mylasa'da yapılan kurtarma kazılarında ele geçmiştir<sup>1036</sup>. Bu durum bu figürinlerin özellikle Stratonikeia ve çevresinde görülen muhtemelen yerel özellikte yapılmış figürinler olabileceğini akla getirmektedir.

#### **V. 2.6.2.3.2. Sporcu (F38) (Levha 109 a)**

Akdağ mezarlarında ele geçen **F38** no'lu figürin şortlu, üst kısmı çıplak boksör betimi olmalıdır. Şort giymiş, dikdörtgen kaide üzerinde ayakta cepheden betimlenmiştir. Bir sporcu olduğu anlaşılan figürinde detaylar verilmemiştir. Sağ kol ve sol kol dirsekten bükülmüş, sağ kol daha yukarıda, el yumruk şeklinde betimlenmiştir. Alnın üzerinde saçlar dökülmüş, Hellenistik Dönem'in ideal tiplerinden uzak, gerçekçi üslupta yapılmıştır. Bu şematik ve detayların verilmediği figürin, stil özelliklerinden dolayı MS 1. yy'a tarihlendirilebilir.

#### **V. 2.6.2.4. Diğer Tasvirler**

##### **V. 2.6.2.4.1. Oyuncaklar ve Masklar (Levha 109 b)**

**F39** no'lu figürin, Phryg başlığı taşıyan bacak kısımları yapılmamış bir Attis betimidir (**Levha 109 b**). Göğüs üzerinde V şeklinde kıvrımlı bir tunik giymiş ve belinde göğüs altından bir kuşak bağlanmıştır. Elbise kıvrımları yumuşak adeta dans eder şekilde uçuşur halde betimlenmeye çalışılmıştır. Yüz hatları dolgun, detaysız yapılmıştır. İki kolunu kaldırmış şekilde, başlığın yanında tutmaktadır. Etek uçlarında iki adet deliğin bulunması bu figürin bir oyuncak olarak kullanılmış olduğunu düşündürmektedir. Attis benzeri figürinler Myrina'da ele geçmiştir<sup>1037</sup>.

Tiyatro maskeleri ya da bunların minyatür örnekleri kutsal alanlar, nekropoller ve konutlarda ele geçen buluntulardandır<sup>1038</sup>. **F40** ve **F41** no'lu iki minyatür mask, aynı

---

<sup>1036</sup> Kızıl 2009, 446, Res. 120.

<sup>1037</sup> Mollard-Besques 1963, Lev. 198 F85, Lev.104 e.

<sup>1038</sup> Işın 2007, 91.

mezarda ele geçmiştir (**Levha 109 c; 109 d**). Saçlar Dedalik Dönem'in peruk tipli saç yapısında olup, **F41** no'lu figürinde yanlardan inen kısımların kütle halinde bırakılmıştır. Bunlardan **F40** no'lu figürin somurtan (tragedya) türünde, **F41** no'lu figürin de gülen (komedy) maskeleridir. Somurtkan olan tipte bir kadın, gülen surat ise bir çocuk yüzü betimidir. MÖ 1. yy sonlarından itibaren belirgin hale gelen çizgiler başlıkta görülür. **F41** no'lu gülen maskın benzerleri, saç ve yüz detaylarında farklılıklar olmasına karşın Tarsus'ta<sup>1039</sup> görülür. Bu maskın alın kısmında ve şakaklarda açılmış küçük delikler bulunmaktadır. Muhtemelen mask bu deliklere bağlanan ip ile asılmaktadır.

#### V. 2.6.2.4.2. Altar Modeli (**Levha 109 e**)

Altarlar ya da *arulae*'ler özellikle Hellenistik Dönem'de evlerde yaygın olarak kullanılan taş altarlar gibi yemek sunularının pişirilmesi ya da tütsü yapılması için kullanılmış olmalıdır<sup>1040</sup>. Terrakottadan yapılmış altar modelleri sıklıkla tapınaklar, kutsal alanlar ve mezarlarda ele geçmektedir<sup>1041</sup>.

Akdağ Nekropolü'nde ele geçen **F42** no'lu terrakotta altar modeli gerek üzerindeki kabartmaları, gerekse de işçiliği açısından dikkat çekicidir (**Levha 109 e**). Kaide bölümü profilli olan ve bu profillerin delikler ve çentiklerle bezendiği altanın kaideden dörtgen formlu gövdeye geçişi, belirgin bir profille sağlanmıştır. Altarın gövde kısmında iki yanda Hekate'nin atribütleri arasında yer alan meşaleler ile aralarında birer Makedon yıldızı ve ortada *labrys* kabartma olarak yapılmıştır. Gövdeden yukarı yine bir profille geçişin sağlandığı altanın köşelerinde çörtlenler, yan profillerde ise yine çentik ve nokta bezemeler yapılmıştır.

---

<sup>1039</sup> Mollard-Besques 1972, Lev. 496, a-b.

<sup>1040</sup> Burr-Thompson 1963, 141-142.

<sup>1041</sup> Goldman 1950, Lev. 252. 532-554; Burr-Thompson 1963, Res. 293-295.

Meşale yukarıda da sözü edildiği gibi Tanrıça Hekate'ye işaret etmektedir<sup>1042</sup>. Ancak meşaleler arasındaki *labrys* tasviri ilginçtir. Antik dönemde törenlerde kullanılmış ya da adak olarak tanrılara sunulan *labrys* yani çift taraflı baltanın<sup>1043</sup> bilinen en erken örnekleri, MÖ II. Binde Girit-Knossos Sarayı'nda ve Psykhro Mağarası'nda bulunmuştur<sup>1044</sup>. Çifte balta Girit'te, tanrıçayla ilişkilendirilen, gücü ve savaşı sembolize etmektedir<sup>1045</sup>. Girit dışında *labrys* Anadolu'da Karia Bölgesi'nde, bir tanrıçanın değil, bir tanrının yani Karia'lı Zeus'un, Zeus Labrandeus'un simgesi olarak görülmektedir<sup>1046</sup>. Antik yazarlardan Plutarkhos'un verdiği bilgi, bu simgenin aslında farklı topluluklarda kabul gören bir simge olduğuna işaret eder niteliktedir. Plutarkhos'a göre *labrys* önce Amazonların ve Lydia'luların, son olarak da Karia'luların simgesi olmuştur<sup>1047</sup>. Toplumların dışında *labrys* farklı tanrı ve tanrıçalara atfedilen bir kült objesi olarak da kullanılmıştır. Zeus Labrandeus dışında, Küçük Asya tanrılarında Apollon Lairbenos'un da simgesi çifte baltadır. Sulla'nın tanrıça Aphrodite'nin önemli bir kült merkezi olan Aphrodisias'a gönderdiği *labrys* nedeniyle bu sembol tanrıça Aphrodite ile de ilişkilendirilmektedir<sup>1048</sup>. Niteliklerin bir kültürden başka bir kültüre geçişi, etkileşim gibi aktiviteler, tanrı ve tanrıçaların niteliklerinde barındırdıkları birtakım unsurları birbirinden almaları kaçınılmazdır. Tanrı ve tanrıçanın niteliğine göre bu aktarımlar çağlar boyu birbirine geçmiş olmalıdır. Üzerindeki *labrys* belki de Zeus'a yardım eden amazonlara ya da Zeus'a, yıldız ve meşaleler de Hekate'ye işaret etmektedir. Dolayısıyla altar, Zeus ve Hekate için Lagina Hekate Tapınağı'na sunulmuş minyatür bir altar modeli olmalıdır.

---

<sup>1042</sup> Sarian 1992, 985-1018; Karagöz 2002, 305.

<sup>1043</sup> Groß 1969, 431-432.

<sup>1044</sup> Alexiou 1991, 94.

<sup>1045</sup> Durna 2004, 40, dn. 34.

<sup>1046</sup> Işık 2012, 314. Zeus Labrandeus dışında Apollon Lairbenos'un da simgesi olarak *labrys*'in görüldüğüne dair bilgi için bkz. Anabolu 1995, 225-226.

<sup>1047</sup> Plutarch 45, 301F, 302 A.

<sup>1048</sup> Durna 2004, 40-41.

#### V. 2.6.2.4.3. Hayvan Tasvirleri (Levha 109 f)

Ele geçen figürinlerden çeşitli hayvan betimleri bunların oyuncak, adak ya da öbür dünya ile ilişkili varlıklar olarak görülmesi ile açıklanmaktadır. Özellikle Hellenistik Dönem’de çok popüler konular olmamıştır. Ancak *keroplast*’lar tamamen de hayvanlarla ilgili konuları ihmal etmemişlerdir. Genel olarak insanlarla ilişkilendirmişler, çoğunlukla hayvanlarla oynayan çocukları konu olarak tercih etmişlerdir<sup>1049</sup>.

##### V. 2.6.2.4.3.1. Horoz (Levha 109 f).

Özellikle Geç Arkaik Dönem’den itibaren mezar *stel*lerinde görülmeye başlanan horozlar, yer altıyla ilişkili, Demeter ve Persephone<sup>1050</sup> kültüne yönelik kabartmalarda da betimlenmiştir. Genç yaşta ölenler için, hayatın devamlılığına yönelik olarak, mezarlara ölü hediyesi amacıyla konulduğunu da ileri sürülür<sup>1051</sup>. Arkaik Dönem’den itibaren pek çok mezar *stel*’ne konu olan horoz betimleri<sup>1052</sup> nekropollerde de sıkça ele geçmektedir.

Akdağ Nekropolü’nde tek örnekle temsil edilmektedir. Alçak dikdörtgen bir kaide üzerinde duran **F43** no’lu horoz figürini, yürür pozisyonda betimlenmiştir. Detayların verildiği horozun kuyruğu dik, kanatları ise hafif sarkıktır. Çok yakın benzerleri Kyreneia’da<sup>1053</sup> ve Korinth’de, Anadolu’da Myrina’da, Parion’da<sup>1054</sup> ve Tavolia’da görülür. Myrina’da ele geçen horoz figürinleri ile olan benzerliğinden yola çıkarak MS 1. yy’a tarihlendirilebilir.

---

<sup>1049</sup> Burr-Thompson 1963, 140.

<sup>1050</sup> Higgins 1967, 89, Lev. 38.C-D; Higgins 1969, 329-331, Res. 1215-1222.

<sup>1051</sup> Mendel 1908, 169, Lev. III.6.

<sup>1052</sup> Boardman 1991, 165, Res. 253.

<sup>1053</sup> Burn-Higgins 2001, 253-254, Lev. 137, 2847, 2848.

<sup>1054</sup> Aydın-Tavukçu 2006, Lev. 32, Res. 97, Kat. No.: 62, Res. 98, Kat. No.: 63.



#### V. 2.6.2.4.3.2. Köpek (Levha 109 g)

Antik Dönemde sıklıkla betimlenen köpek figürinlerinden en yaygın olanı Malte ya da Maltese olarak adlandırılan Çoban Köpeği türündeki örneklerdir<sup>1055</sup>. Dik kulaklar, kıvrık ve sırtta tutturulan kıvrılmış kuyruk ile betimlenmişlerdir. **F44** no'lu köpek figürini de bu tipte betimlenmiştir. Boynunda tasması, tüy detayları belirgin olarak yapılan figürinin kil rengi ve hamur yapısı diğer figürinlerden farklıdır. Benzer örnekleri Myrina terrakottalarında da görülür<sup>1056</sup>.

#### V.2.6.2.3.Terrakotta Figürinlerin Mezar Kontekstindeki Rolü

Terrakotta figürinler, Hellenistik Dönem ile birlikte mezarlarda sıkça ele geçen ve gömü geleneğinin bir parçası olarak düşünülen ölü hediyelerindendir.

Akdağ figürinleri kazılan mezar sayısı ve figürin sayıları değerlendirildiğinde, sayısal olarak çok fazla sayıda ele geçmemiştir. Ancak kontekt buluntu içinde yer alması bu figürinlerin önemini arttırmaktadır. Akdağ'da üç mezar türünde de ele geçen figürinler özellikle, **MK13** ve **MK73** no'lu iki oda mezarda fazla sayıda ele geçmiştir.

Figürinlerden %52'si tanrı ve tanrıça %34'ü sıradan insanlar, %14'ünü ise diğer betimler oluşturur. Sevgi, aşk tanrıçası olarak bilinen Aphrodite<sup>1057</sup> figürinleri, Akdağ figürinlerinin %79'unu oluştururken, %13'ünü eros'lar, %5'ini herme, %5'ini de Ana Tanrıça figürini oluşturur (**Şekil 11**). Mezarda Aphrodite'nin rolü çok açık olmadığından birtakım genel yorumlarda bulunulmuştur. Bunlar ölen kişilerin özel heykelcikleri olarak mezarlara bırakılmış figürinler olabilir. Ayrıca mezar konteksinde ölen kişinin tanrıça ile yaklaşması olarak yorumlanabilir. Bunların dışında Aphrodite figürinleri, tanrıçanın yaşamla, ölümle ve aşkla olan ilişkisi nedeniyle de mezarlara bırakılmış olabileceği gibi

---

<sup>1055</sup> Besques 1992, 77, Lev. 41 f; Burn – Higgins 2001, 246, Lev. 130. 2799.

<sup>1056</sup> Leyenaar-Plaisier 1979, 181, No.:1421.

<sup>1057</sup> Delivorrias 1984, 2.

ölen kişinin Aphrodite'nin karakteristik özellikleri (iffet gibi) arasında bir bağ kurulmak istendiği için de konulmuş olabilir.

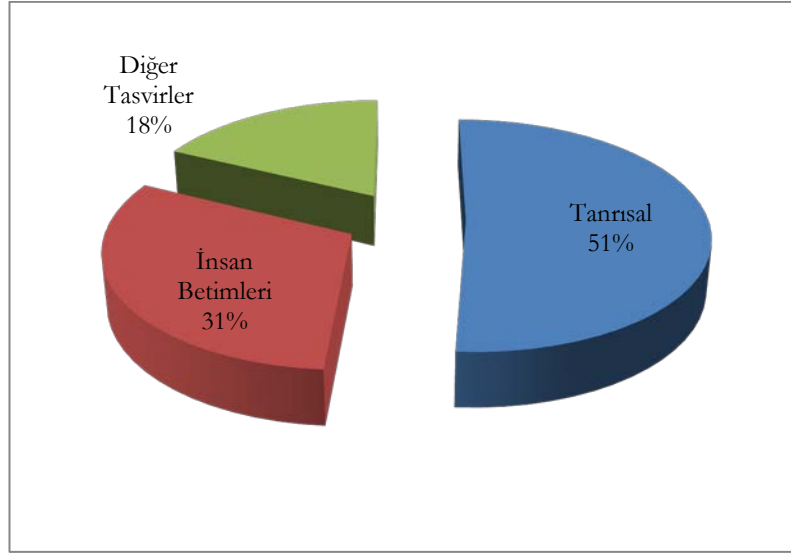

**Şekil 11:** Terrakotta figürinlerin dağılım grafiği.

Geç Hellenistik Dönem'in karakteristik olarak toplu üretim terrakotta heykelciklerinde benzer konular ortaya çıkmıştır. Genel olarak ayakta, açık renge boyanan heykelcikler, gündelik çeşitlilikle anıtsal heykellerden esinlenen tasvirlerle betimlenmişlerdir. Ancak genel olarak vücudun üst kısmı büyük ölçüde değiştirilmiştir. Buna göre de atribüler menşelerine göre farklılık göstermektedir. *Koroplast* her bir objeye kendi kişisel karakterini yansıtarak tanıdık, bilinen örneklerden yeni denemeler ortaya koyarak tam bir kopyalama yapmaz. Toplu üretim işlerde ise kopya edilmiş üretimler daha çok kullanılır<sup>1058</sup>.

Aphrodite figürinleri dışında Akdağ mezarlarında yoğun olarak ele geçen figürinler *ephebos* başlığı altında değerlendirilen terrakottalardır (F30-F37). Bu figürinler, durağan yüz ifadeleri, oldukça sade kıyafetleri ve başlıkları ile omuzlarında olasılıkla sadak taşımaktadırlar.

<sup>1058</sup> Kiraz 2007, 538.

Mezarlarda ele geçen kadın tasvirleri de özellikle Hellenistik Dönem'de heykeltraşlık eserlerinde vurgulanan hanımefendilik, soyluluk, iffet gibi özelliklerin yansıtılarak yapıldığı görülür. Bu figürinler de ölü hediyesi olarak seçilen grubu oluşturmaktadır.

**F38** no'lu boksör figürini dışında başka bir sporcu ya da gladyatör figürini ele geçmemiştir (**Levha 109 a**). Bu anlamda da bu buluntunun tek oluşu mezarda gömülen kişinin geçmişte bu işle uğraşan bir sporcu olabileceğini akla getirmektedir.

**F39** no'lu figürin oyuncak olarak değerlendirilen bir Attis figürinidir (**Levha 109 b**). Bu değerlendirmenin nedeni, figürinin etek uçları ve Phryg başlığının üst kısmında açılmış muntazam deliklerdir. Bu deliklerden geçirilen bir ip yardımıyla figürin, oyuncak bir kukla olarak hareket ettirilmiş olacaktır. Bu amaçla da oyuncak olarak erken yaşta ölen bir çocuğa öbür yaşamı için ölü hediyesi olarak bırakılmış olmalıdır.

Mezarlarda 2 adet mask bulunmuştur (**F40-F41**). Antik dönemde klasik oyunların yanı sıra sessiz ve komik oyunlar da sergilenmekteydi. Antik yazarların, tiyatroların ayrılmaz parçaları olarak gördükleri maskeler ve kostümler, beden dilinin de etkisi ile yarısamalar yaratır<sup>1059</sup>. Bu oyunlarda oynayan aktörlerin nadiren de olsa figürinleri yapılırken, çoğunlukla küçük adaklar ya da dekoratif süsleme amacıyla da komik masklar sunulmaktaydı. Her iki mask da yüz kabartma şeklinde yapılmış iç kısım hafif çukurdur. **F40** ve **F41** no'lu maskta alın üzeri ve yanlarda bulunan delikler bu asma yerlerinden mezarların duvarlarına ya da herhangi bir yere asıldığını göstermektedir. Ölen kişinin ruhunun öbür dünyada da neşelenmesi için mezarlara konulmuş olabileceği düşünülebilir<sup>1060</sup>. Belki de bu masklar, ölen kişinin bir tiyatro ya da taklit sanatçısı

---

<sup>1059</sup> Chaniotis 1997, 222.

<sup>1060</sup> Higgins 1969, 20.

olduđuna işaret etmektedir. Böylece öldükten sonraki yaşamında da bu işini devam ettirebilecektir.

**F43 ve F44** no'lu figürinler, mezarlardan ele geçen iki hayvan figürinidir (**Levha 109 f, g**). Hayvan figürleri genellikle çocuklarla ilişkilendirilmektedir. Mozaikler, mezar *stel*lerinde ve kabartmalarda çocukların horozlarla olan mücadelesi konu edilmiştir. L. Sumerrer'in Bruneau'dan aktarımına göre, Hellenistik ve Roma Dönem'lerinde yapılan horoz mücadeleleri ve horoz betimli sahneler, alegorik ve öbür dünya ile ilişkili figürler olarak görülmüştür<sup>1061</sup>. Bu nedenle mezarlarda ele geçen horoz figürinleri çocuklar için bırakılmış oyuncaklar olarak yorumlansa da, Demeter ve Persephone<sup>1062</sup> kültüne yönelik kabartmalarda sıkça görülmesi nedeniyle yeraltı ile de ilişkilendirilen figürler arasındadır. Ayrıca genellikle de genç yaşta ölenler için de mezarlara ölü hediyesi olarak konulduğu ileri sürülür<sup>1063</sup>.

#### **V. 2.6.2.4. Terrakotta Figürinler Işığında Stratonikeia Kenti ve**

##### **Çevresindeki Kültler**

Kent ve kentin çevresinde ele geçen epigrafik belgeler ile arkeolojik buluntular Stratonikeia kentinde tapınım gören tanrı ve tanrıçalara dair önemli bilgiler sunmaktadır.

Epigrafik belgeler, birçok epitle birlikte anılan Zeus kültürünün ön planda olduğunu göstermektedir<sup>1064</sup>. Bu epitetlerden özellikle Khrysaoreus (altın kılıçlı), Karia Bölgesi'nin dini ve siyasi birliğinin adı olmasıyla dikkati çekmektedir<sup>1065</sup>. Zeus dışında, kent ve çevresinde Hekate, Hera, Artemis, Apollon, Demeter, Nike ve Thyke ile

---

<sup>1061</sup> Sumerrer 1999, 93, 195, S I/12-13. Bkz. Bruneau 1970 a.

<sup>1062</sup> Higgins 1967, 89, Lev. 38.C-D; 1969, 329-331, Res. 1215-1222.

<sup>1063</sup> Mendel 1908, 169, Lev. III.6.

<sup>1064</sup> Sina 2002, 63 vdd.

<sup>1065</sup> Magie 1950, 1031; Şahin 2010, 4-5.

Aphrodite'ye adanmış yazıtların varlığı, bu tanrı ve tanrıçaların da kentteki tapınımının varlığını göstermektedir<sup>1066</sup>.

Stratonikeia kentinin kült alanı olarak bilinen Lagina'da Tanrıça Hekate'ye ait bir tapınak bulunmaktadır<sup>1067</sup>. Tapınak dışında, Hekate kültürünün varlığı, Stratonikeia'nın MÖ 167/166 yılında Roma tarafından Rhodos'un egemenliğinden kurtarılması ile birlikte Stratonikeia sikkeleri üzerindeki Hekate tasvirleri ile de kanıtlanır<sup>1068</sup>. Akdağ'daki mezarlarda ele geçen iki adet terrakotta figürin de tanrıça Hekate ile ilişkilendirilebilir. Bunlardan ilki, F27 no'lu *peplos*'lu kız figürinidir (**Levha 104 b**). Bu figürinde genç kız *peplos*'lu, her iki elinde girland taşırken betimlenmiştir. MÖ 81 yılından sonra, Tanrıça Hekate onuruna belirli aralıklarla yapılmaya başlanan ve dört yılda bir düzenlenen Hekatesia-Romaia şenliği, kutsal alanda yapılan en büyük şenliktir<sup>1069</sup>. Bu törenlerde rahip ve rahibelerin yanı sıra *kleidophoros* yani “anahtar taşıyıcı” da görev almaktaydı. Anahtar taşıyan genç kız, *kleidophoros* tören alayı eşliğinde anahtarı Stratonikeia'dan Lagina Hekate Tapınağı'na getiriyordu<sup>1070</sup>. Bu işlem hem yeraltı dünyasının anahtarının Hekate'nin elinde olduğunu, hem de bu dini merkezin Stratonikeia'ya bağlı olduğunu gösteriyordu. Bunun dışında her yıl belirli bir ayın otuzuncu gününde, yani dolunayda, tanrıçanın doğum gününü kutlamak için yapılan törenler de vardı. Bu törenlerin yılın diğer aylarında sembolik bir şekilde tekrar kutlanmış olabileceği de düşünülmektedir. Tapınak *naos*'u içinde gizemli, *myster* törenleri yapılmaktaydı. Bu gizemli törenler, MS 2. yüzyıldan sonra belli aralıklarla düzenlenmeye başlanmıştır<sup>1071</sup>.

---

<sup>1066</sup> Durna 2001, 68.

<sup>1067</sup> Tırpan 1996, 209-228; Tırpan – Sögüt 2000, 153-162; Tırpan– Sögüt 2001, 299-310; Tırpan – Sögüt 2005.

<sup>1068</sup> SNG Cop II; SNG Nachtrage III, 8128; SNG von Aulock Karien, 2694; BMC Caria.

<sup>1069</sup> Strabon XIV, 2, 25; Şahin 1976, 46; Şahin 1981, No.: 547.

<sup>1070</sup> Nilsson 1906, 400-401.

<sup>1071</sup> Sina 2002, 119.

Ele geçen yazıtlardan birinde<sup>1072</sup> Hierakome'li Leontis'in bizzat kendisinin annesi, babası, karısı ve kızlarıyla dinlerine olan bağlılıklarını övgüyle bahsettikten sonra, kızlarının tanrıçaya ait süsleri ile elbiseleri taşıdıklarını ve şenlik günü anahtar taşıdığını anlatmaktadır<sup>1073</sup>. Bununla ilişkili olarak **F27** no'lu figürinin de belirli bir düzen ve program dâhilinde kutsal alanda gerçekleştirilen seremonilerde görevli kızlardan birinin tasviri olduğu söylenebilir. Bu da geçmişte böyle bir görev yürütmüş kızlardan birinin mezarına bu figürinin konulmuş olabileceğini düşündürür.

**F27** no'lu figürin dışında **F42** no'lu terrakotta altar modeli üzerindeki meşaleler ve Makedon yıldızı, Tanrıça Hekate'nin *kehtonik* özellikleri ile çağrışım yapmaktadır. Artemis veya Persephone ile bir tutulan Hekate Adonis'i Persophone'nin elinden kurtarmak için Hades'e (yer altı dünyasına) inerken elinde anahtar ve meşale taşır<sup>1074</sup>. Meşale, yıldız geceleyin yapılan Dionysos ayinlerini aydınlattığından mysterlerle ilişkili görülür. Altarın ön uzun kısmında meşale ve yıldızların arasında görülen *labyrinth* yani çift taraflı balta da Karia'lı Zeus'un simgesi olarak kabul görmektedir<sup>1075</sup>. Lagina Hekate Tapınağı frizlerinde Hekate'nin Zeus'un doğumuna yardım edişi<sup>1076</sup> belki de bu altarda simgesel bir üslupla bu şekilde yansımış olabilir.

Akdağ terrakottalarının içinde Aphrodite figürinlerinin çoğunlukta oluşu kent için Aphrodite'nin de önemli bir yeri olduğunu gösterir (**F1-F18**). Figürinlerin dışında MS 1. yy'a tarihlenen bir adak yazıtı<sup>1077</sup> ile Stratonikeia'nın kuzeydoğusunda Nebi Köyü yakınında bulunan bir sınır taşında tanrıça, Aphrodite *επηχοος, επηχουου* (epekoos, epekou) duyan, dinleyen sıfatı ile karşımıza çıkar<sup>1078</sup>. Ayrıca Diktatör Sulla'nın

---

<sup>1072</sup> Hauvette - Besnault – Dubois 1881, 186, No.: 10.

<sup>1073</sup> Sina 2002, 112.

<sup>1074</sup> Anabolu 1989, 124.

<sup>1075</sup> Peschlow-Bindokat 1996, 225.

<sup>1076</sup> Baumeister 2007, 61 vd.

<sup>1077</sup> Laumonier 1958, 245.

<sup>1078</sup> Şahin 1982, 120, No.: 849; Akdoğdu-Arca 2006, 849.

Stratonikeia kentine ve halkına verdiği ayrıcalık kararını içeren mektubu ve bunun üzerine kentin çıkardığı buyruğu kapsayan yazıtta Sulla *Epaphroditos* yani Aphrodite'nin gözdesi ünvanı ile anılmıştır. Bu durum Sulla'nın Aphrodite'ye tapınan Stratonikeia kentinin karşısında Tanrıça'nın soyundan geldiğini bu sıfat ile ayrıcalıklı durumunu pekiştirmektedir.

Epigrafik belgelerin yanı sıra nekropolde ele geçen figürinler de kentin kültüne ilişkin bilgi vermektedir.

Aphrodite (**F1-F18**) ve Eros'un dünyevileştirilmiş şeklini betimleyen kadın figürleri, Hellenistik çağın dini akımının farklı bir yansımasıdır. Akdağ figürinleri arasında en sık tasvir edilen konu Aphrodite tasvirleridir. Aphrodite tasvirleri, Akdeniz'in bütün kentlerinde çok sayıda vardır. Özellikle Hellenistik Dönem terrakotta figürleri, ele geçen yazıtlardan da anlaşıldığı gibi, çağın dini gelişmelerini yansıtmaktadır.

Özetle Akdağ Terrakotaları özellikle kent ve çevresindeki bölgenin dini inanışlar ile ilişkili oldukça önemli katkılar sağlamaktadır.

#### V.2.6.2.5. Atölye Sorunu

Mezarlarda ele geçen 44 adet terrakotta figürin değerlendirilmiştir. Büyük bir kısmının hamur dokusunda ortak özellikler görülmektedir. Hamurlarında, ince kum ve ince mika katkıları vardır. Mezarlarda kalıp bulunmamıştır. Fakat bir kalıbın birden fazla kullanıldığı belirlenmiştir (**F33-34; F36-37**). Ayrıca figürinlerden 5'inde görülen [ΑΠΟΛΛΩ ΝΙΟΥ] imzası ile aynı kalıpların tekrar kullanımı Akdağ figürinlerinin en azından büyük bir kısmının aynı atölye ürünü olduğunu düşündürmektedir.

Akdağ terrakotaları içinde yer alan özellikle **F36-F37**'nin birebir benzerlerinin Stratonikeia'nın 35 km kuzeybatısında yaralan Mylasa'da bulunmuş sadaklı *ephebos*'ların yapımının da aynı atölye ürünü olduğu fikrini uyandırmaktadır (**Levha 108 a, b**). Farklı

mezarlarda ele geçen **F9** no'lu Aphrodite figürünü, **F42** no'lu altar modeli ve **F43** no'lu figürinler, farklı özellikte hamur yapısında olup, işçilik açısından da diğer Akdağ figürinlerinden ayırt edilebilmektedir.

#### V.2.6.2.6. Stratonikeia Terrakotalarının Stil Özellikleri

Atölye özelliklerini ortaya koyacak stilistik araştırmalar, sayıca yoğun ve birçoğu aynı tipten gelen figürinlerin bulunduğu merkezlerde gerçekleştirilebilir. Stratonikeia'da figürinlerin stil özelliklerinin takibi Aphrodite figürinleri ile *ephebos*'larda izlenebilir. Buna göre, Stratonikeia terrakotaları, dönemin heykeltraşlık geleneğinde görülen gelişimleri yansıtmaktadır. Özellikle Aphrodite Genetrix figürinlerinde elbise kıvrımı, elbise altından vücudun görünmesi özellikle göbek etrafında kumaşın vücuda yapışması ile oluşan "U" şeklinde bir kıvrım stilistik bir birliktelik sunar. Bunun dışında **F14** ve **F15** no'lu figürinlerde de omuzların arkasında gerilen kumaşın çapraz kıvrımları ile vücudun işlenişindeki birlikteliği her iki figürinde de takip etmek mümkündür.

*Ephebos* figürleri uzun kıyafetler içinde, yapraklı ya da boru şeklinde bükülen bir çelenk şeklinde başlıklı ve sadaklı olarak gösterilmişlerdir. Tip olarak bakıldığında sağ elleri ile elbiselerinin kenarını tutarken, sol elleri ya sadağın üzerinde ya da yine bu ellerini de aşağı sarkıtarak elbise ucunu tutarken betimlenmişlerdir. Bunlardan **F33** no'lu figürin ise sol eli ile saçına dokunur şekilde betimlenmiştir. **F30-F35** no'lu figürinlerin başında yapraklı bir başlık bulunur ve **F36-F37** no'lu *ephebos*'lara göre daha narin yapıdadır. Elbise kıvrımları ve detayların belirgin olduğu bu figürinlerin narin yapıda gösterilmesi, omuzlarında taşıdıkları kutunun sadak olarak yorumlanması nedeniyle bu figürinlerin Artemis figürinleri olup olamayacağı üzerinde durulmuştur. Ancak bu figürinlerin baş detayı dışında vücut, duruş ve elbise detayları açısından benzerlerinin Myrina'da<sup>1079</sup> bulunmasından yola çıkarak, bu figürinler Artemis figürinleri değil de, sadak taşıyan

<sup>1079</sup> Mollard-Besques 1963, Lev. 146, 147.



gençler olarak yorumlanmıştır. *Ephesos* figürinlerinde stilistik olarak en belirgin izler **F30-F32** no'lu figürinlerde başlık, elbisenin V şeklindeki kıvrımı ve göbek etrafında oluşan V şeklinde dikey kıvrımlardır. Sadak da aynı şekilde belirleyicidir. Boyun ince ve uzundur. Oysa **F33-F34** no'lu figürinlerde boyun neredeyse yok gibidir ve burun çok belirgin küt olarak verilmiş, gözler çok yüzeysel işlenmiştir. **F36** ve **F37** no'lu figürin ise kompozisyon olarak aynı ancak çok daha farklı tiptedir. Başlık, kıyafetin yaka kısmındaki detay ve yüzeysel işçilik, belirgin burun, elbise kıvrımlarının şekli ve özellikle S şeklinde aşırı vurgulanan duruş belli başlı stilistik özelliklerdir. **F30-F37** no'lu *ephebos* başlığı altında gruplandırılan figürinler, baş ve yüzdeki detaysız anlatım üslubu, belirgin olmayan yüz hatları yüzeysel işçiliği ile MS 1. yy ortalarına tarihlendirilebilir.

Akdağ figürinleri gerek stil gerekse de buldukları mezar konteksti ile birlikte değerlendirilmiş ve bu değerlendirmeler yardımıyla Geç Hellenistik Dönem ile Erken Roma Dönemi'ne tarihlendirilmiştir. Figürinlerin stilistik özellikleri dışında, hamur yapıları ve renkleri Akdağ'daki diğer pişmiş toprak buluntulardan *unguentarium*, kandil, testilerin hamur yapıları ve renkleri ile karşılaştırılarak, kil yapılarının benzer özellikler gösterdiği belirlenmiştir. Ayrıca figürinlerden 5'inde arka yüzlerinde görülen [ΑΠΟΛΛΩ ΝΙΟΥ] (Apollonios'un) imzası önemlidir. Bu atölye imzası yayınlanmış örneklerde, Sadberk Hanım Müzesi'ne satın alma yolu ile gelen Knidos tipi Aphrodite figürininin kaidesinin arka yüzünde [ΑΠΟΛΛΩ ΝΙΟΝ] imzası görülmektedir<sup>1080</sup>. Stratonikeia figürinlerinde görülen bu imza muhtemelen Stratonikeia yakınında bulunan bir atölyeye işaret etmektedir.

---

<sup>1080</sup> Çokay Kepçe – Özden Gerçekler 2011, 152, 75. Doç. Dr. S. Çokay-Kepçe tarafından verilen bilgiye göre, Sadberk Hanım Müzesi'nde sergilenmekte olan SHM 7573-HK 3044 envanter numaralı Knidos tipi Aphrodite figürin satın alma yolu ile müzeye getirildiğinden geliş yeri belli değildir. Sayın Çokay'a verdiği bilgilerden ötürü teşekkürlerimi sunarım.

## V.2.7. Cam Buluntular

### V.2.7.1. Camın Ortaya Çıkışı ve Gelişimi

Doğada nadir olarak bulunan ve obsidyen olarak adlandırılan doğal cam, volkanik kökenli bir hammaddedir<sup>1081</sup>. Yapay cam ise silis, potas ya da soda, kireç ve bazen de başka maddelerin karıştırılıp yüksek sıcaklıkta eritilmesiyle elde edilir<sup>1082</sup>.

Arkeolojik veriler sayesinde ilk olarak MÖ 3. binin başlarında Mezopotamya'da elde edildiği bilinen cam<sup>1083</sup>, görünümünün yarattığı çekicilik ile çağlar boyu değerli bir malzeme olarak algılanmış ve bu algı önemini koruyarak günümüze ulaşmıştır. Rastlantılar sonucunda keşfedildiği ileri sürülen cam<sup>1084</sup>, hammadde olarak seri bir şekilde üretilerek, gündelik yaşamın vazgeçilmez bir parçası haline gelmiştir.

Cam yapısı gereği, kokuyu barındırmaması, içine konulan malzemenin tortu tutmaması nedeniyle saklama kabı olarak ideal bir malzemedir. Kırılgan oluşuna karşılık, kolayca şekillenebilirliği, estetik görünümü, içinde bulunan maddeyi sızdırmazlığı ve taşımadaki kolaylığı da tercih sebebidir. Saydam ve yarısaydam yapısı nedeni ile de aydınlatma için ideal bir malzemedir<sup>1085</sup>.

Bilinen en eski cam kap örnekleri iç kalıplama tekniğinde yapılmış<sup>1086</sup>, MÖ 16. yy'ın sonlarına tarihlenen, bugün Türkiye-Suriye sınırında bulunan Hatay'da Amik

---

<sup>1081</sup> Forbes 1966, 113.

<sup>1082</sup> Forbes 1966, 117; Harden ve diğ. 1987, 303.

<sup>1083</sup> Barag 1985, 36.

<sup>1084</sup> Bu konuyla ilgili olarak Plinius, Nat. Hist. XXXVI, 190-199'da şu bilgiyi aktarır: Finike kıyılarında güherçile yüklü bir ticaret gemisi demir atar. Gemi tayfaları kıyıda yemek hazırlarken odun yakmak için bir ocak kurmak ister ancak civarda taş bulamadıklarından gemiden getirdikleri güherçile blokları ile bir ocak yaparlar ve odunları yakarlar. Bu sırada Belus Irmağı'nın getirdiği kum ile güherçile beraber ergiyerek o zamana kadar bilinmeyen saydam bir sıvı ocaktan sızar ve böylece cam bulunmuş olur. Bu aktarımın doğruluğu tartışılabilir, Belus Irmağı'nın kumları cam yapımı için tercih edilmektedir. Strabon da Belus Irmağı'nın kumlarının cam yapımında kullanıldığından söz eder. Strabon XVI, 2, 25.

<sup>1085</sup> Olcay-Uçkan 2008, 97.

<sup>1086</sup> Frank 1982, 17. Bu tekniğin yanı sıra masif kesme, kalıp baskı, döküm tekniği de cam kapların yapımında kullanılan tekniklerdendir. Aydın-Tavukçu 2006, 145-146.

Ovası'ndaki Tell Açana'da (Alalah) bulunmuştur<sup>1087</sup>. Cam buluntuların ele geçtiği bir diğer önemli merkez de Eski Mısır'dır. Mısır'da MÖ 14. yy'dan itibaren ele geçen camdan yapılmış kaplar, hem günlük amaçlar için kullanılmış, hem de firavunların mezarlarını süslemiştir<sup>1088</sup>. M. Ö. 2. binde Mezopotamya ve Mısır dışında, Suriye-Filistin Bölgesi, Kıbrıs, Rhodos ve Girit'te cam buluntularının saptandığı merkezler tespit edilmiştir. MÖ 2. Binde Boğazköy'de bulunan taş üzerine oyularak yapılmış boncuk (*amulet*) kalıpları, Anadolu'da da cam üretiminin varlığına işaret etmektedir<sup>1089</sup>. MÖ 8-7. yy'larda Urartu<sup>1090</sup> ve Phryg Uygarlıklarında<sup>1091</sup> ufak ölçekli de olsa yerel cam üretiminin olduğu, ele geçen sarmal cam ipliği süslemeli ya da sade cam boncuklardan bilinmektedir. Anadolu dışında Mykenae, Khios, Girit, Knossos ve Palaikastro'da bulunan kalıplar da bu merkezlerde üretimin varlığını gösterir niteliktedir<sup>1092</sup>. MÖ 2. Binin 2. yarısına tarihlenen Kaş Uluburun Batığı cam külçeleri<sup>1093</sup> ve Miken boncukları da dönemin cam üretimi ve ticaretinin varlığını kanıtlaması açısından önemlidir<sup>1094</sup>.

Arkaik Dönem'den itibaren üretim yapan cam atölyelerinin bulunduğu Rhodos Adası'ndan Ege ve Karadeniz'e camcılık sanatının yayıldığı düşünülmektedir<sup>1095</sup>.

Camın özellikle Hellenistik Dönem'de deniz ticareti yoluyla yayıldığı ve bu dönemde cama olan talebin arttığı bilinmektedir<sup>1096</sup>. İç kalıplama tekniği ile yapılan kapların üretimi Hellenistik Dönem'de de yoğun olarak devam etmiştir<sup>1097</sup>. İç Kalıplama

---

<sup>1087</sup> Tel Açana'da (Alalah) ele geçen cam buluntular arasında kap parçalarının yanı sıra, pandantifler, boncuklar ve mobilya kakması olarak kullanılmış olabilecek çeşitli bombeli cisimler sayılabilir. Bkz. Woolley 1955, 220, 247, 268, 300-301, 404; Barag 1985, 36, 45, 192; Özgümüş 2000, 16-19.

<sup>1088</sup> Forbes 1966, 118.

<sup>1089</sup> Atik 2004, 69.

<sup>1090</sup> Belli 2003, 194-199.

<sup>1091</sup> Özgümüş 2000, 24-25.

<sup>1092</sup> Harden 1981, 31-32.

<sup>1093</sup> Bass 1986, 281-282.

<sup>1094</sup> Erten 2004, 13.

<sup>1095</sup> Harden 1981, 52-53.

<sup>1096</sup> Olcay-Uçkan 2008, 101.

<sup>1097</sup> Özet 1998, 12.

teknîği, camın bir çekirdek üzerinde şekillendirilmesine dayanan bir tekniktir.<sup>1098</sup> Bu teknîğin yanısıra yine iki kat saydam renkte cam arasına, özenle kesilmiş, motifli altın yapraklar konularak üretilen çarpıcı altın cam kaplar ile mozaik teknîğinde üretilen kâseler de görülmektedir.<sup>1099</sup> Hellenistik Dönem’de de yine metal kapların taklidi olarak balmumu akıtma teknîğinde megara kâselerine benzer kaplar da yapılmıştır. Bu kapların daha basit benzerlerinin üretimine Roma Dönemi’nde de devam edilmiştir.<sup>1100</sup>

Roma Cumhuriyet Dönemi’nde cam kullanımına dair çok az kanıt vardır. MÖ 63 yılında Syria’nın eyalet olarak Roma’ya bağlanmasından sonra, zanaatkârlar doğudan Roma’ya gelerek İtalya’da cam endüstrisinin ilk adımını atmışlardır<sup>1101</sup>. Bu teknîğin bulunuşu cam yapımında önemli bir dönem olmuştur. Üfleme teknîğinde imal edilen camlar başlangıçta kalıpla şekillendirilirken, daha sonra serbest üfleme teknîği gelişmiştir. Bu teknik Suriye kaynaklıdır. Roma’da *Pax Romana* Dönemi’nin başlamasıyla beraber İskenderiye’nin vurma ve kalıba döküm teknikleri ile Suriye’nin kalıba üfleme ve serbest üfleme teknikleri İtalya içlerine kadar yayılmıştır<sup>1102</sup>. Üfleme teknîği gibi yeni teknik gelişmeler ile birlikte<sup>1103</sup> zanaatkârlar çok daha ucuza ve çok daha kısa sürede cam üretmeye başlamışlardır<sup>1104</sup>.

İmparatorluk Dönemi’nde seramik ve maden sanatlarının çeşitli yöntemleri camcılığa adapte edilerek, kalıba üfleme sayesinde cam sofrta takımları, kozmetik kaplar, ilaç şişeleri ve takılar cam eserler adeta sanatsal ürünler haline gelmiştir<sup>1105</sup>. Çok renkli çeprelerin alçak rölyefler halinde kazılması ile figüratif halde bezenen “kameo” camlar da

---

<sup>1098</sup> Harden 1981, 24. Bu teknik, aynı zamanda kum çekirdek adı ile de anılmaktadır. Bu isimlendirmenin nedeni ise önceleri çekirdek olarak kumun kullanılmış olmasıdır.

<sup>1099</sup> Klein – Llyoyd 2000, 19.

<sup>1100</sup> Özet 1987, 593.

<sup>1101</sup> Lightfoot 2007, 16.

<sup>1102</sup> Woolley 1955, 300.

<sup>1103</sup> Price 1991.

<sup>1104</sup> Lightfoot 2007, 16.

<sup>1105</sup> Price 1991.

Roma camcılığının sanatsal doruk noktasıdır<sup>1106</sup>. Diğer yandan döküm tekniği ile ilk defa Roma İmparatorluk Dönemi'nde üretilmeye başlayan pencere camları, panolar ve mozaik tesseraları<sup>1107</sup>, camcılığın iç dekorasyondaki yansımalarıdır. Özellikle pencere camlarının kullanımı, daha geniş ve ışık alabilen mekânların tasarlanmasında mimarlık tarihi açısından önemli bir gelişmedir<sup>1108</sup>. Teknikte görülen gelişmeler ve yenilikler sayesinde pek çok gereksinime cevap verebilecek ürünler seri bir şekilde imal edilmiştir<sup>1109</sup>.

Roma Dönemi günlük yaşantısının tipik eşyalarından serbest ve kalıba üfleme tekniği ile yapılmış koku şişeleri, bardaklar, kâseler, burma bilezikler, kadehler ve kandiller görülür<sup>1110</sup>. Geç Roma Dönemi'nden (MS 4.-5. yy) sonra camdan yapılan eşyalar artmaktadır. Özellikle bu buluntular içerisinde kesme bezemeli kaplar dikkati çekmektedir.

#### V.2.7.2. Akdağ Nekropolü Cam Buluntuları

Akdağ Nekropolü'ndeki mezarlarda ele geçen cam buluntular içinde; boncuklar, pandantifler (kolye ucu), oyun taşları (?) ve *unguentarium* lar bulunmaktadır<sup>1111</sup>.

---

<sup>1106</sup> Whitehouse 1991.

<sup>1107</sup> Sear 1977, 40.

<sup>1108</sup> Tek 2005, 115.

<sup>1109</sup> Aydın-Tavukçu 2006, 145.

<sup>1110</sup> Özgümüş 2009, 10-11.

<sup>1111</sup> Boncuklar ve oyun taşları (?) etütlük olarak kazı evi deposunda ayrılmış buluntulardır. Farklı teknik ve biçimlerde, farklı bezemelere sahip olan boncuklar bir ipe dizilerek tasnif edilmişlerdir. Oyun taşları olarak adlandırılan buluntular da hangi mezardan ele geçtikleri gözetilmeden toplu olarak kazı deposuna konulmuştur. Bu buluntuların mezar bilgileri olmadığından ve toplu olarak tasnif edilmesinden dolayı katalogta verilmemiş, bu bölümde toplu olarak değerlendirilmiştir.

### V. 2.7.2.1. Boncuklar<sup>1112</sup>

İlk örnekleri Amik Ovası'nda Tell Cudeyde'de ve Nuzi'de (Yorgan Tepe)<sup>1113</sup> MÖ 3. binyıla tarihlenen tabakalarda ele geçen cam boncuklar, hemen hemen her dönemde gerek nekropollerde, gerekse yerleşim alanlarında karşılaşılan buluntu grubunu oluşturmaktadır.

Akdağ Nekropolü'ndeki çeşitli mezarlarda ele geçen 37 adet boncuk, yuvarlak, silindirik, oval ve makara formundadır (**Levha 110 a**). Bu boncuklardan biri tam silindirik forma<sup>1114</sup> ve mavi cam hamuru üzerine beyaz cam ipliklerinden yapılmış zigzag bezemeye sahiptir<sup>1115</sup>. Bir boncuk da silindirik biçimli olup gövdesi hafif bombe yapmaktadır. Bu boncuk da mavi cam hamurundan yapılmış, orta kısmına beyaz cam ipliği sarılmıştır<sup>1116</sup>. Bu tipte yapılmış silindirik cam boncuklar, Roma Dönemi'ne kadar iç kalıp tekniğinde üretilirken<sup>1117</sup>, Roma Dönemi'nden itibaren cam bir borunun ateşte yuvarlatılarak şekillendirilmekteydiler. Bu boncuklar üzerindeki zigzag bezemeler ise, cam ipliklerinin, cam boru etrafına sarılarak, bir çubuk yardımıyla aşağı ve yukarı çekilmesiyle elde edilmekteydi<sup>1118</sup>.

Yuvarlak, oval ve makara formundaki Akdağ boncukları mavimsi yeşil, mavi, yeşil, kırmızı renkte cam hamurundan yapılmıştır. Bu camların bazılarında ise mavi cam hamuru üzerine beyaz ve sarı renkte cam iplikleri sarılmıştır. Ölçüleri 0,5 cm ile 1 cm

---

<sup>1112</sup> Boncuklar toplu olarak dizildiğinden katalog bilgisi verilmemiştir.

<sup>1113</sup> Moorey 1985, 195. Anadolu'da MÖ 2. binyıl camları ile ilgili ayrıntılı bilgi için Erten-Yağcı 1998, 29-44.

<sup>1114</sup> Mavi cam üzerine beyaz cam iplikleri ile yapılmış silindirik ve yuvarlak formu boncukların benzerleri Akdeniz havzasında sıkça rastlanılan örneklerdir: Kisa 1968, 55; Spaer 2001, 102.

<sup>1115</sup> 1,9 cm uzunluğunda 1,3 cm genişliğindedir. Akdağ Nekropolü'nde ele geçen silindirik boncuğun benzeri olan örnek Tarsus Köylü Garajı mezarından ele geçmiştir. Bu boncuğu Yurtseven, mezardaki buluntulardan yola çıkarak MS 1. yy'a tarihlendirmektedir: Yurtseven 2006, 99.

<sup>1116</sup> 1,8 cm uzunluğunda, 0,6 cm genişliğindedir.

<sup>1117</sup> Antik dönemde cam boncuklar kumdan yapılmış bir çekirdek üzerinde biçimlendirilmekteydi. Bu teknik, İtalya ve Yunanistan'da, MÖ 6. yy'dan MS 1. yy'a kadar yaygın olarak kullanılmıştır. Gürler 2000, 7-8.

<sup>1118</sup> Yurtseven 2006, 99, dn. 84.

arasında deęişen cam boncuklardan 2'si, yuvarlak formlu merkezi yerleřtirilmiř “halkalı göz boncuęu” olarak adlandırılan tiptedir. Bu boncuklardan biri, mavi cam hamurundan yapılmıř olup, merkezine beyaz renkte bir göz yerleřtirilmiřtir. Dięer boncuk ise beyaz cam hamurundan yapılmıřtır. Bu boncuęun da merkezine mavi renkte bir göz yerleřtirilmiřtir. Göz sembolünün gizemli inançlarda ve uygulamalarda önemli bir rolü olmuřtur<sup>1119</sup>. Koyu mavi rengin ve göz boncuklarının bir tılsımı olduęu düşünülerek<sup>1120</sup>, bu boncukların insanları kötü gözlere karřı koruduęuna, kötü gözleri etkisiz hale getirdięine inanılmıřtır<sup>1121</sup>.

#### V.2.7.2.2. Pandantifler (P1-P3)

MÖ 2. Binyıldan itibaren varlıkları bilinen pandantifler, Anadolu'da Boęazköy'de, Suriye-Filistin kıyılarında, Nuzi, Tell el Rimah'da, Suriye-Filistin kıyılarında, Alalah, Hama, Megiddo, Bedhseahn, Lakhish'de, Kıbrıs'ta Kouklia ve Milia'da ayrıca Mısır'da ele geçmiřtir<sup>1122</sup>.

Akdaę'daki mezarlarda, camdan yapılmıř bir adet çıplak minyatür kadın tasviri ile iki adet minyatür ördek betimi bulunmuřtur. Bunlardan kadın betimi, koyu mavi, ördek betimlerinden biri mavi dięeri ise açık kahverengimsi renkli cam hamurundan yapılmıřtır (**Levha 110 b-d**). Kahverengimsi renkteki cam ördeęin gövdesinde muntazam olarak açılmıř ufak bir delik vardır. Minyatür kadın betimindeki halkanın varlıęı ile gövdede muntazam olarak bir delięin açıldıęı cam ördek betimi, muhtemelen pandantif (kolye ucu) olarak kullanılmıř olmalıdır<sup>1123</sup>. Mavi renkteki cam ördek betiminde ise herhangi bir yere aplik edilebilecek bir unsur bulunmamaktadır. Kadın betimli pandantif ile ve mavi cam hamurundan yapılmıř olan ördek řeklindeki pandantif aynı mezardan ele geçmiřtir.

---

<sup>1119</sup> Spaer 2001, 77. Benzer örnekler için bkz. Fitzwilliam 1978, 26, 39 b.

<sup>1120</sup> Dzneladze – Symonenko 2009, 203-204.

<sup>1121</sup> Spaer 2001, 77. Benzer örnekler için, Fitzwilliam 1978, 26, 39 b.

<sup>1122</sup> Baraę 1970, 188-199; Atik 2004, 89, dn. 239.

<sup>1123</sup> Benzer örnekler için bkz. Weinberg 1971, Lev.80 a; Fitzwilliam 1978, 43, Res. 85.

### V.2.7.2.3. Oyun Taşları (?)

Bir yüzü eliptik ve bombeli, diğer yüzü de düz olan bu cam objelerin işlevi konusunda farklı görüşler bulunmaktadır: İlk görüşe göre bu cam objeler, alt kısmı düz üstü bombeli olmalarından yola çıkarak oyun taşı<sup>1124</sup> olarak değerlendirilmiştir. Diğer görüş ise, bunların mobilyalar üzerine kakma olarak yerleştirilen dekoratif amaçlı süslemeler olduğudur<sup>1125</sup>. Ayrıca bir başka görüş de, bu objelerin ham malzeme olduğu ve diğer küçük objeler için süslemede kullanıldığıdır. G. Eisen bu parçaları “düğme” olarak yorumlamaktadır<sup>1126</sup>. A. Özet ise, bu objeleri boncuk olarak değerlendirmiştir<sup>1127</sup>. Tüm bu yorumlara karşılık söz konusu bu cam objeler, genel olarak oyun taşları olarak adlandırılmaktadır<sup>1128</sup>. Renkleri açık yeşil, açık sarı, mavi, mavimsi yeşil renkte olup, ölçüleri 1,5-2 cm arasında değişen bu objelerden Akdağ'da toplam 93 adet bulunmuştur<sup>1129</sup> (**Levha 110 e**).

### V.2.7.2.3. *Unguentarium* lar

Özellikle Hellenistik ve Roma Dönem'lerinde mezar hediyesi olarak ele geçen pişmiş topraktan yapılmış örneklerin dışında, üfleme tekniği ile elde edilen ve ilk örnekleri oluşturan cam *unguentarium* lar, MÖ 1. yy'ın 2. yarısından<sup>1130</sup> MS 3. yy'ın sonuna kadar yaygın olarak kullanılmışlardır<sup>1131</sup>. *Unguentarium* ya da *balsamarium* olarak da adlandırılan bu şişeler<sup>1132</sup>, antik dönemde merhem ya da kokulu yağların konulduğu

---

<sup>1124</sup> Harden 1936, 291-292; Weinberg 1971, 146, Lev. 80 b.

<sup>1125</sup> Spaer 2001, 231, Lev. 41, Res. 548.

<sup>1126</sup> Eisen 1916, 299-307.

<sup>1127</sup> Özet 2000, 92, 53.

<sup>1128</sup> Davidson 1952, 217, No.:1679, 1694, 1709, 1716, 1721, 1731-1732; Dusenbery 1998, 1135-1136, S 114 -MM, S 155, S 158-20; Spaer 2001, 231.

<sup>1129</sup> Sternini 1998, Lev. XII.

<sup>1130</sup> Üfleme tekniğinin Fenike civarında MÖ 1. yy'ın ikinci yarısında ortaya çıktığı düşünülmektedir. Hayes 1975, 29.

<sup>1131</sup> Avigad 1972, 200, Lev. 46; Lightfoot 1991, 107.

<sup>1132</sup> Anderson- Stojanović 1987, 105.



kozmetik ürünlerin yanısıra ilaçların da saklandığı kaplardır<sup>1133</sup>. Gezici ustaların varlığı ve serbest üfleme tekniğinin getirdiği seri üretimle birlikte cam üretimi, özellikle İmparator Augustus Dönemi'nde Roma İmparatorluk sınırlarını aşmıştır<sup>1134</sup>.

Formları dönemsel olarak farklılıklar gösteren ve estetik bir görünüme sahip olan cam *unguentarium*'lar, cenaze ritüellerinde de kullanım bulmuştur. Cenaze törenlerinde şarap, yağ ve koku libasyonunun ardından boşalan *unguentarium*'ların mezara konulması, gömü işlemi sırasında ölüye gösterilen saygının bir sembolü olarak da kabul edilebilir<sup>1135</sup>. Akdağ cam buluntularını kap repertuarı olarak değerlendirdiğimizde cam kapların tümünün *unguentarium*'lardan oluşması da bu durumu açıklamaktadır.

Akdağ *unguentarium*'larının tümü serbest üfleme tekniği ile yapılmış, aletle şekillendirilmişlerdir. Mezarlarda toplam 38 adet *unguentarium* saptanmış, tipolojik olarak sınıflandırılmıştır<sup>1136</sup>. Bu tipolojik değerlendirmeye göre Akdağ *unguentarium*'ları; Armudi (Bulbous) Gövdeliler, Gövde Uzunlukları Toplam Yüksekliğinin 1,5 Katı Olanlar; Gövde Uzunluğu Toplam Yüksekliğinin 1/3'i ya da 1/4'ü Olanlar; Küresel Gövdeliler, Tüp Biçimliler, Nokta Dipliler ile Şamdan-Çan formlular olmak üzere 7 ana tip, bu tiplerin varyasyonlarından oluşmaktadır.

#### V. 2.7.2.3.1. Tip 1: Armudi (Bulbous) Gövdeli *Unguentarium* lar (CU 1-CU 9)

Form kısa ya da uzun silindirik boyunlu, tabana doğru genişleyen armudi gövdeli ve düztabanlıdır. Bu formun erken örneklerinde boyun ve omuz arasında belirgin bir geçiş söz konusudur. Daha geç örneklerde ise bu geçiş yumuşamaktadır. Bu *unguentarium*'ların hamurları genel olarak koyu yeşil ve kobalt mavi renkte ya da üzerine

---

<sup>1133</sup> Stern 2001, 43.

<sup>1134</sup> Harden 1959; Stern 1999, 441-443.

<sup>1135</sup> Anderson- Stojanović 1987, 121.

<sup>1136</sup> Bu *unguentarium*'lar Muğla Müzesi'ndeki envanterlik eserlerdir.

geçirilen farklı renkteki cam ipliğiyle üflemenin devam ettiği iki renklidir<sup>1137</sup>. Bu tipten Akdağ'da 9 adet *unguentarium* bulunmuştur (**Levha 111 a-ı; Çizim 19 a-b**). Yükseklikleri 6,3 cm ile 15 cm arasında değişen Akdağ cam *unguentarium*'larının hamur renkleri koyu yeşil ve mavimsi yeşildir. Dışa çekilen ve içe katlanan düzleştirilmiş ağız kenarı **CU1-CU3**'de geniş olarak yapılmıştır. Silindirik boyundan armudi gövdeye geçiş ise **CU4, CU7 ve CU 8** no'lu *unguentarium*'larda daha belirgindir. **CU9** no'lu *unguentarium* ise bu grupta değerlendirilen *unguentarium*'lardan gövdenin iki kademedden oluşan armudi şekliyle ayrılmaktadır. Bu formun benzeri Kıbrıs'ta yapılan kazılarda bulunmuştur<sup>1138</sup>

Armudi gövdeli olarak yapılmış *unguentarium*'ların benzerleri; Fransa<sup>1139</sup>, İngiltere<sup>1140</sup>, Amerika<sup>1141</sup> ve Almanya<sup>1142</sup> gibi ülkelerin müzelerinde satın alma yoluyla elde edilen cam buluntuların sergilendiği seksiyonlarda yoğun miktarda görülmektedir. Ayrıca Ampurias Nekropolü'nde<sup>1143</sup>, Episkopi<sup>1144</sup> ve Knossos mezarlarında<sup>1145</sup>, Kıbrıs'ta<sup>1146</sup>, Sardeis'te<sup>1147</sup>, Stratonikeia'da<sup>1148</sup>, Elaiussa Sebaste'de<sup>1149</sup>, Laodikeia Nekropolü'nde<sup>1150</sup> ve Mylasa'da 33 no'lu mezarda<sup>1151</sup> da bu formun yakın benzerleri

---

<sup>1137</sup> Gençler 2009, 51.

<sup>1138</sup> Vessberg – Westholm 1956, Res. 48, 35.

<sup>1139</sup> Arveiller-Dulong – Nenna 2005, 76, Res. 104, 77, Res. 107; 78, Res. 111, 79, Res. 113-116; 97, Res. 185-188.

<sup>1140</sup> Barag, 1985, Res.124.

<sup>1141</sup> Auth 1976, 209, No.: 393; Whitehouse 1997, Res. 205, 206.

<sup>1142</sup> Arveiller-Dulong – Nenna 2005, 76, Res. 104, 77, Res. 107; 78, Res. 111, 79, Res. 113-116; 97, Res. 185-188; Brehm 2002, Kat. No.: 8, Lev. 49, Kat. No.: 21-24, Lev. 51.

<sup>1143</sup> Almagro 1955, 59, No.:19, Res. 19.2.

<sup>1144</sup> Oliver 1983, 14-15.

<sup>1145</sup> Carington-Smith 1982, Lev. 37 e-f; Lev. 38 j, k, l, r, s, t, v, w.

<sup>1146</sup> Vessberg 1956, Res. 48.22, 24, 26; Symons 1984, 35, Res. 79-82 (MS40-100); Fortin 1996, 248, Res. 390.

<sup>1147</sup> von Saldern 1980, Res.165.

<sup>1148</sup> Boysal – Kadioğlu 1999, Res.6; Civelek 2008, 59, Çiz. 14-15.

<sup>1149</sup> Gençler 2009, 50-51, Kat. No.: 66-70.

<sup>1150</sup> Şimşek ve diğ. 2011, 741, Kat. No.: 805.

<sup>1151</sup> Kızıl 2009, 448, Res. 127.

tespit edilmiştir. Bu örnekler genel olarak MS 1. yy'ın ilk yarısı ile MS 2. yy aralığına tarihlendirilmiştir<sup>1152</sup> (**Tablo 6**).

#### V.2.7.2.3.2. Tip 2: Gövde Uzunlukları Toplam Yüksekliğinin 1,5 Katı Olan *Unguentarium* lar (CU 10-CU 15)

C. S. Isings'in tüp biçimli forma benzettiği, ancak düz dipleri ve daha geniş gövdeleri nedeniyle 28 a olarak sınıflandırdığı<sup>1153</sup> gruptan Akdağ Nekropolü'nde toplam 6 örnek tespit edilmiştir (**Levha 111 j-n; 112 a; Çizim 19 c**). Yükseklikleri 6,7 cm ile 12 cm arasında değişen *unguentarium* ların hamur renkleri mavimsi yeşil ve yeşil renktedir. Ising, bu tipin bazı örneklerinin erken dönemlerde yivli olarak yapıldığını, ayrıca Augustus Dönemi *unguentarium* larının ağızlarının içe katlanarak yassılaştırıldığını belirtir<sup>1154</sup>.

Bu formda üretilmiş olan *unguentarium* ların benzerleri, Hannover Kestner<sup>1155</sup>, Maastricht Bonnefanten, British<sup>1156</sup> ve Louvre Müzeleri'nde<sup>1157</sup> sergilenen cam eserlerin yanı sıra Ampurias Nekropolü'nde<sup>1158</sup> Sardeis'te<sup>1159</sup>, Laodikeia Nekropolü'nde<sup>1160</sup> ve Stratonikeia'da<sup>1161</sup> yapılan kazılarda da ele geçmiştir. Erken örnekleri ince cidarlı olan bu formun üretimi, MS 1.yy'dan MS 3. yy'a kadar devam etmiştir (**Tablo 6**).

---

<sup>1152</sup> Şimşek ve diğ. 2011, 741, Kat. No.: 805 (Augustus Dönemi); Almagro 1955, 59, No:19, Res. 19.2, (MS 1. yy); Oliver 1983, 14-15 (MS 1. yy ortaları ya da biraz daha geç); Symons 1984, 35, Res. No.: 79-82 (MS 40-100); Carington 1982, Lev. 37 e-f; Lev. 38 j, k, l, r, s, t, v, w (MS1. yy sonu); Brehm 2002, Kat. No.: 8, Lev. 49 (MS 2. yy).

<sup>1153</sup> Isings 1957, 41-42.

<sup>1154</sup> Isings 1957, 42.

<sup>1155</sup> Liepmann 1982, 56, 36-38.

<sup>1156</sup> Barag 1985, Res.124.

<sup>1157</sup> Arveiller-Dulong – Nenna 2005, 96, Res. 181.

<sup>1158</sup> Almagro 1955, 208, Res. 185.3.

<sup>1159</sup> von Saldern, 1980, Res. 165.

<sup>1160</sup> Şimşek ve diğ. 2011, 741, Kat. No.: 806.

<sup>1161</sup> Civelek 2008, 59, Çiz. 16.

**V. 2.7.2.3.3. Tip 3: Gövde Uzunluğu Toplam Yüksekliğinin 1/3'i ya da 1/4'ü Olan *Unguentarium*'lar (CU16-CU18)**

Isings'in 28b<sup>1162</sup> olarak sınıflandırdığı formdan, Akdağ'da 3 örnek ele geçmiştir. Renkleri yeşil, mavimsi yeşil, açık mavi renkte olan *unguentarium*'ların yükseklikleri 11,1 cm ile 12,3 cm arasında değişir (**Levha 112 b-d; Çizim 19 d**). Bu formun örnekleri, Mısır'da Karanis'te<sup>1163</sup>, Kıbrıs'ta<sup>1164</sup>, Samothrake'de<sup>1165</sup>, Ontario Müzesi'nde<sup>1166</sup>, Cesnola Koleksiyonu'nda<sup>1167</sup>, Sardeis'te<sup>1168</sup>, Şişecam Cam<sup>1169</sup> ve Yüksel Erimtan<sup>1170</sup> koleksiyonlarında, Tarsus'ta Köylü Garajı kazılarında<sup>1171</sup> tespit edilmiştir. Cam çalışan araştırmacılar tarafından bu form, genel olarak MS 1. yy'dan MS 3. yy'a kadar kullanıldığı belirtilir. Akdağ mezarlarında ele geçen Tip 3 olarak adlandırılan cam *unguentarium*'lar ise mezar kontekstleri ile birlikte değerlendirilerek tarihlendirilmiştir. Bu tarihlemeye göre Akdağ mezarlarından ele geçen Tip 3 olarak adlandırılan grup MS 2. yy'a tarihlendirilebilir (**Tablo 6**).

**V.2.7.2.3.4. Tip 4: Küresel Gövdeli *Unguentarium*'lar (CU 19-CU 26)**

Küresel gövdeli *unguentarium*'lar, silindirik uzun ya da kısa boyunlu, içe doğru katlanmış ağız kenarlı ve düztabanlıdır (**Levha 112 e-l; Çizim 19 e**). Bu formun en erken örnekleri Augustus Dönemi'ne tarihlenmektedir<sup>1172</sup>. Bu tipte mavimsi yeşil, yeşil, açık

---

<sup>1162</sup> Isings 1957, 43.

<sup>1163</sup> Harden 1936, 265, Tip A, Lev. X, XX, No.: 797-803.

<sup>1164</sup> Vessberg 1952, Lev. XXIII, No.: 120.

<sup>1165</sup> Dusenbery 1967, 42, No.: 23.

<sup>1166</sup> Hayes 1975, 72, No.: 242.

<sup>1167</sup> Sternini 1990, 70, Lev. 25, 151-152.

<sup>1168</sup> von Saldern 1980, 23-25, Lev. 5, No.: 110.

<sup>1169</sup> Canav 1985, 48, Res. 51.

<sup>1170</sup> Lightfoot – Arslan 1992, 80-83, No.: 36-39.

<sup>1171</sup> Yurtseven 2006, 119, Res. 36-37, Çiz. 29.

<sup>1172</sup> Platz-Horster 1984, 27.

mavi gibi renkler tercih edilmiştir. Bu form, MS 1. yy'ın ilk yarısı ile MS 2. yy'da yaygın olarak kullanılmıştır<sup>1173</sup> (**Tablo 6**).

Benzer örnekleri Karanis'te,<sup>1174</sup> New Jersey Newark Müzesi<sup>1175</sup>, Cesnola Koleksiyonu'nda<sup>1176</sup>, Türkiye Şişe ve Cam Fabrikaları A.Ş. Cam Eserler Koleksiyonu<sup>1177</sup> ile Yüksel Erimtan Koleksiyonu'nda<sup>1178</sup>, Eskişehir Arkeoloji Müzesi eserleri içinde<sup>1179</sup>, Sardeis<sup>1180</sup>, Laodikeia Nekropolü<sup>1181</sup>, Tarsus Köylü Garajı<sup>1182</sup>, Elaiussa Sebaste<sup>1183</sup> ve Kıbrıs<sup>1184</sup> kazılarında görülmektedir.

Akdağ'da ise bu tip altında değerlendirilen, yükseklikleri 3,3 cm ile 8 cm arasında değişen 8 örnek saptanmıştır. Bu *unguentarium*'ların hamur renkleri mavi, kobalt mavisi, mavimsi yeşil, yeşil ve kehribar sarısıdır. Özellikle kobalt mavisi cam hamuru üzerine beyaz cam ipliklerinin sarılı olduğu **CU21** ile kehribar sarısı renkteki, **CU6** ve **CU22** no'lu *unguentarium*'larda renk farklılıkları dikkati çekmektedir. Ancak bu üç *unguentarium*'un sadece renk farklılıklarından dolayı ithal olduğunu söylemek zordur.

#### V. 2.7.2.3.5. Tip 5: Tüp Biçimli *Unguentarium*'lar (CU27-CU34)

Bu form, içe katlanmış ağız kenarı, silindirik boyun, boyundan geniş olmayan gövde ve yuvarlatılmış konkav ya da düz dipten oluşmaktadır<sup>1185</sup> (**Levha 112 m-o; 113 a-e; Çizim 19 f-g**).

MS 1. ve 2. yy'da yaygın olarak kullanılan bu *unguentarium*'ların dipleri bazı örneklerde düz, bazılarında ise yuvarlak formludur. Akdağ'da ele geçen örneklerin büyük

<sup>1173</sup> Isings 1970; 46, Res. 11.

<sup>1174</sup> Harden 1936, 193, 262-277, Lev. X 797.

<sup>1175</sup> Auth 1976, 209, No.: 394; 210, No.: 396 -398.

<sup>1176</sup> Sternini 1998, Lev. V, V35, V39, Lev. VI, V43, V44.

<sup>1177</sup> Canav 1985, 47, No.: 49.

<sup>1178</sup> Lightfoot –Aslan 1992, 39-41, No.: 6-8.

<sup>1179</sup> Olcay 2001, 155, No.: 21, Res. 10.

<sup>1180</sup> von Saldern 1980, 26, Lev. 5, 116.

<sup>1181</sup> Şimşek ve diğ. 2011, 741, Kat. No.: 807-808.

<sup>1182</sup> Yurtseven 2006, 116, Res.3-6; Çiz. 1-2.

<sup>1183</sup> Gençler 2009, 51, Kat. No.: 71-76.

<sup>1184</sup> Webb 1986, 70, Res. 90-91.

<sup>1185</sup> Isings tarafından form 8 olarak adlandırılmıştır. Isings 1957, 24.

bir kısmının tabanının yuvarlak formlu oluşu, bu tipteki kapların sadece içindeki sıvıyı taşımak amacıyla yapılmış tek kullanıma hizmet eden kaplar olduğunu düşündürmektedir. Akdağ'da 8 örnekle temsil edilen bu gruptan iki farklı varyasyon bulunmuştur. Bu tipteki *unguentarium*'lar, MS 1.yy'dan MS 3.-4. yy'a kadar uzun süre kullanım görmüştür<sup>1186</sup>. Geniş bir zaman aralığında kullanım gören formun tarihlenmesinde Akdağ mezarlarında bulunan diğer buluntular yardımcı olmuştur. Bu buluntulardan yola çıkarak bu tipteki cam *unguentarium*'lar, MS 1.yy-MS 2. yy'a tarihlendirilebilir (Tablo 6).

#### V. 2.7.2.3.5.1. Tip 5a (CU 27- CU 34 )

Bunlardan ilk grupta yer alan örneklerde, boyun ve gövde arasında belirgin bir boğum bulunmaktadır<sup>1187</sup>(**Levha 112 m-o; 113 a-e; Çizim 19 f**). Hannover Kestner Müzesi'nde sergilenen cam eserler arasında<sup>1188</sup>, Ampurias Nekropolü'nde<sup>1189</sup>, Dura-Europos'taki nekropol kazılarında<sup>1190</sup>, Kıbrıs<sup>1191</sup>, Tarsus Köylü Garajı<sup>1192</sup> ile Elaiusse Sebaste kazılarında<sup>1193</sup> bu formun benzerleri görülmektedir. Akdağ'da bu tipte toplam 5 *unguentarium* saptanmıştır.

Gövde ve boyun arasında boğum olan tüp biçimli *unguentarium*'larda boyun kısmının uzunluğu da değişiklik göstermektedir. Genellikle renksiz, açık yeşil ve mavimsi yeşil renkte üretilmiştir.

Akdağ'da bu grupta değerlendirilen tüp biçimli *unguentarium*'lar mavimsi-yeşil renkte cam hamurundan yapılmıştır. Yükseklikleri de 2,8 cm ile 7,2 cm arasında değişmektedir. Silindirik boyundan belirgin bir boğum ile gövdeye geçilmektedir.

---

<sup>1186</sup> Vessberg 1952, 140.

<sup>1187</sup> Isings 1970, Res. 3.

<sup>1188</sup> Liepmann 1982, 62, No.:53, 55;

<sup>1189</sup> Almagro 1955,80, No.: 55, Res. 52, 1-3.

<sup>1190</sup> Toll 1946, Tomb 23-XXXVII.

<sup>1191</sup> Vessberg-Westholm 1956, Res. 50, 20; Webb 1986, 71, Res. 94, Res. 3, 94-101; 72, 96-99; 73, 101.

<sup>1192</sup> Yurtseven 2006, 117, Res. 18-22, Çiz. 12-15.

<sup>1193</sup> Gençler 2009, 52, Kat. No.: 77-112.

#### V. 2.7.2.5.2. Tip 5 b (CU32- CU34)

Tüp Biçimli fakat boyun ve gövde arasında boğum olmayan ikinci gruptan ise Akdağ'da 3 örnek bulunmuştur. Yükseklikleri 12,5 ile 13,1 cm arasındadır. Bu tipteki *unguentarium*'lar, MS 1. yy ortalarından itibaren gerek Anadolu'daki merkezlerde gerekse Anadolu dışında pek çok yerleşimde görülmektedir<sup>1194</sup>. Akdağ'da üç örneğin ovoid gövdeli ve tüp biçimli olduğu görülmektedir (**Levha 113 c-e; Çizim 19 g**). Bu tipteki *unguentarium*'lar da MS 1. ve 2. yy'da sıklıkla tercih edilen formlardır. Akdağ mezarlarından ele geçen Tip b olarak gruplandırılan bu *unguentarium*'lar MS 1.-2. yy'a tarihlendirilir (**Tablo 6**).

#### V.2.7.2.6. Tip 6: Nokta Dipli *Unguentarium* lar (CU 35-CU 36)

Katlanmış ya da yuvarlatılmış ağız, silindirik boyun ve armudi formda olan gövdenin dip kısmı çekilerek nokta şeklinde bir dip oluşturulmuştur. Bu form C.S. Isings tarafından Form 9a olarak sınıflandırılmıştır<sup>1195</sup> (**Levha 113 f, g; Çizim 19 h**).

Tüp biçimli dip kısmı nokta şeklinde olan *unguentarium*'lardan Akdağ'da 2 örnek ele geçmiştir. Mavi ve mavimsi-yeşil renkteki *unguentarium*'ların yakın benzerleri Afyon Müzesi'nde<sup>1196</sup>, Milas'taki mezar buluntuları içerisinde<sup>1197</sup>, Elaiussa Sebaste'de<sup>1198</sup>, Kıbrıs<sup>1199</sup> ve Laodikeia Nekropolü'nde<sup>1200</sup> bulunmuştur. Bu form diğer *unguentarium* formlarına göre MS 1. ve 2. yy'da nadir görülen formlardandır (**Tablo 6**).

---

<sup>1194</sup> Vessberg-Westholm 1956, Res. 50, 23; Liepmann 1982, 63, No.: 54, 56, 64, No.:57; Barkóczi 1996, Lev. XLIX 139; Yurtseven 2006, 119, Res. 32-33, Çiz. 25-26.

<sup>1195</sup> Isings 1957, 25.

<sup>1196</sup> Lightfoot 1989, Lev.1, 4.

<sup>1197</sup> Åkerstedt 2001, 16, Res. 10, 23.

<sup>1198</sup> Gençler 2009, 52, Kat. No.: 113-114.

<sup>1199</sup> Vessberg 1952, Lev. VII, 43-45, Lev. IX, 30; Webb 1986, 70, Res. 92, 87, Res. 92.

<sup>1200</sup> Şimşek ve diğ. 2011, 581, Kat. No.: 512.

#### V.2.7.2.7. Tip 7: Şamdan-Çan Formlu *Unguentarium* lar (CU 37-CU 38)

Geniş ağız, uzun silindirik boyun ve şamdan-çan şeklinde gövdeden oluşmaktadır.<sup>1201</sup> Uzun boyunları sayesinde içine konulan sıvının buharlaşmasını önlemesinin yanı sıra daha rahat akmasına da olanak vermektedir<sup>1202</sup>. Bu şişeler yoğun olarak MS 2. ve 3. yy'larda kullanılmıştır<sup>1203</sup> (**Tablo 6**).

Akdağ *unguentarium* ların içerisinde bu tipe dâhil edilebilecek iki örnek saptanmıştır (**Levha 113 h, 1; Çizim 19 1**). Bunlar mavimsi-yeşil ve yeşil renkte cam hamurundan yapılmıştır. **CU37** no'lu *unguentarium* tüm, **CU38** no'lu *unguentarium* 'un ise ağız ve boyunun bir kısmı kırık ve eksiktir.

Silindirik uzun boyunlu *unguentarium* ların benzerleri Paris Louvre Müzesi'nde<sup>1204</sup>, Toronto Royal Ontario Müzesi'nde<sup>1205</sup> Ampurias Nekropolü'nde<sup>1206</sup>, Dura Europos'taki nekropol kazılarında<sup>1207</sup>, Tire Uzgur Köyü mezarında<sup>1208</sup>, Laodikeia Nekropolü'nde<sup>1209</sup>, Elaiussa Sebaste'de<sup>1210</sup>, Kıbrıs'ta<sup>1211</sup>, Yüksel Erimtan Koleksiyonu<sup>1212</sup> ve Bodrum Müzesi<sup>1213</sup> buluntuları içinde görülmektedir. Diğer *unguentarium* larla birlikte değerlendirildiğinde Akdağ *unguentarium* ları içerisinde bu grup, tarihsel olarak en geç örnekleri oluşturmaktadır (**Tablo 6**).

---

<sup>1201</sup> C. S. Isings'ın form 82 A1, A2 ve 82 B1, B2 olarak sınıflandırdığı tip Isings 1957, 97.

<sup>1202</sup> Vessberg 1952, 136.

<sup>1203</sup> Sternini 1998, 81, V. 56-60. Sternini uzun silindirik boyunlu *unguentarium* ları MS 2. ve 3. yy olarak tarihlendirmiştir.

<sup>1204</sup> Arveiller-Dulong – Nenna 2005, 133, 331-334.

<sup>1205</sup> Hayes 1975, 52, Lev. 9 vd.

<sup>1206</sup> Almagro 1955, 235, No.: 4, Res. 204, 3,4.

<sup>1207</sup> Toll 1946, Tomb 40-VI.

<sup>1208</sup> Evren 1997, 98, Res. 12.

<sup>1209</sup> Şimşek ve diğ. 2011, 849, Kat. No.: 1020.

<sup>1210</sup> Gençler 2009, 55-56, Kat. No.: 116-122.

<sup>1211</sup> Vessberg 1952, Lev. 22-23; Webb 1997, Lev. 8.

<sup>1212</sup> Lighfoot-Aslan 1992, 80, Res. 36-37.

<sup>1213</sup> Özet 1998, 85, Res. 48.



### V. 2.7.3. Akdağ Cam Buluntularının Değerlendirilmesi

Akdağ Nekropolü cam buluntuları, cam boncuklar, pandantifler, oyun taşları ve *unguentarium* lardan oluşmaktadır (Şekil 12).

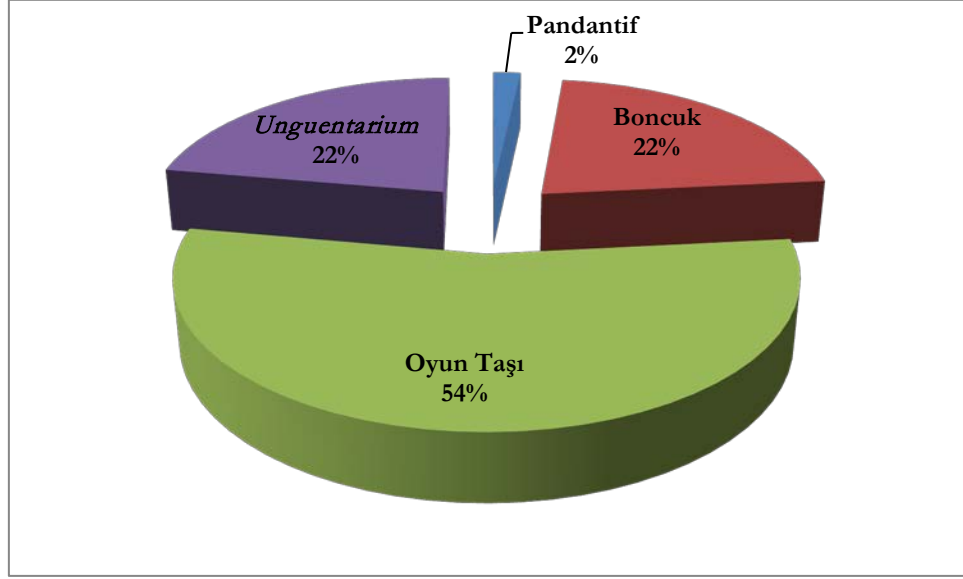

Şekil 12: Akdağ Nekropolü mezarlarından ele geçen cam buluntuların dağılım grafiği.

Akdağ boncukları yuvarlak, oval ve makara formunda; mavimsi-yeşil, mavi, yeşil, kırmızı renktedir. Bunların bazılarında, mavi cam hamuru üzerine beyaz ve sarı renkte cam iplikleri sarılmıştır. 37 adet boncuktan 3'ünün ortasına göz yapılmıştır (Levha 110 a). MK 39, MK 42 no'lu mezarlarda 1 adet, MK 16 ve MK 54'de 10 adet, MK 59 ve MK 60 no'lu mezarlarda ise 11 adet boncuk bulunmuştur. Bunların kolye, bileklik ya da kıyafete tutturulmuş olabilecekleri düşünülebilir.

Pendantif olarak ise üç örnek tespit edilmiştir. Bunlardan biri kadın, ikisi ördek biçimindedir. Kadın betimi ve ördek figürlerinden birinde, bir yere asılmak ya da bir şeye tutturulmak üzere yapılmış halkalar, benzer örneklerin de yardımıyla bu objelerin birer pendantif (kolye ucu) olabileceğini düşündürmektedir (Levha 110 b-d). Kadın ve ördek

figürinli pandantifler **MK31** no'lu mezarda bulunmuştur. Bunlar muhtemelen bir kadına ait buluntular olmalıdır.

Antik Dönem'de çeşitli taşlar ve madenlerden yapılan takılar kişiyi güzelleştirdiği kadar giyimi de etkili hale getiren aksesuarlardır. Kadınların mücevherleri zenginliklerinin görülebilir sembolleridir. Maddi değerinin dışında takıların özel bir takım anlamları da bulunmaktadır. Bunlar kişinin sosyal statüsünü yansıtan eşyalar olmalarının yanı sıra koruyucu nitelikte dinsel bir sembol olarak da kullanılmıştır. Gerek mavi renkte göz boncukları gerekse de pandantifler bu inançla Akdağ mezarlarında ölen kişi ile birlikte gömülmüş olmalıdır.

1,5-2 cm çapında, açık yeşil, açık sarı, mavi, mavimsi yeşil renkte, alt yüzeyi düz üst kısmı bombeli olan cam objeler de oyun taşları (?) olarak değerlendirilmiştir. Farklı renkteki bu objelerin işlevi tam olarak netlik kazanmamıştır. Alt kısmının düz oluşu ve fazla sayıda ele geçmesi, bunların oyunda kullanılmış olabileceğini düşündürmektedir. Ancak kesin olarak bir şey söylemek zordur. Bu cam objelerin altlarının düzeltilmiş olması, bunların bir yere applike edilmek üzere hazırlandığını, belki de bir takı elemanı olarak kullanılmış olabileceğini de düşündürmektedir. Bu nedenle Akdağ Nekropolü'nde ele geçen bu objeler soru işareti ile değerlendirilmiştir. **MK48** no'lu mezarın buluntuları değerlendirildiğinde altın küpe ve yüzük ile diadem parçalarının bulunuşu, mezarda kadın gömüsü olduğunu düşündürmektedir. Bu mezardan toplu olarak ele geçen 91 adet cam boncuk ise ya mezardaki kadın gömüsü ya da gömülerine ait buluntular olabileceği gibi bir çocuğa ait oyun taşları da olabilir.

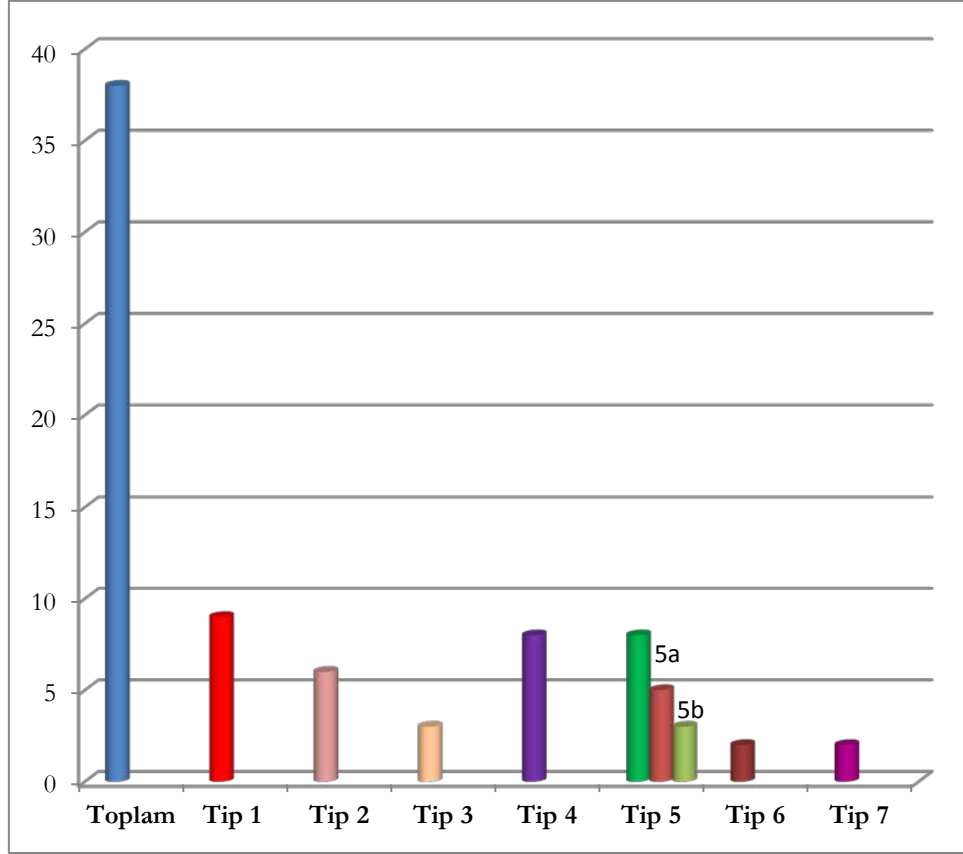

**Şekil 13:** Akdağ mezarlarındaki cam *unguentarium*'ların tipolojik dağılım grafiği.

Özellikle Roma Dönemi'ne tarihlenen mezarlarda, ele geçen buluntulardan olan cam *unguentarium*'lar, Akdağ Nekropolü'nde de tespit edilmiştir. 7 farklı tipin belirlendiği bu cam şişeler dönemin önemli keşfi olan üfleme tekniği ile yapılmış, aletle şekillendirilmişlerdir. Bu keşfin getirdiği yenilik mezarlara da yansımıştır (Şekil 13). Akdağ mezarlarından 15'inde cam *unguentarium* ele geçmiştir. Özellikle **MK54** no'lu mezarda 7, **MK118** no'lu mezarda 19 adet cam *unguentarium* ele geçmiştir.

Akdağ buluntuları içinde yer alan pişmiş toprak eserler ve bronz eserlerin, Kıbrıs eserleri ile olan yakın benzerlikleri dikkati çekmektedir<sup>1214</sup>. Bu benzerlik, Kıbrıs-Karia ilişkileri sonucunda gerçekleşen bir ticari yakınlığa işaret ediyor olmalıdır<sup>1215</sup>. Bunun

<sup>1214</sup> McFadden 1946, Lev. 37, 15 ve 16; Oliver 1983, 245-256; Nicolaou 1984, Lev. LIV, No.: 16 ve 54, 248, 256.

<sup>1215</sup> Stratejik açıdan önemli bir konuma sahip olan Kıbrıs'ın Anadolu ile ilişkilerinin Hellenistik Dönem'de de varlığı bilinmektedir. Özellikle cam ve seramik ithalatının Suriye ve Anadolu'dan sağlandığı, Kıbrıs'ın

yanısıra Stratonikeia'nın tarihsel süreci düşünüldüğünde, kent'in Rhodos'un *pareiası*'nda bulunduğu ve bunun sonucu olarak kentte Rhodos'un baskın etkisinin varlığı bilinmektedir<sup>1216</sup>. Bu bağlamda Akdağ'daki pek çok mezardan Stratonikeia kent sikkeleri ile beraber, sayısal olarak azımsanamayacak miktarda Rhodos *plinthophorik hemidrahm*'lerinin ele geçmesi<sup>1217</sup> şaşırtıcı bir durum değildir. Bu nedenle Stratonikeia'da ve dolayısıyla Akdağ'da Nekropolü'nde bu etkilerin yansımalarının görülmesi doğal bir sonuçtur.

Rhodos Adası'nda, Arkaik Dönem'in başlangıcından itibaren, üretim yapan cam atölyeleri bulunmaktadır ve MÖ 6. yy'da Rhodos'tan Ege ve Karadeniz'e camcılık sanatının yayıldığı düşünülmektedir<sup>1218</sup>. Böylece Rhodos kökenli ya da Rhodos'un endüstrisi ile bağlantılı olan, Ege Denizi'ndeki çeşitli kentlerde kurulan daha ufak atölyelerin ürünleri de, Hellenistik Dönem ve sonrasında da devam etmiş,<sup>1219</sup> Rhodos'lu denizcilerin ticari faaliyetleri ile bu camlar oldukça geniş bir alana ihraç edilmiştir. Bu bağlamda Anadolu'nun güneybatısında gerçekleştirilen kazılarda ele geçen eserlerin önemli bir bölümünün de Rhodos kökenli eserler olması bu durumu açıklar niteliktedir<sup>1220</sup>.

Karia Bölgesi'nde ele geçen Rhodos kökenli camların varlığı<sup>1221</sup> ve Akdağ Nekropolü'nde ele geçen diğer buluntulardaki Rhodos'un belirgin izleri, cam eserlerde de bu etkinin ya da etkileşimin varlığını gösterir.

---

etkin şekilde çalışan işliklerinin olduğu da bilinmektedir. İç çekirdek yöntemiyle renkli camlardan yapılmış "S" şeklinde kulplu küçük *amphoriskos*ların ve kadın başı şeklindeki pandantiflerin yapımı Kıbrıs camcılığının yeniden canlandığını göstermektedir: Tatton-Brown 1987, 32.

<sup>1216</sup> Berthold 1984, 53, 83-85, 138-139, 202-210, 229.

<sup>1217</sup> Jenkins 1989, 101-119; Ashton 1991, 202-204. Akdağ mezarlarında ele geçen Rhodos sikkeleri V.2.8. Sikkeler bölümünde ele alınmıştır.

<sup>1218</sup> Harden 1981, 52-53; Tek 2005, 112.

<sup>1219</sup> Weinberg 1971.

<sup>1220</sup> Tek 2005, 113, dn. 36. Bu teknikte üretilmiş ve İstanbul Arkeoloji Müze'lerinde bulunan Anadolu'da çeşitli yerleşimlerden ele geçen örnekler için bkz. Atik 1990.

<sup>1221</sup> Karia bölgesi yerleşimlerinden ele geçen örnekler için bkz. Özet 2000, 36-42, No.: 4 -12.

Akdağ Nekropolü olarak adlandırılan alanın hemen 100 m kuzeybatısında<sup>1222</sup>, 2000 yılında Muğla Arkeoloji Müzesi tarafından gerçekleştirilen kurtarma kazısında tespit edilen 10 adet sanduka tipi mezarın buluntuları ile Akdağ Nekropolü'nde ele geçen mezar buluntuları, birebir örtüşmektedir. Bu mezarlardan birinde, dışa çekik dudaklı, sarkık torba gövdeli ve sivri dipli bir cam *alabastron* bulunmuştur<sup>1223</sup>. Bu kap, MÖ 6. yy'dan başlayarak Roma İmparatorluk Dönemi'ne kadar iç kalıplama tekniğinde kaplar üretmiş olan Rhodos'un ürettiği cam eserler ile benzerlik göstermektedir. Ayrıca bu eser yine bu tipte eserler üreten Kıbrıs eserlerine de benzemektedir. MÖ 6.-MÖ 1. yy'lar arasında üretilmiş cam eserler içinde iç kalıp yöntemiyle üretilmiş kaplar yoğunluktadır. Bu tipte üretilen kapların Akdeniz'i çevreleyen ülkelerde yaygın olarak görülmesine karşın, kesin üretim yerleri henüz saptanamamıştır. İskenderiye, Rhodos, Kıbrıs, Güney İtalya ve Fenike'nin kıyı şehirleri üretim merkezleri olarak önerilmiştir<sup>1224</sup>. Bu durum gerek cam *alabastron*'un ve gerekse de Akdağ'da ele geçen pandantifler ile cam boncukların, Rhodos ya da Kıbrıs kökenli ya da onların etkisinde üretilen eserler olabileceğini düşündürmektedir. Ancak kısıtlı örnekler ve sadece analogiler yardımıyla bunu söylemek şu an için güçtür. Bu açıdan, Stratonikeia kentindeki kazılar ve ileride bu tipte yapılmış cam örneklerden alınacak parçaların analizi ile bu sorunun cevabı bulunacaktır<sup>1225</sup>.

---

<sup>1222</sup> Bu mezarlar aslında Akdağ Nekropolü sınırları içerisinde. Ancak doktora tez çalışması kapsamında 1995-1999 yıllarında yapılan çalışmalar ele alındığından bu mezarlar kapsam dışındadır.

<sup>1223</sup> Kum çekirdek, çekirdek sarma ya da iç kalıp tekniği olarak adlandırılan yöntemle yapılmış olan bu cam *alabastron* koyu mavi renkte yarı saydam gövdesinin üzerinde sarı cam ipliklerle yapılmış dalgalı çizgilerle yapılmış bezemeler bulunmaktadır. Boyun kısmının her iki yanında küçük çıkıntılar bulunmaktadır. Civelek 2008, 58, Çiz. 10, 63, Res. 4; Civelek 2009, 82, Res. 1, Çiz. 1.

<sup>1224</sup> Atik 2004, 52. Kıbrıs eserleri için Åström 1964, 123-158; Harden ve diğ. 1968, 24, Res. 18; Fitzwilliam 1978, 21, 27 a; Grose 1989, 340-343.

<sup>1225</sup> Bu eserler envanterlik nitelikte ve tüm olmaları nedeniyle analiz için örnek alınamamıştır.

Akdağ cam buluntuları, analogiler ve mezarlardaki diğer buluntuların yardımıyla değerlendirildiğinde en erken tarihli örnekler göz boncukları ve pandantifler oluşturur. Bunlar olasılıkla MÖ 2. yy'a tarihlenmektedir.

Akdağ *unguentarium*'ları tipolojik olarak değerlendirildiğinde Bulbous-armudi formlular ile tüp biçimli *unguentarium*'ların form olarak daha çok tercih edildiği görülmektedir. Bu durum *unguentarium*'ların sadece birinde, mavi cam hamuru üzerine beyaz cam ipliği sarılarak yatay bantlar yapılmışken, diğerleri tek renkte üretilmiştir. Genellikle açık yeşil ve mavimsi-yeşil renk tercih edilmiş olup, bu renklerin yanı sıra, yeşil, mavi, açık mavi, açık yeşil, kehribar sarısı renkli örnekler de bulunmaktadır. *Unguentarium*'lar içerisinde ise en erken tarihli örnekler, MS 1. yy'ın ilk yarısına, en geç örnekler de MS 2. yy sonu MS 3. yy'a tarihlenmelidir.

Üfleme tekniğinin keşfi ile birlikte seri olarak üretilen cam *unguentarium*'lar, MÖ 1. yy'ın ikinci yarısından, MS 3. yy'ın sonuna kadar yaygın olarak kullanılmıştır<sup>1226</sup>. Cam *unguentarium*'ların yapılmaya başlamasından önce, merhem ve kokular, pişmiş topraktan yapılmış *unguentarium*'lara konulmaktaydı. Tekniğin keşfi ile birlikte seri halde üretilen cam *unguentarium*'lar, pişmiş toprak *unguentarium*'lara göre daha yaygın kullanılmıştır. Üretimdeki kolaylığın yanı sıra camın pişmiş toprak örneklerine göre daha estetik oluşu ve içine konan maddeyi sızdırmama durumu camın tercih edilme nedenleri arasında olmalıdır. Cam *unguentarium*'ların üretimi ile birlikte pişmiş topraktan yapılan *unguentarium*'lar ortadan kalkmamış, ancak iç formu *unguentarium*'ların yerini üfleme tekniği ile yapılan, armudi formu gövdelerin taklit edildiği pişmiş toprak *unguentarium*'lar almıştır (**Tablo 6**).

Günlük yaşamda parfüm ya da merhemlerin konulduğu cam *unguentarium*'lar, pişmiş topraktan yapılmış örnekler gibi mezarlarda da ele geçen buluntulardandır. Pişmiş

---

<sup>1226</sup> Barag 1972, 24-26.

toprak *unguentarium*ların mezar içindeki fonksiyonları ile aynı işleve sahip olduğu düşünülen cam *unguentarium*lar da, cenaze törenlerinde uygulanan ritüellerin bir parçası olarak hizmet etmiş olmalıdır<sup>1227</sup>. Akdağ cam *unguentarium*larının ağız kısımlarını kapatan tıpa benzeri bir kapağa mezarlarda rastlanmamış olması da bunların ağızlarının balmumu, mantar, bir kumaş parçası gibi inorganik bir madde ile kapatılmış olabileceği düşüncesini güçlendirmektedir.

Akdağ cam *unguentarium*larında görülen farklı tiplerde cam *unguentarium*'ların bulunuşu, dönemin getirdiği yeniliklerin cam ustaları tarafından denenmiş olduğunu göstermektedir.

## V.2.8. Sikkeler

### V.2.8.1. Mezarlardaki İşlevi

Mezarlara konulan sikkelerin farklı anlamları bulunmaktadır. Bunlardan ilk aklı gelen kayıkçı Kharon'a verilmek üzere mezarlara konan ve Kharon sikkesi olarak adlandırılan sikkelerdir<sup>1228</sup>. Kharon sikkesi, ölen kişinin ruhunun yer altındaki, Akheron ya da Styx olarak adlandırılan, bu dünyayı ölülerin dünyasından ayıran tehlikeli sulardan bir kayık ile rahat bir şekilde geçebilmesi için sunulan hizmetin karşılığında Kharon'a verilen paradır<sup>1229</sup>. Bu sikkeler genellikle, ölen kişinin ağzına, gözüne yerleştirilebildiği gibi eline de verilmekteydi<sup>1230</sup>. Kharon sikkesinin yanısıra nekropollerde ele geçen sikkeler, ya ölü kültü ile bağlantılıdır ya da öteki dünya inancından dolayı ölen kişiye

---

<sup>1227</sup> Muhtemelen mezara sunulan şarap, yağ, koku ya da su ile yapılan libasyonlar bu tür şişelerle yapılıyor olmalıdır. Libasyon sonrasında boşalan *unguentarium*ların mezara konması, gömü işlemi sırasında ölüye gösterilen onurlandırmanın bir sembolü olarak kabul edilebilir. Anderson-Stojanović 1987, 121.

<sup>1228</sup> Antik kaynakların verdiği bilgilere göre, MÖ geç 5. yy'dan MS geç 2. yy'a kadar görülen bir gelenek olan Stevens 1991, 215.

<sup>1229</sup> Mau 1900, 342, 349; Blimner 1911, 486.

<sup>1230</sup> Özen 2001, 125. 20. yy'da İngiltere ve diğer Avrupa ülkelerinde ölen kişinin gözlerine para yerleştirildiği bilinmektedir. Perry – Woodruff 2006, 425. Günümüzde bu uygulama Anadolu'nun çeşitli illerinde Müslüman mezarlarında bilinen ve uygulanan bir gelenektir. Aydın'da ölü mezara indirileceği sırada avucuna para konulmaktadır. Mersin'in Anamur ilçesine bağlı Çarıklar Köyü'nde de paranın ölünün ağzına sıkıştırıldığı görülür. Çıblak 2002, 607.

birakılan mezar armağanlarındandır. Kharon'a verilen sikkelerin değerleri ise çok düşük 1 *obolos*'tur<sup>1231</sup>. Bazı mezarlarda ise sikkeler ölen kişinin hem ağzına hem de eline konulmuştur. Bu sikkelerin de ölen kişinin yakınlarının, ölünün ruhunun mutlaka öteki dünyaya ulaşmasını garanti altına alma isteği yattığı fikri ileri sürülmektedir.

Nekropollerde mezar içerisinde ölen kişinin gözlerine konulmuş sikkelere de rastlanılmaktadır. Bu sikkelerin de, gözleri açık olarak ölen kişilerin, sikkelerle gözlerinin kapatıldığı, böylece defin süresince ölen kişinin uğursuzluk getirdiğine inanılan bakışlarından çevresindekilerin korunmasının sağlandığı düşünülmektedir.

Mezarlarda sikkelerin buluntu yerleri farklılıklar göstermektedir. Örneğin ölen kişinin bacaklarının yakınında toplu olarak ele geçen sikkelere belki de organik bir malzemedan yapılmış kese içine konulmuş sikkelere işaret etmektedir. Ancak bu paralar incelendiğinde bunların birçok örnekte çok yıpranmış, tedavülden kalkmış paralar olduğu belirlenmiştir. Bu nedenle de bu paraların aslında ölünün özel giysilerini tamamlayan para keselerinin içini dolduran bir dolgu malzemesi fonksiyonunda olduğu fikri öne sürülmüştür.

Nadiren de olsa sikke kenarına açılan bir delikle boyunlara amulet olarak bir pandant yani kolye ucu olarak asılan, sikkelere daha çok çocuk ya da kadın mezarlarında rastlanılmıştır<sup>1232</sup>. Mezarlarda kutular içine konulan sikkeler de tespit edilmiştir. Bunlar da ahşap ya da metal kutular olup, yine ölen kişinin kişisel eşyaları olarak yorumlanabilir<sup>1233</sup>. Bunların ayrıca cenaze töreni buluntuları olarak yeraltındaki *marsupium* yani cep harçlığı niteliğinde hizmet eden paralar olabileceği de yorumlar arasındadır. Bunun dışında, yeraltındaki harcamalar da kullanılmak üzere konulan sikkeler, yer altı dünyasına yeryüzünden geçişi sembolize ederken ödemek üzere konulan, ölen kişinin mal varlığının

---

<sup>1231</sup> Stevens 1991, 215.

<sup>1232</sup> Găzdac Alföldy – Găzdac 2009, 164.

<sup>1233</sup> Özen (baskıda).



sembolik parçasıdır. Bazı sikkelerin aslında uzun süre kullanımda olduğu ve bu sikkelerin sembolik bir değeri olduğundan ölü gömme ritüellerinde bilinçli olarak seçilen ve kullanılan paralar olabileceği de ileri sürülür. Pekçok bilim adamı ise bu sikkelerin 1 ya da 2 yüzyıl dolaşımının olmayacağını ileri sürmelerine karşın zor olsa da eski bronz sikkeler bir ailenin seremonisinde ölü kültüründe kullanılmak üzere saklanabileceğini belirtirler<sup>1234</sup>. Sonuç olarak mezarlarda ele geçen sikkelerin bir anlamda yeraltına geçişte ödenen vergiler olduğu düşünülebilir<sup>1235</sup>.

### V. 2.8.2. Akdağ Sikkeleri

Akdağ Nekropolü kazılarında ele geçen sikkelerden Muğla Arkeoloji Müzesi depolarında bulunan envanterlik nitelikteki toplam 58 adet sikke değerlendirilmiştir<sup>1236</sup>. Bu sikkelerin 42'si gümüş, 16'sı bronzdur. Akdağ sikkelerinden **S17** no'lu sikke, yeniden kullanılmış bir Rhodos sikkesidir. Bunun dışında **S18** no'lu sikkede ön yüzde Helios'un yanağında bir kontrmark görülür. Basılmış olan sikkeye sonradan ayrıca vurulan damga olan kontrmarklar bir harf, bir sayı ya da tanrı başı, hayvan, çapa gibi bir sembol olabilmektedir. Kontrmarkların sikkelere vuruluş amacı da çeşitlidir. Bunlar, tedavülden kalkan sikkeyi geçerli kılmak, sikkenin ait olduğu ya da basıldığı yerin dışında da geçerliliğini sağlamak, değerinde bir değişiklik yapıldıysa bunu belirtmek ya da değerli metalden yapılmış sikkenin metalinin kalitesinin kontrol edildiğini göstermek gibi nedenlerle yapılmıştır<sup>1237</sup>.

---

<sup>1234</sup> Găzdac Alföldy – Găzdac 2009, 164, dn.13

<sup>1235</sup> Găzdac Alföldy – Găzdac 2009, 164.

<sup>1236</sup> Muğla Arkeoloji Müzesi deposunda bulunan bu sikkelerin dışında, Stratonikeia Kazı deposunda hangi mezardan ve hangi mevkiden çıktığı belli olmayan korozyonlu ve sağlam durumda pek çok sikke bulunmaktadır. Ancak bu sikkelere ait verilerin olmaması nedeniyle değerlendirmeye alınmamış bu nedenle de sadece envanterlik nitelikteki sikkeler çalışılmıştır.

<sup>1237</sup> Tekin 1992, 30-31.

Akdağ mezarlarında ele geçen ve bu çalışmada değerlendirilen 58 adet sikkeden 34'ü Stratonikeia, 3'ü Stratonikeia Roma Eyalet Sikkeleri, 21'i de Rhodos sikkeleridir.

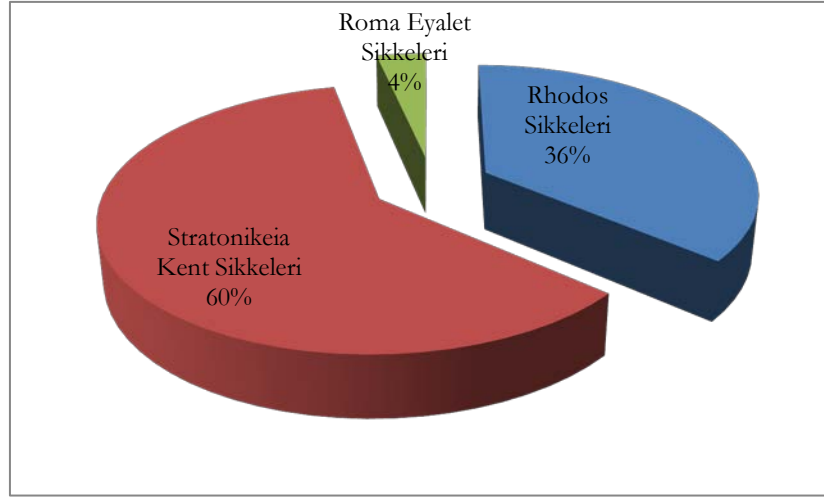

**Şekil 14:** Stratonikeia sikkelerinin dağılım grafiği.

Sikkelerin %60'nı Stratonikeia, %36'sını Rhodos, %4'ünü de Roma Eyalet sikkeleri oluşturur (Şekil 14-16).

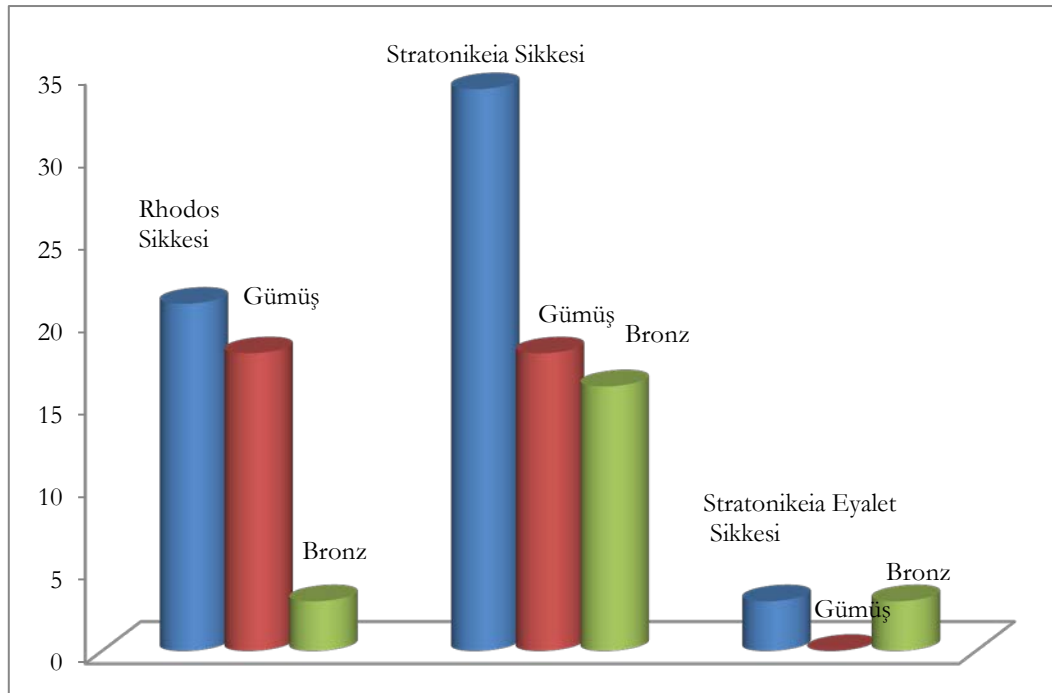

**Şekil 15:** Stratonikeia Akdağ mezarlarından ele geçen gümüş ve bronz sikkelerin dağılım grafiği.

Nekropolde ele geçen sikkelerin buluntu konumları raporlarda belirtilmediğinden, bu sikkelerin içinde Kharon sikkesinin olup olmadığı konusu açık değildir<sup>1238</sup>. Bunun dışında **MK16** no'lu mezarda, bacak kemikleri arasında 1 adet bronz sikke bulunmuştur. Bu sikke de bel çevresinde bir kese ya da cep içinde konulmuş sikkelerden olabilir. **MK38** no'lu mezarda kafatasının yanında sikkenin bulunması, bu sikkenin Kharon sikkesi olabileceğini düşündürmektedir. Fakat mezardaki iskelet ve buluntularının mezar soyguncuları tarafından yerlerinin karıştırılmış olması nedeniyle, kesin bir yorum yapmak zordur. Bu nedenle bu sikkeler, mezara öbür dünya inancı ile bağlantılı olarak konulan ölen kişinin kişisel eşyaları arasında değerlendirilebilir.

Kent ve kentin çevresinde bulunan epigrafik buluntular, kentte birçok epitle birlikte anılan Zeus kültünün ön planda olduğunu gösterir. Stratonikeia sınırında bir gelenek olarak yerleşimlerin bazılarının isimlerinden<sup>1239</sup> tanrılarına ürettikleri epitetlerden<sup>1240</sup> özellikle Khrysaoreius, Karia Bölgesi'nin dini ve siyasi birliğinin adı oluşuyla dikkati çekmektedir<sup>1241</sup>.

Akdağ Nekropolü'nde Stratonikeia kent sikkesi olarak tespit edilen 34 adet sikkenin 18'inin ön yüzünde defne çelenkli Zeus başı sağa dönük, arka yüzünde kanatları

---

<sup>1238</sup> Ancak Muğla Arkeoloji Müzesi'nde yapmış olduğum çalışmalarda, Stratonikeia Akdağ kazılarında ele geçen etütlük eserlerin buluntu deposunda, Akdağ buluntu kasaları içerisinde, bilgi fişinin bulunmadığı bir poşete konulmuş, bir dişe kaynaşmış olarak bulunan aşırı korozyonlu bir sikkenin varlığı, mezarlara bırakılan sikkelerden Kharon'a verilmek üzere ağız içine yerleştirilmiş sikkelerin varlığını göstermektedir.

<sup>1239</sup> Şahin 2010, 5.

<sup>1240</sup> Zeus Khrysaoris, Zeus Kannokos, Zeus Kapatolios, Zeus Angelos, Zeus Ardyreus, Hyertatos, Zeus Pembenos, Zeus Nakrasos, Zeus Hysistos, Zeus Londargos, Zeus Narasos, Zeus Ouranios, Zeus Stratios.

<sup>1241</sup> Bu birliğin merkezi antik dönem yazarlarının verdiği bilgilere göre Stratonikeia kenti yakınlarında yer alan Zeus Khrysaoreios'un kutsal alanının bulunduğu yerdedir. Zeus Khrysaoris'in kutsal alanı Hiera Kome (kutsal köy) olarak adlandırılan bir yerleşimde bulunmaktaydı. Karia Bölgesi'nin yerel kültü olan Khrysaor ile Grek mitosları arasında bir ilişki olduğu ve bu kültün Submiken Dönemi'ndeki kahraman Khrysaor'a kadar geri gittiği ancak bu ismin sonraları Gorgon'un (Medusa) oğlu, Pegasos'un kardeşine verildiği ve bu kültün bu isimle ilişkili olduğu ileri sürülmüştür. Bunun dışında bu kült ile ilgili olarak Khrysaor'un aslında bir Lykia tanrısı olduğu ve kültünün Karia Bölgesi'ne gelen kolonistlerce getirildiği de ileri sürülen bir başka görüştür. Khrysaor "Altın Kılıçlı, Altın Kemerli" anlamında olduğundan bu kelimedenden yola çıkarak Zeus Khrysaoreios epitheti, "Altın Kılıçlı Tanrı" olarak yorumlanmıştır. Magie, bu ismin Altın Kılıçlı Zeus'la bir ilişkisinin olmadığını, aynen Zeus Labraundos'da olduğu gibi bunun Çift Baltalı Zeus olmadığını kentin adının Labraunda'dan geldiğini ileri sürmüştür. Magie 1950, 1031; Şahin 2010, 4-5.

açık kartal, ayakta, sağa; kare *incusum* içinde ve üstte magistrat adı tasvir edilmiştir. Bu sikkeler, MÖ c.150-120 yılları arasında *plinthoborik* olarak ve *hemidrahmi*<sup>1242</sup> standardında darp edilmiştir<sup>1243</sup>. Bu sikke tipi BMC Caria'da ve Weber III'de MÖ. c. 166-88<sup>1244</sup>, SNG von Aulock Karien'de MÖ II. - I. yy<sup>1245</sup>, SNG Keckman I ve SNG Kayhan'da MÖ 150-120<sup>1246</sup>, SNG von Aulock Nachtrage III'de MÖ 125-85<sup>1247</sup>, SNG Cop. Caria II'de MÖ c. 81 (Erken İmparatorluk Dönemi) yılları arasına<sup>1248</sup> tarihlendirilmiştir. Buluntu konteksti açısından değerlendirildiğinde, Akdağ mezarlarından ele geçen sikkeler için, Meadows'un verdiği MÖ c.150-120 tarihleri<sup>1249</sup> uygun görülmektedir.

Stratonikeia kentinin kült alanı olarak bilinen Lagina'da Tanrıça Hekate'ye tapınıyor ve Tanrıça adına her yıl normal, dört yılda bir de büyük şenlikler düzenleniyordu<sup>1250</sup>. Lagina'da Hekate kültürünün erken izleri bilinmemekle birlikte, MÖ 2. yy'a tarihlenen tapınağın cella'sında dolguda<sup>1251</sup>, MÖ 4. yy'a tarihlenen kurbanla ilgili bir yazıt parçasının bulunması, bu parçanın kutsal alanın erken dönemi ile ilgili olabileceğini düşündürmektedir<sup>1252</sup>. Kentteki Hekate kültürünün belirgin izlerini yansıtması açısından sikkeler de, önemli arkeolojik verileri oluşturmaktadır. Stratonikeia'nın MÖ 167/166 yılında Roma tarafından Rhodos'un egemenliğinden kurtulması ile Stratonikeia sikkeleri üzerinde Hekate görülmeye başlamıştır.

---

<sup>1242</sup> Drahmi; 3.0 gr ya da biraz daha ağır, hemidrahmi; 1.5 gr ya da biraz daha hafif standartlardadır.

<sup>1243</sup> Katalogda bu sikkelerin referansları magistrat adlarına göre verilmiştir.

<sup>1244</sup> BMC Caria; Weber III.

<sup>1245</sup> SNG von Aulock Karien.

<sup>1246</sup> SNG Keckman I; SNG Kayhan.

<sup>1247</sup> SNG von Aulock Nachtrage III.

<sup>1248</sup> SNG Cop. Caria II.

<sup>1249</sup> Meadows 2002.

<sup>1250</sup> Strabon XIV, 2, 25; Şahin 1976, 46. Lagina, MÖ 4. yy'da Koranza adında arkhonlar tarafından yönetilen, kendi meclisi olan ve kanun koyup uygulayan bağımsız bir kentin *demos*'u idi. Stratonikeia kenti kurulduktan sonra ise Lagina'da Koranza, Hiera Kome gibi Stratonikeia'nın *demos*'u olmuştur. Şahin 1976, 1; Aydaş 2010, 3.

<sup>1251</sup> Tırpan – Söğüt 2005, 3.

<sup>1252</sup> Şahin 2002, No.:1.

Stratonikeia sikkelerinin 8'inin ön yüzünde defne çelenkli Hekate, başı sağa dönük, başın üzerinde hilal, arka yüzünde Nike sola doğru, sağ elinde çelenk, sol elinde defne dalı tutmakta, sağda altta sadak, solda zeminde "C-T"; sağ alt zeminde A; üstte magistrat adı ve hepsi kare *incusum* içinde tasvir edilmiştir. Plinthophorik ve hemidrahmi standardında darp edilen<sup>1253</sup> bu sikkeler, BMC Caria ve Weber III'de MÖ 166-88<sup>1254</sup>, SNG Keckman I ve SNG Kayhan'da MÖ I. yy'a<sup>1255</sup>, SNG cop. Caria II'da MÖ c. 81 (Erken İmparatorluk Dönemi) yıllarına<sup>1256</sup> tarihlendirilmektedir.

Roma'nın MÖ 167 yılında Karia Bölgesi'ni Rhodos egemenliğinden kurtarıp bölgedeki kentlere bağımsızlıklarını vermesiyle birlikte Stratonikeia, MÖ 2. yy'ın ikinci yarısında gelişme göstermiş<sup>1257</sup>, kent Mithridates'e karşı direnerek Sulla ve Roma Senatosu'nun takdirini toplamış, savaş zamanında Asya ve Yunanistan'daki şehirlere de elçiler yollamışlardır. Stratonikeia kentinde Mithridates'in kuşatmasından önce yoğun askeri hazırlıklar olmuştur. Bu durum sikke basımında bir artışın olması gerektiğini düşündürmektedir. Bu dönemde basılan sikkeler, Mithridates'e karşı direnci finanse etmek için basılmış olmalıdır. Bu dönemden sonra Roma'nın ayrıcalıklar tanıdığı kentin refahının yüksek olduğu dönem başlamıştır. Şehir güneyde denize kadar olan toprakları ve Keramos liman vergilerini yönetmekteydi<sup>1258</sup>. Bu dönemde Stratonikeia'nın büyüyen topraklarındaki para döngüsünde çoğunun yabancı para ya da bronz sikkelerle yapıldığı düşünülebilir.

Akdağ Nekropolü'nde Zeus ve Hekate tasvirli sikkelerin dışında toplam 2 adet Stratonikeia'nın Roma Eyalet sikkesi olarak darp ettiği sikke bulunur. Bu sikkelerin ön

---

<sup>1253</sup> Katalogda bu sikkeler için de magistrat adlarına göre referans verilmiştir.

<sup>1254</sup> BMC Caria; Weber III.

<sup>1255</sup> SNG Keckman I; SNG Kayhan.

<sup>1256</sup> SNG cop. Caria II.

<sup>1257</sup> Tırpan 1990 b, 217-218.

<sup>1258</sup> Meadows 2002, 123.

yüzünde Septimius Severus ve Iulia Domna (MS 193-211) ile Caracalla ve Plautilla büstleri tasvir edilmiştir (MS 211-217).

Stratonikeia sikkeleri dışında, mezarlarda 21 adet Rhodos sikkesi bulunmuştur. Bunlardan 2'sinin ön yüzünde şua taçlı Helios başı sağa dönük, arka yüzünde de iki tomurcuk gül tasvir edilmiştir. 19'unun ön yüzünde ise yine şua taçlı Helios başı, arka yüzünde ise *quadratum incusum* içinde Rhodos gülü, sağ ve solda P-O ve üstte magistrat adları tasvir edilmiştir<sup>1259</sup>.

Ön yüzünde şua taçlı Helios başı ve arka yüzünde iki tomurcuk gül tasvirli sikke tipinin tarihlendirilmesi konusunda yayınlar arasında farklılıklar görülmektedir. BMC Caria'da bu sikke tipi MÖ 400-333<sup>1260</sup>, SNC cop. Caria II'de MÖ c. 394-304 yılları arasına<sup>1261</sup>, Fitzwilliam Museum Vol. III'de MÖ 333-304 yılları arasına<sup>1262</sup>, SNG von Aulock Nachträge III'de ise MÖ 304-189 yıllarına<sup>1263</sup> tarihlendirilmiştir. Bu tarihlenmeler mezar buluntuları ile uyumlu değildir. Ancak Ashton'ın bu gruptaki sikkeler için önerdiği MÖ 250-190 yılları<sup>1264</sup> Akdağ mezar buluntuları ile daha uyumlu görülmektedir. Bir başka grup sikke ise ön yüzünde yine şua taçlı Helios başı, arka yüzünde ise bu sefer *quadratum incusum* içinde Rhodos gülü, sağ ve solda [P-O] ve üstte magistrat adları tasvir edilmiş plinthophorik sikkelerdir. Bunlar SNG von Aulock Karien'de MÖ 167-88 yılları arasına<sup>1265</sup>, SNC cop. Caria II, BMC Caria ve Fitzwilliam Museum III'te MÖ 166-88 yılları arasına<sup>1266</sup>, SNG Kayhan Collection'da MÖ 188-84 yılları arasına<sup>1267</sup> tarihlendirilmektedir.

---

<sup>1259</sup> Katalogda bu sikkelerin referansları, ön yüzde tasvir edilen şua taçlı sağa dönük ya da cepheden Helios başına ve magistrat adlarına göre verilmiştir.

<sup>1260</sup> BMC Caria.

<sup>1261</sup> SNC cop. Caria II

<sup>1262</sup> Fitzwilliam Museum Vol. III

<sup>1263</sup> SNG von Aulock Nachträge

<sup>1264</sup> Ashton 2001.

<sup>1265</sup> SNG von Aulock Karien.

<sup>1266</sup> Fitzwilliam Museum Vol. III.

<sup>1267</sup> SNG Keckman I; SNG Kayhan Collection.

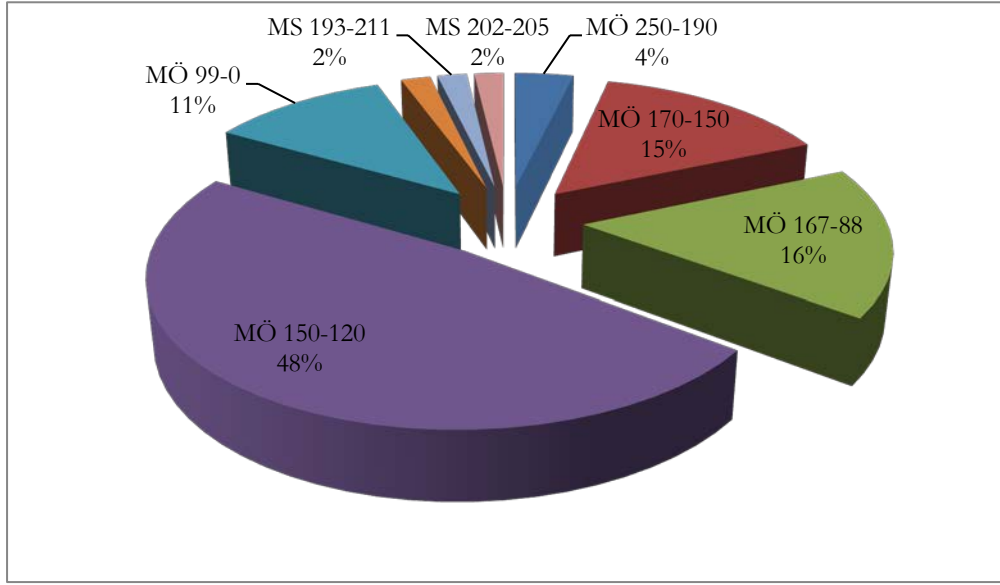

**Şekil 16:** Akdağ Nekropolü mezarlarından ele geçen sikkelerin yüzyıllara göre dağılımı.

Pek çok araştırmacının bu tipteki Rhodos sikkeleri için çok farklı tarihlemeler verdiği aşikârdır. Bu durumda Akdağ mezarlarından ele geçen bu tipteki Rhodos sikkeleri, mezar kontekstleri ile birlikte değerlendirildiğinde en uygun tarihleme, SNG Keckman I'de Grup B'de verilen MÖ c. 170-150'lere tarihlenmektedir (**Şekil 16**). Bu grup içinde yer alan ancak benzerlerinin SNG von Aulock Karien yayınında bulunan **S9, S15, S17, S18, S19, S20, S21** no'lu sikkeler ise, MÖ 167-88 yılları arasına tarihlendirilebilir<sup>1268</sup> (**Şekil 15**).

Stratonikeia kentinde ele geçen sikkelerin %36'sını Rhodos sikkeleri oluşturur (**Şekil 13**). Stratonikeia kenti nekropolünde bu sikkelerin ele geçme nedenini tarihi verilerle açıklanabilir. Rhodos sikkelerinde ana birim *tetradrahmē*'dir aynı zamanda *didrahmē*'ler darp etmiştir (MÖ 408'den MÖ 190'a). Daha küçük ölçü birimlerinin ise Rhodos'un yeniden yapılanmasında görevli işçiler ve Girit'li korsanlara ve V. Philippos ile III. Antiochos'a karşı yapılan askeri giderleri ödemek amacıyla basılmış sikkeler olarak yorumlanır. Özellikle *tetradrahmē*'lerin, inşa işleri ya da askeri krizlerle ilgili olarak

<sup>1268</sup> SNG von Aulock Karien.

kullanılmak amacıyla basıldığı düşünülür<sup>1269</sup>. Doğrudan bir kanıt olmamasına karşın, darphanenin düzenli üretimi, ülke giderlerini karşılamayı amaçlamış olmalıdır. Statonikeia kentinin kurucusu olarak bilinen Seleukos'ların yönetiminde uzun süre kalmadığı, MÖ 201 yılına kadar Rhodos'un hâkimiyetine girdiği ve bu hâkimiyetin aynı yıl Makedonyalı V. Philippos tarafından sonlandırıldığı bilinmektedir. Rhodos'un özellikle İskender'den sonraki dönemde, oldukça artan korsanlara karşı ticaret güzergâhlarını güvenlik altına almak için donanmanın ayakta kalması amacıyla bakımların yapılması, orduyu düzenlemek için paraların ödenmesi gerekmektedir. Ayrıca MÖ 200'den sonra Rhodos'un önderliğinde canlanan Nesiotik Birliği'nin giderlerine karşı harcamalar, Konsül hizmetleri ve Kongre meclisinde hazır bulunanlar için ödemelerin de yapılmış olduğu ileri sürülür<sup>1270</sup>.

Rhodos *drabm*'lerinin Yunanistan anakarası ve güneybatı Anadolu'da ele geçmesi, MÖ 2. yüzyıl'ın ilk yarısında yoğun imitasyonlarının bulunması, bunların paralı askerler için basıldığı yorumlanır. Bu imitasyonların bulunması, Rhodos sikkelerinin büyük ölçüde bilindiğini ve kabul edildiğini göstermektedir. Rhodos gümüş *plinthophorik*'lerinin dolaşımı hakkında Ashton, A. Bresson'dan aktarımına göre bilgi verir. Bresson, Rhodos sikkelerinin en çok bulunan otonom tiplerinin Rhodos ve *Peraia*'sında, Rhodos'un ekonomik baskısının altındaki Karia ve Lykia kıyılarında bulunduğunu, daha küçük miktarda ise komşu adalar ve Girit'te ele geçtiğini belirtmiştir<sup>1271</sup>.

Stratonikeia'nın anıtsal mimari yapıları ile zengin bir kent görünümünde olmasına karşın MÖ 167 yılından öncesinde kentin sikke basmadığı bilinir (**Şekil 15**). Bu durum

---

<sup>1269</sup> Bunlar MÖ 408'de şehrin yeniden inşası, MÖ 316'daki sel baskınından sonra MÖ 305/304'de büyük bir kuşatma ile yeniden yapılaşma çalışmaları, MÖ 229-226 yılındaki deprem ve MÖ 205 yılından MÖ 190 yılına kadar yoğun askeri giderler şeklinde özetlenebilir.

<sup>1270</sup> Ashton 2001, 96.

<sup>1271</sup> Bresson 1993, 166.



kentin kuruluşundan özgürlüğüne kadar, önce Seleukos, sonra Rhodos, daha sonra V. Philippos ve tekrar Rhodos yönetimine girmesiyle açıklanmaktadır. Stratonikeia MÖ 167 yılına kadar para basmamasına karşın, MÖ 190'lı yıllarda Karia Bölgesi kentlerinden olan Alabanda yakınlarındaki Antiocheia da attik ağırlıklı *tetradrahm*'ler basmaya başlamıştır. Seleukoslar altında Antigonos birlikleri nedeniyle sıkıntı yaşasalar da, Alabanda Rhodos'un Karia'ya egemen olduğu dönemde bile bağımsızlığını sürdürmüştür. Ancak buradan Rhodos'luların ya da başka bir ülkenin söz konusu şehirlerin para basımını durdurduklarına dair bir kanıt bulunmadığından böyle bir sonuca da ulaşmamak gerekir. Muhtemelen Stratonikeia ve Alabanda kentlerinin farklı konumları farklı para ihtiyaçlarını yaratmış olmalıdır. Stratonikeia kenti V. Philippos ile Rhodos idaresinde güçlenmişti. Bu durum kentteki halkın hoşuna gitse de gitmese de şehrin güvenliği için başka bir ülkeye para ödenmiştir<sup>1272</sup>.

Karia Bölgesi'nde, özellikle Hellenistik Dönem'e ait sikkeler üzerinde Helios betimlemelerinin görülmesi<sup>1273</sup>, son yapılan araştırmalar çerçevesinde Karia'da ve Lydia kentlerinin bir kısmında karşılaşılan Helios kültüne dair izlerin de, bölgelerin Rhodos'la bağlantısını düşündürmektedir<sup>1274</sup>. Bu kentler ya Rhodos *Peraia*'sındaki kentlerdir ya da MÖ 188 yılındaki Apameia Barışı'ndan sonra, bir süre için adaya bağlanmışlardır. Bu bağlamda Rhodos'un, söz konusu kültü, egemenlik altına aldığı yakın bölgelerdeki kentleri kendine bağlamak için bir tür dinsel araç olarak kullandığı sanılmaktadır. Diğer yandan, *Peraia*'daki kentlerin Rhodos'ta yaygın olan Helios kültünü bu güçlü kenti onurlandırmak ve O'na olan bağlılıklarını daha belirgin bir hale getirmek için benimsedikleri de ileri sürülebilir.

---

<sup>1272</sup> Meadows 2002, 120.

<sup>1273</sup> Matern 2002, 1, dn. 110.

<sup>1274</sup> Matern 2002, 18, dn.138.

Stratonikeia kentinin kutsal alanı Lagina'da, Rhodos'luların ve Karia'luların Rhodos Tanrısı Helios/ Rhodos ile Hekate'ye birlikte sunu yaptıkları Idyma'da bulunan bir yazıtla da doğrulanmaktadır<sup>1275</sup>. Bir yazıtta Hekate'nin rahibi olan Menophilos Leon'un Rhodos'un koruyucu tanrısı Helios/Rhodos'un da rahipliği ile görevli olduğuna işaret etmektedir<sup>1276</sup>.

Genelde mezarlarda bulunan paralarla, mezar içerisindeki gömütü veya gömütleri tarihlendirmede temkinli olmak gerekmektedir. Özellikle, mezarlara konulan sikkelerin döneminin paralarının olup olmadığını mezarda ele geçen diğer buluntularla birlikte değerlendirmek gerekmektedir. Mezar bir kere kullanılmış ise durum daha nettir. Ancak Akdağ Nekropolü'nde olduğu gibi mezarlar farklı dönemlerde kullanılmışlarsa buluntularla sikkelerin tarihlendirmelerinin uyumuna bakılmalıdır.

Stratonikeia Akdağ mezarlarında ele geçen sikkeler, ağırlıklı olarak Stratonikeia'nın kendi Hellenistik otonom sikkeleridir. Ön yüzde, defne çelenkli sağa dönük durumda Zeus başı; arka yüzde ise, *quadratum incusum* içerisinde sağa veya sola ilerler Kartal tipinde gümüş hemidrahmi ve bronz oboller ele geçmiştir. Stratonikeia örneklerinde ΑΡΤΕΜΙ, ΙΑCΩΝ, ΛΕΩΝΤΙ, ΧΑΙΡΗΜΩΝ, ΑΡΙCΤΕΑC, ΜΕΝΕΚΛΗC, ΣΤΡΑ-ΤΟΝ, ΔΕΜΕΤΡΙΟC, ΑΡΙCΤΕΑC, ΕΚΑΤΑΙΟC-CWCΑΝΔΡΟΥ, ΦΑΝΙΑC-ΚΙΘΑΡ, ΔΙΟΚΛΗC, ΑΡΙCΤΕΑC, [ ]ΑΝΔΕΥ gibi magistratların isimleri görülür (**Tablo 7**).

Çoğu mezarda Stratonikeia sikkeleri ile beraber, Rodos plinthophorik *hemidrahmi*'leri bulunmuştur. Bu sikkeler üzerinde de ΑΓΑ[Θ]ΑΡΧΟC,

---

<sup>1275</sup> Aydaş 2005, 70, Kat. No.: 13.

<sup>1276</sup> Şahin 1981, 504.

ΑΘΑΝΟΔΩΡΟΣ, ΑΡΤΕΜΩΝ, ΑΝΤΙΠΑΤΡΟΣ, ΘΡΑΣΥΜΕΝΗΣ, ΔΑΜΑΣ, ΝΕΩΝ, ΔΕΞΙΚΡΑΤΗΣ, ΜΑΗΣ magistratların isimleri belirlenmiştir<sup>1277</sup> (Tablo 8).

Özellikle MÖ 250-190'lara tarihlenen sikkeler ile MÖ 170-150 yıllarına tarihlenen Rhodos sikkelerinin mezarlarda bulunmuş olması, yukarıda da açıklandığı üzere, Rhodos'un Stratonikeia üzerindeki siyasi etkinliğinin nekropoldeki yansıması olarak yorumlanabilir.

Sonuç olarak yabancıların kontrolü altındayken Stratonikeia'nın yerel sikkesi görülmemiştir. Bu dönemde kentte Rhodos sikkeleri baskındır. Şehir özgür kaldığında, kendi sikkelerini basmaya başlamıştır. Savaş ve ayaklanma dönemlerinde gümüş sikke zamanın güçlü komşu devletlerinden alınan standartlarda basılmıştır. Kent önce Attalos Krallığı ve Rhodos ve daha sonra Roma egemenliğine girmiştir. Meadows barış dönemlerinde ihtiyaç duyulan sikkelerin büyük bir kısmının bronzdan yapıldığını kent yetkililerinin şehrin dışında kullanılacak parayı basmak istememiş olduklarını belirtir<sup>1278</sup>. Eğer Meadows'un bu yorumu ilginç sonuçlar doğurmaktadır. Gümüş para, sadece refah ve zenginlik döneminde değil aynı zamanda yokluk ve acil durumlarda da basılmıştır. Bu durum, şehrin finansal politikasının içeriden değil dışarıdan yönetildiğini gösteren bir işaret olmalıdır.

---

<sup>1277</sup> Stratonikeia Akdağ Nekropolü'nden ele geçen 1997 yılına ait etütlük nitelikteki sikkeler, Doç. Dr. A. T. Tek tarafından çalışılmış, bu sikkelerden Rhodos sikkeleri üzerinde ΜΗΝΟΔΩΡΟΣ ΘΡΑΣΥΜΕΝ, ΔΙΟΝΥΣΙΟΣ, ΘΡΑΣΥΜΕΝ, ΑΝΤΑΙΟΣ, (ΠΕΙΣ)ΙΚΡΑΤΗ(Σ), Stratonikeia kent sikkeleri üzerinde ise ΜΕΛΑΝΘΟΥ, ΔΗΜΗΤΡΙ, ΑΡΙCΤΕΑC, (ΜΗ?)ΝΑ-ΙΤΟΡ ? isimlerinin okunduğu belirtilmiştir. Tek 1999, 221-222.

<sup>1278</sup> Meadows 2002, 125.

**V.2.9. Diğer Buluntular (Levha 117 a-d; 118 a-m; 119 a-g; 120 a-f; 121 a-ı; 122 a-f; 123 a-d).**

Akdağ mezarlarında tipolojileri yapılan buluntuların yanı sıra, mezarlarda az sayıda ele geçen *stamnos*'lar (**Sta1-3**), *pyxis* (**Py1**), *aryballos*'lar (**Ary1-3**), *lekythos* (**L1**), tabak (**Ta1**), tava (**Tv1-2**), kapaklar (**Kp1-4**), ağırşaklar (**Ağ1-2**); bronz kap (**BrKp1-2**), kulp (**Ku1-2**); *strigilis* (**St1-4**) bronz ayna (**A1-3**), yüzük (**Yü1-3**), altın küpe (**Kü1-2**), altın ağız bantları (**AğB1-2**), altın diadem parçaları (**Dp1-2**), iğne (**İ1-2**), spatül (**Sp1**), balta (**B1**), onyx pendant (**P4**), mermer heykelciğe ait el parçası (**Hp1**) ve mezar *stel'i* parçası diğer buluntular başlığı altında genel olarak değerlendirilmiştir.

**Sta1-3** no'lu kaplar düz ve geniş ağız kenarlı olan bu kapların dudağı, iç kısmında yer alan ince plastik bir bant ile hafif yükseltilmiş *stamnos*'lardır (**Levha 117 a-c; Çizim 20a-b**). Antandros Nekropolü'nde bu türdeki kaplar, *urne* kabı olarak kullanılmıştır<sup>1279</sup>. **Sta1** no'lu *stamnos*'un omuz kısmında kahverengi renkte yapılmış eğik çizgi bezemeler ile gövdede yapılmış bant şeklinde çizgi bezemeler görülür. Üç kapta **MK14** no'lu mezarda bulunmuştur. Bu mezarda ikincil *keremasyon*'un yapıldığı mezarda ele geçen p.t *urne*'den anlaşılmaktadır. Bu kaplar da mezarda *keremasyon* kabı olarak kullanılmış olabilir. Ancak içlerinde yanmış kemik kalıntılarının ele geçmemiş olması nedeniyle kesin bir şey söylemek zordur. Benzer örneklerle bu *stmanos*'lar MS 1.yy'a tarihlendirilebilir<sup>1280</sup>.

Antik dönemde çoğunlukla kadınlar takılarını, kozmetik eşyalarını muhafaza etmek için kullandıkları, genellikle kapaklı olarak üretilen kutulardan olan *pyxis*'lerden Akdağ mezarlarında da bulunmuştur. **MK14** no'lu mezarda ele geçen **Py1** no'lu p.t *pyxis* 21,1 cm yüksekliğindedir (**Levha 117 d**). Ağız kısmı kapağın oturabilmesi için girintili olarak yapılan kabın gövdesi silindirik formdadır. Gövdeden keskin bir hatla geçilen ayak

---

<sup>1279</sup> Polat – Polat 2004, 457; Yağız 2009, 138.

<sup>1280</sup> Lang-Auinger 1996, 67.

şeklinde yükseltilmiş, profilli bir kaidesi bulunur. Elis'te MÖ 3. yy'a tarihlenen bir mezarda bulunan geniş bir *pyxis* içinden ele geçen p.t unguentarium, bronz ayna, makas ve maşanın bulunması, kabın mezarlarda da aynı işlevinin devamını göstermesi açısından önemlidir<sup>1281</sup>. Ancak Akdağ mezarında ele geçen *pyxis*'in içi boş olarak bulunmuştur. İçinin boş olması mezarların soyulup, karıştırılmasından kaynaklanmış olabileceği gibi, mezara boş olarak da konulmuş olabileceğini düşündürür. Form olarak yakın benzeri Atina'da görülür. Ancak bu örnekte *pyxis* beyaz zeminli ve Akdağ örneğine göre daha kalitelidir. Atina'da bulunan *pyxis* örneği Geç Hellenistik Dönem'e tarihlendirilmiştir<sup>1282</sup>. Bir başka yakın örneği ise, Samothrake Nekropolü kazılarında bulunmuştur. Formun benzeri MÖ 25 yılına tarihlendirilmiştir<sup>1283</sup>. Akdağ'da ele geçen *pyxis*'in ayak kısmı ise bu örnekten biraz daha yüksektir. Benzerleri yardımıyla MÖ 1. yy sonu-MS 1.yy'a tarihlendirilebilir.

MÖ 5. yy'dan itibaren mezarlara bırakılan kaplardan olan *lekythos*'lar<sup>1284</sup> koku ve yağların konulduğu kaplardandır. Hellenistik Dönem *lekythos*'ları Arkaik ve Klasik Dönem'in siyah glazürlü Deianeira *lekythos*'larından farklı bir gelişim göstermiştir. Bu dönemde yuvarlak kaideli, küresel ya da ovaoid gövdeli, şerit şeklinde kulplu, içindeki maddeyi boşaltmak için yapılmış uygun ağız formuna sahiptir<sup>1285</sup>. Akdağ mezarlarında ele geçen **L1** no'lu *lekythos*'un ağız kısmı kırık, dar boyunlu, basık yuvarlak gövdeli ve tek kulpludur (**Levha 118 a; Çizim 21 a**). Kronolojik olarak bir farklılık görülmezsizin değişik varyasyonlarda yapılmıştır. Bu kaplar çoğunlukla yağ saklamak için kullanılmış olmalarına karşın, boyutlarından yola çıkarak farklı amaçlar için de kullanılmış olabileceği önerilmektedir. Çok geniş olarak yapılanların depolama için, orta büyüklükte olanların

---

<sup>1281</sup> Rotroff 1997, 191.

<sup>1282</sup> Rotroff 1997, Lev. 122, Res. 94.

<sup>1283</sup> Dusenbery 1998, 797, S143-5.

<sup>1284</sup> Şahin 1996, 143.

<sup>1285</sup> Rotroff 1997, 169-170.

kısa süreli depolama için kullanıldığı düşünülebilir. Bu kapların içleri genellikle ince bir astarla kaplanmıştır. Bunun nedeni içindeki sıvının dışarı sızmasını en aza indirmektir<sup>1286</sup>.

Parfüm ve yağ kapları olarak bilinen bir diğer kap formu da *aryballos*'lardır. Pişmiş topraktan yapılmış *aryballos*'lardan Akdağ'da da 4 örnek bulunmuş<sup>1287</sup>, 3'ünün katalog bilgisine yer verilmiştir (**Ary1-3**) (**Levha 118 b**). Bunlardan ikisi kulpsuz, **Ary1** no'lu kap ise kulpludur. Yükseklikleri 7,4 cm ile 8,5 cm arasında olan *aryballos*'ların kısa boyun ve ağız yapıları bu kapların yağ kapları olarak hizmet ettiğini düşündürmektedir<sup>1288</sup>. **Ary2-3** no'lu *aryballos*'ların dış yüzeyi koyu kırmızı renkte astarlıdır. Dipleri düzdür. **Ary1** no'lu *aryballos* ise alçak halka kaidelidir. *Aryballos*'lar form açısından MS 1. yy- MS 1yy ortalarına tarihlendirilebilir.

**Tv1-2** no'lu kaplar Hellenistik ve Roma Dönemi mutfak kaplarından tavalardır (**Levha 118 e; Çizim 21 c**). Her iki tava da farklı mezarlarda ele geçmiş, aynı form özelliklerine sahiptir. Form olarak MS 1. yy'a tarihlendirilen her iki kabın içinde de yanık izleri ile birlikte tütsü otlarının ele geçmesi, mezarda bu kaplarda tütsü otunun yakıldığını göstermektedir.

**Ta1** Düz ağızlı, fazla derin olmayan, düz dipli tabağın benzer örnekleri ise MS1. yy'a tarihlendirilmiştir (**Levha 118 h, ı; Çizim 21 f**).

Akdağ mezarlarında kendine yer bulan bir başka kap formu da içki kapları olarak bilinen *skyphos*'lardır. **Sky1-Sky2** no'lu *skyphos*'lar düz dudaklı, ağız ile gövde arasında ayrımı sağlayan derin yiv, dışbükey gövde ve halka kaidelidir (**Levha 118 h, ı; Çizim 21 f**). Ağız kenarına yakın kısımda karşılıklı olarak yerleştirilmiş iki kulp vardır. **Sky1** no'lu *skyphos*'un kulbu ağızdan gövdeye dikey olarak birleşirken, **Sky2** no'lu *skyphos* kulpları ise

<sup>1286</sup> Rotroff 1997, 170.

<sup>1287</sup> Bu *aryballos*'lardan biri kazı evi deposundadır. Aynı formda olmaları nedeniyle katalog bilgisine yer verilmemiştir.

<sup>1288</sup> Rotroff 1997, 171, 1131-1139.

ağzın altında yatay olarak birleşmektedir. Her iki *skyphos*'un da dış yüzeyi bezemesizdir. Hamur rengi soluk kırmızı ve açık kırmızı renkte olan kapların dış yüzeyleri yoğun kireç tabakası ile kaplıdır. Hamurunun renginde ince astar uygulanmıştır. Benzerleri Samothrake Nekropolü'nde<sup>1289</sup>, Sardeis'te<sup>1290</sup>, Laodikeia Nekropolü'nde<sup>1291</sup>, Perge'de<sup>1292</sup> ele geçmiştir. Samothrake'dekiler MÖ 1. yy'ın son çeyreğine, Sardeis'tekiler MÖ 50-MS 50'ye, Laodikeia'daki kâseler MÖ 1. yy'ın ortasına<sup>1293</sup> ve Perge'dekiler Augustus Dönemi'ne (MÖ 27-MS 14)<sup>1294</sup> tarihlenir. Bu tip altında değerlendirilen Akdağ örnekleri de analogiler yardımıyla MÖ 1.yy ortası -MS 1. yy'a tarihlendirilebilir.

Mezarlarda ele geçen kapakların çapları 5,7 cm ile 18,2 cm arasındadır. **Kp1** no'lu kapağın dışındakiler hemen hemen aynı formda yapılmış kapaklardır (**Kp1-Kp4**) (**Levha 118 j-m; Çizim 21 g,h**). **Kp1** no'lu kapak **Py1** no'lu *pyxis*'in kapağıdır. Kapağın yakın benzeri Samothrake Nekropolü'ndeki kazılarda bulunmuş ve MÖ 1. yy'a tarihlendirilmiştir. **Kp2** no'lu kapak çapının büyük olması ve benzer örneklerinin Samothrake Nekropolü'ndeki mezarlarda *urne* kapağı olarak ele geçmesi<sup>1295</sup>, bu kapağın da bir urne kapağı olabileceğini düşündürmektedir. **Kp3-4** no'lu kapaklar ise, altlarındaki profil devamı nedeniyle *pyxis* kapağı olabilir. Bu formda yapılmış *pyxis* kapak örnekleri Samothrake Nekropolü'ndeki kazılarda ele geçmiş ve MÖ geç 2. yy-erken 1. yy'a tarihlendirilmiştir<sup>1296</sup>.

Mezar *stel*'lerinde kadını simgeleyen semboller arasında genellikle iğle birlikte ağırşaklar betimlenmiştir<sup>1297</sup>. Günlük hayatta kadının kullanım eşyalarından biri olan

---

<sup>1289</sup> Dusenbery 1998, 815, S 182-1.

<sup>1290</sup> Rotroff – Oliver 2003, 171, 173, Lev. 131, 743-745.

<sup>1291</sup> Şimşek ve diğ. 2011, Lev. 101, 348-349.

<sup>1292</sup> Atik 1995, 52, Lev. 22, 58, Kat. No.: 58.

<sup>1293</sup> Şimşek ve diğ. 2011, 112.

<sup>1294</sup> Atik 1995, 52.

<sup>1295</sup> Dusenbery 1998, 815.

<sup>1296</sup> Dusenbery 1998, 225, S 140-A.

<sup>1297</sup> Waelkens 1977, 277-315.

ağırşaklardan Akdağ mezarlarında aynı mezarda 2 adet (Ağ1-2) ele geçmiştir (Levha 119 a, b; Çizim 21 ı). Bunlar çift konik formlu üzerinde herhangi bir bezeme olmayan ağırşaklardır.

Antik Dönem’de ter kaşığı olarak da adlandırılan *paleastra*, *stadion* ve hamamlarda kullanılan bir alet olan *strigilis*’ler<sup>1298</sup>, özellikle atletler tarafından güneş ışınlarından korunma amaçlı vücuda sürülen zeytinyağını temizlemek için kum havuzlarına girdikten sonra, vücuda yapışan kumu sıyırmakta kullanılmaktaydı. Temizlik amacının dışında *strigilis*’lerin tıbbi amaçlı olarak yardımcı alet olarak da kullanıldığı antik kaynaklarda belirtilmiştir<sup>1299</sup>. Hekimlerden Celsus, Galenos, Marcellus Empiricus, Scribonius Largus, yağların veya sıvı ilaçların aletin sivri ucu kullanılarak hastalıklı bölgeye akıtılması suretiyle, bir nevi enjektör gibi faydalandığını belirtmiştir<sup>1300</sup>. Farklı büyüklükte ve kesitte olan *strigilis*’lerin en sık rastlanan formu, orak biçimli olanıdır. Kazıma bölümü olarak adlandırılan aletin oyuk olan haznesine konan ilaç alttan ısıtılarak akmaya uygun hale getirilmekteydi<sup>1301</sup>. Çoğunlukla bu aletler de ısıtılan sıvı ilaç sıklıkla kulak için uygulanmaktaydı<sup>1302</sup>.

Kavisli kısmı tutamağın şekline göre değişiklik gösteren *strigilis*’lerin bazı örneklerde bu tutamak kısmı kesici olan bölümün arkasına perçinlenir<sup>1303</sup>. *Strigilis*’ler mezarlarda genel olarak, *lekythos*, pişmiş topraktan, *alabaster*’den ya da camdan *unguentarium* gibi malzemeler ile birlikte ele geçer<sup>1304</sup>. Klasik olarak *strigilis*’ler bronzdan derin olarak oyulmuş kavisli keskin bölüm ve tutamaktan oluşur<sup>1305</sup>. Arkaik ve Klasik Dönem’e tarihlenen mezar stellerinde de ölen kişinin bir atlet olduğunu karakterize

---

<sup>1298</sup> Uzel 2000, 196, 228, Lev. XXVIII, LXX, 1, 20.

<sup>1299</sup> Plinius, NH, XXV, 103.

<sup>1300</sup> Baykan 2010, 143.

<sup>1301</sup> Uzel 2000, 77.

<sup>1302</sup> Uzel 2000, 77; Baykan 2010, 143.

<sup>1303</sup> Robinson 1941, 172.

<sup>1304</sup> Kotera-Feyer 1993, 3.

<sup>1305</sup> Boardman 1971, 136.



etmede *strigilis* ve yağ şişesi betimlenmiştir. Antik kaynaklar *strigilis*lerin kullanımına ilişkin MÖ 5. yy'ın 2. yarısından daha erken bir tarih için bilgi vermemektedirler. Vazo üzerindeki betimlemeleri de MÖ 6. yy'ın 2. yarısından daha erken değildir. Klasik *strigilis*ler keşfedilmeden önce ise vücuda sürülen yağlar muhtemelen keskin uçlu bir aletle kazınmaktaydı<sup>1306</sup>.

MÖ 5. yy'da *strigilis*lerin tutamakları bir yere asmak amacıyla ilmek şeklinde yapılmıştır. Bu ilmek şeklindeki tutamağın bronz ya da demir halkalara monte edildiğini arkeolojik buluntular da kanıtlamaktadır. Özellikle bu halkalarla *strigilis*ler atletlerin bileklerine tutturulabildiği gibi eğer atlet giyimli ise kemerlerine de asılmaktaydı<sup>1307</sup>.

Akdağ mezarlarında ele geçen *strigilis*'ler bronz ve demirden yapılmıştır (**St1-5**) (**Levha 119 c-g; Çizim 21 j, k**). Biçimsel olarak değerlendirildiğinde, **St1** no'lu *strigilis*'in kazıma kısmı derin, sap kısmı da düzdür. **St2** no'lu *strigilis*'in ise **St1** no'lu *strigilis*'te olduğu gibi kazıma kısmı derin yapılmamıştır. **St3** no'lu *strigilis* kazıma kısmının derin olmaması nedeniyle **St1** ve **St2** no'lu *strigilis*lerden ayrılır. Her birinin sap kısmı kazıma kısmı ile bir bütün halinde fakat farklı teknikte yapılmıştır. **St4** ve **St5** no'lu demirden yapılmış *strigilis*ler ise orak formudur. Kazıma kısmı derindir. Sap gövdeye L şeklinde bağlanmıştır. Akdağ örneklerinden **St1** ve **St2** no'lu *strigilis*lerin benzerleri Olynthos'ta<sup>1308</sup>, Kerameikos'ta<sup>1309</sup> ve Laodikeia'da görülür. Laodikeia'daki benzer *strigilis*ler Augustus Dönemi'ne (MÖ 27-MS 14)-MS 1. yy'a tarihlenmiştir<sup>1310</sup>. **St3** no'lu *strigilis*'in de benzerleri Kıbrıs'taki kazı çalışmalarında bulunmuştur. Kıbrıs örneğinde sap kısmı Akdağ örneği ile benzer. Ancak Kıbrıs'taki *strigilis*'in iç kısmında bezeme yapılmıştır. Sap kısmının bitimi de Akdağ'dan farklıdır.

---

<sup>1306</sup> Boardman 1971, 136-137.

<sup>1307</sup> Kotera-Feyer 1993, 3.

<sup>1308</sup> Robinson 1941, Lev. XXXIV, 539, 540, 543.

<sup>1309</sup> Knigge 1976, 188, Lev. 98, E 109.

<sup>1310</sup> Şimşek ve diğ. 2011, Kat. No.: 452, Lev. 134, 726.

**St4-5** no'lu *strigilis*'lerin benzer formları, Ephesos ve Laodikeia'da görülür. Ephesos'taki benzerleri, sap ve kazıma kısmı arasındaki yivli bölüm nedeniyle farklıdır. Laodikeia'daki *strigilis*'ler, MS 1.yy ile MS 2. yy'ın ortasına<sup>1311</sup>, Ephesos'takiler için ise genel bir tarih aralığı verilerek Roma Dönemi'ne tarihlendirilmiştir<sup>1312</sup>. Akdağ *Strigilis*'leri de benzerlerinden ve mezar kontekstinden yola çıkarak MS 1. yy ile MS 2.yy'a tarihlendirilebilir.

**MK118** no'lu mezarda ele geçen bronz kaplardan biri p.t *unguentarium*'ların bronz örneğine işaret eder. **BrK1** ve **BrK2** no'lu bronz kap ise bir *aryballos*'tur (**Levha 120 a, b; Çizim 21 l, m**).

Bronzdan yapılmış bu kapların dışında aynı kaba ait iki adet bronz kulp da Akdağ mezar buluntuları arasındadır. Bu kulplar da başka bir bronz kabın gövdesine applike edilerek birleştirilmiş olmalıdır (**Ku1**) (**Levha 120 c**).

Özellikle kadınların gömülü olduğu mezarlarda, mezar hediyesi olarak ele geçen eşyalardan biri olan aynalar<sup>1313</sup> Akdağ mezarlarında da bulunmuştur. Seramikler ve kabartmalar üzerinde sıklıkla kadınlarla birlikte betimlenen aynalar, Arkaik ve Klasik Dönem'de tutamaktır. Bu tutamaklar genellikle tanrı ve tanrıça figürleri ile insan ve hayvan figürleri şeklinde yapılmıştır<sup>1314</sup>. Hellenistik Dönem'e tarihlenen aynaların arkasında ve kapaklarında kazıma ya da kabartma olarak yapılmış mitolojik sahneler ve günlük yaşamla ilgili sahneler betimlenmiştir<sup>1315</sup>. Hellenistik Dönem'de yine aynaların bir yüzü iyi şekilde parlatılır ve kapakla kapatılırdı. Sıklıkla da kapakları kazıma olarak yapılmış konsantrik dairelerle bezenirdi. Roma Dönemi'nde de aynaları korumak için ahşap ya da bronz kapaklar kullanılmaya devam edilmiştir. Gümüş, bronz kakmalı hatta

---

<sup>1311</sup> Şimşek ve diğ. 2011, Kat. No.: 326, Lev. 134, 728.

<sup>1312</sup> Uzel 2000, 218, Lev. LVII, 54.

<sup>1313</sup> Robinson 1941, 163.

<sup>1314</sup> Rolley 1984, 96.

<sup>1315</sup> Comstock – Vermeule 1971, 256.

camın yerleştirildiği aynalar da görülür. Genellikle de bu dönemde aynalar el içine yerleştirilmesi için küçük yapıydı<sup>1316</sup>.

Akdağ'da ele geçen aynalar bronzdan yapılmış olup, yarım daire ve daire formundadırlar. Üzerlerindeki aşırı korozyon nedeniyle bezemenin olup olmadığı görülememektedir. Ancak her üç aynanın etrafında görülen perçin izleri, ayna olarak kullanılacak parlak yüzeyli bir materyalin (cam, gümüş varak) yerleştirilmiş olduğunu, ya da aynaların belki de ahşap bir çerçeve içine yerleştirildiğini düşündürür<sup>1317</sup> (**A1-3**).

Altın levhaların kesilerek yapıldığı ağız bantları da ölen kişinin mezara konulurken özenle hazırlandığını göstermektedir. Mezarlarda tek ya da çift olarak bulunan ağız ya da göz bantlarında çoğunlukla ip geçirme deliği bulunur<sup>1318</sup> (**Levha 121 a**).

Antik Dönemde zengin bir çeşitlilikte yapılan küpelerden Akdağ'da da ele geçmiştir. Bunlardan **Kü1** no'lu küpe yuvarlak kesitli altından telin bükülmesiyle oluşturulmuştur. Sarkaç kısmı yuvarlak dış bükey şeklindedir. Sarkaç kısmın arkasında tel şeklindeki ucun geçmesi ve sabitlenmesi için halka şeklindeki kanca yapılmıştır. **Kü2** no'lu küpe de ise farklı teknikler uygulanmıştır (**Levha 121 f**). Granülasyon adı verilen damlatma şeklinde yuvarlatılmış<sup>1319</sup> küçük altın parçalar, levha şeklinde yuvarlak kesilmiş parçaya lehim yolu ile birleştirilmiştir.

Mezarlara bırakılan çoğunlukla da ölen kişi ile birlikte gömülen eşyalardan biri de takılardır. Takıların değeri, yapımında kullanılan maden, üzerinde görülen işçilik, bezeme, ya da taşa göre değişmektedir<sup>1320</sup>. Maddi değerinin dışında takıların özel bir takım anlamları da bulunmaktadır. Bunlar kişinin sosyal statüsünü yansıtan eşyalar olmalarının

---

<sup>1316</sup> Dayagi-Mendels 1989, 88.

<sup>1317</sup> Ahşap çerçeveler içine yerleştirilmiş ayna örnekleri için bkz. Toll 1946, Lev. 50.

<sup>1318</sup> Bingöl 1999, 37.

<sup>1319</sup> Bingöl 1999, 27.

<sup>1320</sup> Bingöl 1999, 12.

yanı sıra koruyucu nitelikte dinsel bir sembol olarak da kullanılmıştır. Ele geçen takılardan kesin olmamakla birlikte cinsiyet hakkında bir takım yorumlarda bulunulabilir. Kadın mezarlarından genellikle takı olarak küpe, gerdanlık, kolye, bilezik ve küpeler ile *fibula* adı verilen iğne ve broşlar ele geçerken, erkeklerin mezarlarında ise çoğunlukla yüzük, elbiselerini tutturmak için iğneler, bazen de boyunlarını süslemede kullandıkları pandantifler ele geçmiştir. Yetişkinlerin yanı sıra çocukların da günlük yaşamda karşılaşılabilecekleri tehlikeleri, kötülükleri, hastalıkları uzak tuttuğuna inanılan takıları amulet gibi kullandıkları bilinmektedir<sup>1321</sup>. Akdağ Nekropolü'nde, özellikle değerli malzemelerden yapılmış takıların az olmasının nedeni, mezarların soyulması ile açıklanabilir. Kolye olarak pandantif ve boncukların dışında mezarlardan değerli taş ya da madenden yapılmış, boyun aksesuarı ele geçmemiştir. Baş takısı olarak altından yapılmış, levhaların yaprak şeklinde kesilmesiyle oluşturulmuş diadem parçaları mezarlardaki değerli madenlerden yapılmış buluntuların varlığına işaret eder.

Akdağ mezarlarında ele geçen bronz yüzükler (**Yü1-3**), yuvarlak kesitlidir. **Yü2** no'lu yüzük ise aslında bir anahtardır ve parmağa takılmak için yüzük şekli verilmiştir (**Levha 121 g-1**).

Erken örnekleri kemikten yapılmış olan iğnelerin bronz, gümüş ve altından yapılmış örnekleri de bulunur. Metalden yapılan iğneler farklı tekniklerde şekillendirilmiştir. Bunlar kalıba dökme, dövme, teli kıvrırma şeklindedir<sup>1322</sup>. Hem saç hem de elbiseleri tutturmak için kullanılmış olan iğneler, Akdağ mezarlarındaki buluntular içindedir. **İ1** no'lu iğne bronzdur. Baş kısmı elips şeklinde ve iğne gözlüdür. Beş parçaya ayrılmıştır. **İ2** no'lu iğne de gümüştür. Baş kısmı çiçek şeklindedir (**Levha 122 b**).

---

<sup>1321</sup> Gagarin – Fantham 2010, 120.

<sup>1322</sup> Bingöl 1999, 37.

**Sp1** no'lu bronz spatül **MK108** no'lu mezarda ele geçmiştir (**Levha 122 c; Çizim 21 n**). Uzun ince saplı bir ucu yuvarlatılmış olan spatülün, diğer ucu yassı dikdörtgen şeklindedir. Bu tip spatüller, spatül sonda olarak adlandırılmışlardır<sup>1323</sup>. Spatül kısmı ile ilaç karıştırılırken, zeytin biçimli sonda ise ilacı bir yere yaymak için kullanılmıştır. Bu aletler aynı zamanda sıvı karıştırmada ve ressamın renkleri karıştırmada kullandıkları palet gibi aletlerdendir<sup>1324</sup>. Ayrıca spatüllerin kozmetik amaçlı olarak, kremlerin alınmasında çoğunlukla kadınlar tarafından kullanıldığı da belirtilir<sup>1325</sup>. Akdağ'da ele geçen spatül aşırı korozyona uğramıştır (**Levha 122 c; Çizim 21 n**).

Akdağ mezarlarında ayrıca p.t tabak, onyxten yapılmış, üzerinde açılan delikten dolayı pendantif olduğu düşünülen bir yaban domuzu, demirden balta ucu (**B1**) ve mermerden bir heykelciğe ait el parçası (**Hp1**) ele geçmiştir (**Levha 122 f**).

**Ste1** no'lu mezar steli de bu başlık altında değerlendirilmiş, yazıta ait değerlendirmeler ise analiz başlığı altında yapılmıştır (**Levha 123 a-b**).

#### **V.2.10. Stratonikeia Akdağ Nekropolü Seramik Ve Cam Eserlerden Alınan Örneklerin Arkeometrik Analizleri**

Stratonikeia Akdağ Nekropolü'nde ele geçen seramik ve cam buluntulardan alınan parçalar üzerinde, arkeometrik analizler yapılmıştır. Bu analiz çalışmasının amacı, mezarlarda ele geçen pişmiş toprak ve cam buluntuların kimyasal bileşimlerini saptamak, böylece günümüzde kullanılan yataklardan alınan kil ve cam numunelerinin birbiriyle olan ilişkilerini tespit edip, aynı kompozisyon özellikleri gösterip göstermediğini belirlemektir. Böylece buluntuların ham madde kaynaklarının kent çevresinden olup olmadığı, yani üretimin yerel olup olmadığı sorgulanmış olacaktır.

---

<sup>1323</sup> Uzel 2000, 57.

<sup>1324</sup> Milne 1964, 58-61; Uzel 2000, 58.

<sup>1325</sup> Toll 1946, 123.

Bu amaçlar doğrultusunda Stratonikeia Akdağ Nekropolü'nde ele geçen seramik ve cam örnekler üzerinde çeşitli analizler yapılmıştır. Analizlerin gerçekleştirilebilmesi için, buluntulardan parçalar alınmıştır. Bu nedenle de analiz yapılacak malzemeler, etütlük nitelikteki kırık olan az sayıdaki buluntulardan seçilmiştir.

Muğla Arkeoloji Müzesi etütlük deposunda bulunan Akdağ buluntularından 9 adet seramik, 3 adet cam örnek ile Yatağan civarında günümüz seramik üretiminde kullanılan kil yataklarından alınan 2 adet kil örneği, Ankara Üniversitesi Başkent Meslek Yüksekokulu Eser Koruma Programı-Malzeme Araştırma ve Koruma Laboratuvarı'nda analiz edilmiştir. Yapılan analizler ile bu malzemelerin fiziksel ve kimyasal özellikleri karakterize edilmiştir (**Tablo 9**).

Seramik ve cam örneklerin kalınlıkları ve renk özellikleri ölçülmüştür. Örneklerin renklerinin kırmızılık-mavilik ve sarılık değerleri de, kolorometre kullanılarak değerlendirilmiştir. Ayrıca, Stratonikeia Akdağ Nekropolü'ne ait örneklerin ince kesitleri; seramik örnekler için hazırlanarak, optik mikroskopta incelenmiştir. Petrografik mikromorfolojik incelemeler için dıştan içe doğru tüm tabakaları gösterecek şekilde örneklerin ince kesitleri hazırlanmıştır. İncelemelerde LEICA Research Polarizan Mikroskobu DMLP Model alt ve üstten aydınlatmalı optik mikroskop kullanılmıştır. Fotoğraflamalar mikroskoba bağlı Leica DFC280 dijital kamera ile (x25 büyütme tek ve çift nikelde), değerlendirmeler de Leica Qwin Digital Görüntüleme Programı kullanılarak yapılmıştır. Örneklerde matriks ile agregayı oluşturan kayaç ve mineraller "Point Counting Metodu" kullanılarak tanımlanmıştır

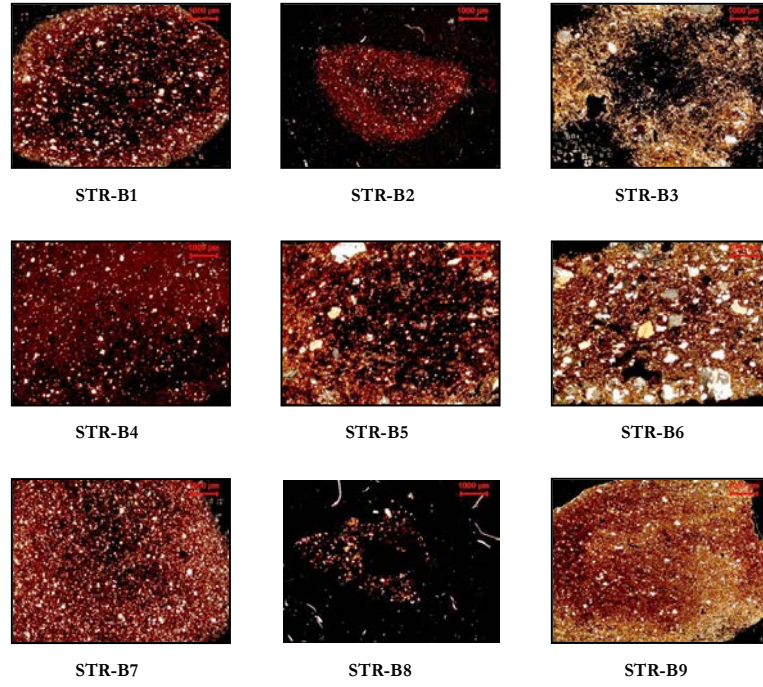

**Resim 8.** Seramik örneklerin ince kesit optik mikroskop mikrofotografaları. Seramik örneklerde killer içinde yer alan agregaların dağılımları incelenmiştir<sup>1326</sup> (**Resim 8**). Analiz çalışmalarında örnekler içerisinde bulunan kimyasallar, oksite bağlamadan elementel olarak da incelenmiş, cam ve seramik örneklerin X-ışınları floresans analizleri yapılmıştır. Böylece bu analiz ile örneklerin içinde bulunan kimyasal bileşimler ve bu bileşimlerin oranları tespit edilmiştir. Yapılan çalışma seramik örneklerin kil yapısı bakımından da benzeştiğini göstermektedir. Örneklerin illit-smektit yapısına sahip killer içerdiği tespit edilmiştir. Bu analizlerin yanı sıra, örneklere ayrıca kimyasal analizler de yapılarak örneklerin sahip oldukları kimyasal bileşimler de incelenmiştir. Cam örneklerde sodyum oksit, silika ve kalsiyum oksit bileşimlerinin olması tipik soda-kireç camı oluşumunu akla getirmektedir<sup>1327</sup>. İncelenen seramik örneklerde de görülen ana bileşimler alumina, silika, potasyum oksit, kalsiyum oksit ve demir oksittir (**Tablo 10**).

<sup>1326</sup> Kerr 1977; Rapp 2002.

<sup>1327</sup> Aksoy 2006.

Seramik örneklerin yaklaşık olarak pişirim sıcaklıkları da tespit edilmiştir. Bu analize göre, örneklerin pişirim sıcaklıkları da benzer bulunmuştur. Bu değer, yaklaşık olarak 850°C ile 900°C arasında değişmektedir.

Stratonikeia Akdağ Nekropolü'ndeki seramik ve cam buluntular modern karakterizasyon teknikleri kullanılarak analiz edilmiştir. Numunelerin gerek kimyasal analizleri, gerekse de pişme dereceleri bakımından benzerlikleri ilgi çekicidir. Bir ön çalışma niteliğinde, Muğla çevresine ait 2 kil örneğin kimyasal bileşimi Akdağ buluntularından alınan sınırlı sayıdaki kil örneklerin element bileşimi ile uyumlu görülmemektedir. Bu durumda Akdağ seramikleri Stratonikeia kenti yakın çevresindeki kil yataklarından alınan killer ile yapılmış olmalıdır. İleride yapılacak yüzey araştırmaları ile yakın çevredeki kil yataklarından elde edilecek killer ile analiz edilmesi sayesinde daha doğru ve kesin bilgilere ulaşılabilecektir. Sınırlı sayıda örnek üzerinde gerçekleştirilen arkeometrik çalışmalar bu durumun mümkün olabileceğini göstermiştir.

#### V.2.11. Atölye ve Etkileşim

Akdağ Nekropolü mezarlarında ortaya çıkarılan 5 adet p.t figürin üzerinde (F1, F5, F6, F18, F28) [ΑΠΟΛΛΩ ΝΙΟΥ], “Apollonios’un” imzası görülmektedir. Bu imza, büyük bir olasılıkla bu eserleri yapan *koroplastı*n ya da *koroplastı*n çalıştığı atölyenin ismini yansıtmaktadır<sup>1328</sup>. Terrakotta figürinler dışında, Akdağ buluntuları üzerinde başka bir imza ya da atölye işareti tespit edilmemiştir. Ancak pişmiş topraktan yapılmış buluntuların hamur yapıları ve renkleri bu konuda kesin olmamakla birlikte, yorum yapmaya imkân sağlar. Elbette bu yorum yapılırken, hamur renklerinde görülen renk tonlarının pişirme süresiyle olan ilişkisi de göz önünde bulundurulmuştur. Pişmiş topraktan yapılmış kandiller ve terrakotta figürinler ile pişmiş topraktan *unguentarium* ve

---

<sup>1328</sup> Bu atölye imzasına Sadberk Hanım Müzesi'ne satın alma yolu ile getirilen Aphrodite Anadyomene tipindeki figürinde rastlanmaktadır. Bu eserin geliş yeri belli olmamakla birlikte, muhtemelen Stratonikeia çevresinden giden bir buluntu olabileceğini düşündürmektedir.



testilerin hamur yapılarında ortak özellikler görülebilmektedir. Hamur renkleri arasında ağırlıklı renkler, açık kırmızı, soluk kırmızı, kırmızımsı sarı renklerdir. Hamurun büyük bir çoğunluğu iyi pişmiş, orta ve sert dokulu, ince mika katkılıdır. Akdağ buluntuları arasında kalıpla üretilmiş buluntular arasında büyük bir olasılıkla aynı kalıbın kullanıldığı örnekler belirlenmiştir. Bu durum, bu mezar eşyaların aynı kişi ya da aynı atölye tarafından üretilmiş olduklarını gösterir. **K23** ve **K24**, **K33** ve **K35**, **K42** ve **K43**, **K65** ve **66** no'lu kandillerin form ve ölçülerinin yakın olması bu kandillerin aynı kalıptan çıktığını düşündürmektedir (**Levha 85 f-g; 86 g-ı; 87 g-h**). Özellikle figürinlerden *ephebos* figürleri arasında **F33** ve **F34** no'lu figürinler ile **F36** ve **F37** no'lu figürinlerin de, tip ve ölçüler bakımından birbiri ile uyumluluğu, bu figürinlerin de aynı kalıp kullanılarak üretildiklerini göstermektedir (**Levha 106 b; 107 a; 108 a-b**).

Pişmiş topraktan ve camdan yapılmış *unguentarium*'lar ile kandiller dönemin modası gereği tercih edilen formlarda yapılmıştır. Nekropol buluntuları arasında **U24**, **U25**, **U33**, **U36**, **U39**, **U44**, **U63**, **U67**, **U72**, **U82-U85** no'lu *unguentarium*'ların hatalı ve özensiz üretimden kaynaklanan şekil bozuklukları (**Levha 36 f; 37 a; 38 c, f; 39 b; 40 b, 43 c; 44 a; 45 f; 46 d-f; 47 a**), *unguentarium*, kandil, testi ve kâselerde fabrikasyon üretim şeklinde görülen form tekrarları, bu eserlerin mezarlara bırakılmak için üretildiklerini düşündürmektedir.

Farklı mezarlardan ele geçen farklı tipteki buluntulardan alınan kil örnekleri üzerinde analiz çalışmaları gerçekleştirilmiştir. Bu örneklerin kil yapılarının, katkı maddelerinin ve pişirme derecelerinin birbirleri ile uyumlu oluşu, üretimlerin yerel olduklarını doğrular niteliktedir. Bu yerel nitelikteki üretimlerin yanı sıra, **K14** ve **K16** no'lu kandiller, Ephesos üretimi kandiller ile birebir benzerlik göstermektedir. Özellikle **K14** no'lu kandilin fitil deliği çevresinde yanma izinin olmaması, gerek kilinin kalitesi, gerekse kandilin bezeme özellikleri, bu kandilin Ephesos üretimi bir kandil olduğunu ve

ölen kişiye bir ölü armağanı olarak sunulduğunu düşündürmektedir. Kandillerin yanı sıra figürinlerden **F9** no'lu Aphrodite figürini ile **F43** no'lu köpek figürünü, diğer figürinlerden üslup ve hamur rengi açısından farklıdır. Bu nedenle bu figürinler de farklı atölyelerde üretilmiş eserler olarak yorumlanabilir.

Akdağ Nekropolü'nde Rhodos'un belirgin izleri mezarlarda ele geçen sikkelerin yanı sıra, cam eserlerde de varlığını gösterir. Karia Bölgesi'nde ele geçen ve Rhodos kökenli camların varlığı bilinmektedir<sup>1329</sup>. Akdağ mezarlarında özellikle cam buluntular içinde ele geçen pandantifler ile cam boncuklar, analogik değerlendirmelerden yola çıkılarak, Rhodos ya da Kıbrıs kökenli ya da bu merkezlerin etkisinde üretilmiş eserler olabileceğini düşündürmektedir.

Akdağ mezarlarında az sayıda metal buluntu ele geçmesine (**Şekil 18**) karşın, özellikle *strigilis*'ler ve altın eserlerde (küpe) görülen teknik uygulamalar, yüksek kalitede üretilmiş eserler olduğunu gösterir. Bu durum Stratonikeia'lı zanaatkârların bu konudaki yetkinliğini göstermektedir.

Yapılan gözlemler ve analizler, Akdağ Nekropolü buluntularının yerel bir atölyede üretilmiş olduklarını düşündürmektedir. Bu konunun kesin olarak açıklığa kavuşması, Stratonikeia kentinde yapılan arkeolojik kazılarda, *in situ* durumda işliklerin ve fırınların bulunmasıyla mümkün olacaktır.

#### **V.2.12. Akdağ Nekropolü Paleoantropolojik Çalışmaların Sonuçları**

Akdağ Nekropolü'nde kazısı yapılan mezarlara, hem antik dönemde hem de Türkiye Cumhuriyeti Dönemi'nde soygun amaçlı olarak birden fazla girildiği, mezarlardaki buluntuların ve iskeletlerin yerlerinin büyük oranda karıştırılmış olması

---

<sup>1329</sup> Karia Bölgesi yerleşimlerinden ele geçen örnekler için, Özet 2000, 36-42, No.: 4 -12.

hem de maddi kültür kalıntılarında anlaşılmaktadır. Bu nedenle de kalıntıların büyük çoğunluğu *in situ* özelliklerini büyük ölçüde kaybetmiştir.

Kazı çalışmalarını gerçekleştiren ekip üyeleri, kömür çıkarma faaliyetleri sırasında mezarların pek çoğunun hafriyat çalışmalarında tahrip edildiğini, büyük bir kısmında ise çökme tehlikesi ile karşı karşıya kalındığı bildirmişlerdir. Bunun gibi nedenlerden dolayı mezarlarda ele geçen ve laboratuvar ortamında çalışılan iskelet kalıntıları da azdır.

Antropolojik çalışmada, 1995-1996 yıllarına ait 24 mezar ile mezar yılı ve numarası belirsiz mezarlardan çıkartılan 83 bireye ait iskelet çalışılmıştır<sup>1330</sup>. Kemikler öncelikle temizlenmiş ve onarılmış, ardından gerekli antropolojik analizleri yapılmıştır (**Tablo 11**).

Laboratuvar çalışmalarında iskeletler öncelikle çocuk ve erişkin olarak ayırt edilmiş, daha sonra da demografik analizleri yapılarak, cinsiyetleri ve yaşları tespit edilmiştir.

#### **V.2.12.1. İskeletlere İlişkin Bulgular**

Stratonikeia iskeletlerinin analizinin ilk aşamasında cinsiyeti belirlenen erişkinlerin ve çocukların yaşları tespit edilmiştir. Akdağ Nekropolü'ndeki mezarlarda çıkarılan bireylerin yaş ortalamaları incelendiğinde kadın ve erkeklerin yaş ortalamalarının birbirine yakın olduğu belirlenmiştir. Stratonikeia erişkin bireylerinin genel yaş ortalamalarıyla eski Anadolu toplumlarının yaş ortalamaları karşılaştırılmış, özellikle Stratonikeia ile aynı bölgede bulunan ve aynı dönemlere tarihlenen mezarlardaki bireylerin yaş ortalamalarının birbirine yakın olduğu belirlenmiştir (**Tablo 12-13**). Bu çalışmada Stratonikeia'daki erişkinlerin genel yaş ortalaması 36 yıl olarak tespit edilmiştir.

---

<sup>1330</sup> Bu çalışmalar, Ankara Üniversitesi, Dil ve Tarih-Coğrafya Fakültesi, Antropoloji Bölümü, Enver Yaşar Bostancı ve Refakat Çiner laboratuvarında gerçekleştirilmiştir.

Ancak bu değerlerin Stratonikeia Kazısının daha sonraki yıllardaki çalışmalarından çıkarılan iskeletlerin analizinin sonuçlarıyla değişebileceği göz önünde bulundurulmalıdır.

Bu çalışmaların dışında, Stratonikeia bireylerinin fiziksel özelliklerini belirlemeye yönelik çalışmalar da gerçekleştirilmiştir. Bu çalışmalardan ilki, Akdağ mezarlarında gömülmüş kadınların ve erkeklerin uzun kemiklerinden boy uzunluklarının matematiksel yöntemle hesaplanmasıdır. Bu hesaplama, Pearson, Trotter – Gleserve ve Sağır tarafından geliştirilen boy uzunluğu hesaplama denklemlerinden yararlanılarak yapılmış<sup>1331</sup>, buna göre Stratonikeia kadınlarının boy uzunluğu 153-159 cm, erkeklerin ise 165-170 cm arasında olduğu belirlenmiştir (Şekil 17).

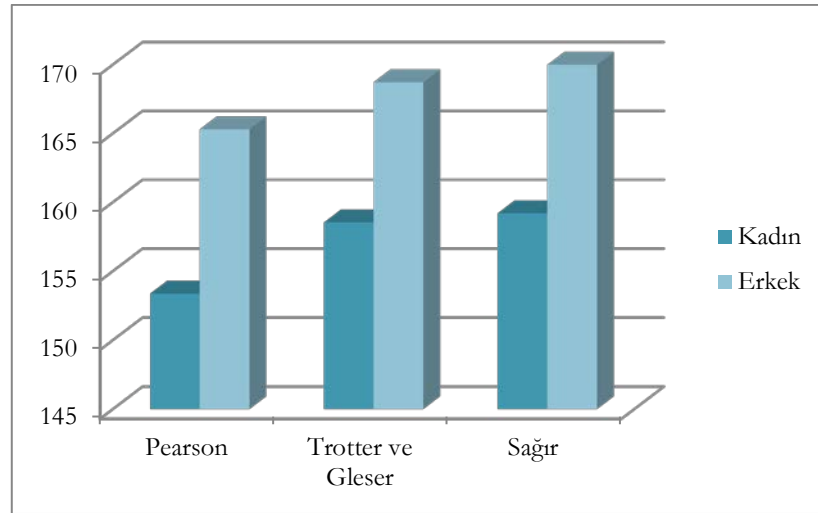

Şekil 17: Stratonikeia bireylerinin boy uzunluğu ortalamaları (cm) (Sağır ve diğ. (baskıda), grafik 1).

Akdağ Nekropolü'nde *inhumasyon* gömülerin yanı sıra *kremasyon* uygulamalarının da varlığı belirlenmiştir. *Kremasyon* uygulanan kemiklerden biri de laboratuvar ortamında detaylı incelenmiştir. Bu çalışmada *kremasyon* uygulanan bireyin bir erkeğe ait olduğu düşünülmektedir.

<sup>1331</sup> Pearson 1899, Trotter – Gleserve 1952; Sağır 2000.

### V.2.12.2. Patolojik Değerlendirmeler

Stratonikeia’da yaşamış olan ve Akdağ mezarlığında gömülü olan insanların sağlık durumlarına ilişkin bazı bilgiler edinmek üzere de birtakım çalışmalar yapılmıştır. Bu amaçla iskeletlerde kemiklere yansıyan patolojilerin izleri incelenmiş ve çeşitli hastalık bulgularına rastlanmıştır. **MK6** numaralı mezardan çıkarılan erişkin kadın iskeletinin sol tibiasının alt epifizinde enfeksiyona bağlı kemik yapısında dejenerasyon izleri belirlenmiştir. Aynı mezardan çıkarılan erişkin bir bireyin de sağ tibiasının alt epifizine yakın ön bölgede, travmaya bağlı olarak meydana geldiği düşünülen bir hematom izi tespit edilmiştir.

**MK38** numaralı mezara ait erişkin kadın kafatasının endocranialinde konjenital anomali olarak gelişmiş olan çukurluklar izlenmiştir. Bu mezarda bulunan erişkin bir kadın femurunun alt epifizinde ise oldukça belirgin izlere sahip osteoartritis ve aynı kemiğin gövdesinin ön tarafında exostosis tespit edilmiştir.

**MK29** numaralı mezara ait erişkin erkek sağ tibiasında travma sonucu kemikte oluştuğu düşünülen hematom izi bulunmuştur. Bireylerin bazılarının vertebralarında osteofit ve schmorl nodülleri ile özellikle uzun kemiklerinde olmak üzere osteoartritis tespit edilmiştir. **MK9** numaralı mezardan çıkarılan erişkin erkek iskeletinin sol 5. metatarsalinin travma sonucu kırılıp yeniden kaynaştığı, ancak anatomik olarak yanlış bir kaynaşmanın olduğu gözlenmiştir.

Stratonikeia 1997 yılı kazı çalışmalarında bulunan ve laboratuara getirilen bir trepenasyonlu kafatası da bu araştırma kapsamında incelenmiştir. Kafatası **MK45**’ten çıkarılmış olup, erişkin bir erkeğe ait olduğu tespit edilmiştir<sup>1332</sup>.

---

<sup>1332</sup> Boysal – Kadioğlu 1999, 216, dn. 3; Sağır ve diğ. 2012, 66.



**Resim 9:** MK45 no'lu mezardan çıkarılan kafatasındaki trepanasyon deliği (Sağır ve diğ. (baskıda), res. 9).

Trepanasyon deliği frontal kemiğin neredeyse tam ortasında ve büyük bir ustalıkla grooving tekniğiyle açılmıştır (**Resim 9**). Bu durum Stratonikeia'da tıp alanında ulaşılan seviyeyi göstermesi açısından önemlidir. Anadolu'da bulunmuş olan nadir örneklerden birisi olarak tanımlanabilecek trepanasyonun delik çapı, sagittal olarak 27,31 mm, transvers olarak 25,54 mm'dir. Deliğin çevresindeki kemik doku incelendiğinde herhangi bir kaynaşma ve iyileşme izi tespit edilememiştir. Bu durum bireyin operasyondan sonra uzun süre yaşayamadığını göstermektedir<sup>1333</sup>.

### V.2.12.3. Akdağ Mezarlarında Hayvan Kemikleri

Mezarlarda ele geçen hayvan kemikleri arasında, keçi kemikleri dışında kanatlı hayvanlara ve kaplumbağaya ait kemikler de ele geçmiştir. Mezarlardan ele geçen keçiler 1-1,5 yaşını geçmemiştir. Bu kemikler, besin değeri olmayan kafatası parçaları ve ayak kemiklerinden oluşmaktadır<sup>1334</sup>.

---

<sup>1333</sup> Sağır ve diğ. (baskıda).

<sup>1334</sup> Tamsü Polat – Satar 2012, 58.

### V.3. Somut Ve Soyut Kültür Elemanlarının Akdağ Gömü Geleneklerindeki

#### Yeri

Akdağ Nekropolü'nde ele geçen somut ve soyut kültürün parçası olan buluntular, arkeolojik ve antropolojik veriler, mezar sahiplerinin, inançları, kültürel etkileşimleri ve sosyal yapısı hakkında önemli bilgiler sunmaktadır. Ele geçen buluntular ile birlikte mezarlarda tespit edilen ritüel uygulamaların kalıntıları bir arada değerlendirildiğinde, süregelen bir geleneğin devamından çok, belirli bir inancın, sembolik düşünce gücünün yansımaları olarak yorumlanabilir. Bu nedenle mezarlara bırakılan kültürel yansımanın ürünü olan buluntuların, mezara bırakılma nedenleri üzerinde düşünmek, maddi kültür kalıntılarında bir takım ipuçları yakalamaya çalışmak gerekliliği ortaya çıkmaktadır.

#### V.3.1. Mezar ve Ölü Hediyelerinin Mezar Sahipleri ile İlişkisi

Akdağ mezarlarından ele geçen buluntuların, işlevselliği, buluntunun kullanım amacı ve niteliği göz önünde bulundurulduğunda, bunları “mezar hediyesi” ve “ölü hediyesi” olarak sınıflandırmak mümkündür. Mezar hediyeleri, ölen kişinin yakın akrabaları tarafından duyulan derin saygının bir gereği olarak mezarlara konulan<sup>1335</sup>, ölen kişiye diğer yaşamında eşlik etmesi için bırakılan eşyalardır<sup>1336</sup>.

Aile mezarı olarak kullanılmış olan Akdağ mezarları içinde, mezar yapısı ile doğrudan bağlantılı olabilecek buluntular, mezar hediyeleri olarak değerlendirilmiştir. Bu değerlendirmeye göre Akdağ mezar hediyeleri, pişmiş topraktan yapılmış kandiller, tavalar ile hem mezar hem de ölü hediyeleri arasında değerlendirilebilecek olan *p.t unguentarium* lardan oluşur.

---

<sup>1335</sup> Toynbee 1971, 53.

<sup>1336</sup> Ayrıca bu hediyelerin mezara bırakılması ile ölen kişinin ruhunun öbür dünyadan gelip, geri de kalanları rahatsız etmesine de engel olacağına inanılmaktaydı. Pearson 2002, 7.

Nekropollerde ele geçen kandiller, pek çok arařtırmacı tarafından diđer mezar buluntularında olduđu gibi, sadece sembolik bir anlam yüklenerek “ölü hediyesi” olarak nitelendirilmiřtir<sup>1337</sup>. Elbette diđer buluntular gibi kandiller de mezarlara ölü hediyesi olarak bırakılmıř olabilir. Ancak bu deđerlendirme yapılırken, kandilin kullanılıp kullanılmadığının belirlenmesi ve mezar içindeki sayısal yoğunluđu da göz önünde bulundurulmalıdır. Akdađ kandilleri üzerinde yapılan çalıřmalar, kandillerin %72’sinin kullanılmıř olduđunu göstermektedir. Kandillerin burun ve yađ doldurma deliđi çevresinde yanma izlerinin yoğun olmayıřı, bunların uzun süre kullanılmadığının, mezar içinde bir ya da en fazla iki kere kullanılmıř olduđunu gösterir. Özellikle oda mezarlarda ele geçen kandil sayısı, kandillerin mezar donanımında, mezarı aydınlatmak için gerekli bir araç olduđunu kanıtlar niteliktedir. Piřmiř toprak kandiller, Akdađ Nekropolü’nde 88 dromoslu oda mezarın 88’inde, 27 basit *khamosorion* mezarın ise sadece 6’sında ele geçmiřtir. Yeraltına yapılan oda mezarların, gün ışığında bile karanlık olduđu düşünülürse, kandiller, yas tutan yakın akrabaların yanlarında mezara getirdikleri eřyalar arasında olmalıdır. Mezara getirilen kandillerin bir kısmının kullanılmamıř olması, bu kandillerin, ölüünün mezara yerleřtirilmesi sırasında ve daha sonra gerçekteřtirilecek mezar ziyaretlerinde, yakılmak üzere hazır bırakılmıř olduklarını düşündürür.

**MK14** ve **MK106** no’lu mezarlarda ele geçen p.t tavalar, *in situ* olarak bulunmuř tütsü otları, mezar içinde gerçekteřtirilen bir ritüelin varlığına iřaret etmektedir. Antik dönemde mezarlarda yakılan tütsü otlarının, mezarı kötü ruhlardan korumayı amaçladığı bilinmektedir<sup>1338</sup>. Bu nedenle bu kaplar da, mezar için konulmuř mezar hediyeleri arasında yerini almıř olmalıdır.

---

<sup>1337</sup> Bailey 1963, 12.

<sup>1338</sup> Ökse 2005, 4.



Akdağ mezarlarında dromoslu oda mezarların 69'unda, *khamosorion* mezarların 14'ünde, mermer tekne mezarların da 1'inde p.t *unguentarium* ele geçmiştir. Mezarlarda yoğun olarak ele geçen *unguentarium* lar, cenazelerde uygulanan ritüellerle ilişkili kaplar olmalıdır<sup>1339</sup>. Antik dönemde cenaze törenlerinde ölen kişiye yağ ya da şarap libasyonu yapma geleneğinin varlığı bilinmektedir. Bu kaplar da, bu amaçla mezarlarda kullanılmış olabilir<sup>1340</sup>. *Unguentarium* ların, parfüm kapları olarak da işlev gördüğü bilinmektedir. Kilin geçirgen yapısı nedeniyle *unguentarium* içine, parfüm konulduysa, kısa zaman içinde kaptaki parfüm mezarın içine dağılmış, mezarda kısa süreli de olsa, kötü kokuların önlenmesi sağlanmış olmalıdır<sup>1341</sup>. Parfüm dışında bu kapların içine, ölüye zarar verecek her türlü haşeratı önlemek için, sıvı ya da yarı sıvı bir madde de konulmuş olabilir. Bu şekilde düşünüldüğünde, *unguentarium* ları, hem ölüye hem de mezara hizmet eden mezar donanım eşyalarından biri olarak adlandırmak mümkündür.

Mezar armağanları dışında, ölen kişilere bırakılan hediyeler de bulunmaktaydı. Bunlar, ölen kişinin yaşarken kullandığı kendi kişisel eşyalarının yanısıra yakın akrabalar tarafından ölen kişinin, işinin, karakterinin, bazen cinsiyetinin ya da yaşının hatırlatıcısı olarak da mezarlara bırakılan eşyaları kapsamaktadır. Akdağ'da mezarlara bırakılan ölü eşyaları arasında, p.t *unguentarium* lar, testi ve kâseler, çeşitli kaplar (*stamnos*, *lekythos*, *aryballos*, *pyxis*), takılar (pandantifler, kolye, küpe, yüzük, boncuklar, ağız bantları, diadem parçaları), oyuncak olarak konulmuş ya da ölen kişinin cinsiyetini, yaşarken uğraştığı işleri, inandığı tanrı ya da tanrıçaları gösteren terrakotta figürinler, sikkeler, cam oyun taşları, *strigilis* ler, aynalar, iğneler, spatül, kaşık, ağırşaklar ve balta bulunur.

Mezarlara bırakılan hediyeler içinde yağ ve parfüm kapları olarak kullanılan *unguentarium* lar ile pişmiş topraktan, cam ve bronzdan yapılmış çeşitli kaplar, ölen

---

<sup>1339</sup> Anderson-Stojanović 1987, 106.

<sup>1340</sup> Kurtz – Boardman 1971, 145.

<sup>1341</sup> Anderson-Stojanović 1987, 121.

kişilerin öbür dünyada kullanması amacıyla bırakılmış olmalıdır. Bu kapların dışında ele geçen Tanrı ve Tanrıça figürinleri, dinsel içerikli tasvirler, mezarlarda gömülü kişilerin dini inanışı hakkında fikir veren buluntulardandır. Özellikle bazı tanrı ve tanrıçalar mezar kültü ve yer altı dünyası ile ilişkili olduğu için, bu tanrı ya da tanrıçaların figürinlerinin mezarlara bırakıldıkları düşünülmektedir. Akdağ mezarlarında bulunan tanrı ve tanrıça figürinleri arasında özellikle Aphrodite figürinlerinin çoğunluğu oluşturduğu görülür. Cinsellik ve güzelliğin sembolü olarak görülen Aphrodite'nin<sup>1342</sup> mezarlarda bulunması, tanrıçaya duyulan saygının yanı sıra, bu tanrıçanın özellikle evli kadınları, ölümden sonra da koruyacağına inanılması ile açıklanabilir<sup>1343</sup>. Akdağ'da bulunan figürinlerden yeraltı ile ilişkili tanrılar arasında yer alan bir diğer tanrı da Hermes'tir. Yol gösterici ve haberci tanrı olan Hermes, aynı zamanda *psykopompos* yani ölülerin ruhlarını öbür dünyaya, Hades'e götürmekle görevlidir<sup>1344</sup>. Akdağ mezarlarında ele geçen Hermes Herme'si de, mezarda ölen kişilerin ruhlarını yeraltına götürmek için konulmuş olmalıdır.

Mezarlarda gömülen kişilerin cinsiyetleri, yaş grupları ve meslekleri hakkında fikir veren buluntular da<sup>1345</sup>, ölü eşyaları arasında ele geçmiştir. Akdağ mezarlarında ele geçen figürinlerden, kadın tasvirleri, mezarlarda gömülü olanların, kadın gömüleri olabileceğine işaret ederken, ele geçen iki hayvan figürünü<sup>1346</sup> ile başlığı ve etek uçlarında ip delik yeri açılmış Attis figürünü de, çocukların Hades'te oynamaları için bırakılan oyuncaklar olarak yorumlanabilir. **F27** no'lu genç kız figürünü ise, elinde taşıdığı gırlanlar ile dinsel içerikli tören alaylarında görevli birini yansıtmaktadır. Bu figürin, belki de hayattayken, Tanrıça Hekate adına düzenlenen Lagina Hekate bayramlarında, Lagina'daki Hekate tapınağının anahtarlarının taşınması töreninde görevli kızlardan birinin betimidir. Akdağ

---

<sup>1342</sup> Delivorrias 1984, 2.

<sup>1343</sup> Rumscheid 2011, 445.

<sup>1344</sup> Higgins 1969, Res. 14; Şahin 1996, 165.

<sup>1345</sup> Kurtz – Boardman 1971, 207.

<sup>1346</sup> Kurtz – Boardman 1971, 209.

mezarlarından birinde bulunan sporcu betimli erkek figürini ve *ephebos* figürinleri de, mezarlardaki erkek gömüler için bırakılan eşyalar arasında sayılabilir. Aynı mezarda ele geçen iki mask ise, mezarda gömülü kişiler arasında bir tiyatro ya da taklit sanatçısı olduğunu düşündürür. Bu nedenle masklar, belki de ölen kişinin, öldükten sonraki yaşamında da bu işi devam ettirmesi için mezara bırakılmış olabilir. Kutsal alanlarda ele geçen masklar, özellikle Dionysos'la ilişkilendirilen kült objelerindedir. Kutsal alanların dışında nekropollerde ve evlerde ele geçen maskların ise, daha çok apotropeik güçle ilgili olduğu da ileri sürülmektedir<sup>1347</sup>.

Horoz ve Köpek figürinlerinin ele geçtiği **MK31** no'lu mezarda bulunan terrakotta altar modeli ise, üzerinde bulunan yıldız ve meşale kabartmaları nedeniyle muhtemelen Lagina Hekate Tapınımı ile ilişkilendirilmiş dinsel içerikli bir obje olarak mezara konulmuş olmalıdır. Altarın mezara konma nedeni, ölen kişinin Tanrıça Hekate'ye olan derin bağlılığının göstergesidir ya da ölen kişinin hayattayken tapınakta görevli bir kişi olduğunu düşündürmektedir.

Akdağ'daki mezarlara bırakılan *strigilis*'ler sayısal olarak değerlendirildiğinde, 118 mezardan yalnızca 4'ünde toplam 15 adet *strigilis*'in bulunması, *strigilis*'lerin mezar donanım eşyası ya da sadece mezarda gömülü erkeklerin varlığını göstermek amacıyla bırakılmış bir eşya olmadığını, mezarlarda gömülü olan kişilerin hayattayken sportif faaliyetlerde bulunan kişiler olduğunu belirtmek için bırakılmış olduğunu düşündürmektedir.

Mezarlarda yapılan antropolojik çalışmalar, ayna, *pyxis*, küpe, saç iğneleri gibi eşyaların bulunduğu mezarlarda kadın gömülerin varlığını kanıtlamaktadır. Özellikle bu eşyalardan ayna ve saç iğneleri, 6 mezarda birlikte bulunmuştur (**MK37, MK38, MK54,**

---

<sup>1347</sup> Işın 2007, 92.

**MK64, MK107, MK108**). Bu durum, bu aksesuar ve eşyaların, Akdağ mezarlarında kadın gömülerle birlikte gömüldüğünü göstermektedir.

Mezarların soyulmuş olması nedeniyle, mezarlarda az sayıda takı ele geçmiştir. Ele geçen takılar ölen kişinin özel kullanım eşyaları olmalıdır. Takılar arasında altın gibi değerli madenden yapılmış küpeler, camdan boncuk ve pandantifler ile altın ve bronzdan yapılmış yüzükler yer alır. Ayrıca diadem parçaları ile altın levhalardan yapılmış ağız bantları da, ölen kişinin öbür yaşamı için özenle hazırlandığını kanıtlar nitelikteki buluntulardandır. Mezarlarda ele geçen gümüş ve bronz sikkeler de kişinin öbür dünyaya geçişi için, ya da öbür dünyada kullanmak üzere yanına konulan ölü eşyaları arasında değerlendirilebilir.

Akdağ mezarlarından ele geçen mezar ve ölü armağanları, istatistiksel olarak değerlendirildiğinde, mezar donanımında p.t *unguentarium*'lar, testi ve kandiller ile sikkelerin ağırlıklı grubu oluşturduğu belirlenmiştir. Bu durum, Akdağ mezarlarında mezara bırakılan hediyelerin, mezarlardaki gömü sistematığının varlığını göstermesi açısından önemlidir. Akdağ'daki mezarlar, soyulmuş olmalarına karşın, ele geçen armağanların kaç mezardan ele geçmiş olduğunu belirlemek, gömü sistematığının varlığını sorgulamak için önemli bir ölçüt oluşturmaktadır. Mezarlardan ele geçen buluntuların istatistiksel değerlendirmelerine göre *unguentarium*, kandil, testi, gümüş ve bronz sikkelerin Akdağ mezarlarının gömü sistematığında önemli yere sahip buluntular olduğunu göstermektedir (**Şekil 18**).

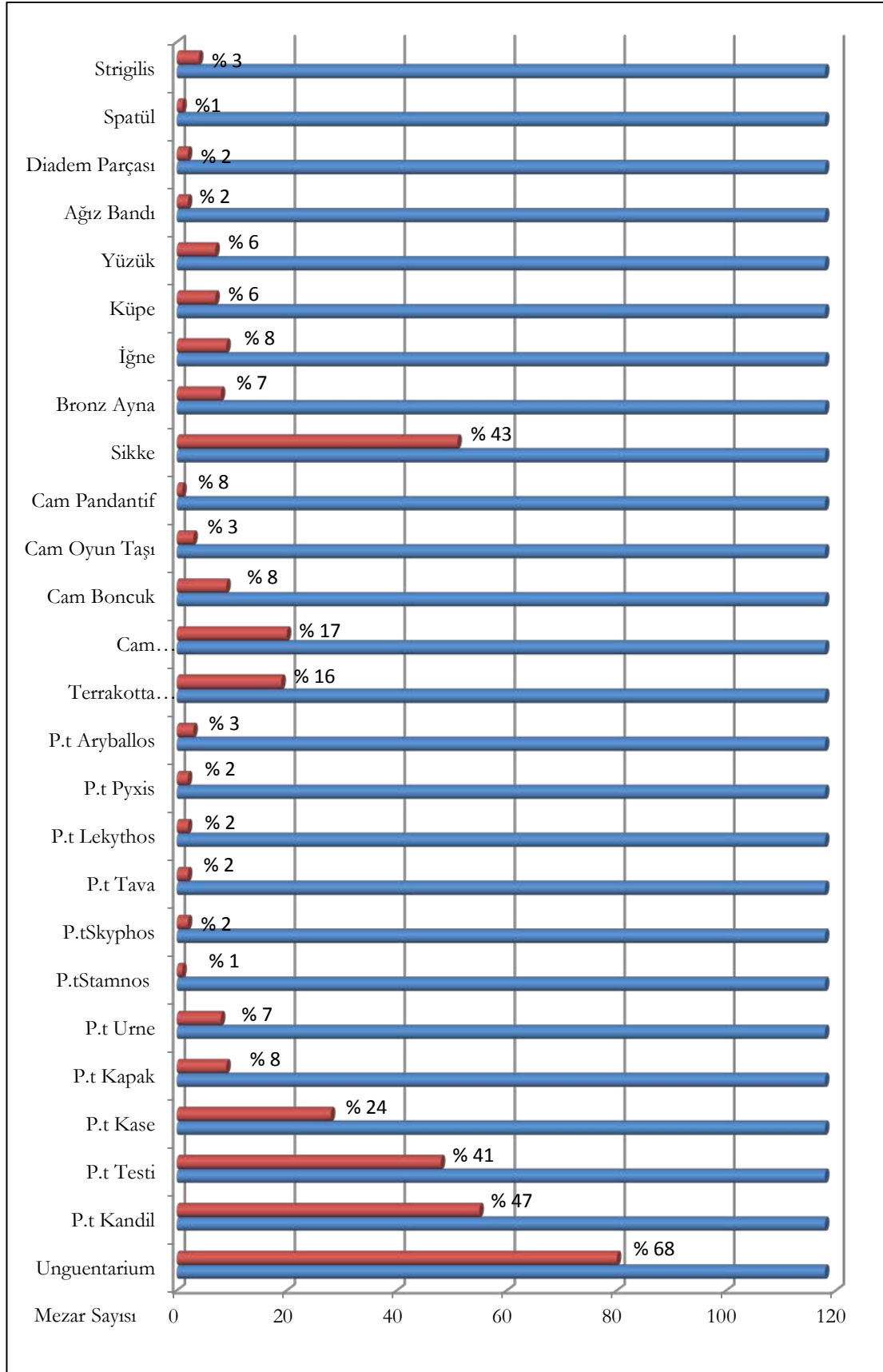

**Şekil 18:** Stratonikeia Akdağ mezarlarındaki buluntuların yüzdeleri dağılım grafiği.

### V.3.2. Ölü Kültü ve Ritüel Uygulamalar

Ölü gömme uygulamalarında toplumun yapısı, inancı, gelenekleri gereği birtakım farklılıklar görülmektedir. Bu farklılıklara karşın ortak olan şey, ölen kişi ile yakınlarının ayrılma sürecidir. Bu süreçte geride kalanlar, yas tutanlar olarak hareket eder ve normal yaşam, yas tutanlar için bir süreliğine etkilenir. Belirli bir süre sonunda ise geride kalanlar artık ölen yakınları olmaksızın yaşamlarına geri dönerler<sup>1341</sup>. Bu sosyal döngü hangi dönem, hangi inanç olursa olsun değişmeyen bir durumdur.

Cenaze sürecinde ölen kişinin ardından gerçekleştirilen ritüeller, kuşaktan kuşağa aktarılan geleneksel uygulamaların bir bütünüdür<sup>1342</sup>. Bu uygulamalar ile cenaze hazırlanır ve gömme işlemi gerçekleşir.

Antik dönemde cenaze töreninden önce ve cenaze töreni sırasında gerçekleştirilen bir dizi seremoni, ölünün gömülmesi ile sona ermeyip, sonrasında da devam etmekteydi. Cenaze töreni ve törenlerin uygulanışı, bir takım kural ve kanunlarla belirlenmişti. Roma Dönemi'nde mezarın yasal olarak kabul edilmesi için bir domuz kurban edilir, aynı gün evde de arınma törenleri başlar, mezar başında ilk gün ve dokuzuncu gün yemek yenirdi<sup>1343</sup>. Ayrıca bu dönemde yas süreleri de kanunlarla belirlenmiştir. Buna göre altı yaşın üzerindeki çocuklar ve aileler bir yıl boyunca, altı yaşın altındakiler ise, bir ay boyunca yas tutabilirlerdi. Erkek eş on ay kadar, yakın akrabalar ise, sekiz ay ağlayabilirlerdi. Yas süresi boyunca da bir takım kurallar uygulanırdı. Örneğin yas süresinde yemek davetlerine gidilmez, mücevher takılmaz, mor ve beyaz gibi canlı renkler giyilmezdi<sup>1344</sup>. Mezar başındaki törenler de yıllık olarak yapılır ve özellikle ölünün doğum günlerinde bu anma törenleri tekrarlanırdı. MÖ 1. ve MS 1. yy'a ait kaynaklar, *parentalia* ve *lemuria* adı verilen dini törenlerde, mezarların ölen kişinin

<sup>1341</sup> Pearson 2002, 30-31.

<sup>1342</sup> Pearson 2002, 194.

<sup>1343</sup> Toynbee 1971, 55.

<sup>1344</sup> Davies 2000, 152.

yakınları tarafından ziyaret edildiğini, mezara hediyeler bırakılarak mezar başında yemek yenildiğini bildirmektedir<sup>1345</sup>.

Akdağ Nekropolü mezarlarından özellikle oda mezarlarda ele geçen buluntular ve bulgular, nekropolde uygulanan ritüellerle ilgili birtakım ipuçlarını içermektedir. Gerek oda mezarlar, gerekse de *khamosorion* ve mermer tekne mezarlar, birden fazla kullanım gören mezarlardır. Oda mezarlara bir gömü yerleştirilirken, eski gömüye ait hediyelerle birlikte iskelet, *kline*ler arası boşluğa atılmıştır. *Khamosorion* ve tekne mezarlarda da durum pek farklı değildir. Bu mezarlarda da kemikler, mezarın bir kenarına itilmiş, yeni gelen gömü bu işlemin ardından yapılmıştır.

Akdağ mezarlarında ritüele ilişkin bilgiler veren buluntuların başında p.t kandiller gelmektedir. Mezar armağanları arasında sayısal olarak fazla sayıda ele geçen buluntulardan biri olan kandiller, cenaze törenlerinin vazgeçilmez parçası olan eşyalar arasındadır<sup>1346</sup>. Akdağ Nekropolü'ndeki mezarlarda ele geçen 94 kandilin 68'i kullanılmış, 26'sı kullanılmamıştır. Kandillerin burun ve yağ doldurma deliği çevresindeki yanma izlerinin yoğun olmayışı, bunların olasılıkla mezar içinde, belki gömü yapılırken, belki de mezar ziyaretleri sırasında yakılmış olduklarını düşündürmektedir. Bu amacın yanı sıra kandiller, ritüelin bir parçası olarak mezarlara ölen yakınlarını, karanlıkta bırakmama düşüncesi ile de konulmuş olabilir<sup>1347</sup>.

Akdağ mezarları soyulduğundan ele geçen buluntuların aslında mezarın içinde orijinal yerinde olup olmadığı açık değildir. 88 dromoslu oda mezarın 26'sında, 27 *khamosorion* mezarın da 2'sinde niş yapılmıştır. Toplam 28 adet nişin bulunduğu mezarlardan, yalnızca **MK23** no'lu oda mezarda, niş içinde kullanılmamış bir adet kandil

---

<sup>1345</sup> Jones 1987, 814.

<sup>1346</sup> Bailey 1975, 9.

<sup>1347</sup> Mylasa yakınlarında yer alan Beçin'deki kaya mezarların girişinde, mezar kapısının sağında ve solunda Juliapolis Nekropolü kazılarındaki M58 no'lu mezar girişinde kandiller bulunmuştur. Beçin mezarı için bkz. Kızıl 1996, 257; Juliapolis mezarı için bkz. Arslan ve diğ. 2011, 282.

ele geçmiştir. Mezarlardaki nişlerde kandillerin ele geçmemesi ile ilgili olarak farklı yorumlar yapılabilir: Niş içine yanmadan bırakılan kandillerin, mezar ziyaretleri sırasında nişten alınarak yakıldığı ve ölünün yanına, *kline*’ler üzerine bırakıldığı düşünülebilir. Belki de Akdağ Nekropolü’nde kandiller nişlere konulmamış, bunun yerine genellikle *kline* üzerine bırakılmıştır.

Kandillerin yanı sıra mezarlarda bulunan pişmiş topraktan tava ve kâselerin içinde, *kline*’ler üzerinde bulunan tütsü otları da, Akdağ mezarlarında uygulanan ritüellerin bir parçası olmalıdır (Tv1-2). Eski Ön Asya toplumlarında da bilinen bir gelenek olan tütsü yakma geleneği, mezarlarda da uygulanmaktaydı<sup>1348</sup>. Tütsünün yakılması ile ölünün ruhunun bedenden bir duman gibi göğe yükseldiğine inanılmaktaydı. Mezarlarda tütsünün yakılması ile ölü ruhlarının yeryüzüne gelip, dini törenlere katılmasının sağlandığı düşünüldüğünden, cenaze ve ölümlerin anma törenleri sırasında bu işlemin gerçekleştirildiği belirtilir<sup>1349</sup>.

Akdağ mezarlarının soyulmuş olması ve mezarlardaki buluntuların yerlerinin karıştırılmış olmasına karşın, ele geçen sikkelerden bir kısmının buluntu konumları, bu paraların Styx nehrini geçerken sandalcı Kharon’a verilen<sup>1350</sup> sikkeler olabileceğini de akla getirmektedir. Bu durumda sikkelerin de mezarlardaki ritüelin bir parçasını oluşturduğu düşünülebilir.

Akdağ Nekropolü mezarlarından **MK45** ve **MK96** no’lu iki mezardan ele geçen kafatasları üzerinde tespit edilen trapanasyon delikleri, büyük bir olasılıkla tedavi amacıyla açılmış olmalıdır. Ancak antik dönemde trapanasyon uygulamalarının sadece

---

<sup>1348</sup> Ökse 2005, 1.

<sup>1349</sup> Bu konu ile ilgili olarak Hitit Kralı Iştar’ın yeraltına inişini konu alan edebi metinlerde de tütsü yakmadan bahsedilmektedir. Bu metinde ruhların tütsü kokusu ile yeryüzüne çağrıldığı ve ruhların yeraltına tekrar gönderilmesi için de tütsünün su, ya da bira gibi bir sıvı ile söndürüldüğü belirtilmektedir. Bazı bölgelerde halen şeytan gelmesin, gökten melekler insin diye ölünün yanında tütsü yakma geleneği devam etmektedir. Kilise ve türbelerde yakılan tütsü ve mumlar da yer ve gök arasında iletişimi yani dileklerin tanrıya, ölünün ruhuna ulaşmasını amaçlamaktadır. Ökse 2005, 4.

<sup>1350</sup> Toynbee 1971, 44.



tedavi amacıyla yapılmadığı, aynı zamanda büyüsel tedavi ya da tılsım çıkarma gibi amaçlarla da yapıldığı da göz önünde bulundurulmalıdır<sup>1351</sup>. Trapenasyon deliğinde bir iyileşmenin görülmemiş olması, Akdağ'da trapenasyonun bu amaçla da yapılmış olabileceğini de düşündürür.

Akdağ Nekropolü'nde yapılan kazılarda insan kemikleri dışında, daha çok keçilere ait, besin değeri olmayan kemikler ele geçmiştir<sup>1352</sup>. Yapılan paleoantropolojik çalışmalarda, kemiklerin üzerinde kesi ve yanma izlerinin görülmediği belirlenmiştir. Bu durum, mezarlardaki hayvan kemiklerinin, farklı bir ritüel için mezarlara konulduğuna işaret ediyor olabilir.

Sonuç olarak Akdağ Nekropolü buluntuları ve buluntuların işlevleri, Stratonikeia'lı mezar sakinlerinin de, öldükten sonra yaşamın devam edeceğine yani ruhun ölümsüzlüğüne inandıklarını, bu inanç doğrultusunda da farklı gelenek ve ritüel uygulamalarda bulduklarını göstermektedir.

### **V.3.3. Stratonikeia Kenti ve Kent Çevresindeki Kültlerin Akdağ Mezarlarındaki Yansımaları**

Stratonikeia kentinde ve kentin çevresinde bulunan arkeolojik, epigrafik ve nümismatik buluntular, kent için, Zeus ve Hekate kültürünün ayrıcalıklı bir yere sahip olduğunu göstermektedir. Antik kentin yakınlarında, Hiera Kome (Kutsal Köy) olarak adlandırılan yerleşimde, Karia Bölgesi Birliği'nin dini ve siyasi merkezi olan Zeus Khrysaoreus'un kutsal alanı bulunmaktaydı<sup>1353</sup>. Bu kültle ilgili olarak, kentin çevresinde

---

<sup>1351</sup> Güleç – Pelin 1998, 344.

<sup>1352</sup> Tamsü Polat – Satar 2012, 58.

<sup>1353</sup> Magie 1950, 130 vd., 145 vd., 995 vd.,1031 vd.; Laumonier 1958, 201vd.; 206-209; Hanfmann – Waldbaum 1968, 53, 55.

ve kutsal alanda ele geçen yazıtlar, kültün varlığının MS 3. yy'a kadar devam ettiğini göstermektedir<sup>1354</sup>.

Stratonikeia kentinin yaklaşık olarak 11 km güneydoğusunda, bir diğer önemli kült merkezi de, günümüzde Bağyaka Beldesi sınırlarındaki Panamara'dadır. Bu çevrede bulunan çok sayıdaki yazıt, bu kutsal alanda Zeus Panamaros/Panemerios/Panemerios'un, Tanrıça Hera'nın ve Zeus Karios'un tapınım gördüğüne işaret etmektedir. Panamaros kültünün ortaya çıkışının, Hellenlerle Karia'luların birleşmeleri ile gerçekleştiği, yerel tanrı Zeus Karios'un, zamanla Zeus Panamaros'a dönüştüğü belirtilir<sup>1355</sup>. Panamara'da ayrıca Zeus Komyros'un da tapınım gördüğü bilinir. Böylece kutsal alanda Zeus Panamaros için "*Panamareia*", Hera için "*Heraia*", Komyros için de "*Komyria*" bayramı olmak üzere, toplam üç bayramın kutlandığı bilinmektedir. *Panamareia* bayramlarına katılmaları için çeşitli kentlere davette bulunulduğu, kutsal alanda bulunan yazıtlardan anlaşılır<sup>1356</sup>. Zeus Panamaros adına düzenlenen *Panamareia* festivalinin, her yıl Stratonikeia'da kutlandığı, bu festivalde Zeus heykelinin Stratonikeia'ya götürüldüğü ve on gün süren kutlama ve oyunların bu kentte gerçekleştiği bilinmektedir<sup>1357</sup>. *Panamareia* şenlikleri her yıl düzenli olarak kutlanırken, dört gün süren *Heraia* ve iki gün süren *Komyria* ise, dönüşümlü olarak iki yılda bir gerçekleşmekteydi<sup>1358</sup>.

Panamara kutsal alanının dışında, Stratonikeia kentinin kuzey kapısından yaklaşık olarak 9-9,5 km'lik bir kutsal yolla bağlanılan<sup>1359</sup>, Stratonikeia'nın kuzeyinde bulunan Lagina'da da, Tanrıça Hekate'ye tapınıyor ve Tanrıça adına her yıl normal ve dört yılda

---

<sup>1354</sup> Bu yazıtlarda, kültte görevli rahip ve rahibelerin görevlerine dair bilgiler de verilmiştir. Laumonier 1958, 201-202.

<sup>1355</sup> Williamson 2012, 131.

<sup>1356</sup> Şahin 2001, 141. Davet edilen kentlerin yakın çevreden seçildiği, bu kentler arasında Alinda, Nysa, Mylasa, Iassos ve kesin olmamakla birlikte Smyrna'nın da olduğu belirtilir.

<sup>1357</sup> Magie 1950, 997 vd.

<sup>1358</sup> Panamara'da kutlanan Komyria şenliğinin en belirgin özelliği de saç adaklarıdır. Saç adakları için bkz. Sina 2003, 125-134.

<sup>1359</sup> Tırpan 1996, 209; Tırpan 1997, 313.

bir de büyük şenlikler düzenleniyordu<sup>1360</sup>. Bu kült töreni, *Kleidos pompe* yani Hekate'nin tapınağının kutsal anahtarının, *kleidophoros*lar (anahtar taşıyıcılar) tarafından taşınmasından oluşuyordu. Çok sayıdaki epigrafik malzeme, Lagina'daki Hekate tapınımı hakkında bilgi vermesine karşın<sup>1361</sup>, bu tapınımın ne kadar geriye gittiği bilinmemektedir<sup>1362</sup>. MÖ 168/167 yılında, Roma'nın, Rhodos'un Stratonikeia üzerindeki egemenliğine son vermesi ile birlikte, Tanrıça Hekate, Stratonikeia kent sikkeleri üzerinde görülmeye başlamıştır. Akdağ mezarlarında, 7 adet kent sikkesi üzerinde ve 2 adet de Roma Eyalet sikkesi üzerinde Hekate tasvir edilmiştir. Sikkelerin dışında Akdağ mezarlarından ele geçen terrakotta altar modeli ve *peplos*'lu girland taşıyan kız figürini, Hekate kültürünün Akdağ mezarlarına yansımaları olarak yorumlanabilir. Terrakottadan yapılmış minyatür altların gövde kısmında, iki yanda Hekate'nin atribütleri arasında yer alan meşaleler ile aralarında birer Makedon yıldızı ve ortada *Labrys*'in yapılmış olması, Tanrıça Hekate'ye işaret etmektedir<sup>1363</sup>. Meşaleler arasındaki *labrys* tasviri ise, farklı tanrı ve tanrıçalara atfedilen bir kült objesi olarak da kullanılmıştır. Zeus Labrandeus dışında, Küçük Asya tanrılarında Apollon Lairbenos'un da simgesi çifte baltadır. Sulla'nın tanrıça Aphrodite'nin önemli bir kült merkezi olan Aphrodisias'a gönderdiği *labrys* nedeniyle bu sembol tanrıça Aphrodite ile de ilişkilendirilmektedir<sup>1364</sup>. Altar üzerindeki *labrys* tasviri, Zeus'a, yıldız ve meşaleler de Hekate'ye işaret ediyor olabilir. Dolayısıyla minyatür altar modeli, bu tanrı ve tanrıçaya bağlı, belki de hayattayken tapınakta görev yapan bir kişi için, mezara bırakılmış olabilir. Akdağ mezarlarında bulunan, girland taşıyan betimlenen *peplos*'lu kız figürünü ise, MÖ 81 yılından sonra, Tanrıça Hekate

---

<sup>1360</sup> Strabon XIV, 2, 25; Şahin 1976, 46. Lagina, MÖ 4. yy'da Koranza adında *arkhon*lar tarafından yönetilen, kendi meclisi olan ve kanun koyup uygulayan bağımsız bir kentin *demos*'u idi. Stratonikeia kenti kurulduktan sonra ise Lagina'da Koranza, Hiera Kome gibi Stratonikeia'nın *demos*'u olmuştur. Şahin 1976, 1; Aydaş 2010, 3.

<sup>1361</sup> Şahin 1981, 685, 701, 735,1048.

<sup>1362</sup> Williamson 2012, 116.

<sup>1363</sup> Karagöz 2002, 305.

<sup>1364</sup> Durna 2004, 40-41.

onuruna belirli aralıklarla yapılmaya başlanan ve dört yılda bir düzenlen Hekatesia-Romaia şenliklerinde<sup>1365</sup>, *kleidophoros* yani anahtar taşıyıcı olarak, bu törenlerde görev yapan birinin betimi olmalıdır. Bu törenler sırasında, anahtar taşıyan genç kız, tören alayı eşliğinde anahtarı Stratonikeia'dan getiriyordu. Bu işlem hem yeraltı dünyasının anahtarının Hekate'nin elinde olduğunu, hem de bu dini merkezin Stratonikeia'ya bağlılığını göstermekteydi.

Bu kültlerin dışında mezarlarda ele geçen Aphrodite figürinlerinin çoğunluğu oluşturması, Stratonikeia Akdağ Nekropolü'nde Aphrodite'nin bir *kbthone* tanrı olduğuna<sup>1366</sup>, öbür dünyada ona inanan insanlara tanrısal, sonsuz bir hayat vereceğine inanılarak bırakılmış olabileceğini düşündürmektedir. Ancak bu görüşün yanı sıra özellikle Aphrodite figürinlerinin diğer figürinlere göre daha fazla ele geçmesi, kent ve çevresinde Aphrodite kültürünün ne derecede etkin olduğunu sorgulamak gerekliliğini ortaya çıkarmıştır. Aphrodite kültürünün izlerini kent ve çevresinde ele geçen epigrafik belgelerde bulmak mümkündür. Kentin kutsal alanlarından olan Panamara'da, Hera Tapınağı'nı yaptıran rahip Apelles'in oğlu tarafından, MS 1. yy'a tarihlenen bir adak yazıtı<sup>1367</sup> ile Stratonikeia'nın kuzeydoğusunda, Nebi Köyü yakınında bulunan bir sınır taşında tanrıça, Aphrodite *επηχοος, επηχου* (epekoos, epekou) duyan, dinleyen duyduğuna yanıt veren" sıfatı ile karşımıza çıkar<sup>1368</sup>. Ayrıca Diktatör Sulla'nın Stratonikeia kentine ve halkına verdiği ayrıcalık kararını içeren mektubu ve bunun üzerine kentın çıkardığı buyruğu kapsayan yazıtta, Sulla *Epaphroditos* yani "Aphrodite'nin gözdesi" ünvanı ile anılmış olması Sulla'nın, Aphrodite'ye derin saygı duyan Stratonikeia kentinin karşısında, Tanrıça'nın soyundan geldiğini göstermek istemiş olabileceği

---

<sup>1365</sup> Strabon XIV, 2, 25; Şahin 1976, 46.

<sup>1366</sup> Korkut 2005, 154.

<sup>1367</sup> Laumonier 1958, 245.

<sup>1368</sup> Şahin 1982, 120, No.: 849; Akdoğdu-Arca 2006, 849.

şeklinde yorumlanabilir. Epigrafik belgeler yeterli olmasa da Aphrodite'nin de kent için önemli bir Tanrıça olduğu sonucuna ulaşılabilir.

#### V.3.4. Akdağ Mezarlarındaki Epigrafik Buluntuların Nekropole Katkısı

Akdağ mezarlarında yalnızca **MK77** no'lu mezar odasından, 1 adet yazıtlı mermer *stel* parçası ele geçirilmiştir (**Ste1**) (**Levha 123 a-b**). Bu *stel* parçası dışında **MK67** no'lu oda mezarda, olasılıkla mermerden bir *altar*'a ait girlandın ucunda bulunan mermerden üzüm salkımı parçası bulunmuştur.

Akdağ Nekropolü'ndeki mezarlar uzun süre kullanım görmüş, olasılıkla aile mezarı niteliğindeki mezarlardır. Kent ve nekropolün çevresinde birçok mezar *stel*'inin ve *altar*'ının bulunduğu bilinmektedir<sup>1369</sup>. Bu durum, mezarların yerlerinin belirlenmesinde *stel*'lerin kullanılmış olabileceğini, yani Akdağ Nekropolü'nde *stel*'li ve *altar*'lı mezarların var olabileceğini düşündürmektedir. Ancak yukarıda da sözü edildiği üzere, Akdağ Nekropolü'nde *in situ* buluntunun ele geçmemesi nedeniyle bu görüş varsayımdan öteye gidememektedir.

**MK77** no'lu dromoslu mezarda bulunan mezar yazıtında [Εὐπορος τοῦ Διοδώρου Σαρδιανου] “Sardesli Diodoros oğlu Euporos, (burada yatıyor)” yazmaktadır. Sardianos ismi burada bir şahıs ismi değildir. Bu ifade şahısın hangi kentin vatandaşı olduğunu belirten bir *ethnikon*'dur. Stratonikeia'da vefat eden Euporos, babası Diodoros gibi, Lydia'nın metropolü Sardeis kentinin vatandaşı idi. Sardianos burada dede ismi olsaydı (ki burada şahıs ismi olarak belgelenmemiş), Diodoros ile Sardianos sözcükleri arasına bir “tou” ekinin konulması gerekmekteydi. Anadolu'da pek çok yazıtta Sardianos,

---

<sup>1369</sup> Stratonikeia kenti ve çevresinde ele geçen yazıtlı mezar *stel*'leri ve *altar*'ları bugün Muğla Arkeoloji Müzesi'nde bulunmaktadır. Bu yazıtlar Ç. Şahin, E. Varinlioğlu, T. Özkan, M. Aydaş, tarafından değerlendirilmiştir (Şahin 1981; Şahin 1982; Varinlioğlu ve diğ. 1994, 189-191; Şahin 2002, 1-21; Şahin 2005a, 13-14; Özkan 2005, 15-19; Aydaş 2006 a, 111-112; Aydaş 2006 b, 105-110; Aydaş 2007, 33-34; Şahin 2008, 82-86; Şahin 2010).

*ethnikon* olarak geçmektedir<sup>1370</sup>. Bunun dışında yazıtta geçen gerek Diodoros gerekse de Euporos<sup>1371</sup> ismi çok yaygın Yunan kökenli isimlerdir. Harf yüksekliği 1,5-2 cm arasında değişen yazıtın, harf karakteri, mezar *stel*'nin MÖ 1 yy. ile MS 1. yy. arasında tarihlendirilebileceğini göstermektedir<sup>1372</sup>.

Ele geçen yazıt, **MK77** no'lu oda mezarın kime atfedildiğini ve ölen kişiye dair bilgileri içermektedir. Bu yazıtın varlığı, **MK77** no'lu mezarın sahibi ya da sahiplerinin Sardeis kökenli olduklarını göstermesi açısından önemlidir. Bu *stel*'in varlığı, Stratonikeia kentine Sardeis'ten bir aile ya da ailelerin gelmiş olduğunu ve bu nekropole gömüldüğünü göstermektedir. Hem  *kremasyon* hem de  *inhumasyon* gömünün yapıldığı **MK77** no'lu mezarda ele geçen buluntular, tarihsel olarak değerlendirildiğinde, mezar buluntularının farklı dönemlere ait oldukları ve mezarda birden fazla kontekstin varlığı belirlenmiştir. Bu mezarların aile mezarlığı olduğu düşünüldüğünde, yine aynı soya ait, Sardeis'li aile ya da ailelerin bu mezara gömülmüş olduğu sonucuna ulaşılabilir.

### V.3.5. Mezarların Tarihlemesi

Akdağ Nekropolü'ndeki 118 mezarın kullanım evreleri, mezarlarda ele geçen buluntular yardımıyla belirlenmeye çalışılmıştır. Mezar içindeki buluntular, kendi içinde, analogik çalışmalar yapılarak değerlendirilmiş<sup>1373</sup>, böylece mimari olarak oldukça yalın özellikler taşıyan Akdağ mezarlarının tarihlendirilmesine de katkı sağlamıştır. Mezar konteksti içinde en erken tarihli buluntular, mezarın *terminus ante quem*'ini, en geç tarihli buluntular da mezarın *terminus post quem*'ini vermektedir. Yapılan tarihlendirmeler sonucunda, Akdağ mezarlarının MÖ 3. yy ortası-MÖ 3. yy sonlarından itibaren kullanılmaya başlandığını ve bu kullanımın, MS 2. yy ortası-MS 3. yy'a kadar devam

---

<sup>1370</sup> Corsten 2010, 398.

<sup>1371</sup> Doublet – Deschamps 1890, 624, No.: 25.

<sup>1372</sup> Yazıtın okunması ve değerlendirmesi konusunda yardımcı olan değerli hocam, Sayın Prof. Dr. Mustafa Adak'a, değerli katkılarından dolayı Sayın Araş. Gör. Hüseyin Uzunoğlu'na teşekkürlerimi sunarım.

<sup>1373</sup> Tarihsel belirlemede, mezar içindeki kontekst göz önünde bulundurulmuştur.

ettiğini göstermektedir (**Şekil 19-20**). Mezarların erken kullanımına işaret eden buluntular, gümüş Rhodos sikkeleri ile iç formu, kısa boyunlu geniş ovoid gövdeli, kısa ayaklı p.t *unguentarium*'lardır. En geç kullanıma işaret eden buluntular ise, torba gövdeli, üzeri yivlendirilmiş p.t *unguentarium*'lar, cam *unguentarium*'lar, Septimius Severus ve Julia Domna (MS 193-211) ile Caracalla ve Plautilla (MS 211-217) sikkeleridir.

Buluntuların yanısıra mezarlarda ele geçen 83 birey üzerinde yapılan antropolojik çalışmalar, mezarlardaki kadın ve erkek erişkin bireylerin yaş ortalamalarının 36 olduğunu ortaya koymuştur. Yapılan çalışma, mezarlardan ele geçen bireylerin yaş ortalamaları ile mezarların kullanım evreleri arasındaki ilişkinin birbiriyle uyumlu olduğunu göstermektedir.

Mezarlar tarihlendirilirken, p.t ve cam *unguentarium*'lar, p.t kandiller ve sikkeler kesin tarihlendirmeler yapmaya yardımcı buluntularıdır. Bu buluntuların dışında, özellikle aynı formda üretilmiş ve uzun dönemler boyunca kullanım görmüş buluntular ise, mezarların genel konteksti yardımıyla tarihlendirilmiştir. İstatistiksel değerlendirmeler ile nekropolün özellikle MÖ 2. yy ortalarından itibaren çok daha aktif kullanıldığını söylemek mümkündür (**Şekil 19**). Stratonikeia kentinin nekropollerinde bulunan Kabasakız, İğdemir ve Aldağ nekropollerinin kullanım süreçleri değerlendirildiğinde, Kabasakız ve Aldağ Nekropollerinin Geometrik Dönem'den itibaren kullanılmaya başlandığı, İğdemir Nekropolü'nün ise en erken kullanımının MÖ 4. yy olduğu bilinmektedir. Bu nekropoller aralıksız olarak Roma Dönemi içlerine kadar kullanılmıştır. Akdağ Nekropolü'ndeki buluntuların tarihsel analizi ise, bu nekropolün kentin Hellenistik Dönem'deki kuruluşundan itibaren kullanım gördüğünü göstermektedir.

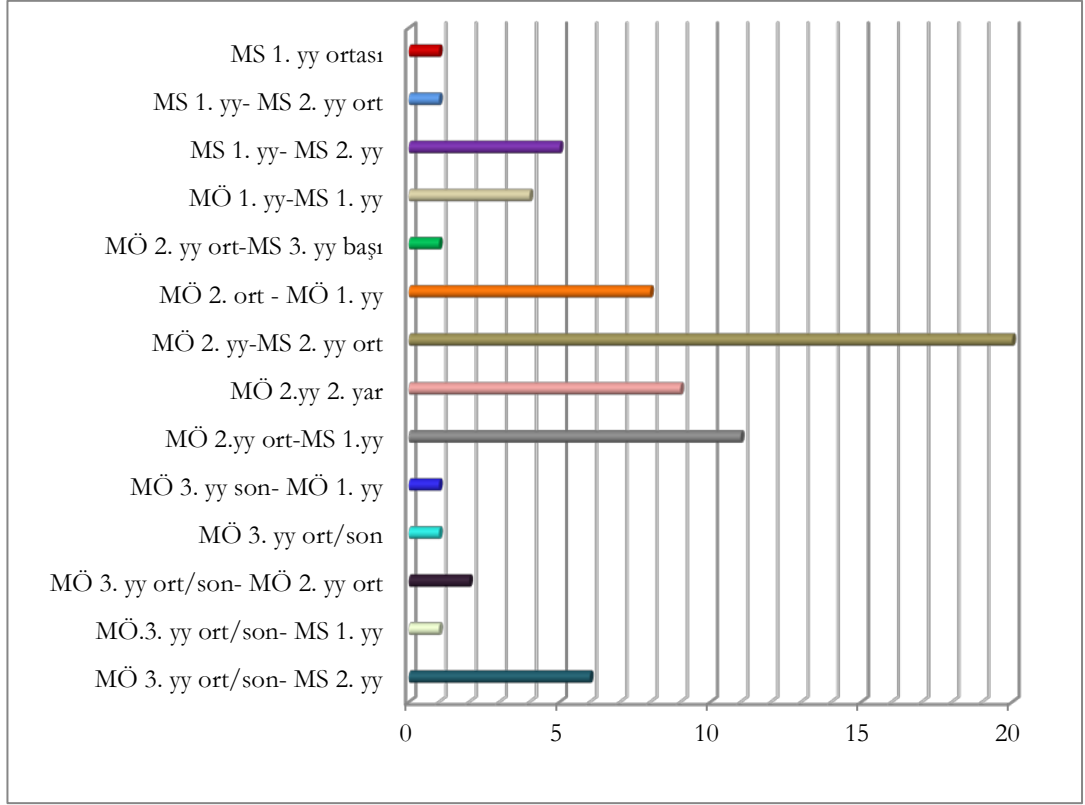

Şekil 19: Nekropoldeki mezarların kullanım evreleri.

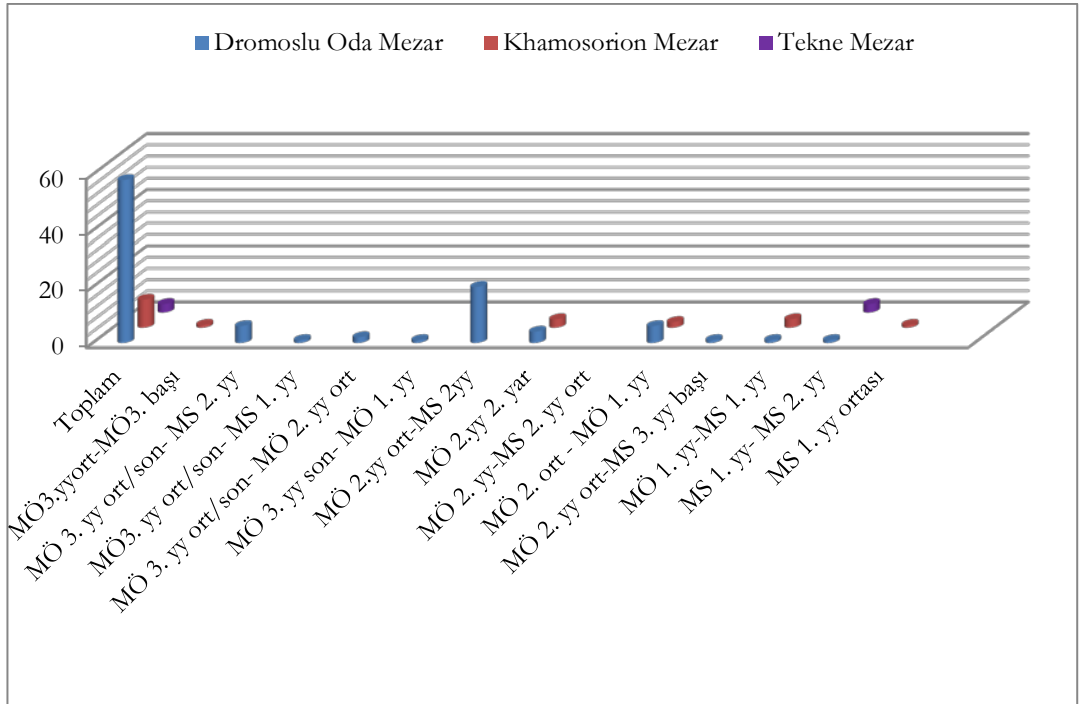

Şekil 20: Nekropoldeki mezar tiplerine göre kullanım evreleri.



## VI. SONUÇ

Akdağ Nekropolü'nde 1995-1999 yılları arasında yapılan kazılarda, 88 adet dromoslu, 27 adet basit *khamosorion* ve 3 adet de mermerden tekne mezar olmak üzere toplam 118 mezar ortaya çıkarılmıştır. Dromoslu oda mezarlar ve basit *khamosorion* mezarlar, Akdağ Tepesi'ndeki doğal anakayanın kullanılması ile yapılmış mezarlardır. Tekne mezarlar ise, dört tarafına orta grenli mermer blokların yerleştirilmesiyle oluşturulmuştur. Nekropolün bulunduğu alanın topografik yapısı mezarların düzenlenmesinde başlıca etkeni oluşturmaktadır. Mezarlar, kireçtaşı malzemenin elverdiği noktalarda ve yamaçlarda, genellikle kuzey-güney doğrultusunda yapılmıştır. Mezarların yerleşim planlarına bakıldığında, belirli alanlarda, yola bakan yamaçlarda kümелendikleri görülmektedir (**Plan 2**).

Oda mezarlarda mezar odasına geçişin sağlandığı dromoslar, anakayanın düzgün bir şekilde kesilip, geçiş koridoru şeklinde düzenlenmesiyle oluşturulmuştur. Dromosların 33'ü basamaklı, 55'i ise basamaksız olarak yapılmıştır. Oda mezarların tavanları semerdam ve tonoz şeklindedir. Mezar odalarının büyük bir kısmında duvarlarda, muhtemelen mezar hediyelerinin konulduğu dörtgen şekilde açılmış nişler bulunmaktadır. Akdağ mezar odaları, dörtgen planlı ve mezar içleri de "II" şeklinde düzenlenmiştir. Oda mezarların 85'i tek odalı, üçü ise iki odalıdır (**MK40, MK48, MK49**). Tek odalı mezarlarda üç *kline*, iki odalı olanlarda ise, önde iki, arkadakinde üç *kline* bulunur. Mezar girişleri kapak taşı ile kapatılan oda mezarların büyük bir kısmında lento ve söveler mermerden yapılmıştır.

Akdağ Nekropolü'nde temel olarak anakayanın sanduka şeklinde açılması ile oluşturulan basit *khamosorion* mezarlar ile iki uzun ve iki kısa kenara mermer blokların yerleştirilmesiyle yapılan tekne mezarlarda, dromoslu mezarların olmadığı, arazinin ve toprak yapısının elverdiği alanlarda yapılmıştır. Bu mezarların tümü ya mermer ya da

kireçtaşından, iki veya üç adet, düz ya da semerdam şeklinde kapak taşları ( **Levha 5a, 5 c; 8 a; 28 b; 29 a-d**) ile kapatılmıştır.

Mezarlara, hem *kreasyon* hem de *inhumasyon* gömü yapılmıştır. Mezarlardaki bulgular, *inhumasyon* gömününün *kreasyon* gömüye oranla daha çok tercih edildiğini ve her iki gömü türünün de bir arada uygulandığını göstermektedir. *Kreasyon* uygulanan kemikler, oda mezarlar, basit *khamosorion* ve mermer tekne mezarlarda, *urne*'ler içinde bulunmuştur. Bu durum cesetlerin mezar dışında, bir *kreasyon* alanında yakıldığını, yanan kemiklerin yakma alanından toplanarak *urne*'ler içine konulduğunu ve mezara yerleştirildiğini göstermektedir. *Urne*'lerin yanısıra oda mezarlarda *kline*'ler üzerinde de yanmış kemikler bulunmuştur. Özellikle **MK1** no'lu mezarda bulunan bir kumaş kalıntısı üzerinde görülen bronz iğne, yakma işleminin *kline* üzerinde gerçekleştirildiğine işaret eder niteliktedir (**Levha 1b**). Ayrıca **MK1** no'lu mezarın köşesinde bulunan mermerden *ostotbek* içindeki yanma izleri ve yanmış kemik parçalarının kalıntıları da, mezar içindeki yakma işleminin bir başka uygulama şeklini göstermektedir (**Levha 26b**). **MK1** no'lu mezarda, **Ur1** no'lu *urne* içinde yanmış kemiklere saplanmış olarak bulunmuş ok uçlarının varlığı, *kreasyon*'un, özellikle savaşta ölen kişiler için tercih edilmiş bir uygulama olduğu görüşünü destekleyen önemli bir bulgudur.

Oda mezarlar, basit *khamosorion* ve mermer tekne mezarlarda ele geçen mezar ve ölü hediyeleri, Hellenistik ve Roma Dönem'lerindeki geleneklere uygun, genel olarak hemen her mezar tipinde görülen buluntulardan oluşmaktadır. Akdağ mezarları, döneminde ve günümüzde soyulmuş olmasına karşın, oda mezarlardaki buluntular sayıca, basit *khamosorion* ve mermer tekne mezarlara göre daha zengindir. Bu durum mezar odalarının kullanım kapasitesi ile ilişkilidir. *Khamosorion* ve tekne mezarlarda da birden fazla gömününün yapılmış olması ve buluntuların tarihlendirmeleri, Akdağ oda

mezarlarının yanı sıra, diğer mezarların da aile mezarları olarak kullanıldığını göstermektedir.

Akdağ mezarlarında ele geçen buluntuların istatistiksel dağılımları, pişmiş topraktan yapılmış *unguentarium*'ların, tek kulplu testilerin, kâselerin, kandillerin, figürinlerin, camdan *unguentarium*'ların, gümüş ve bronz sikkelerin, Akdağ mezarlarındaki gömü sistematığının önemli parçaları olduğunu göstermektedir (**Şekil 18, 21**).

Mezarlardaki buluntular, kutsal alanların merkezindeki Stratonikeia'nın önemli kültürlerinin izlerini de yansıtmaktadır. Kent sikkeleri ile **F42** no'lu terrakotta altar modeli (**Levha 109 e**), **F27**no'lu *peplos*'lu kız figürini (**Levha 104 b**), kentteki Zeus ve Hekate kültü ile ilişkili buluntuları oluşturur. Mezarlardaki Aphrodite figürinleri ise, Aphrodite'nin, Stratonikeia mezar kültü içindeki ayrıcalıklı yerini göstermektedir. Geç Hellenistik ve Erken Roma Dönemi'ne tarihlenen figürinler, dönemin sevilen heykeltraşlık eserlerinden esinlenerek yapılmışlardır.

Akdağ mezarlarından yalnızca **MK77** no'lu oda mezarda bir mezar *stel*'i parçası bulunmuştur. *Stel* parçasının önemi, **MK77** no'lu mezarın sahibi ya da sahiplerinin Sardeis kökenli olduklarını bildirmesidir (**Levha 123 a-b**). Bu *stel*'in varlığı, Stratonikeia kentine Sardeis'ten bir aile ya da ailelerin gelmiş olduğunu ve bu nekropole gömüldüğünü göstermektedir. Mezarlar, kentin geçirdiği tarihsel sürecin etkilerini de yansıtmaktadır. Özellikle MÖ 250-190 ile MÖ 170-150 yıllarına tarihlenen Rhodos sikkelerinin Akdağ mezarlarında bulunmuş olması, Rhodos'un Stratonikeia kenti üzerindeki siyasi etkinliğini göstermektedir. Stratonikeia'nın anıtsal mimari yapıları ile zengin bir kent görünümünde olmasına karşın MÖ 167 yılından öncesinde kentin sikke basmadığı bilinir (**Şekil 15**).

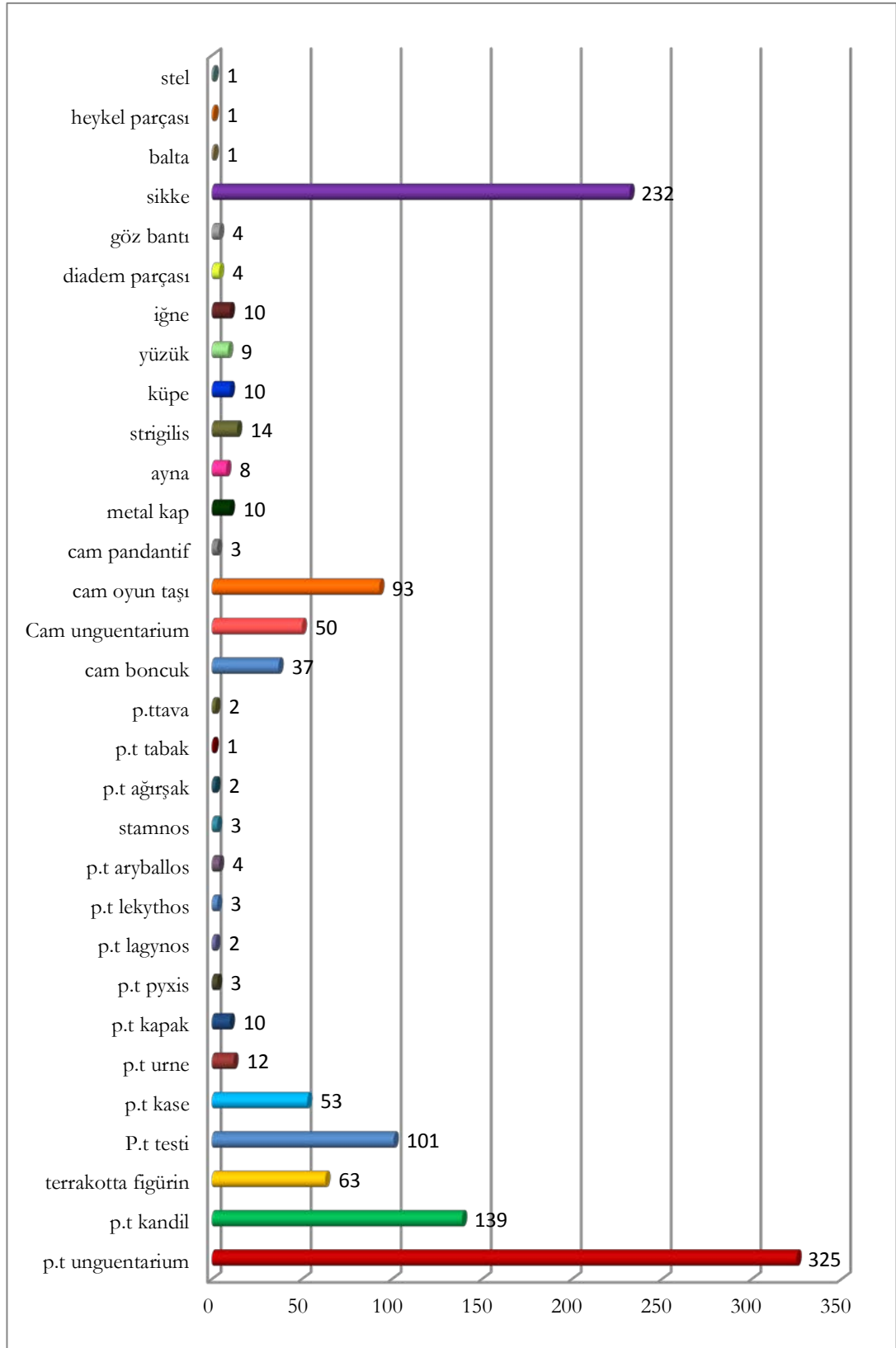

Şekil 21: Nekropol Buluntularının dağılım grafiği.

Bu durum kentin kuruluşundan özgürlüğüne kadar, önce Seleukos, sonra Rhodos, daha sonra V. Philippos ve tekrar Rhodos'un egemenliğine girmesiyle açıklanabilir. Özellikle MÖ 250-190'lara tarihlenen sikkeler ile MÖ 170-150 yıllarına tarihlenen Rhodos sikkelerinin Akdağ mezarlarında bulunmuş olması da Rhodos'un Stratonikeia üzerindeki siyasi etkinliğinin nekropoldeki yansımalarıdır.

Rhodos sikkelerinin dışında Stratonikeia Akdağ mezarlarında ele geçen sikkeler, ağırlıklı olarak Stratonikeia'nın kendi Hellenistik otonom sikkeleridir. Kent yabancıların kontrolü altındayken Stratonikeia'nın yerel sikkeleri yerine bu dönemde kentte Rhodos sikkeleri baskındır. Şehir özgür kaldığında, kent kendi sikkelerini basmıştır.

Rhodos sikkelerinin nekropoldeki varlığı, Rhodos'un *Pareia*'sında yeralan kentte Rhodos etkisinin başka eserlerde var olup olmadığını sorgulanmayı gerekli kılmıştır. Rhodos Adası'nda, Arkaik Dönem'in başlangıcından itibaren, üretim yapan cam atölyelerinin varlığı bilinmektedir. MÖ 6. yy'da camcılık sanatının Rhodos'tan Ege ve Karadeniz'e yayıldığı düşünülmektedir<sup>1374</sup>. Böylece Rhodos kökenli ya da Rhodos'un endüstrisi ile bağlantılı olan, Ege Denizi'ndeki çeşitli kentlerde kurulan daha ufak atölyelerin ürünleri, Hellenistik Dönem ve sonrasında da devam etmiş,<sup>1375</sup> Rhodos'lu denizcilerin ticari faaliyetleri ile bu camlar oldukça geniş bir alana ihraç edilmiştir. Bu bağlamda Anadolu'nun güneybatısında gerçekleştirilen kazılarda ele geçen eserlerin önemli bir bölümünün de Rhodos kökenli eserler olduğu bilinmektedir. Akdağ cam buluntuları arasında yer alan cam boncuklar ile özellikle bu çalışmanın dışında kalan, Akdağ Nekropolü alanında gerçekleştirilen kazılarda bulunmuş, iç kalıplama yöntemi ile yapılmış cam *amphoriskos* bu etki ya da etkileşimin olabileceğini düşündürür.

---

<sup>1374</sup> Harden 1981, 52-53; Tek 2005, 112.

<sup>1375</sup> Weinberg 1971.

Akdağ Nekropolü mezarlarında ortaya çıkarılan 5 adet p.t figürin üzerinde (**F1, F5, F6, F18, F28**) [ΑΠΟΛΛΩ ΝΙΟΥ] “Apollonios’un” imzası görülmektedir (**Levha 94 a; 95 c; 95 d; 100 c; 104 c**) Bu imza, büyük bir olasılıkla bu eserleri yapan *koroplast*’ın ya da *koroplast*’ın çalıştığı atölyenin ismini yansıtmaktadır. Bu eserlerin dışında Akdağ mezarlarında ele geçen diğer mezar buluntularında bir imza ya da atölye işareti belirlenememiştir.

Mezarlara bırakılmış eserler içinde kalıpla üretilen buluntular da bulunur. Bu örnekler arasında büyük bir olasılıkla aynı kalıbın kullanıldığı örnekler belirlenmiştir. Bu durum, bu mezar eşyalarının aynı kişi ya da aynı atölye tarafından üretilmiş olduklarını gösterir. **K23** ve **K24**, **K33** ve **K35**, **K42** ve **K43**, **K65** ve **K66** no’lu kandillerin form ve ölçülerinin yakın olması bu kandillerin aynı kalıptan çıktığını düşündürmektedir (**Levha 85 f-g; 86 g-ı; 87 g-h**). Özellikle terrakotta figürinlerden *ephebos* figürleri arasında **F33** ve **F34** no’lu figürinler ile **F36** ve **F37** no’lu figürinlerin de, tip ve ölçüler bakımından birbiri ile olan uyumluluğu, bu figürinlerin yapımında da aynı kalıbın kullanıldığını göstermektedir (**Levha 106 b; 107 a; 108 a-b**).

Pişmiş topraktan ve camdan yapılmış *unguentarium*’lar ile kandiller dönemin modası gereği tercih edilen formlarında yapılmıştır. Nekropol buluntuları arasında **U24, U25, U33, U36, U39, U44, U63, U67, U72, U82-U85** no’lu *unguentarium*’ların hatalı ve özensiz üretimden kaynaklanan şekil bozuklukları (**Levha 36 f; 37 a; 38 c, f; 39 b; 40 b, 43 c; 44 a; 45 f; 46 d-f; 47 a**), *unguentarium*, kandil, testi ve kâselerde fabrikasyon üretim şeklinde görülen form tekrarları, bu eserlerin mezarlara bırakılmak için üretildiklerini düşündürmektedir. Bu örneklerin kil yapılarının, katkı maddelerinin ve pişirme derecelerinin birbirleri ile uyumlu oluşu, üretimlerin yerel olduklarını doğrular niteliktedir.

**K14** ve **K16** no'lu kandiller, Ephesos üretimi kandiller ile birebir benzerlik göstermektedir (**Levha 84 e; 84 g**). Özellikle **K14** no'lu kandilin fitil deliği çevresinde yanma izinin olmaması, gerek kilinin kalitesi, gerekse kandilin bezeme özellikleri, bu kandilin Ephesos üretimi bir kandil olduğunu ve ölen kişiye bir ölü armağanı olarak sunulmuş olduğunu düşündürmektedir. Kandillerin yanı sıra figürinlerden **F9** no'lu Aphrodite figürini ile **F43** no'lu köpek figürini, diğer figürinlerden üslup ve hamur özellikleri açısından farklıdır (**Levha 96c; 109f**). Bu nedenle bu figürinler de farklı atölyelerde üretilmiş eserler olarak yorumlanabilir.

Akdağ mezarlarına bırakılan mezar ve ölü hediyeleri arasında, birbirini tekrar eden formların ve bazı formlarda görülen hatalı üretimlerin bulunması (**U15, U24, U25, U36**), figürinler üzerinde atölye ya da *koroplast'a* ait imzaların bulunması (**F1, F5, F6, F18, F28**), üretimin yerel bir atölyede yapılmış olabileceğini göstermektedir. Yapılan gözlemler ve analizler, Akdağ Nekropolü buluntularının yerel atölye ürünü eserler olduğunu düşündürmektedir.

Stratonikeia kentinin nekropollerinde bulunan, kentin kuzeyinde yer alan Kabasakız, İğdemir ve Aldağ nekropollerinin kullanım süreçleri değerlendirildiğinde, arkeolojik buluntular, Kabasakız ve Aldağ Nekropollerinin Geometrik Dönem'den itibaren kullanılmaya başlandığını, İğdemir Nekropolü'nün ise, en erken kullanımının MÖ 4. yy olduğunu göstermektedir. Olasılıkla bu nekropoller antikçağ yazarlarının verdikleri bilgilere göre, bir Hellenistik dönem kuruluşu olan Stratonikeia kentinden önce, kent çevresinde bulunan *demos'lara* ait gömülerin yapıldığı mezarlar olmalıdır. Bu mezarların aralıksız olarak Roma Dönemi içlerine kadar kullanılmış olması, Stratonikeia kentinin kurulmasından sonra da bu nekropollerin aktif olarak kullanılmış olduğunu gösterir. Buna karşın Akdağ'daki mezarların ve buluntuların ayrıntılı analizleri de, nekropolün, kentin Hellenistik Dönem'deki kuruluşundan itibaren kullanım gördüğüne

işaret etmektedir. Mezarlarda ele geçen ve tarihlendirme yapılabilen kültürel malzemelerin analizleri, nekropoldeki mezarların kullanım evreleri yani antik dönem boyunca hangi dönemlerde, mezarlara ne sıklıkla defin işlemlerinin gerçekleştirildiğinin belirlenmesine yardımcı olmuştur. Buna göre Akdağ mezarları, MÖ 3. yy ortalarından MS 3. yy'a kadar kullanılmıştır. Nekropolün en aktif olarak kullanıldığı dönem, kentin Rhodos baskısından kurtulduğu MÖ 2. yy'ın ortalarıdır.

Akdağ Nekropolü'nün kullanım yoğunluğu, doğal olarak kentin geçirdiği önemli tarihsel olaylarla doğrudan ilişkilidir. Antik dönem yazarlarının verdiği bilgilerden kentin MÖ 81 yılında Mithridates'e karşı direndiği, MÖ 40 yılında ise, Parth Kralı Labienus'un saldırılarını başarı ile püskürttüğü bilinmektedir. Bu tarihsel olaylar, nekropolün aktif olarak kullanıldığı MÖ 1. yy ile örtüşmektedir. Bu durum büyük bir olasılıkla kent halkının bu başarılı direnişler sırasında kayıplar vermiş olduğunu göstermektedir. Bu dönemlerin dışında, süreç içinde nekropolde farklı kullanım evreleri de tespit edilmiştir. Ancak özellikle MS 2. yy ortalarından sonra nekropolün kullanımının giderek azaldığı belirlenmiştir. Kentin MS 139 yılında bir deprem geçirdiği bilinmektedir. Nekropol buluntuları depremin ardından gömülerin yapılmış olduğunu, bu süreçten sonra da Akdağ Nekropolü'nün kullanımının giderek azaldığını muhtemelen başka nekropol alanlarının kullanılmış olduğunu düşündürmektedir.

Akdağ mezarlarında, ele geçen iskeletler üzerinde yapılan antropolojik çalışmalarda, nekropolde gömülü kişilerin sağlık durumlarına ilişkin bilgi edinmek amacıyla patolojik çalışmalar gerçekleştirilmiştir. Bu çalışmalarda kemiğe yansıyan başta osteoartritis (kireçlenme), schmorl nodülü (omur içi fitiklar), travmalardan kaynaklanan hematomlar (doku içi kan birikmeleri) ve enfeksiyona bağlı rahatsızlıklar olmak üzere değişik vücut patolojisi bulguları belirlenmiştir. Eklemlerin zorlanması ile ortaya çıkan bu hastalıklar, Stratonikeialıların hayattayken geçimlerini sağladıkları işlerden kaynaklanmış



belirtiler olmalıdır. Nekropolde, **MK45** ve **MK96** no'lu mezarlarda belirlenen oldukça dűzgűn olarak yapılan trapezasyon uygulamaları da, Stratonikeia insanların tıp alanında ulařtıđı seviyeyi gűstermesi aısından önemlidir.

## ÖZET

Karia Bölgesi'nin önemli kentlerinden biri olan Stratonikeia, günümüzde Muğla İli Yatağan İlçesi sınırlarında Eski Eskihisar Köyü yerleşim alanında yer almaktadır. Kentte 1977 yılında başlayan arkeolojik kazılarla birlikte, kentün kuzey kapısından başlayan ve Lagina Hekate Tapınağı'na ulaşan kutsal yol boyunca belirlenen nekropollerde de kazı çalışmaları gerçekleştirilmiştir. Bu çalışmada bu nekropollerden antik kentün yaklaşık olarak 3 km kuzeybatısında yer alan, Akdağ Tepesi'ndeki Akdağ Nekropolü ele alınmıştır. 1995 yılında başlayan kazı çalışmaları 1999 yılında sona ermiştir. Bu çalışmalarda toplam 118 adet mezar ortaya çıkarılmıştır. Tespit edilen mezarlar dromoslu oda mezarlar, basit *khamosorion* mezarlar ile mermerden yapılmış tekne mezarlardır.

Çalışmada, mezar hediyeleri açısından zengin olan mezarların kullanım süreçleri belirlenmiş, her mezar kontekst olarak değerlendirilmiştir. Mezar buluntularından tipolojik olarak çeşitlilik sunan buluntular, kendi içlerinde sınıflandırılmış, analogiler ve mezarda aynı kontekstte yer alan diğer buluntu grupları ile birlikte değerlendirilerek tarihlendirilmiştir. Nekropolden ele geçen mezar ve ölü armağanları arasında özellikle pişmiş topraktan yapılmış buluntular arasında, yerel nitelikte gerçekleştirilmiş üretimlerin varlığı belirlenmiş, tespit edilen bu durum, yapılan arkeometrik çalışmalarla da desteklenmiştir. Stratonikeia Akdağ Nekropolü'ndeki mezarların aile mezarı niteliğinde mezarlar olduğu, bu mezarların MÖ 3. yy'ın ortalarından MS 2. yy ortaları-MS 3. yy başlarına kadar kullanım gördüğü belirlenmiştir.

## ABSTRACT

Stratonikeia, one of the important cities in Karia region, is now located in old Eskihisar village residential area, which is in Yatağan county in Muğla. With the excavations started in the city in 1977, excavations in necropolises identified along the sacred way starting from the north entrance of the city to Lagina Hekate Temple. In this study, Akdağ necropolis in Akdağ hill, which is located approximately 3 km northwest of the ancient city from this necropolis, is studied. Excavations, which started in 1995, finished in 1999. 118 pieces of tombs have been revealed in these studies. The identified tombs are room tombs with dromos, simple *khamosorion* tombs and sarcophagus.

In the study, the usage processes of the graves that are rich in grave gifts are identified, and every grave has been studied as context. Findings that are typologically diverse among grave findings have been classified in themselves and dated by evaluating with analogies and other finding groups that were found in the tombs in the same context. Among the graves and death gifts that were found in the necropolis especially among the findings, which were made up of earthenware, locally produced products have been identified and this identified situation has been supported with archeometric studies. Tombs in the Stratonikeia Akdağ Necropolis are identified to be generally family tombs and used from the mid 3<sup>rd</sup> century BC to mid 2<sup>nd</sup> century AD - early 3<sup>rd</sup> century AD.

Yeni Mezar No.	Eski Mezar No.	Mezar Türü
<b>MK1</b>	A1	Dromoslu Oda Mezar
<b>MK3</b>	A3	Dromoslu Oda Mezar
<b>MK5</b>	A5	Dromoslu Oda Mezar
<b>MK6</b>	A6	Dromoslu Oda Mezar
<b>MK7</b>	A7	Dromoslu Oda Mezar
<b>MK8</b>	A8	Dromoslu Oda Mezar
<b>MK9</b>	A9	Dromoslu Oda Mezar
<b>MK10</b>	A10	Dromoslu Oda Mezar
<b>MK11</b>	A11	Dromoslu Oda Mezar
<b>MK13</b>	AM2	Dromoslu Oda Mezar
<b>MK14</b>	AM3	Dromoslu Oda Mezar
<b>MK17</b>	AM6	Dromoslu Oda Mezar
<b>MK21</b>	AM10	Dromoslu Oda Mezar
<b>MK22</b>	AM11	Dromoslu Oda Mezar
<b>MK23</b>	AM12	Dromoslu Oda Mezar
<b>MK24</b>	AM13	Dromoslu Oda Mezar
<b>MK26</b>	AM15	Dromoslu Oda Mezar
<b>MK29</b>	AM18	Dromoslu Oda Mezar
<b>MK30</b>	AM19	Dromoslu Oda Mezar
<b>MK31</b>	AM20	Dromoslu Oda Mezar

Yeni Mezar No.	Eski Mezar No.	Mezar Türü
<b>MK32</b>	AM21	Dromoslu Oda Mezar
<b>MK33</b>	AM22	Dromoslu Oda Mezar
<b>MK34</b>	AM23	Dromoslu Oda Mezar
<b>MK35</b>	AM24	Dromoslu Oda Mezar
<b>MK36</b>	AM25	Dromoslu Oda Mezar
<b>MK39</b>	AM28	Dromoslu Oda Mezar
<b>MK40</b>	AM29	Dromoslu Oda Mezar
<b>MK41</b>	AM30	Dromoslu Oda Mezar
<b>MK42</b>	AM31	Dromoslu Oda Mezar
<b>MK43</b>	AM32	Dromoslu Oda Mezar
<b>MK44</b>	AM33	Dromoslu Oda Mezar
<b>MK46</b>	AM35	Dromoslu Oda Mezar
<b>MK47</b>	AM36	Dromoslu Oda Mezar
<b>MK48</b>	AM37	Dromoslu Oda Mezar
<b>MK49</b>	AM38	Dromoslu Oda Mezar
<b>MK50</b>	AM39	Dromoslu Oda Mezar
<b>MK51</b>	AM40	Dromoslu Oda Mezar
<b>MK52</b>	AM41	Dromoslu Oda Mezar
<b>MK53</b>	AM42	Dromoslu Oda Mezar
<b>MK54</b>	AM43	Dromoslu Oda Mezar

**Tablo 1:** Akdağ Mezar Tipleri Tablosu.

Yeni Mezar No.	Eski Mezar No.	Mezar Türü
<b>MK57</b>	AM45B	Dromoslu Oda Mezar
<b>MK58</b>	AM45C	Dromoslu Oda Mezar
<b>MK59</b>	AM46	Dromoslu Oda Mezar
<b>MK60</b>	AM47	Dromoslu Oda Mezar
<b>MK61</b>	AM48A	Dromoslu Oda Mezar
<b>MK62</b>	AM48B	Dromoslu Oda Mezar
<b>MK63</b>	AM48C	Dromoslu Oda Mezar
<b>MK64</b>	AM49	Dromoslu Oda Mezar
<b>MK65</b>	AM50	Dromoslu Oda Mezar
<b>MK67</b>	AM52	Dromoslu Oda Mezar
<b>MK68</b>	AM53	Dromoslu Oda Mezar
<b>MK69</b>	AM54	Dromoslu Oda Mezar
<b>MK70</b>	AM55	Dromoslu Oda Mezar
<b>MK71</b>	AM56	Dromoslu Oda Mezar
<b>MK72</b>	AM57	Dromoslu Oda Mezar
<b>MK73</b>	AM58	Dromoslu Oda Mezar
<b>MK74</b>	AM59	Dromoslu Oda Mezar
<b>MK75</b>	AM60	Dromoslu Oda Mezar
<b>MK76</b>	AM61	Dromoslu Oda Mezar
<b>MK77</b>	AM62	Dromoslu Oda Mezar
<b>MK78</b>	AM63	Dromoslu Oda Mezar
<b>MK79</b>	AM64	Dromoslu Oda Mezar

**Tablo 2:** Akdağ Mezar Tipleri Listesi.

Yeni Mezar No.	Eski Mezar No.	Mezar Türü
<b>MK80</b>	AM65	Dromoslu Oda Mezar
<b>MK81</b>	AM66	Dromoslu Oda Mezar
<b>MK83</b>	AM68	Dromoslu Oda Mezar
<b>MK84</b>	AM69	Dromoslu Oda Mezar
<b>MK85</b>	AM70	Dromoslu Oda Mezar
<b>MK86</b>	AM71	Dromoslu Oda Mezar
<b>MK87</b>	AM72	Dromoslu Oda Mezar
<b>MK88</b>	AM73	Dromoslu Oda Mezar
<b>MK89</b>	AM74	Dromoslu Oda Mezar
<b>MK90</b>	AM75	Dromoslu Oda Mezar
<b>MK91</b>	AM76	Dromoslu Oda Mezar
<b>MK92</b>	AM77	Dromoslu Oda Mezar
<b>MK93</b>	AM78	Dromoslu Oda Mezar
<b>MK94</b>	AM79	Dromoslu Oda Mezar
<b>MK95</b>	AM80	Dromoslu Oda Mezar
<b>MK97</b>	AM82	Dromoslu Oda Mezar
<b>MK104</b>	AM87	Dromoslu Oda Mezar
<b>MK106</b>	AM89	Dromoslu Oda Mezar
<b>MK107</b>	AM90	Dromoslu Oda Mezar
<b>MK109</b>	AM92	Dromoslu Oda Mezar
<b>MK110</b>	AM93	Dromoslu Oda Mezar
<b>MK115</b>	AM96C	Dromoslu Oda Mezar
<b>MK116</b>	AM97	Dromoslu Oda Mezar

Yeni Mezar No.	Eski Mezar No.	Mezar Türü
MK117	AM98	Dromoslu Oda Mezar
MK118	AM99	Dromoslu Oda Mezar

Yeni Mezar No:	Eski Mezar No.	Mezar Türü
MK2	A2	<i>Khamosorion</i> Mezar
MK4	A4	<i>Khamosorion</i> Mezar
MK12	AM1	<i>Khamosorion</i> Mezar
MK15	AM4	<i>Khamosorion</i> Mezar
MK16	AM5	<i>Khamosorion</i> Mezar
MK18	AM7	<i>Khamosorion</i> Mezar
MK19	AM8	<i>Khamosorion</i> Mezar
MK20	AM9	<i>Khamosorion</i> Mezar
MK25	AM14	<i>Khamosorion</i> Mezar
MK27	AM16	<i>Khamosorion</i> Mezar
MK28	AM17	<i>Khamosorion</i> Mezar
MK38	AM27	<i>Khamosorion</i> Mezar
MK45	AM34	<i>Khamosorion</i> Mezar
MK56	AM45A	<i>Khamosorion</i> Mezar
MK66	AM51	<i>Khamosorion</i> Mezar
MK82	AM67	<i>Khamosorion</i> Mezar
MK96	AM81	<i>Khamosorion</i> Mezar

Yeni Mezar No.	Eski Mezar No.	Mezar Türü
MK98	AM82B1	<i>Khamosorion</i> Mezar
MK99	AM83	<i>Khamosorion</i> Mezar
MK102	AM85	<i>Khamosorion</i> Mezar
MK103	AM86	<i>Khamosorion</i> Mezar
MK105	AM88	<i>Khamosorion</i> Mezar
MK108	AM91	<i>Khamosorion</i> Mezar
MK111	AM94A	<i>Khamosorion</i> Mezar
MK112	-	<i>Khamosorion</i> Mezar
MK113	-	<i>Khamosorion</i> Mezar
MK114	AM95	<i>Khamosorion</i> Mezar

Yeni Mezar No:	Eski Mezar No.	Mezar Türü
MK55	AM44	Mermer Tekne Mezar
MK100	AM84A	Mermer Tekne Mezar
MK101	AM84B	Mermer Tekne Mezar

Tablo 3: Akdağ Mezar Tipleri Listesi.

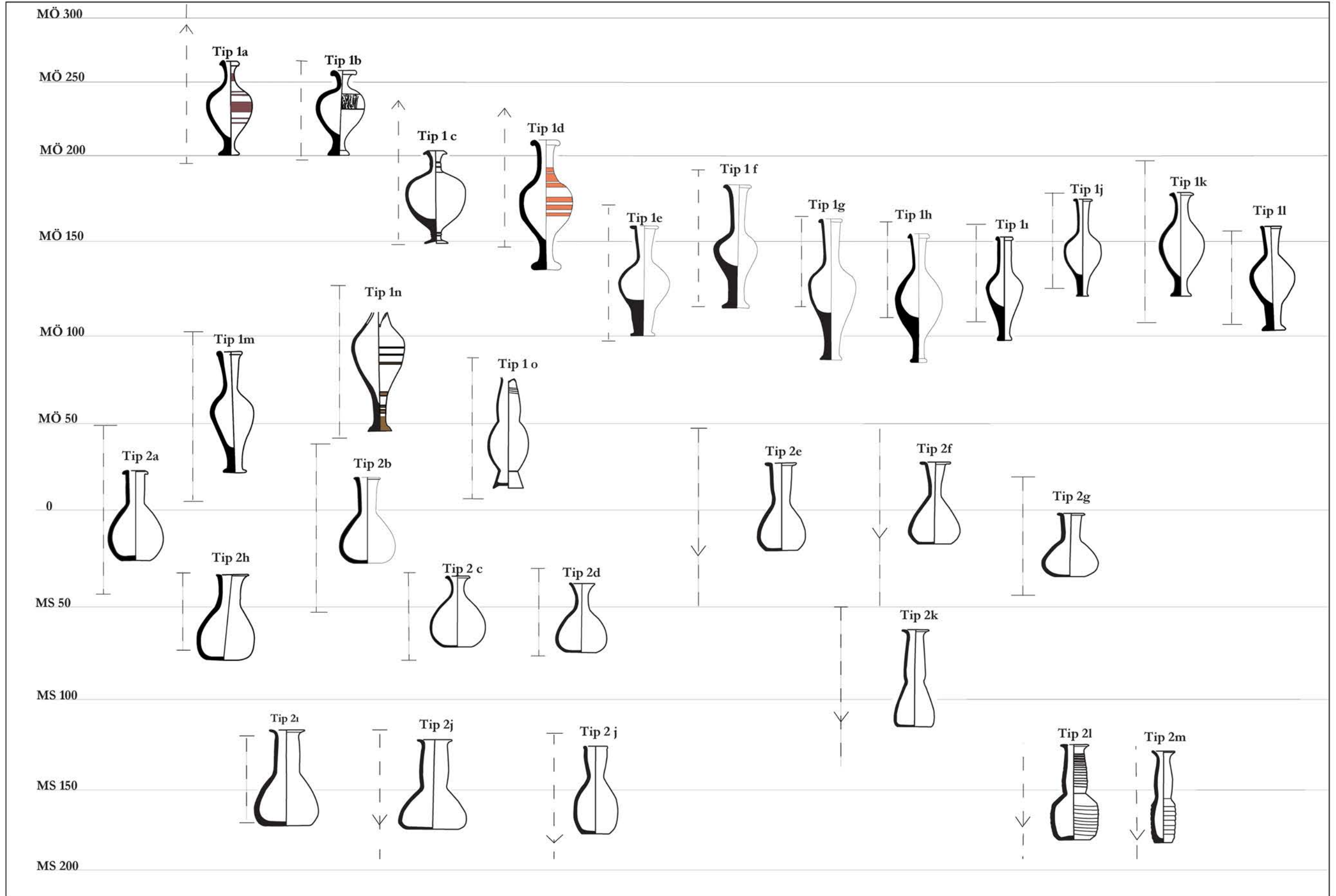

Tablo 4: *P.t. unguentarium*'ların kronoloji tablosu

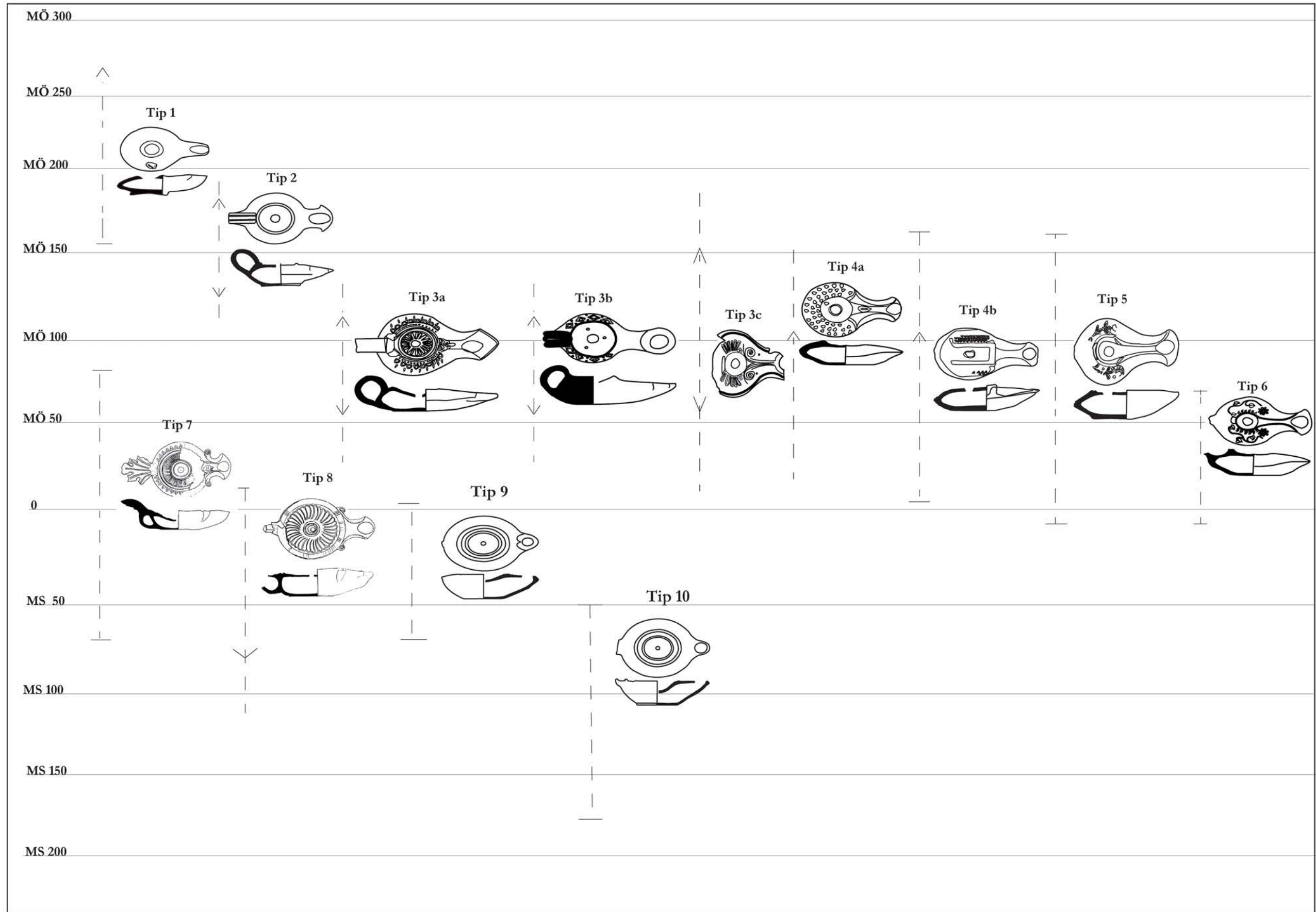

Tablo 5: P.t kandillerin kronoloji tablosu



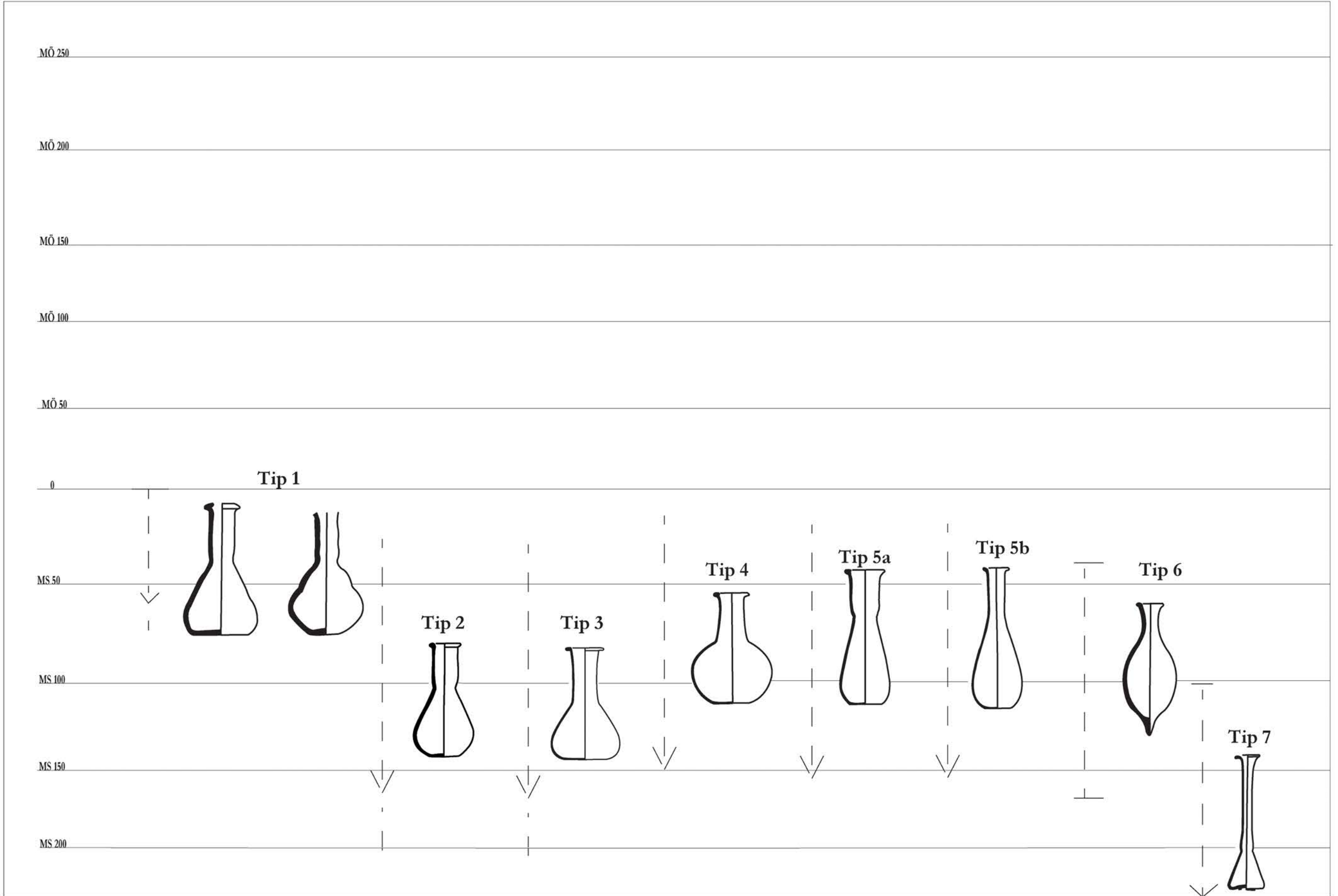

**Tablo 6:** *Camunguentarum*'ların kronoloji tablosu

Katalog No	Magistrat Adı	Referans
S3	ΑΓΑ[Θ]ΑΡΧΟΣ	Keckman I, 629; Jenkins 14
S4	ΑΘΑΝΟΔΩΡΟΣ	Ashton 2001, 310
S5	ΑΡΤΕΜΩΝ	SNG Keckman I, 653; Jenkins 44
S6	ΑΡΤΕΜΩΝ	SNG Keckman I, 653; Jenkins 44
S7	ΑΡΤΕΜΩΝ	SNG Keckman I, 653; Jenkins 44
S8	ΑΝΤΙΠΙΑΤΡΟΣ	Ashton, 2001, Grup B, No. 185-86, 193
S9	ΘΡΑΣΥΜΕΝΗΣ	SNG Keckman I, 643; Jenkins 38
S10	ΔΑΜΑΣ	SNG von Aulock Karien 2830; BMC Caria, 257, No. 297.
S11	ΔΑΜΑΣ	SNG von Aulock Karien 2830; BMC Caria, 257, No. 297.
S12	ΝΕΩΝ	SNG von Aulock Karien 2832; BMC Caria, 255, No. 273
S13	ΔΕΞΙΚΡΑΤΗΣ	SNG Keckman I, 657
S14	ΔΕΞΙΚΡΑΤΗΣ	SNG Keckman I, 657
S15	ΜΑΗΣ	SNG Keckman I, 671; Jenkins 197

**Tablo 7:** Rhodos Sikkeleri Magistrat İsimleri Listesi.

Katalog No	Magistrat Adı	Referans
S22	ΑΡΤΕΜΙ	Meadows 2002, Grup 2, Grup A, No. 78-81 (sembol farklı) .
S23	ΙΑΩΩΝ	Meadows 2002, Grup 2, Grup A, No. 52.
S24	ΙΑΩΩΝ	Meadows 2002, Grup 2, Grup A, No. 52.
S25	ΙΑΩΩΝ	Meadows 2002, Grup 2, Grup A, No. 52.
S26	ΛΕΩΝΤΙ	Meadows 2002, Grup 2, Grup A, No. 45 (sembol farklı).
S27	ΧΑΙΡΗΜΩΝ	Meadows 2002, Grup 2, Grup A, No. 87-88 (sembol farklı).
S28	ΑΡΙΩΤΕΑΩ	Meadows 2002, Grup 2, Grup A, No. 46-48.
S29	ΑΡΙΩΤΕΑΩ	Meadows 2002, Grup 2, Grup A, No. 41-44 (sembol farklı)
S51	ΑΡΙΩΤΕΑΩ	Meadows 2002, Grup 2, Grup A, No. 41-44 (sembol farklı)
S52	ΑΡΙΩΤΕΑΩ	Meadows 2002, Grup 2, Grup A, No. 41-44 (sembol farklı)
S30	ΜΕΝΕΚΛΗΩ	Meadows 2002, Grup 2, Grup A, No. 27-30
S31	ΩΤΡΑ-ΤΩΝ	Meadows 2002, Grup 2, Grup A, No. 67-68.
S32	ΔΕΜΕΤΡΩΩ	Meadows 2002, Grup 2, Grup A, No. 69.

**Tablo 8:** Stratonikeia Sikkeleri Magistrat İsimleri Listesi (MÖ c. 150-120).

Örnekler	Açıklamalar	Malzeme Türü
STR-B1	Str. 98, M37-44, <i>unguentarium</i> (1)	Seramik
STR-B2	Str. 97, M42-12, <i>unguentarium</i> (2)	Seramik
STR-B3	Str. 97, M38-3, tek kulplu testi (3)	Seramik
STR-B4	Str. 97, M37-22, kandil parçası (4)	Seramik
STR-B5	Str. 98, kandil parçası (5)	Seramik
STR-B6	Str. 98, M79-5, kapak (6)	Seramik
STR-B7	Str. 98, M52-5, <i>unguentarium</i> (7)	Seramik
STR-B8	Str. 98, M98 Kâse parçası (9)	Seramik
STR-B9	Str. 99, M91-15 <i>unguentarium</i> (armudi bulbous) (11)	Seramik
STR-G1	Str. 98, cam parçası (8)	Cam
STR-G2	Str. 99, M90 <i>unguentarium</i> (nokta tipi) (10)	Cam
STR-G3	Str. 98, cam parçası (12)	Cam

**Tablo 9:** Stratonikeia Akdağ Nekropolü Arkeometrik Çalışma Uygulanan Örnekler.

Element	Conc.	STR-B6	STR-B7	STR-G3
Na <sub>2</sub> O	%	0,08	0,08	<b>9,55</b>
MgO	%	1,433	0,846	0,305
Al <sub>2</sub> O <sub>3</sub>	%	<b>17,18</b>	<b>16,46</b>	0,99
SiO <sub>2</sub>	%	<b>46,93</b>	<b>47,35</b>	<b>58,34</b>
P <sub>2</sub> O <sub>5</sub>	%	0,268	3,354	0,071
SO <sub>3</sub>	%	0,351	0,311	0,495
Cl	%	0,017	0,012	0,758
K <sub>2</sub> O	%	<b>2,47</b>	<b>2,32</b>	0,86
CaO	%	<b>1,90</b>	<b>2,40</b>	<b>8,07</b>
TiO <sub>2</sub>	%	0,650	0,453	0,079
V <sub>2</sub> O <sub>5</sub>	%	0,017	0,023	0,004
Cr <sub>2</sub> O <sub>3</sub>	%	0,025	0,022	0,005
MnO	%	0,020	0,055	0,313
Fe <sub>2</sub> O <sub>3</sub>	%	<b>4,77</b>	<b>6,21</b>	0,51

LOI	%	<b>23,73</b>	<b>20,73</b>	19,65
Co	µg/g	21	25	9,2
Cu	µg/g	31,3	73,4	9,4
Zn	µg/g	87,7	89,8	16,1
As	µg/g	7,6	11,8	2,8
Sr	µg/g	84	97,2	<b>546,3</b>
Zr	µg/g	140,2	139,9	<b>34,4</b>
Mo	µg/g	5,1	5,6	3,4
Sn	µg/g	6,9	3,9	1,4
Sb	µg/g	1,4	1,4	17,8
Ba	µg/g	514	676,1	327,4
Pb	µg/g	37	69,1	17,5

**Tablo 10.** Cam ve seramik örneklerin PED-XRF analizi sonuçları.

	KADIN	ERKEK	ÇOCUK	BELİRSİZ	TOPLAM
1995	9	8	0	2	19
1996	3	9	3	-	15
NUMARASIZ	14	31	4	-	49
TOPLAM	26	48	7	2	83
%	31,33	57,83	8,43	2,41	100,00

**Tablo 11.** Stratonikeia iskeletlerinin dağılım grafiği.

Toplumun genel yaş ortalaması (bebek+çocuk+erişkin)	29
Kadınların yaş ortalaması	35
Erkeklerin yaş ortalaması	37
Genel yaş ortalaması (Kadın + Erkek)	36

**Tablo 12** Stratonikeia Kazısı iskeletlerinde yaşam uzunluğu ortalamaları (yıl).

Stratonikeia	Hellenistik-Roma	Sağır ve diğ. 2003	83	36.0
Lagina	MÖ 4.yy-Roma	Güleç ve diğ. 2006	38	36.0
Börükçü	Geo-Roma	Sağır ve diğ. 2003	42	39.2

**Tablo 13:** Stratonikeia ve çevresindeki yerleşimlerde bulunan nekropollerden ele geçen iskeletlerin yaş ortalamaları.





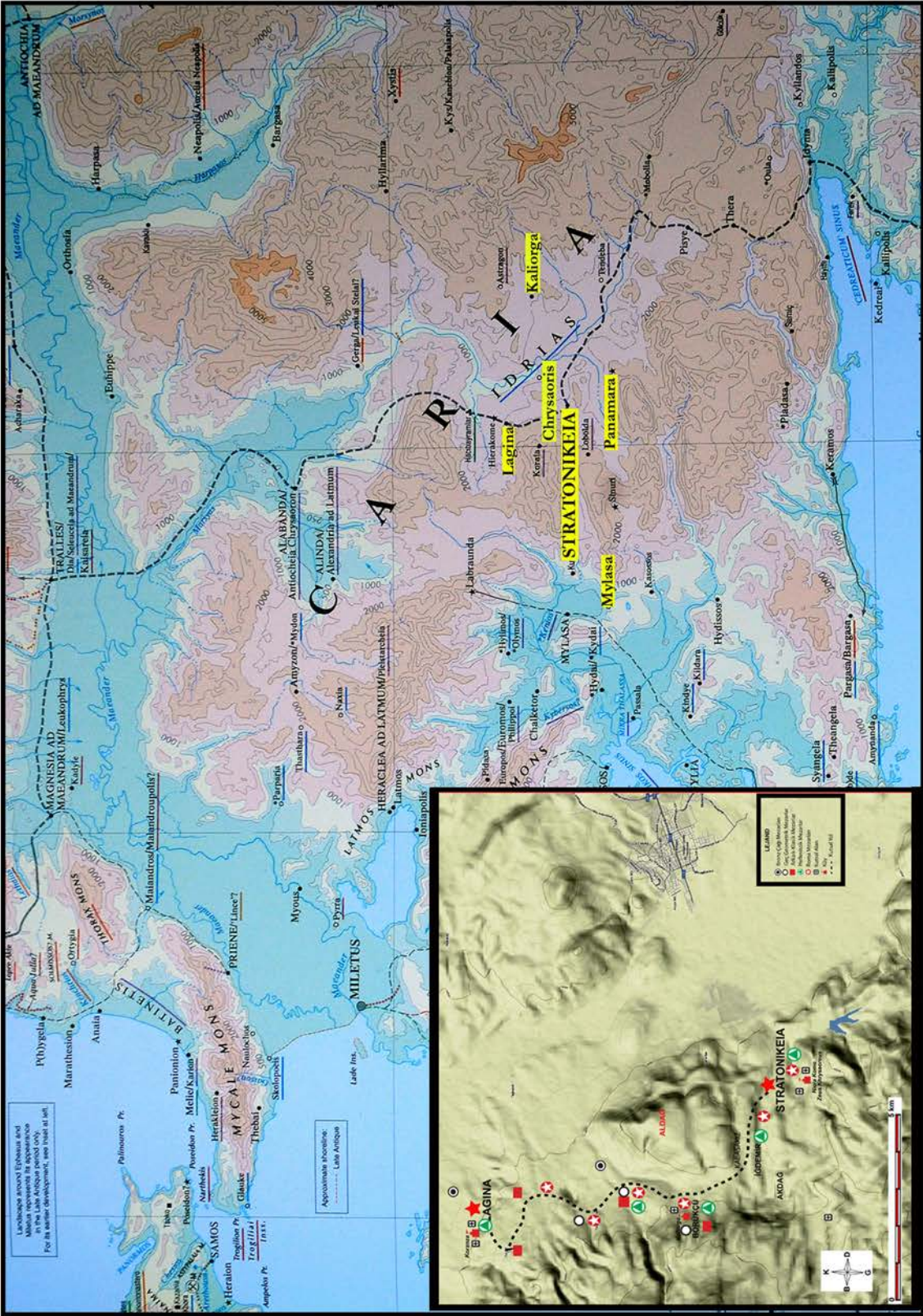



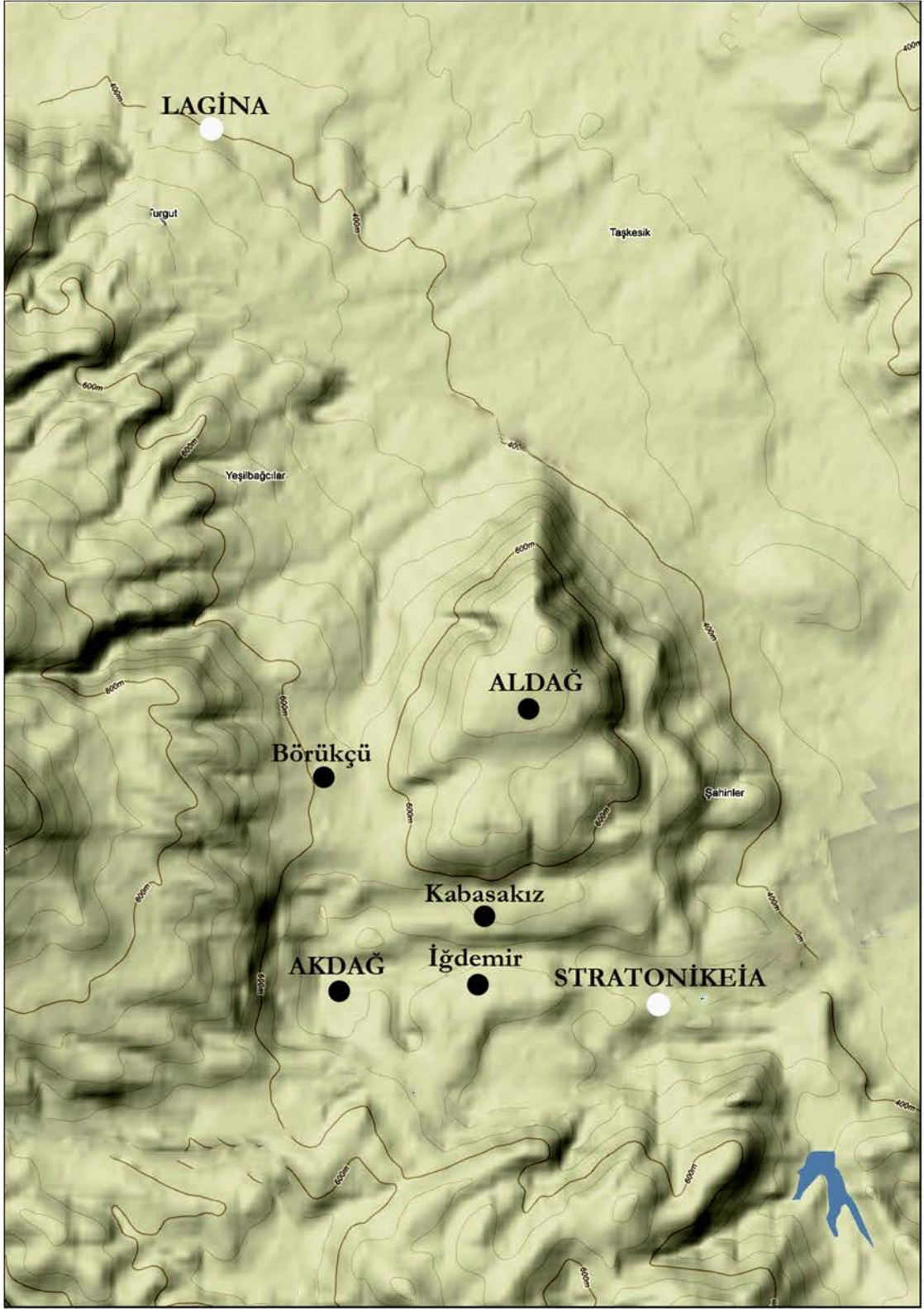





a



b

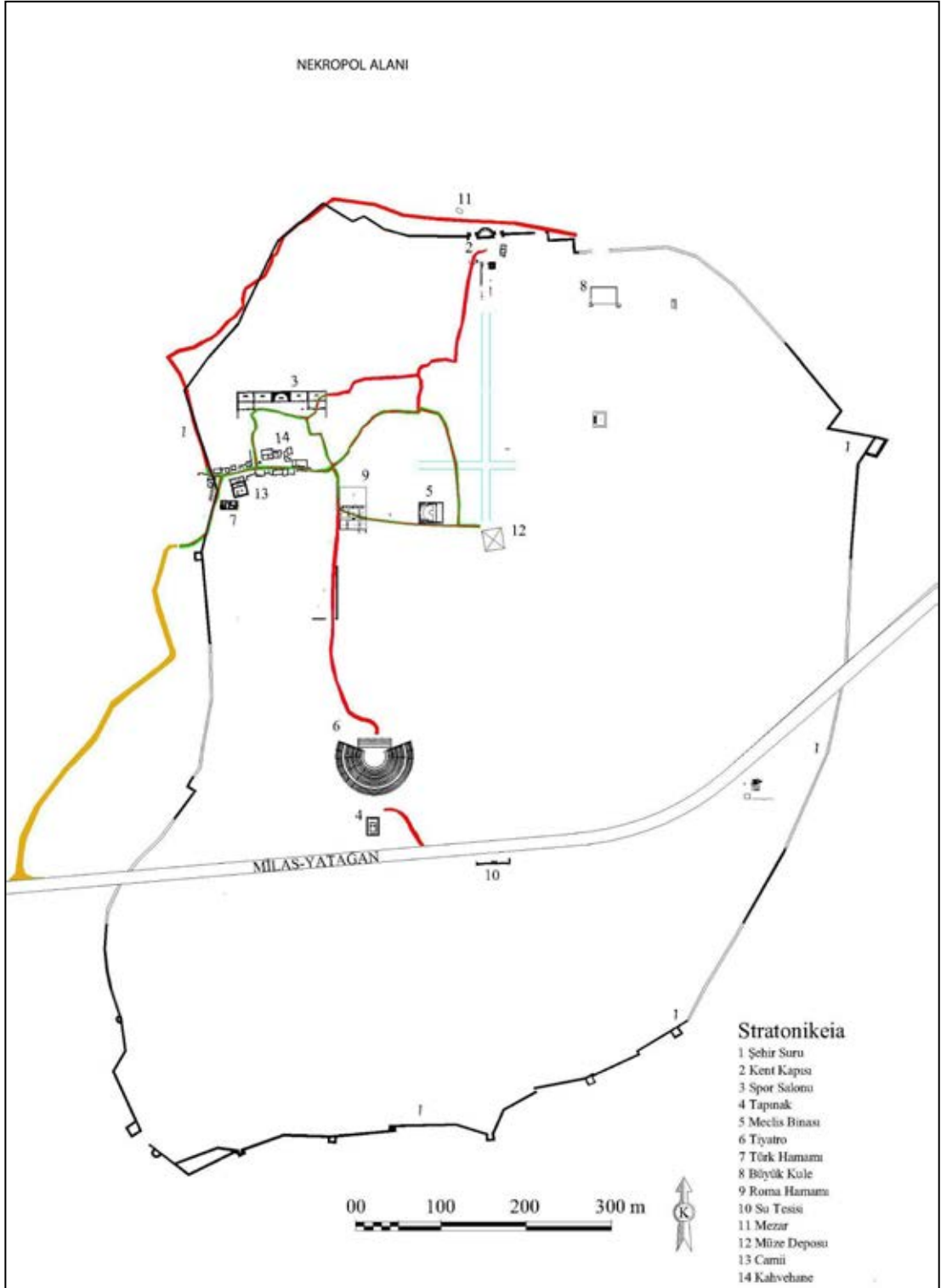



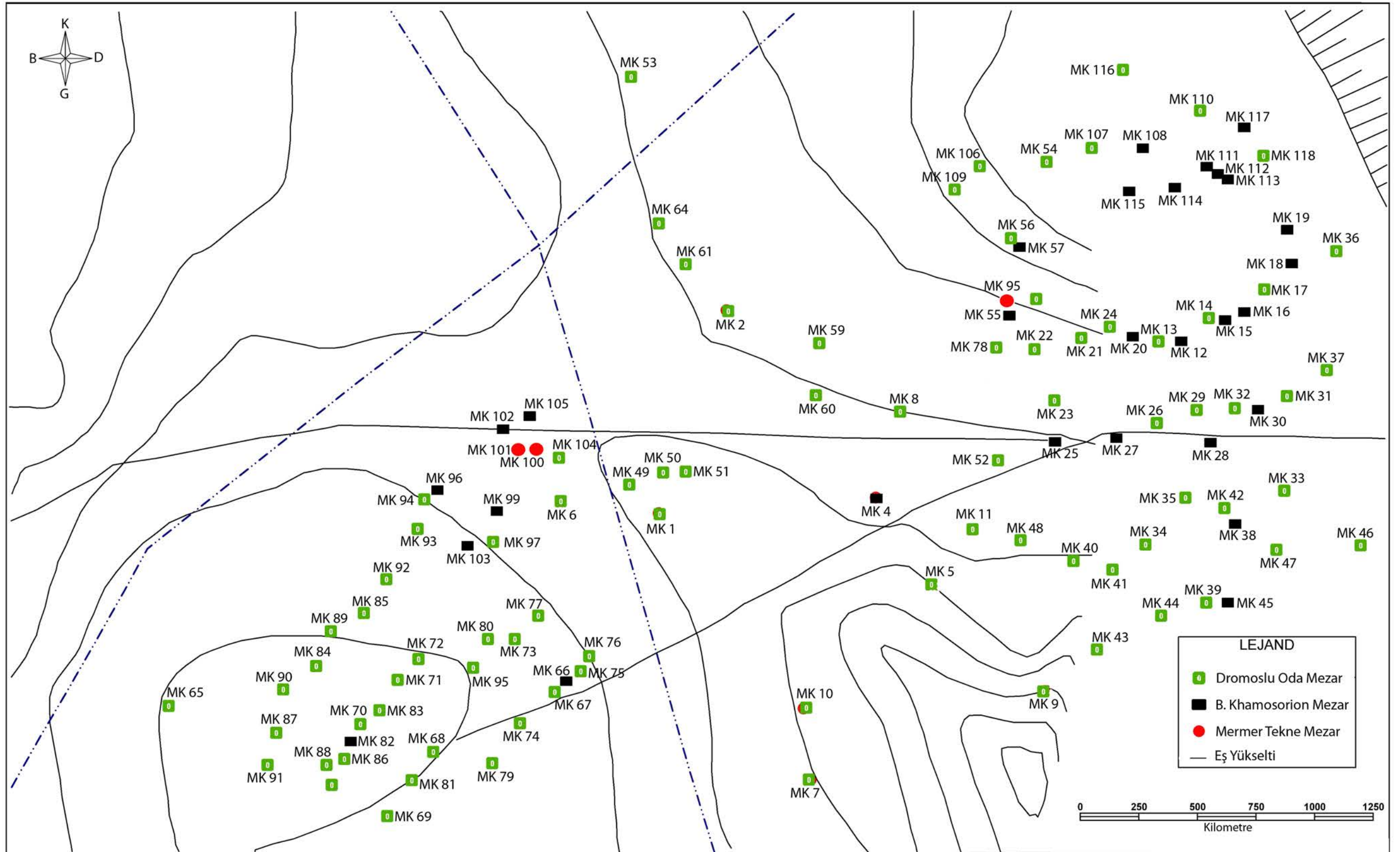



a



b





a



b





a



b



c





a



b



c



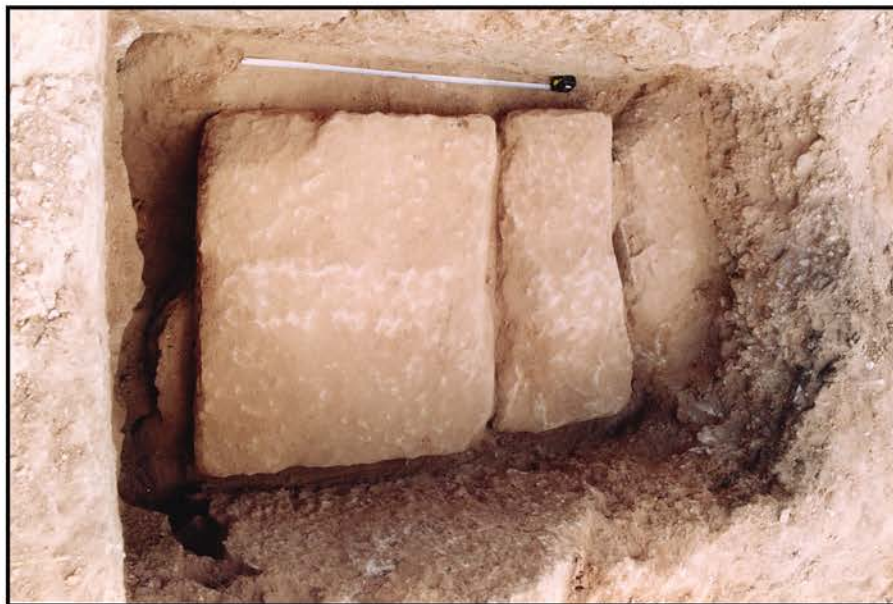

a



b



c





a



b



c





a



b



a



b





a



b





a

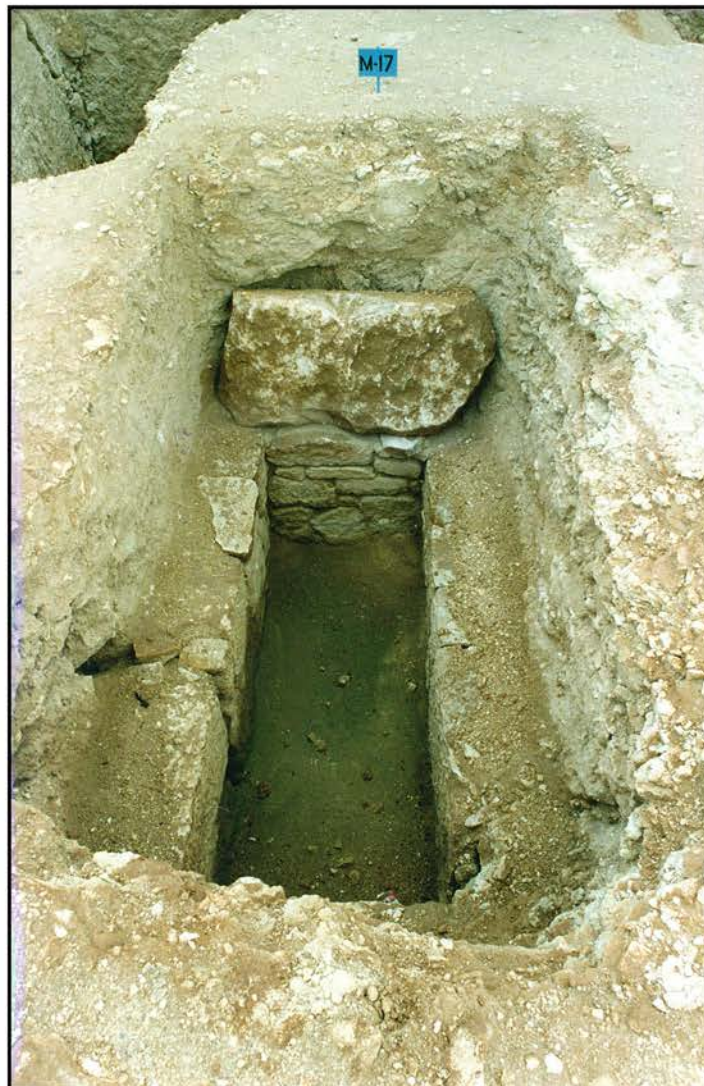

b



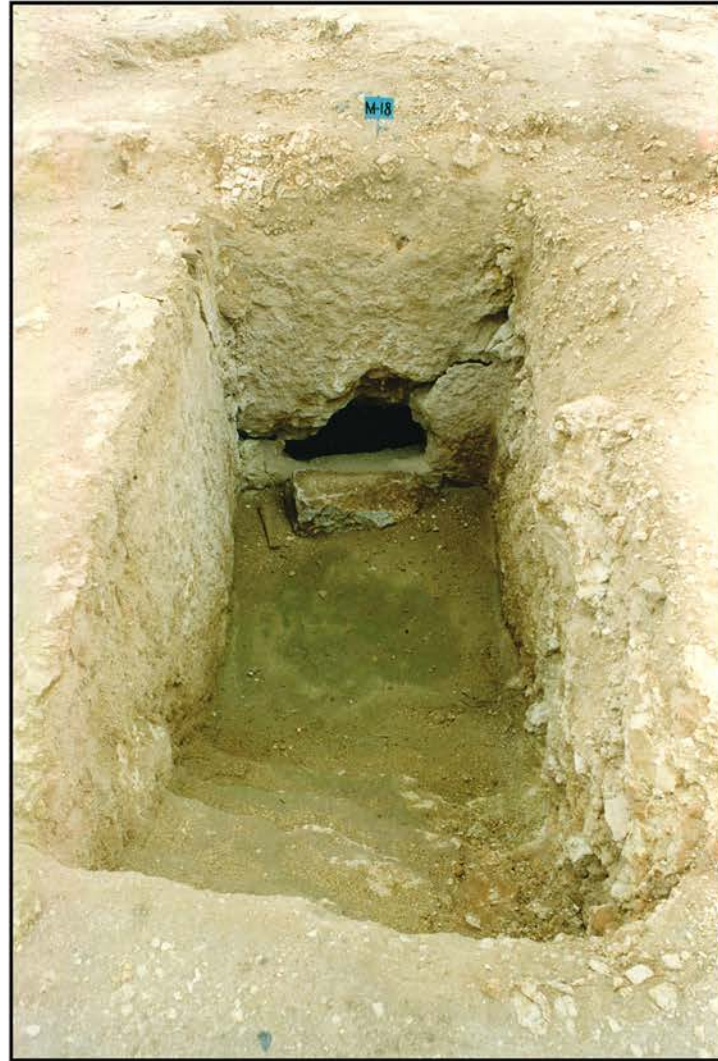

a



b

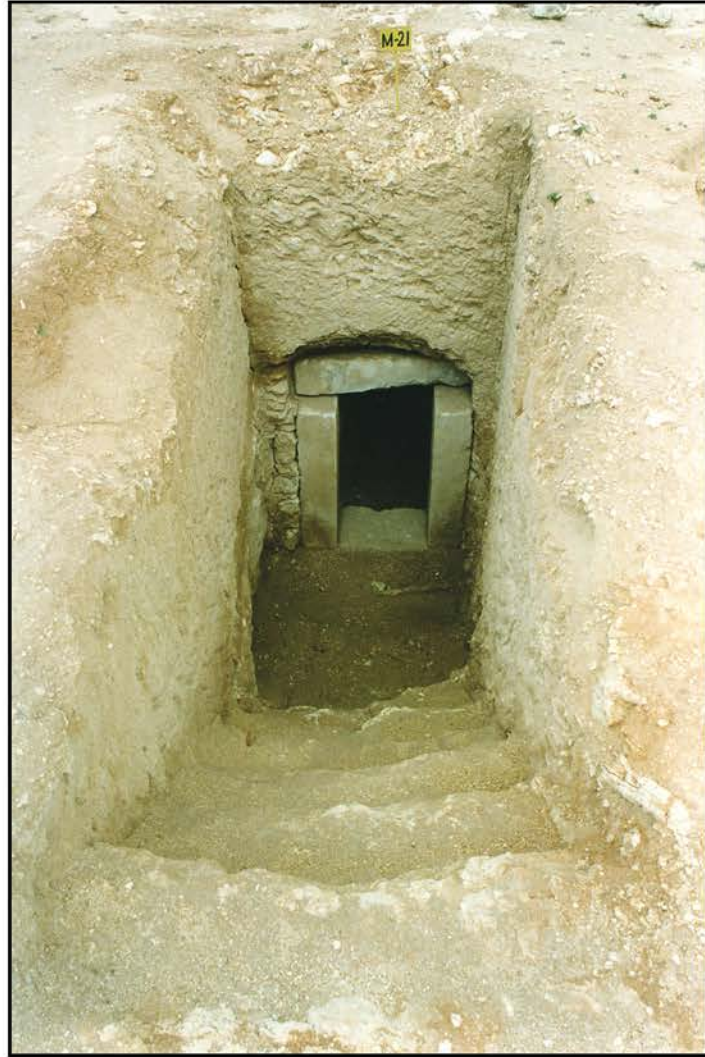

a



b





a



b



a



b



c





a



b



c





a



b



c





a

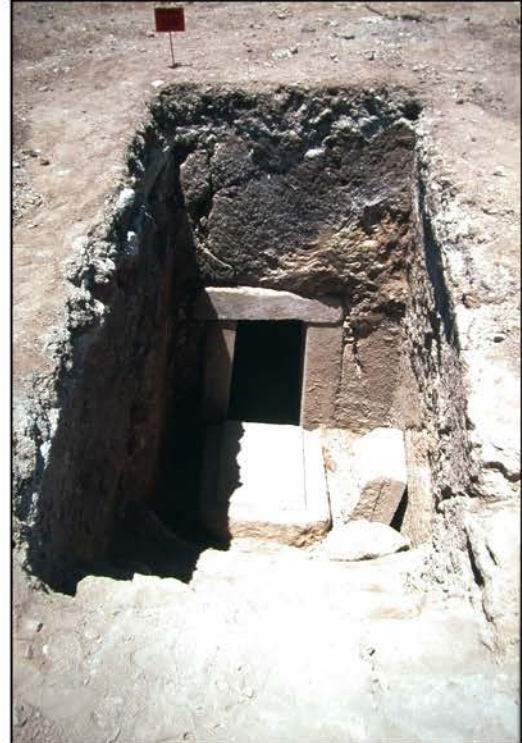

b



c



d



e





a



b



c





a



b



c





a



b



c



d





a



b



c



a



b

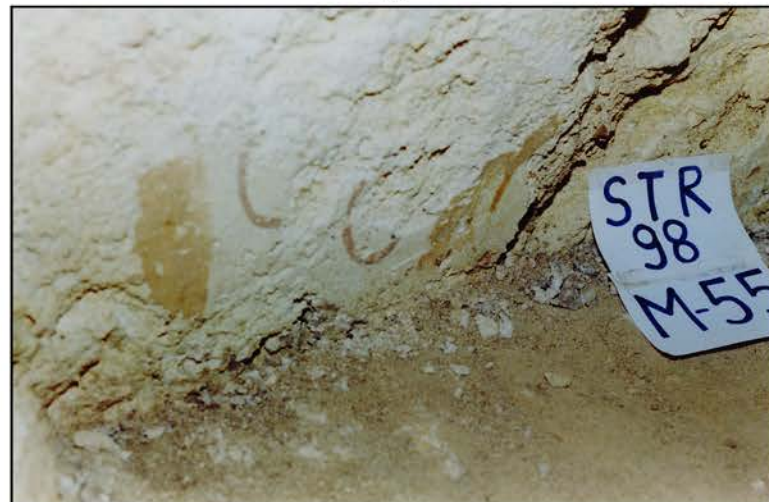

c





a



b



c



d





a



b



c



d





a



c

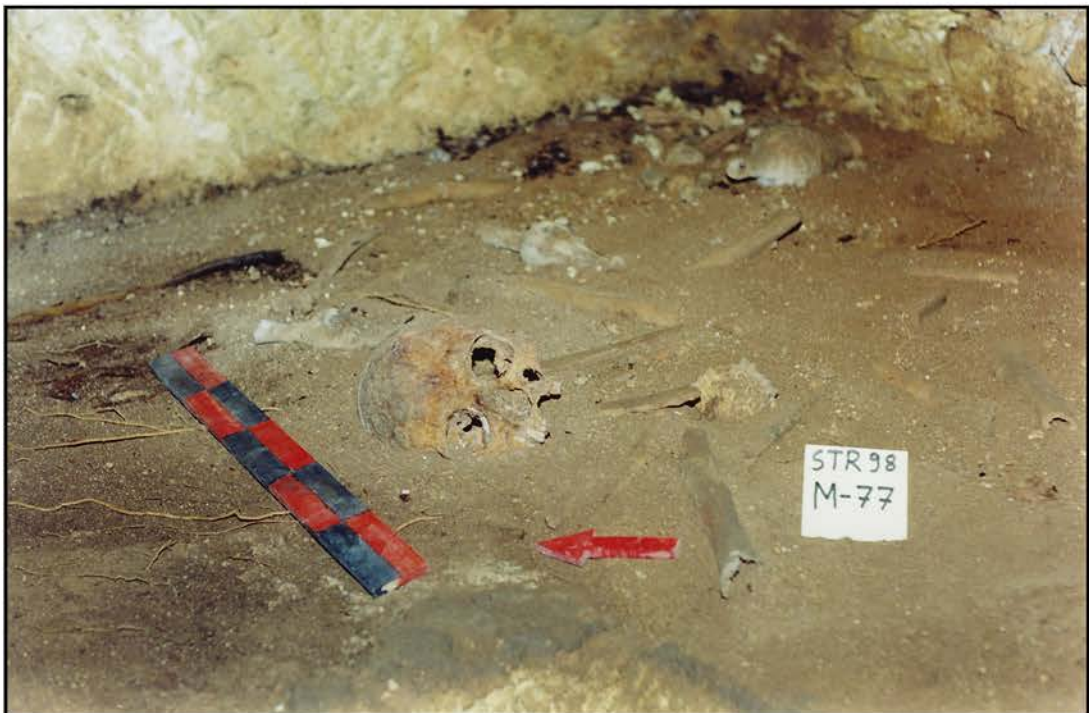

b



a

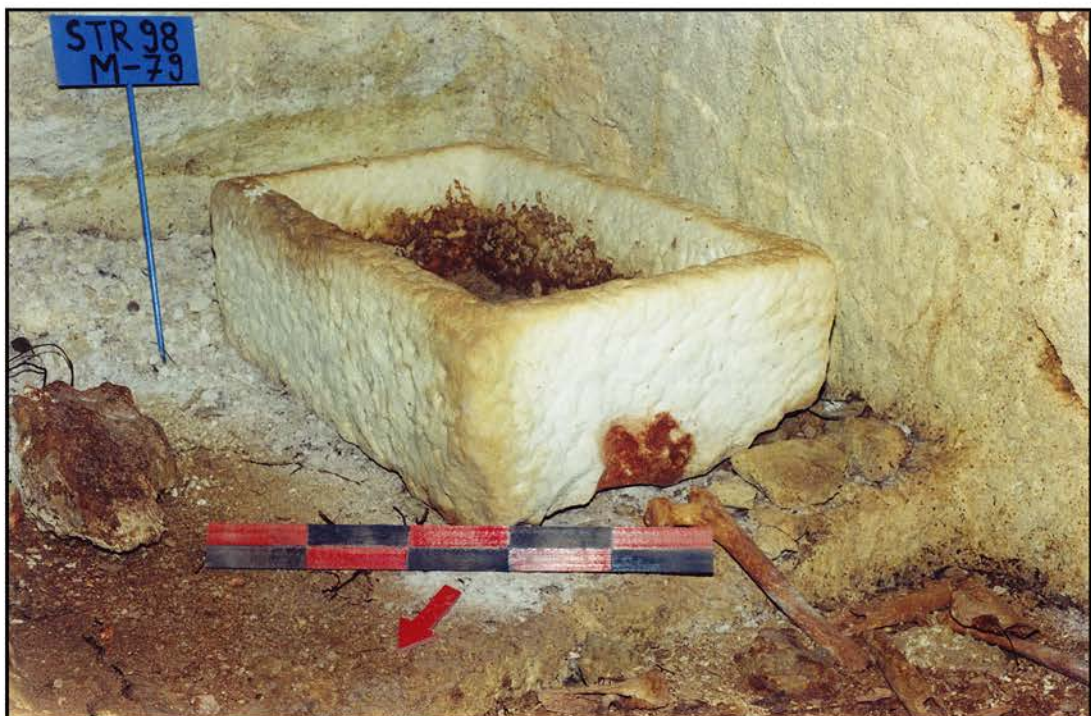

b





a



b



a



b



c





a



b



c



d



a



b



c





a



b



a



b



c



d





a

b

c



d

e

f





a

b

c



d

e

f





a

b

c



d

e

f





a

b

c



d

e

f







a

b

c



d

e

f





a

b

c



d

e

f





a

b

c



d

e

f





a

b

c



d

e

f





a

b

c



d

e

f







a

b

c



d

e

f





a

b

c



d

e

f





a

b

c



d

e

f









a

b

c



d

e

f





a

b

c



d

e

f





a

b

c



d

e

f





a

b

c



d

e

f



g

h

i







a

b

c



d

e

f





a

b

c



d

e

f





a

b

c



d

e

f







a

b

c



d

e

f



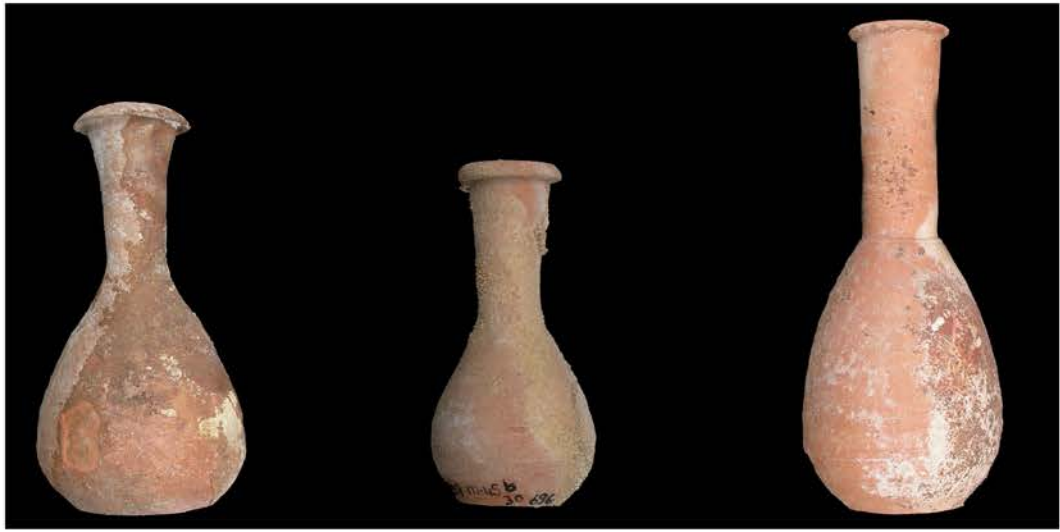

a

b

c



d

e

f



g

h

i





a

b

c



d

e

f





a

b

c



d

e

f





a

b

c



d

e

f







a

b

c



d

e

f





a

b

c



d

e

f





a

b

c



d

e

f

g







a

b

c



d

e

f



g

h

i





a

b



c

d







b

a

5 cm

0



b

a

5 cm

0







c

b

a













c

b

a

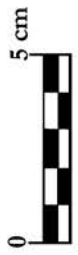







c

b

a

5 cm

0





c

b

a







a

b



c

d





a

b

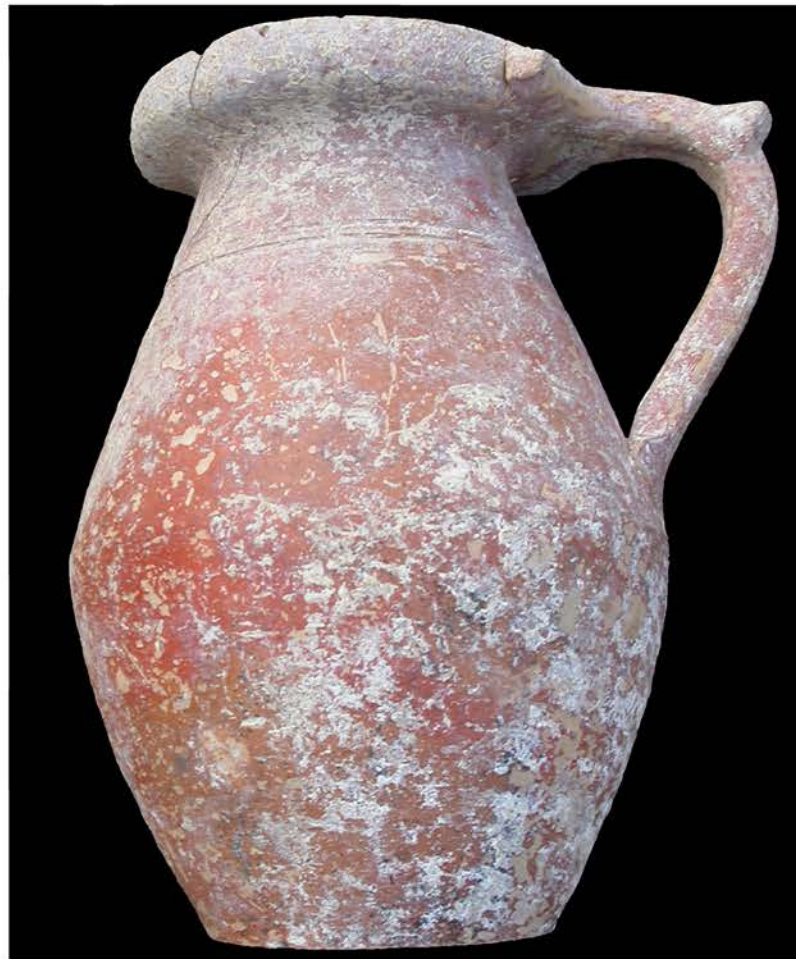

c







a

b



c





a



b





a

b



c

d



e

f



g





a



b

c



d

e







a

b



c



d



e





a



b 0 5 cm

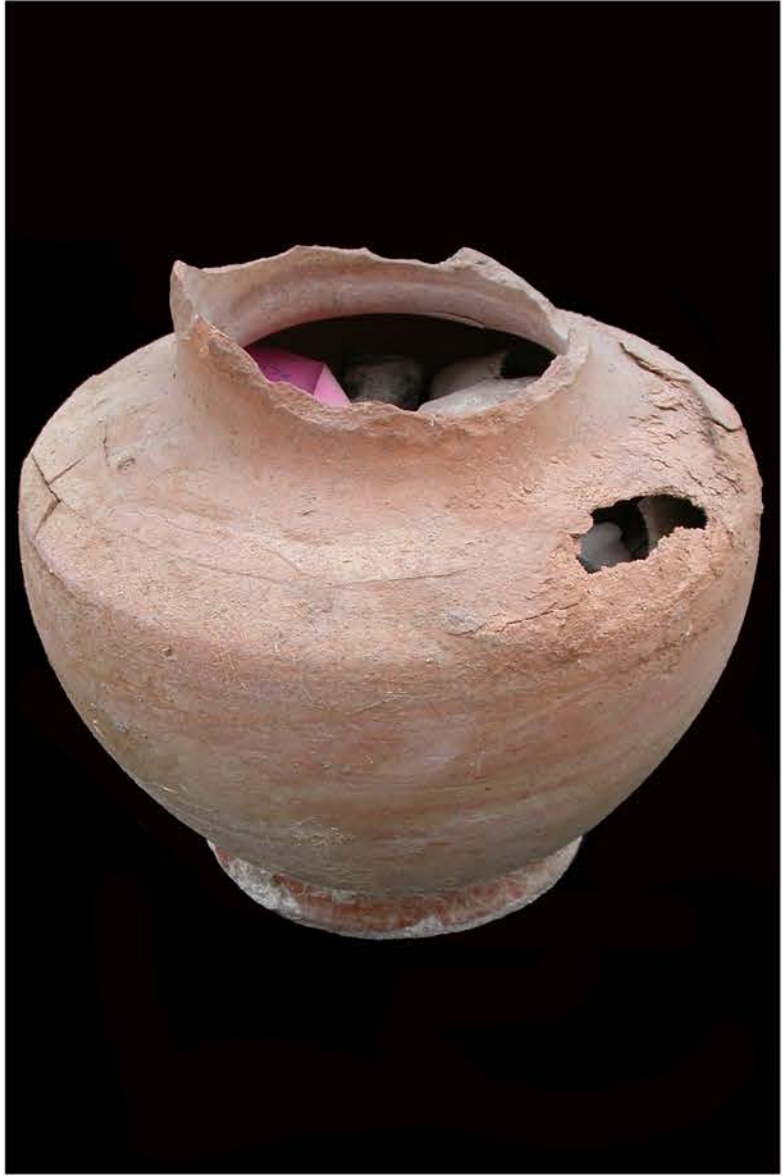

c



d



e 0 5 cm





a

b

c



d

e

f

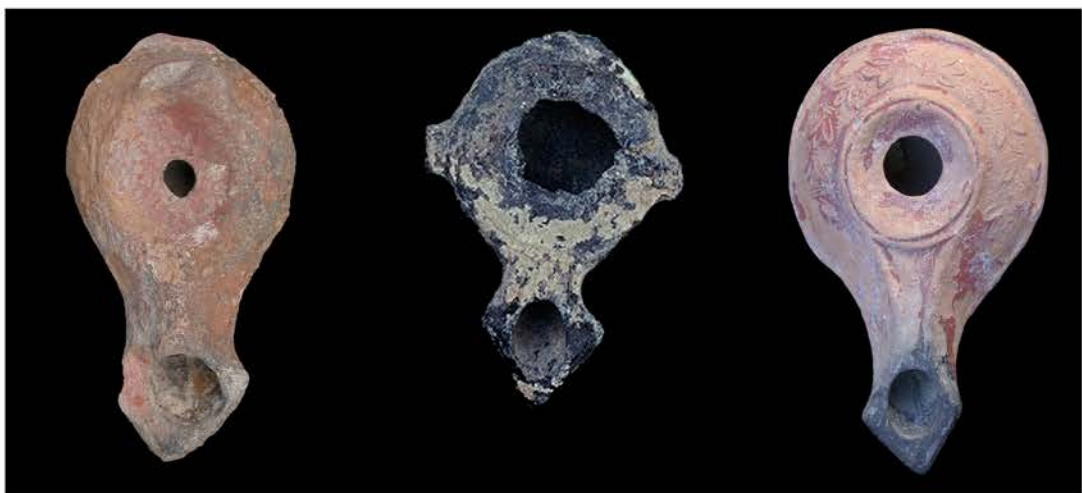

g

h





a

b

c



d

f

e

g

h







a

b

c



d

e

f



g

h

i





a

b

c



d

e

f



g

h





a

b

c



d

e

f



g

h







a

b

c



d

e

f



g

h





a

b

c



d

e

f



g

h

i







a

b

c

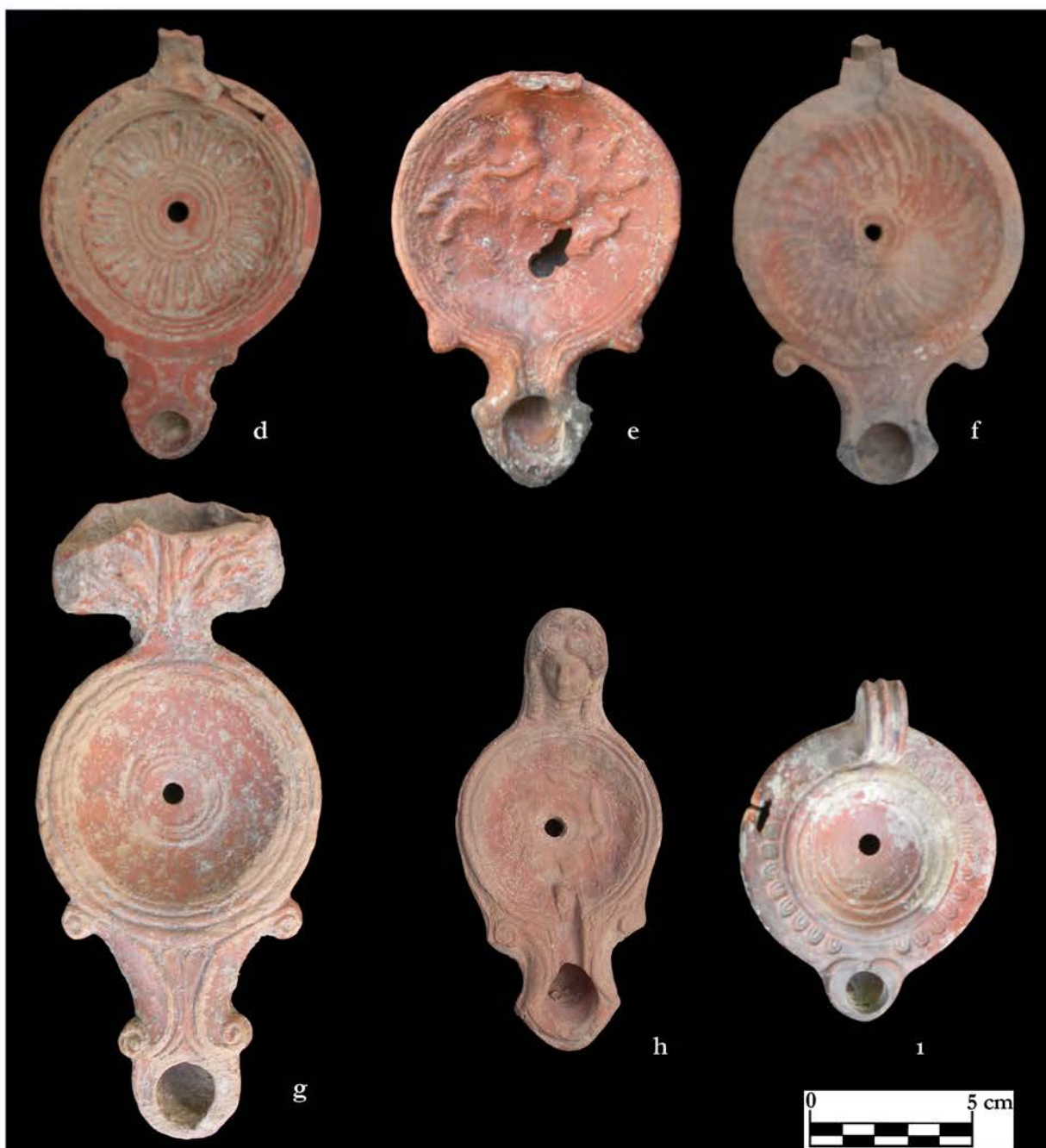

d

e

f

g

h

i





a

b

c



d

e

f



g

h







a

b

c



d

e

f



g

h







a

b

c



d

e





a



b





a

b



c

d 5 cm





a



b



c





a



b









a



b





a



b



c







a



b





a



b





a



b

c



a

b



c







a

b



c





a



b





a



b







a



b







a

b

c



d



e



f



g





a



b



c



d



e







a

b

c

d

e



f

g

h

i



j

k

l

m

n





a

b

c

d



e

f

g

h

i



j

k

l

m

n

o





a

b

c

d

e



f

g

h









31



32



33



34



35



36



37



38



39



40



41



42



43



44



45



46



47



48



49



50



51



52



53



54





55



56



57



58







a

b



c

d







a



b



c



d



e



f



g



h



i



j



k



l



m





a



b



c

d



e

f

g







a



b



c

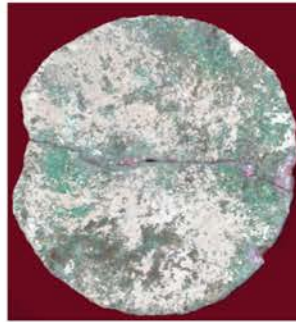

d

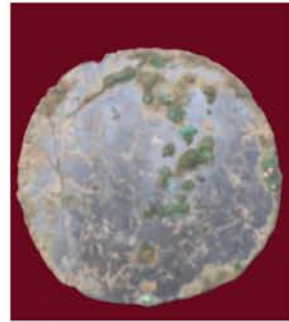

e



f





a



b



c



d



e



f



g



h



i





a



b



c



e



f



d







a



b

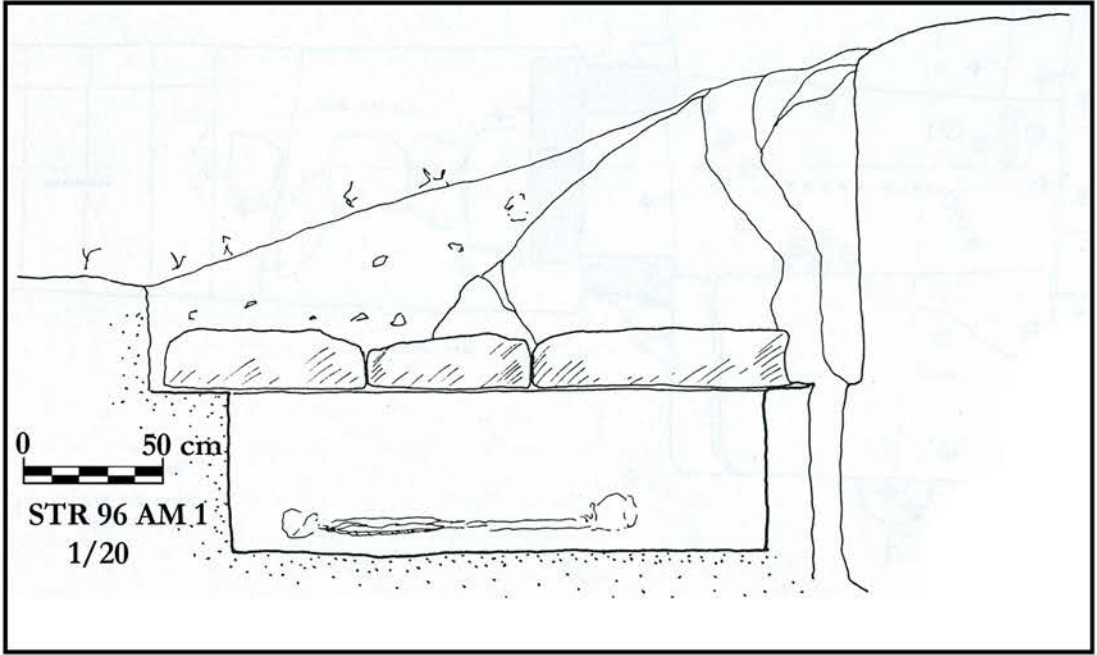

a

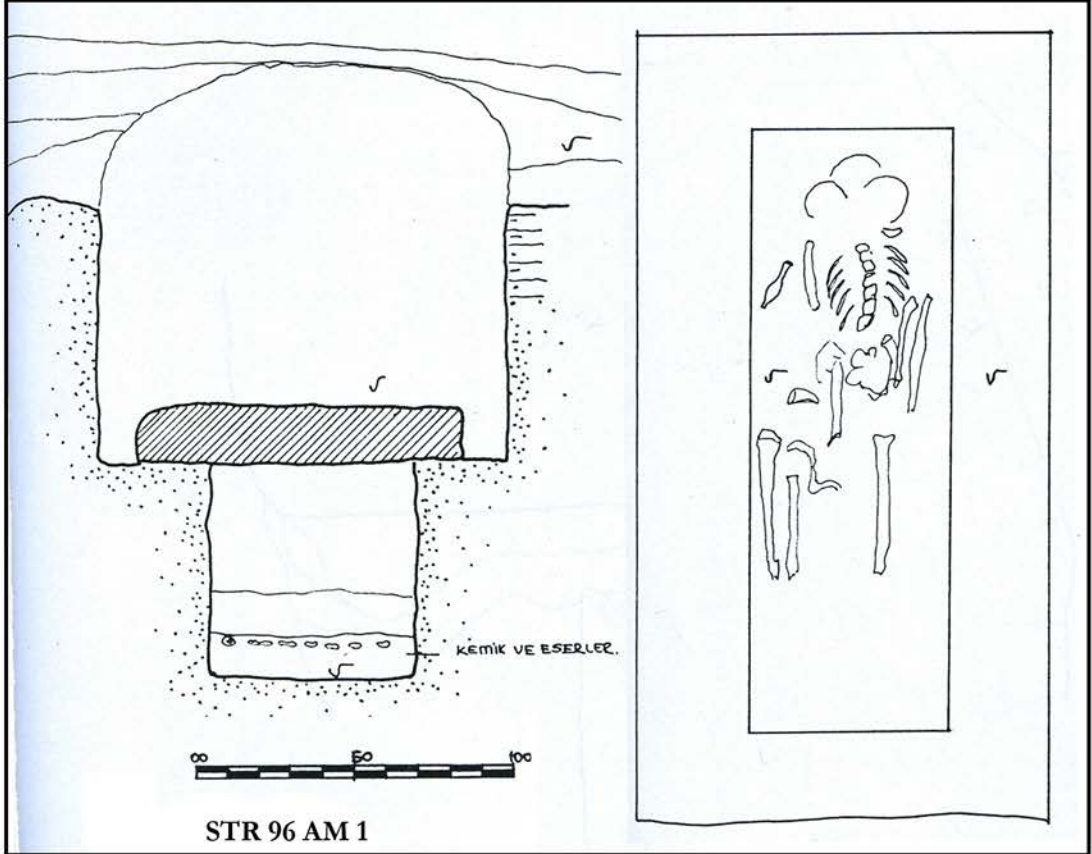

b



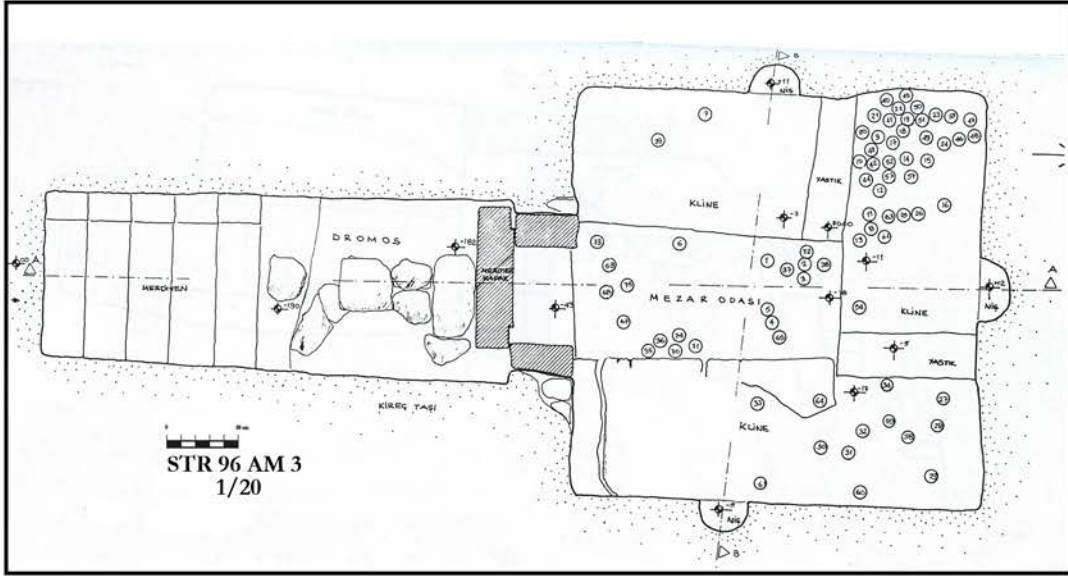

a

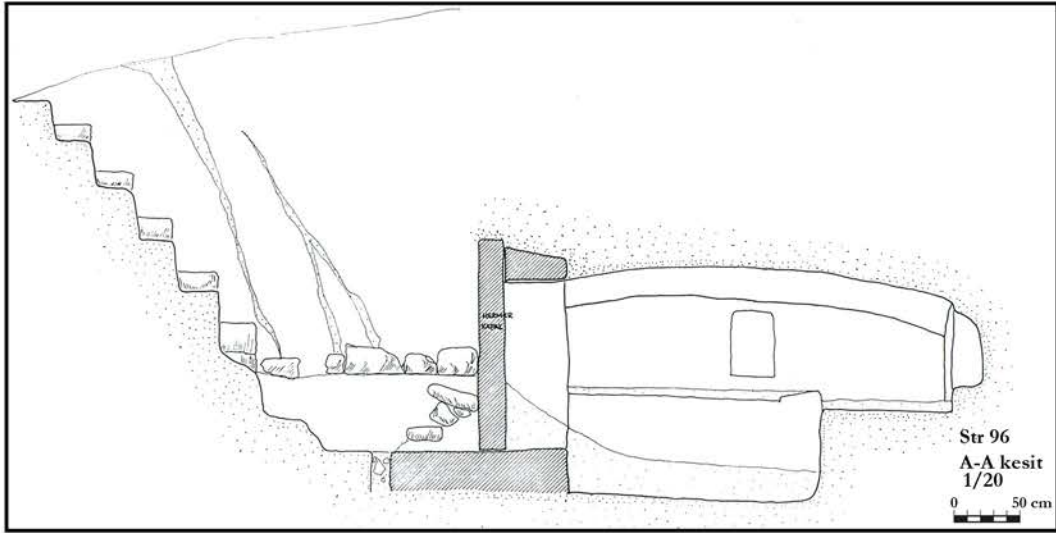

b

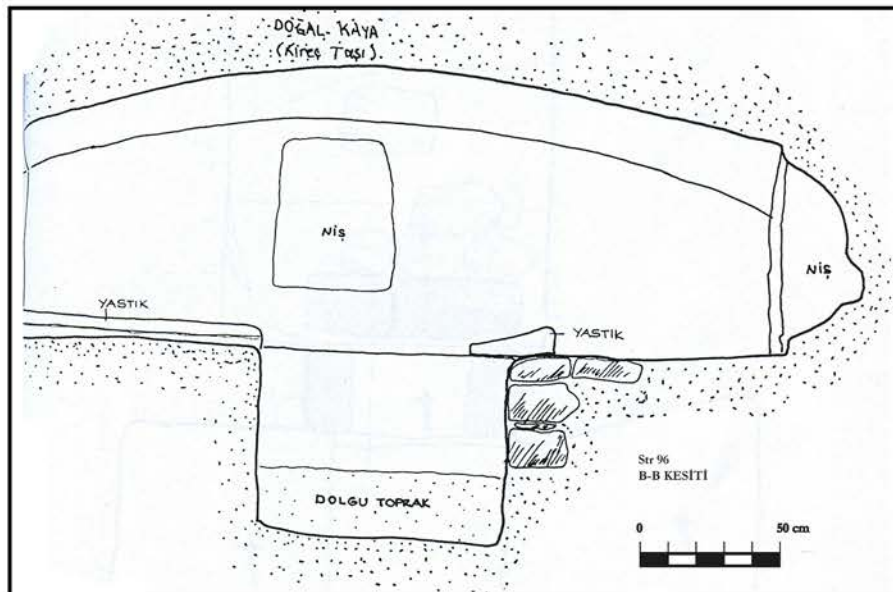

c

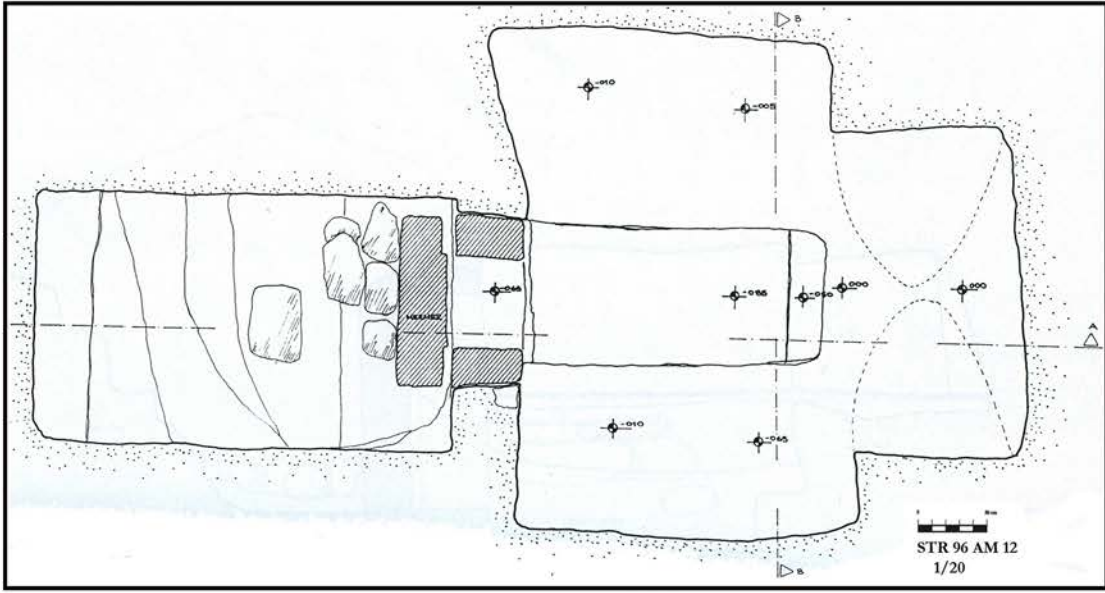

a

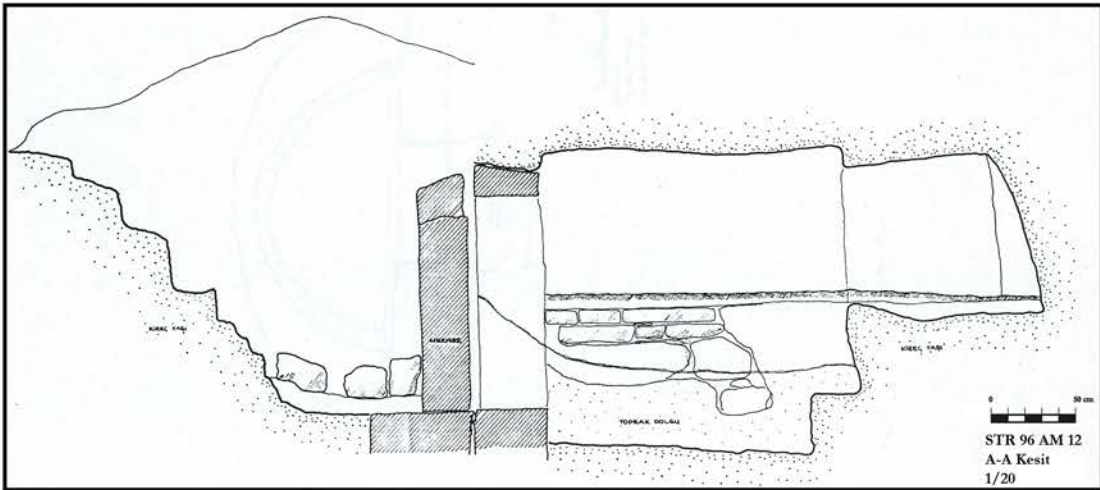

b

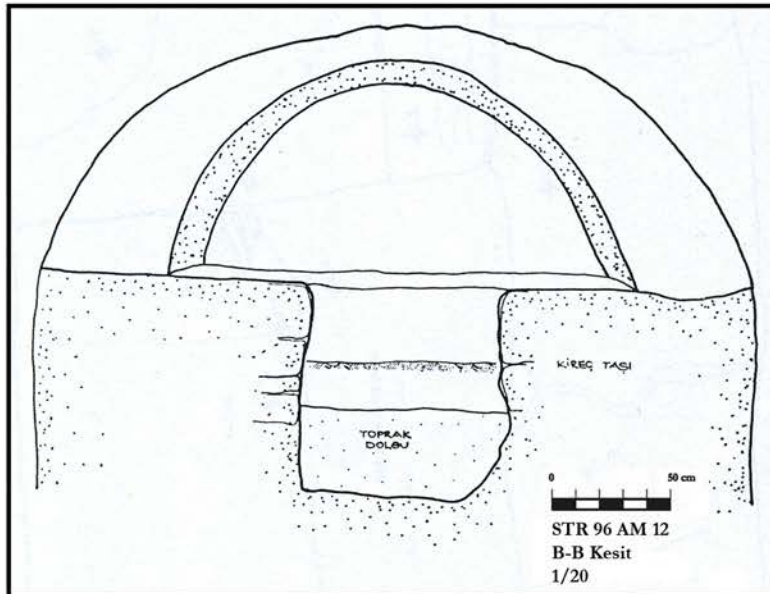

c

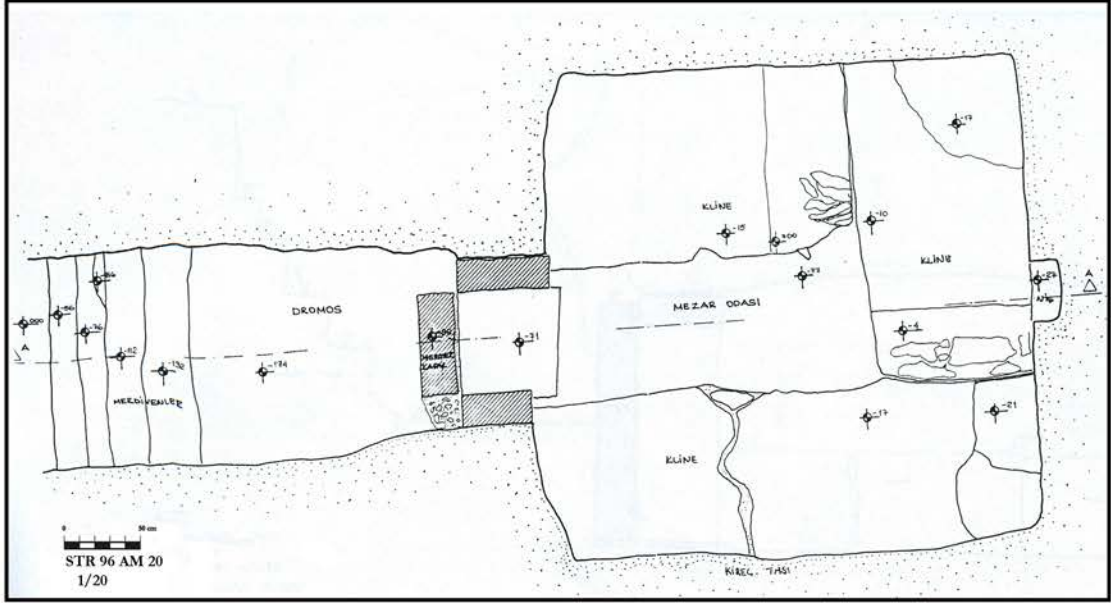

a

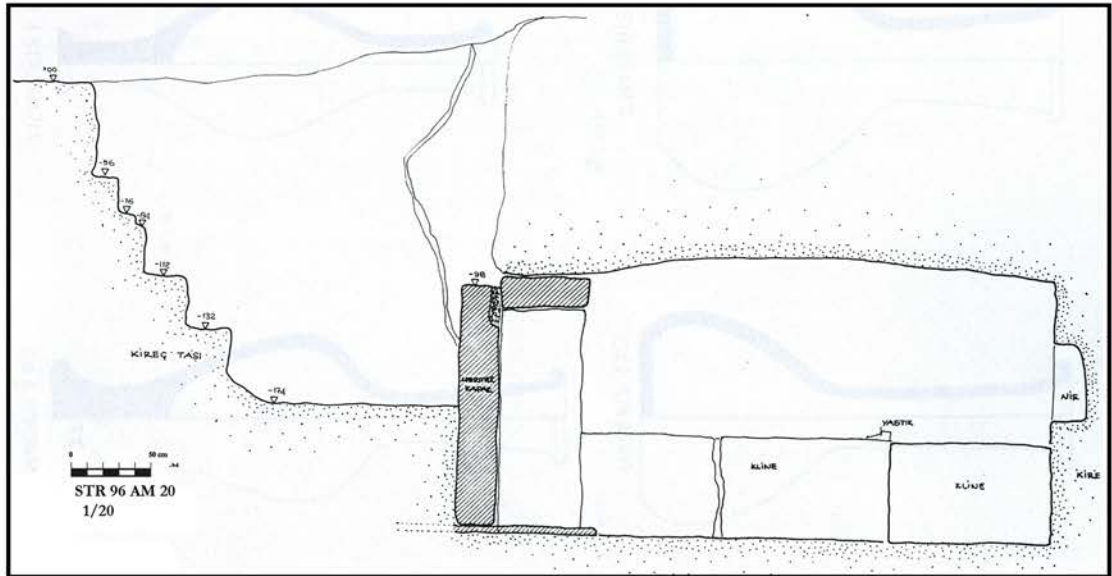

b

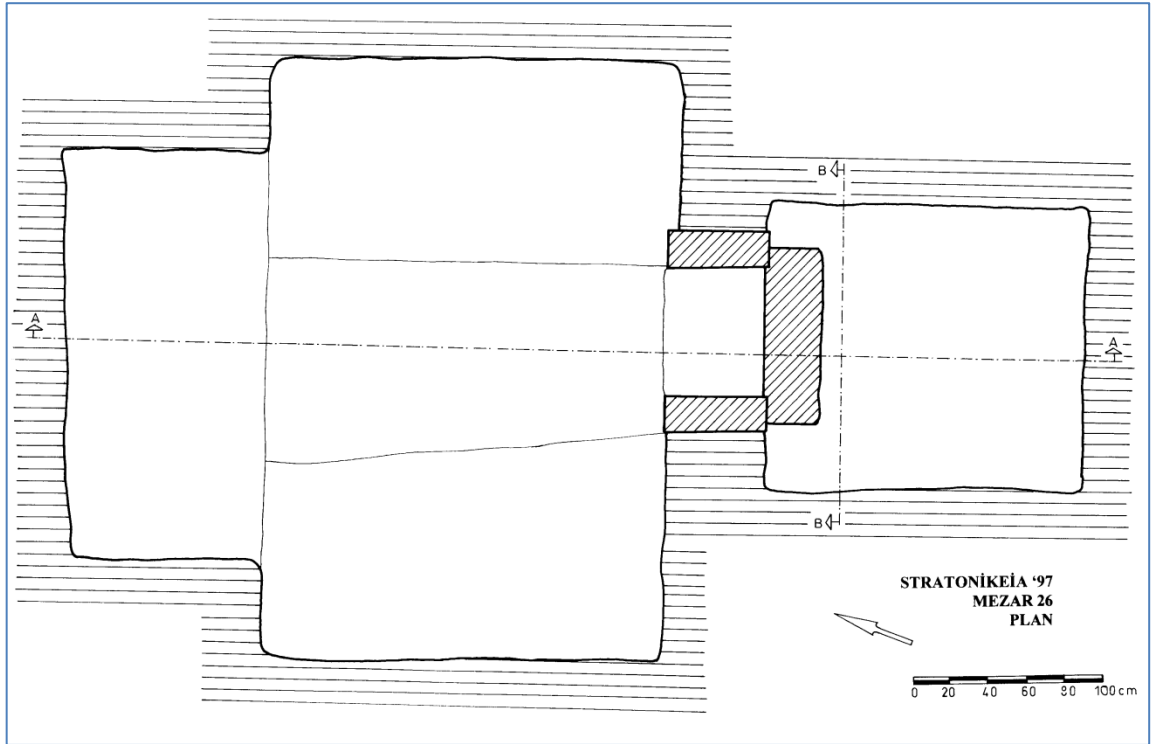

a

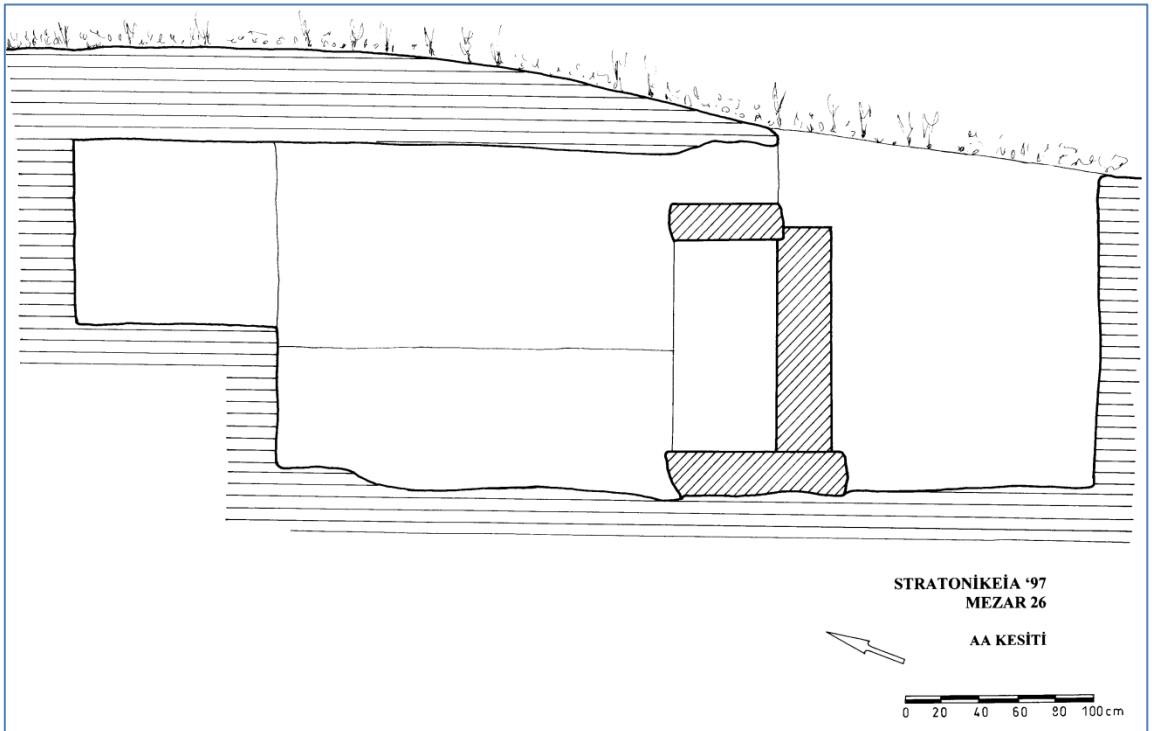

b

Çizim 6

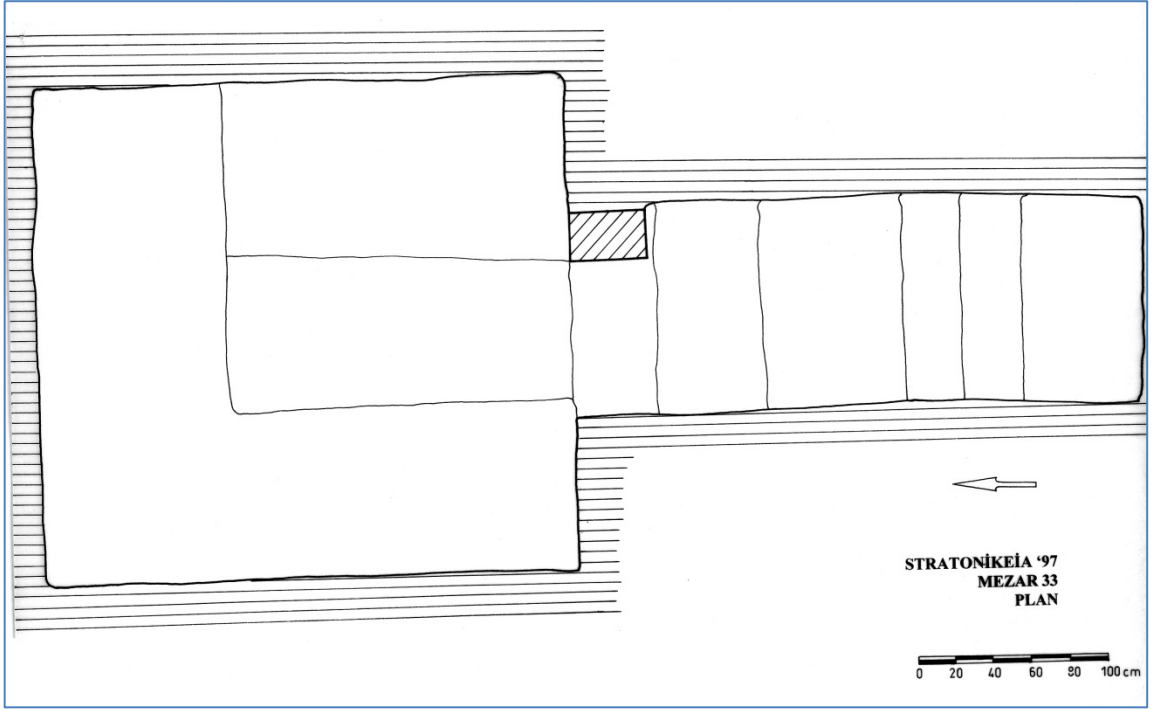

a

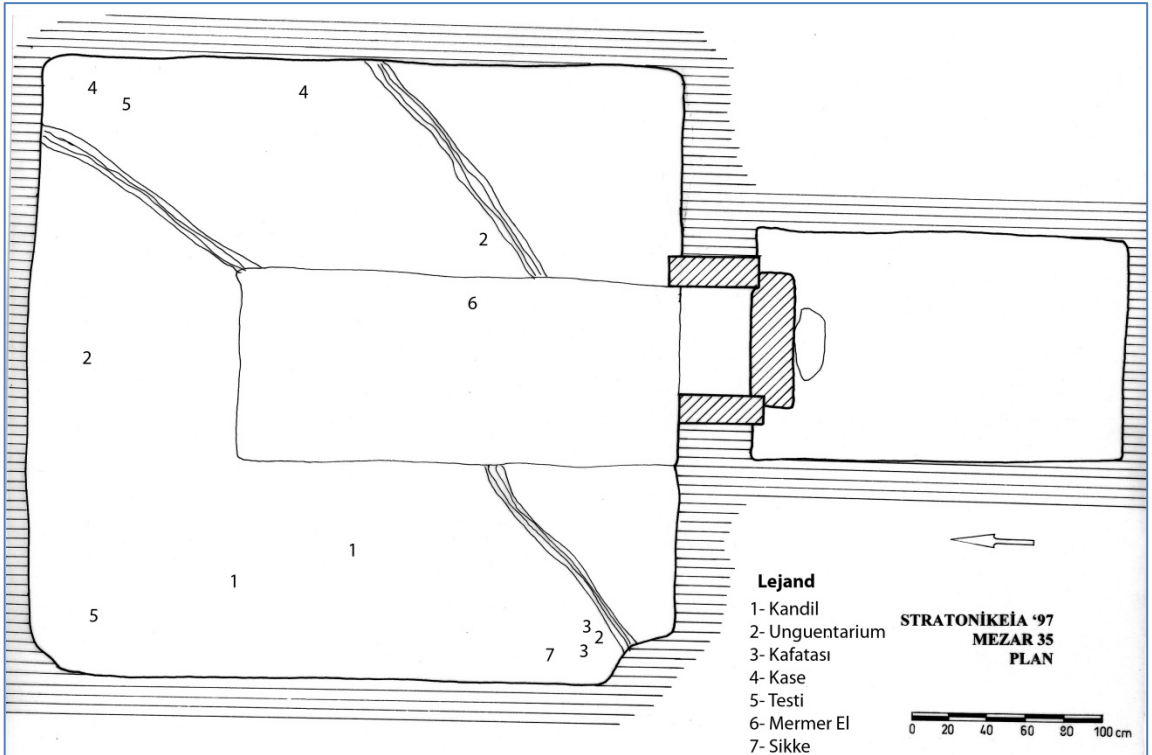

b



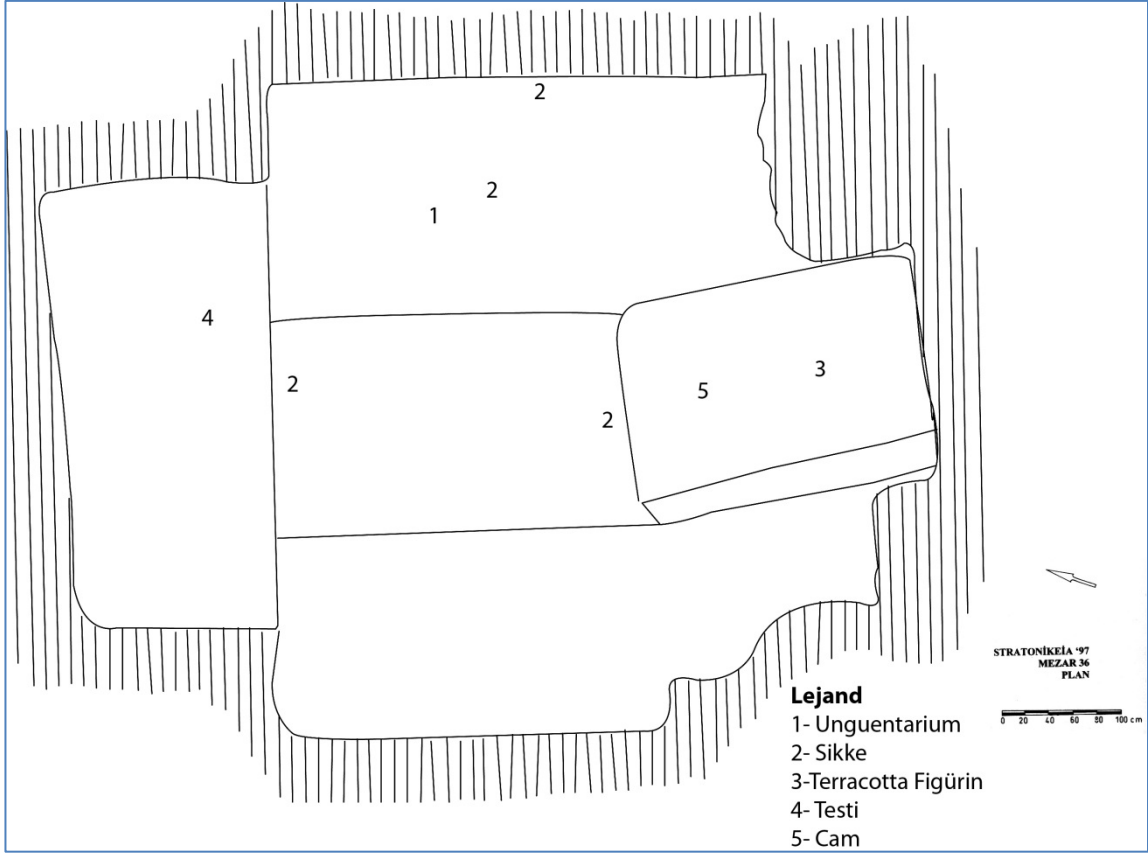

a

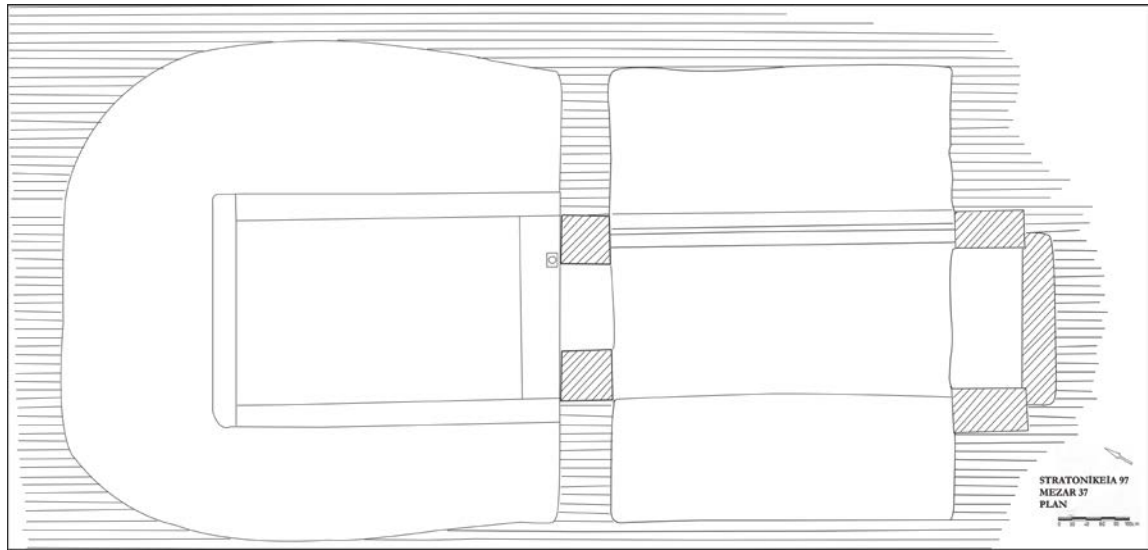

b

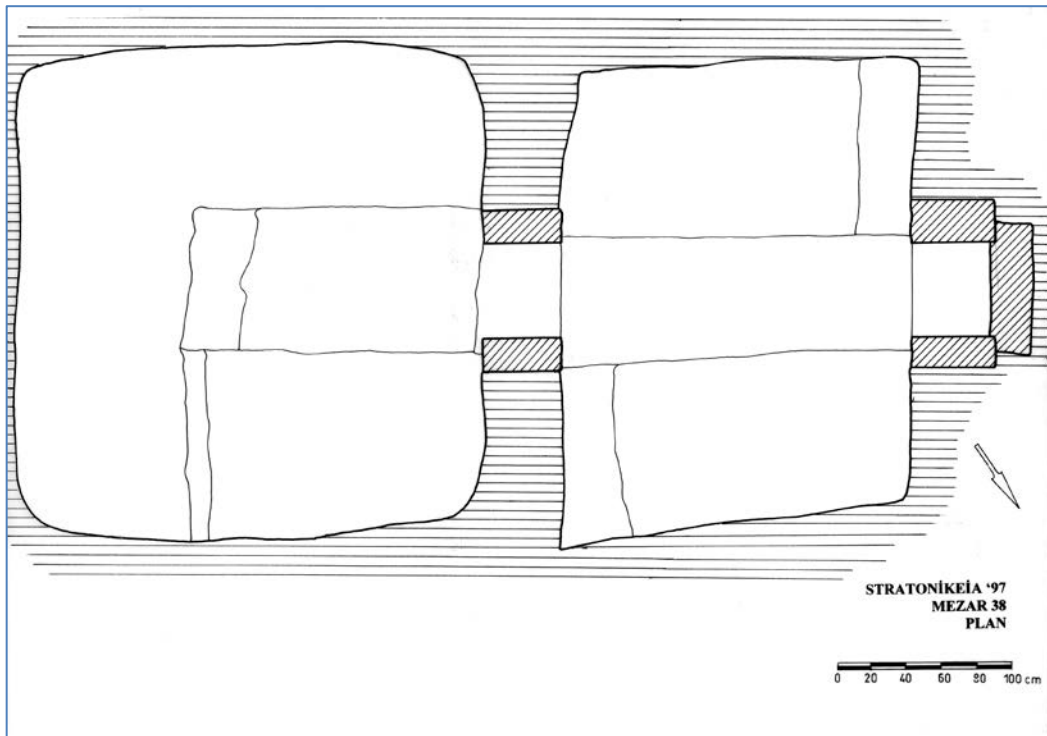

a

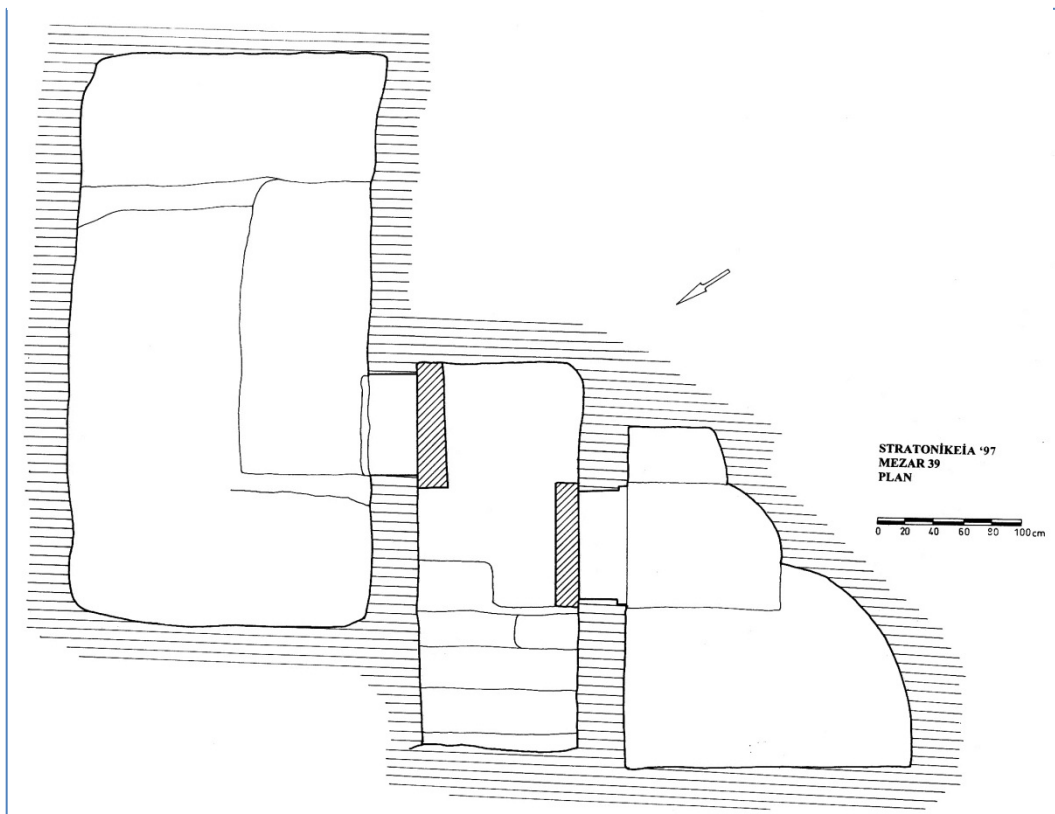

b

Çizim 9

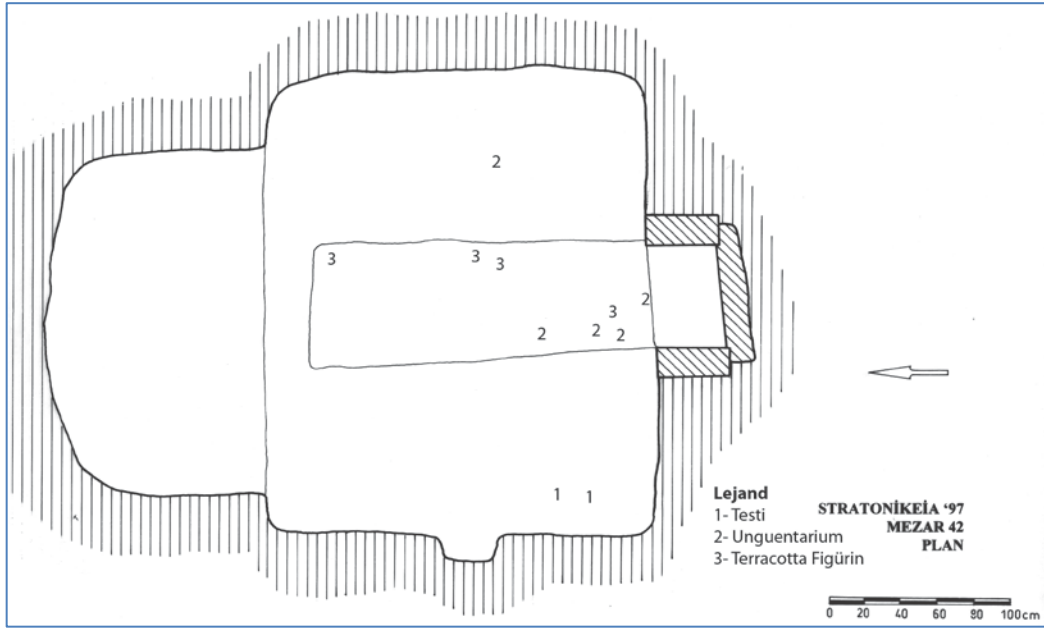

a

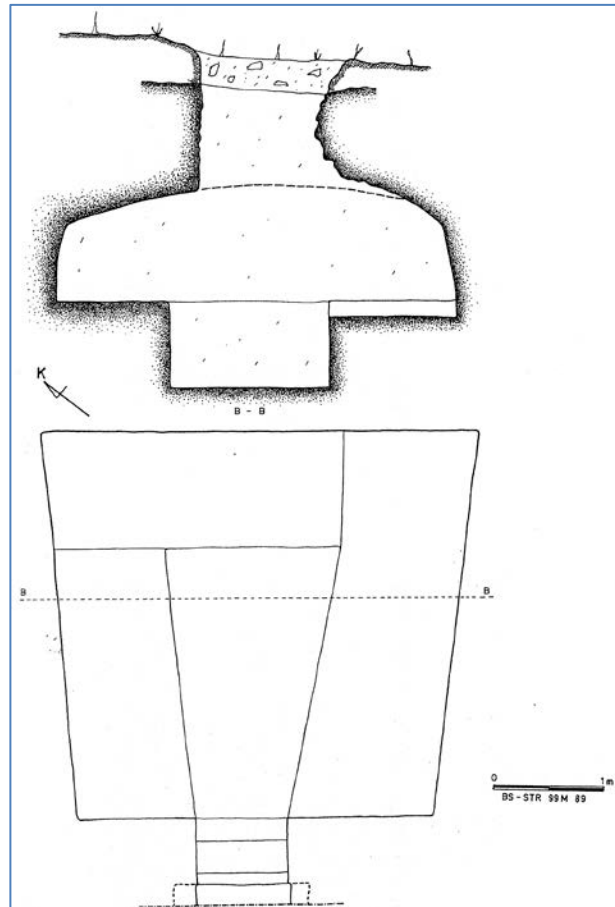

b



Çizim 10

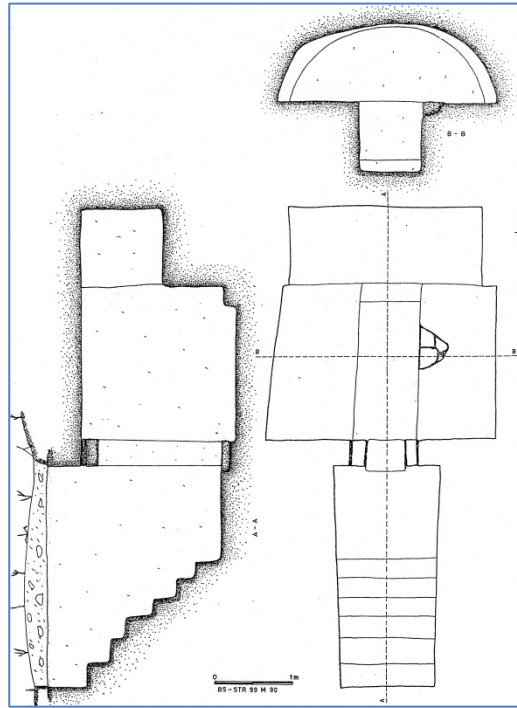

a

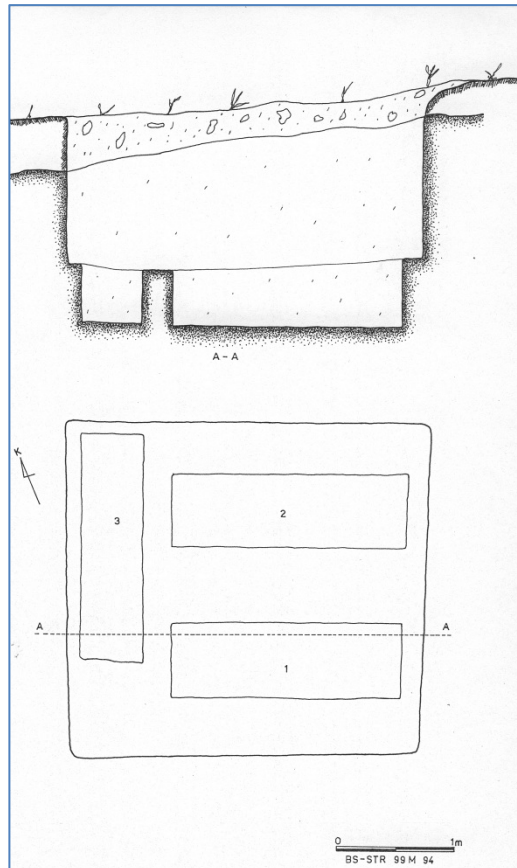

b

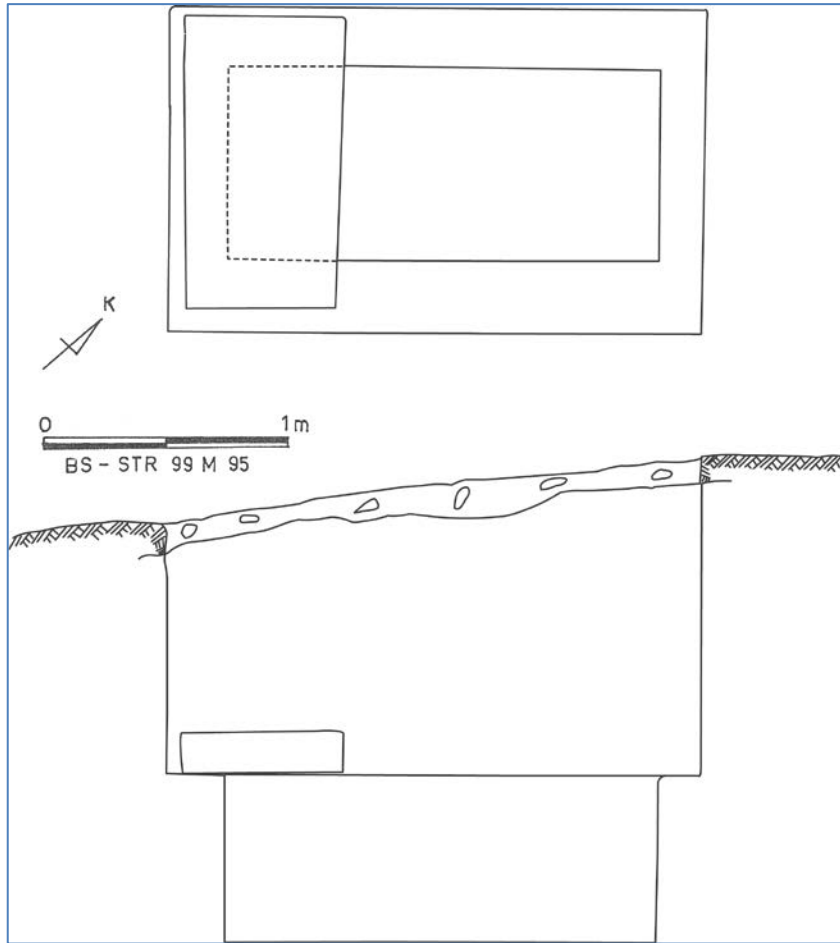

a

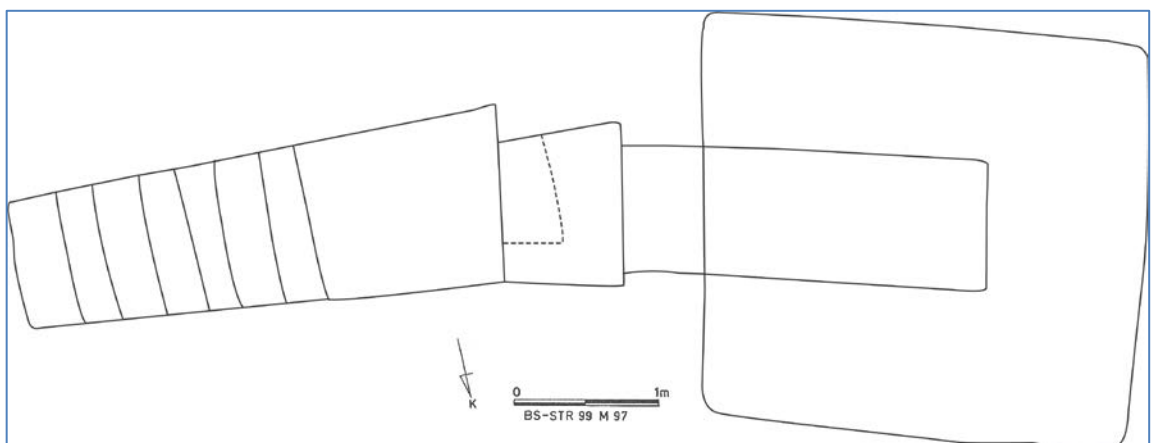

b

Çizim 12

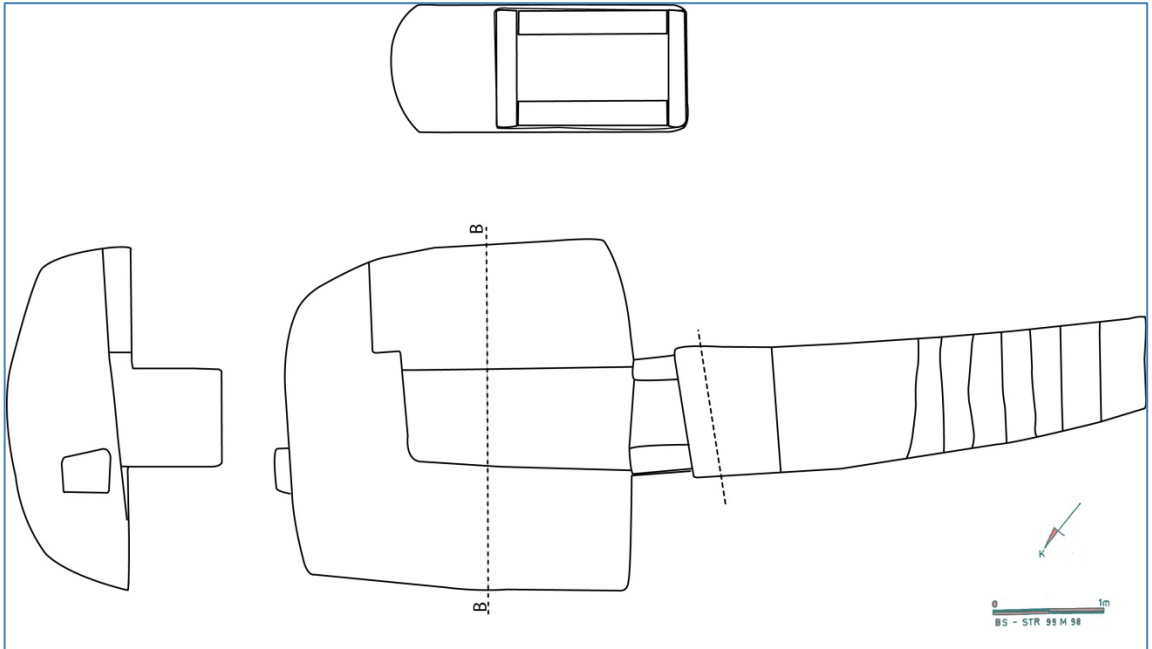

a

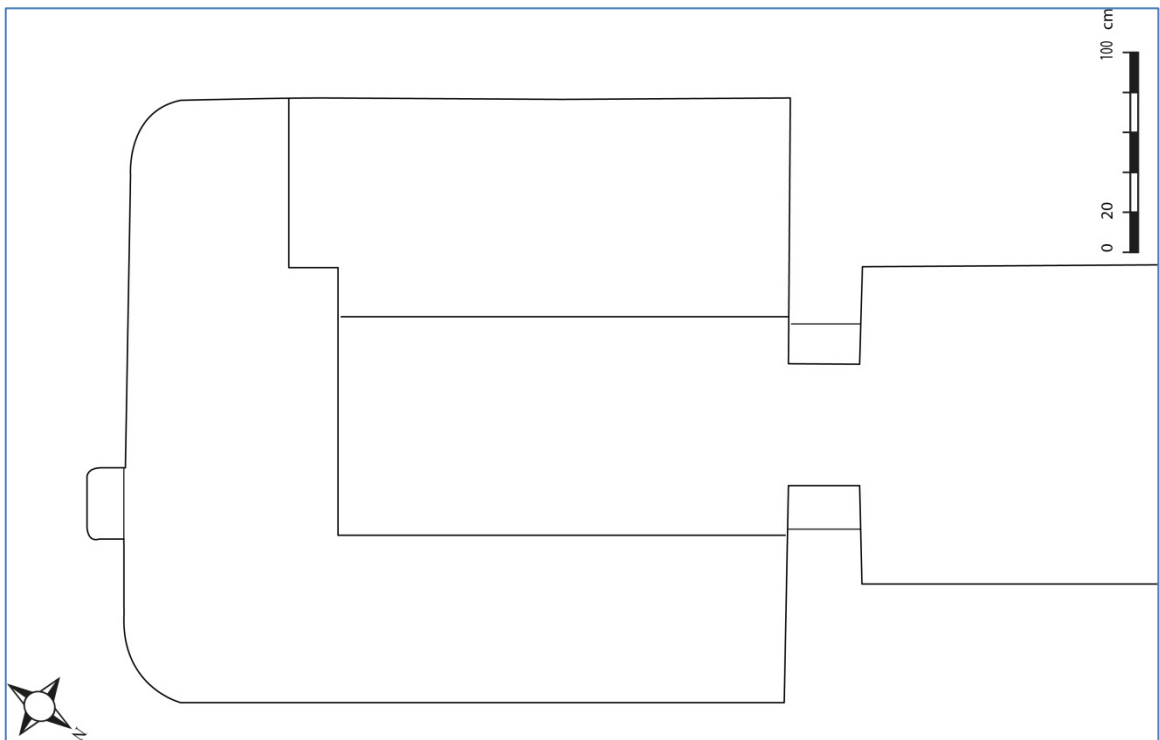

b

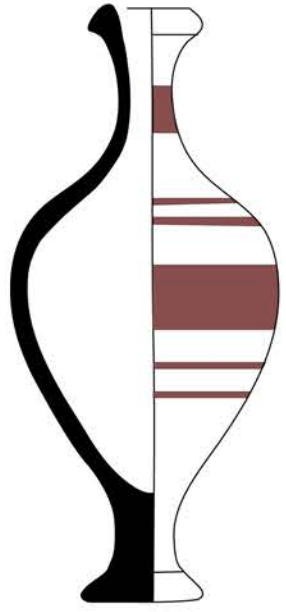

a

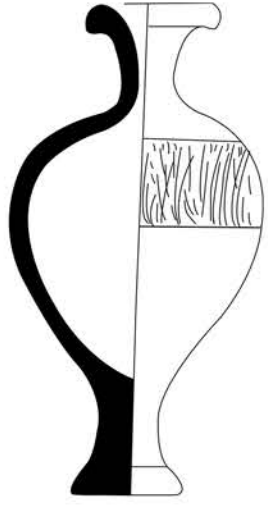

b

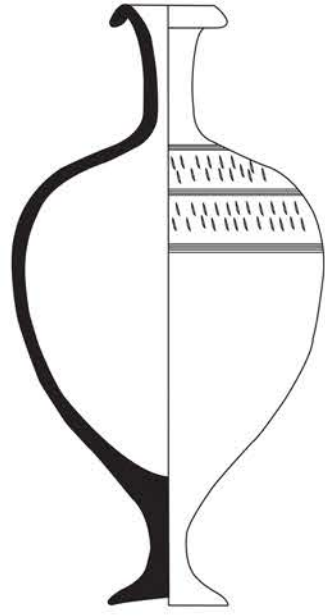

c

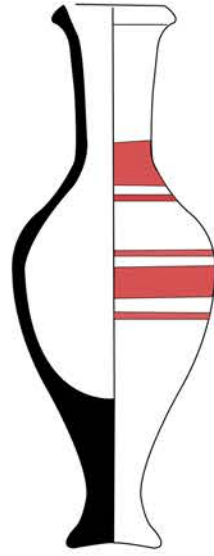

d

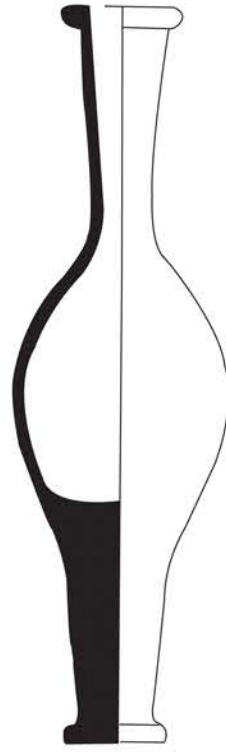

e



f

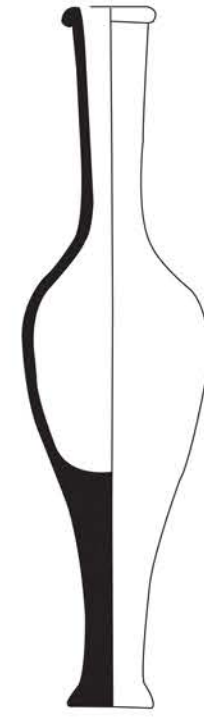

g

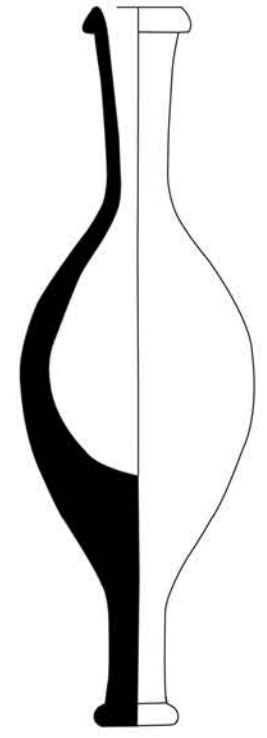

h

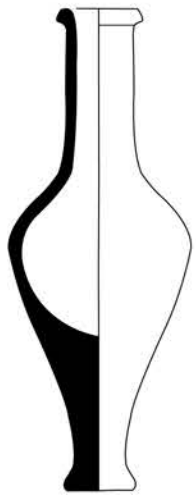

i

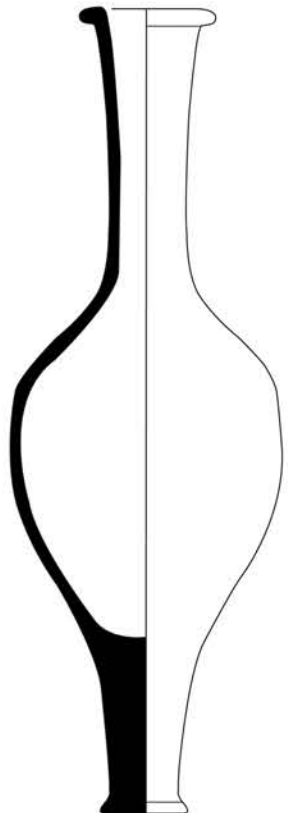

j

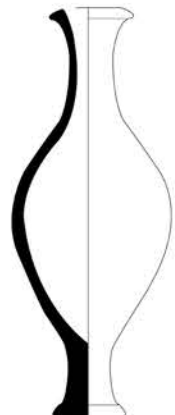

k

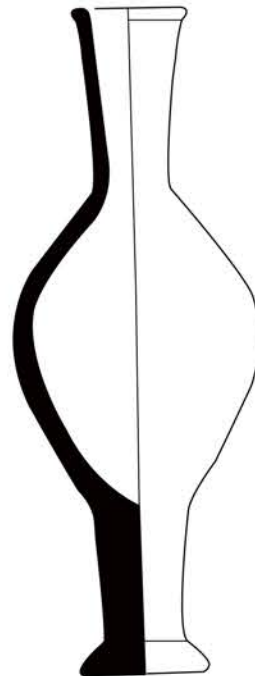

l

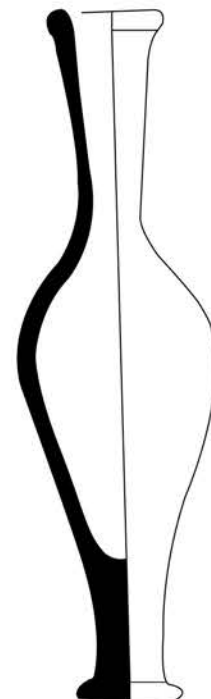

m



n

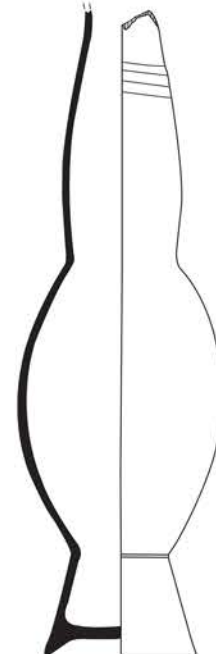

o



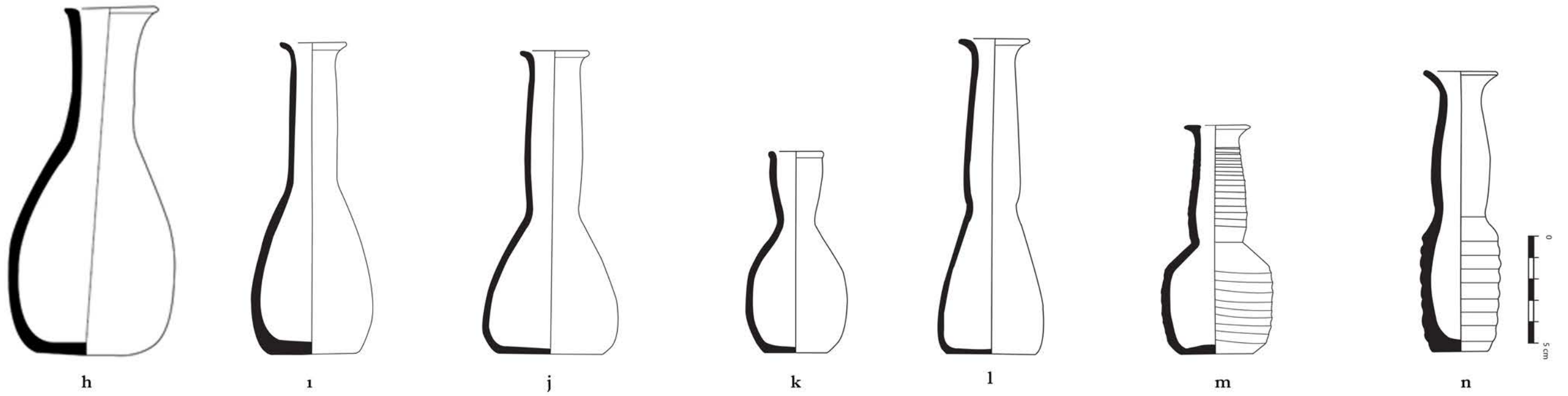
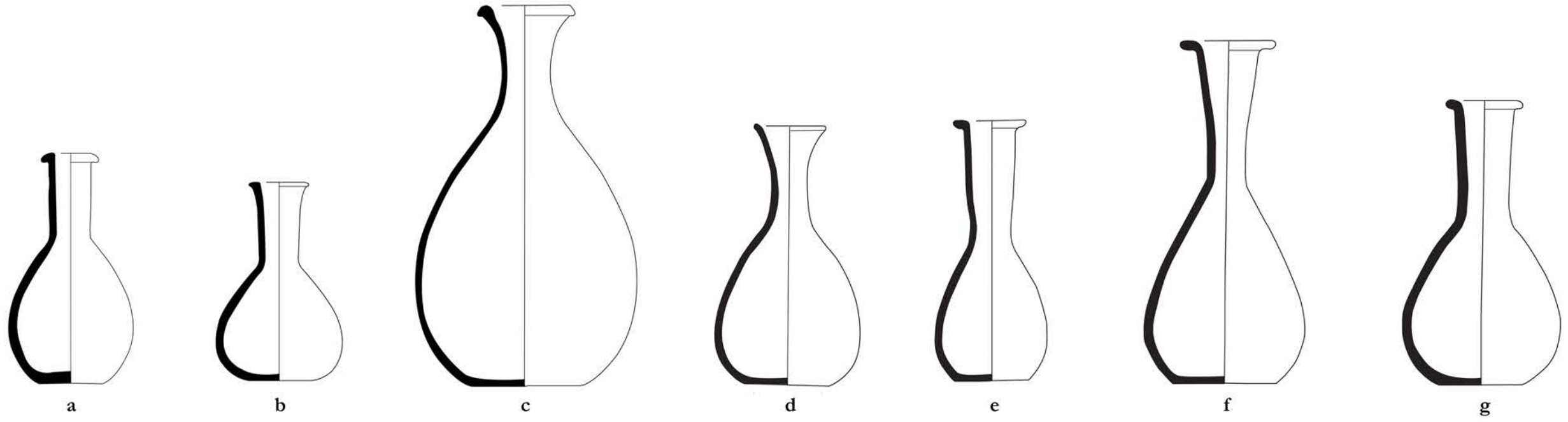

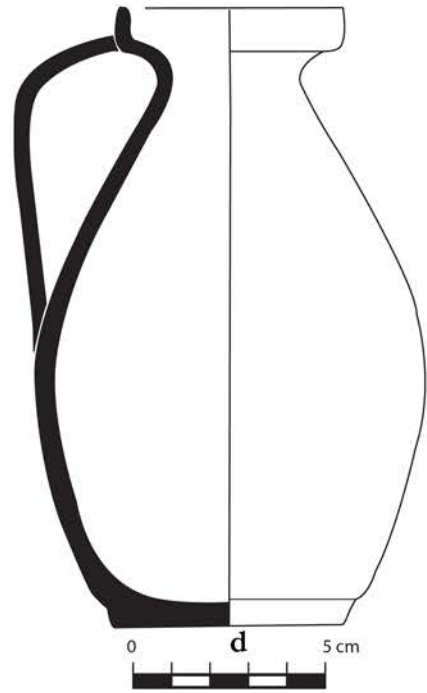
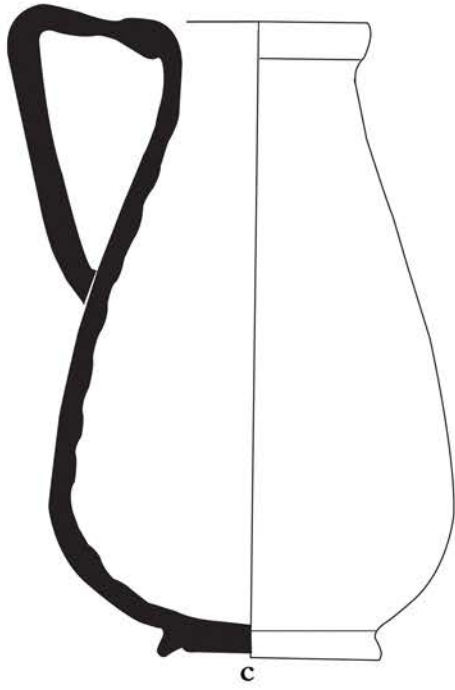
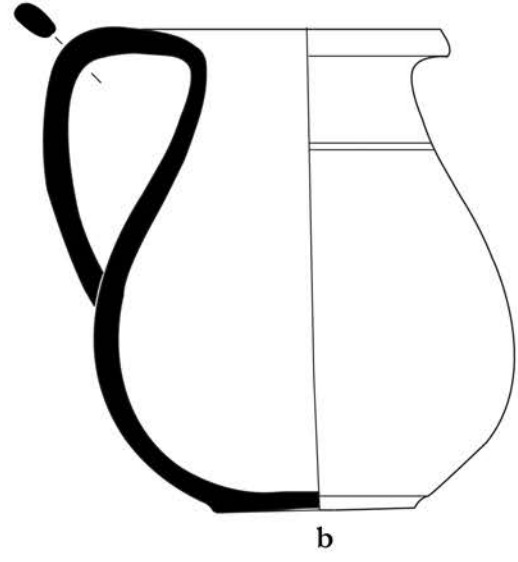
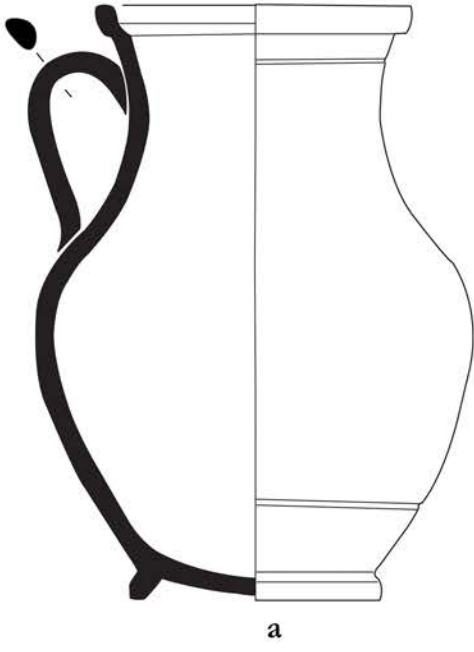

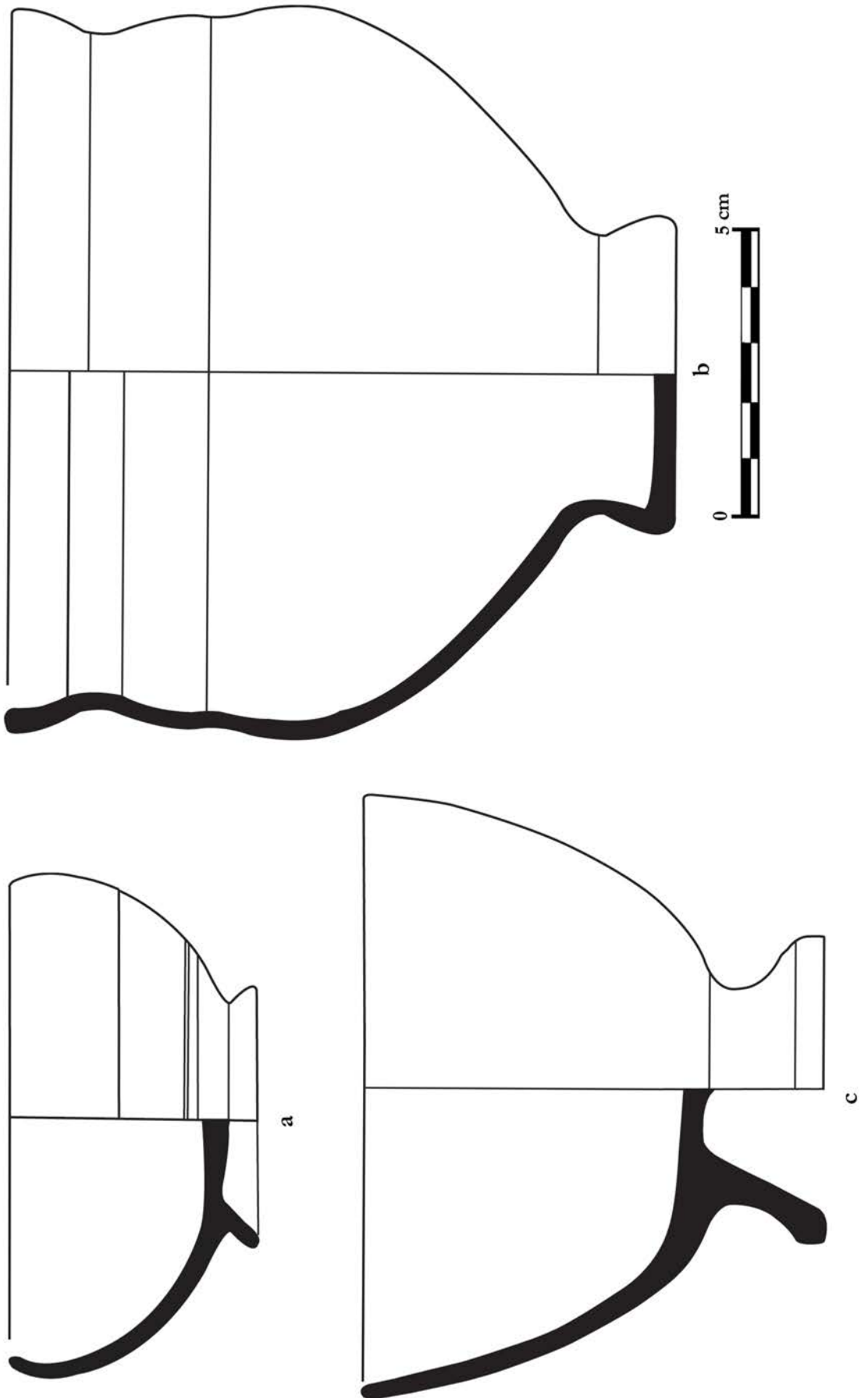

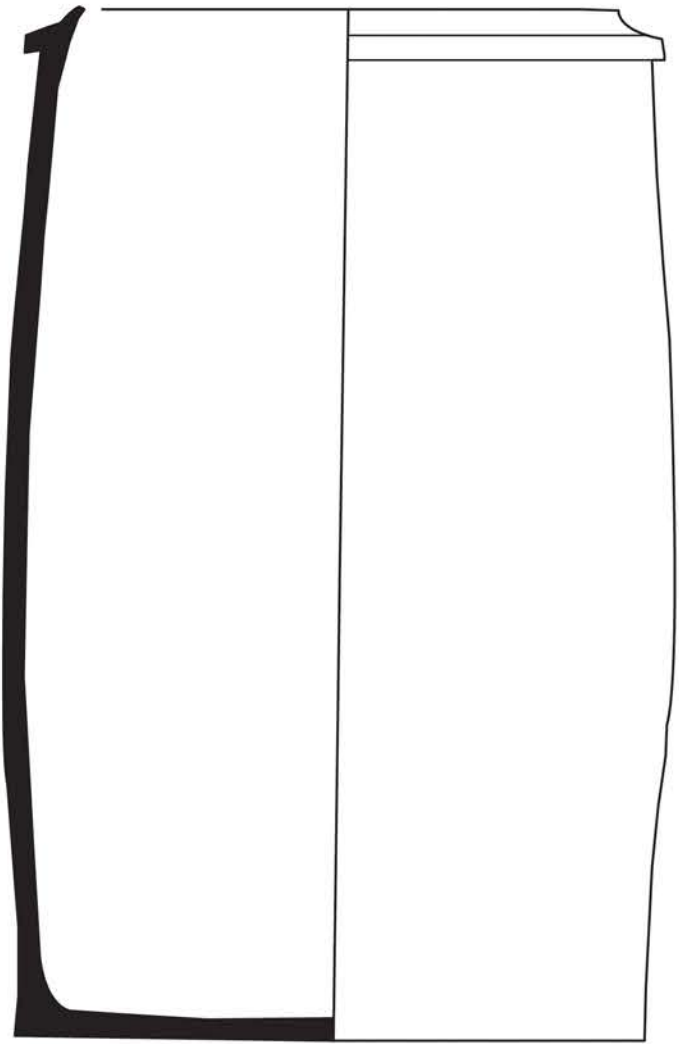

b

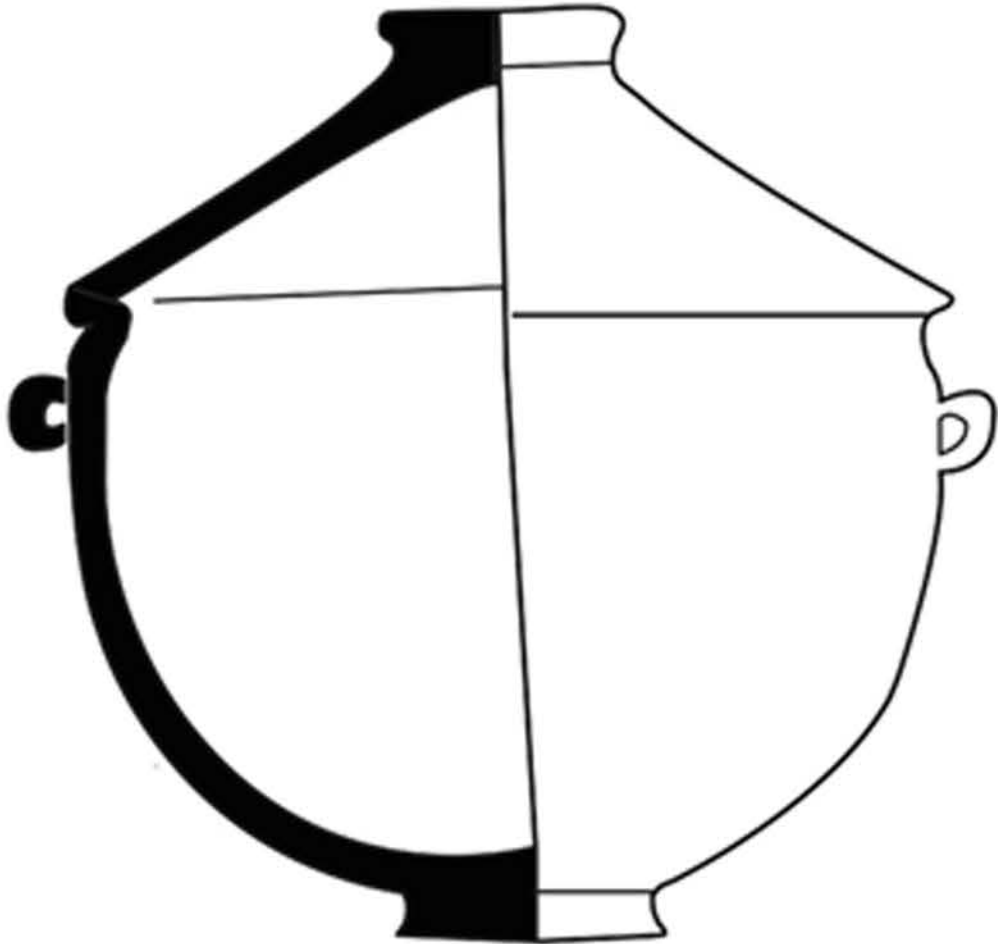

a

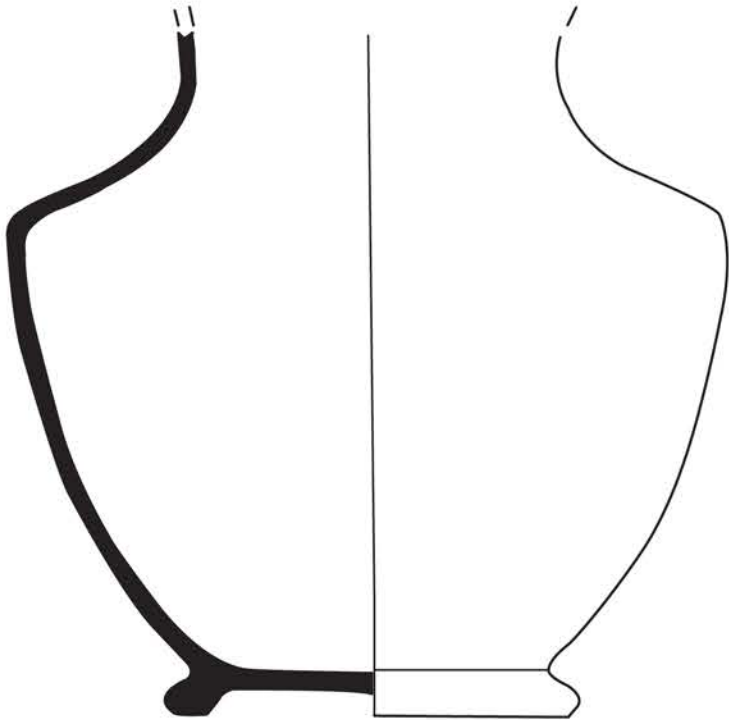

c

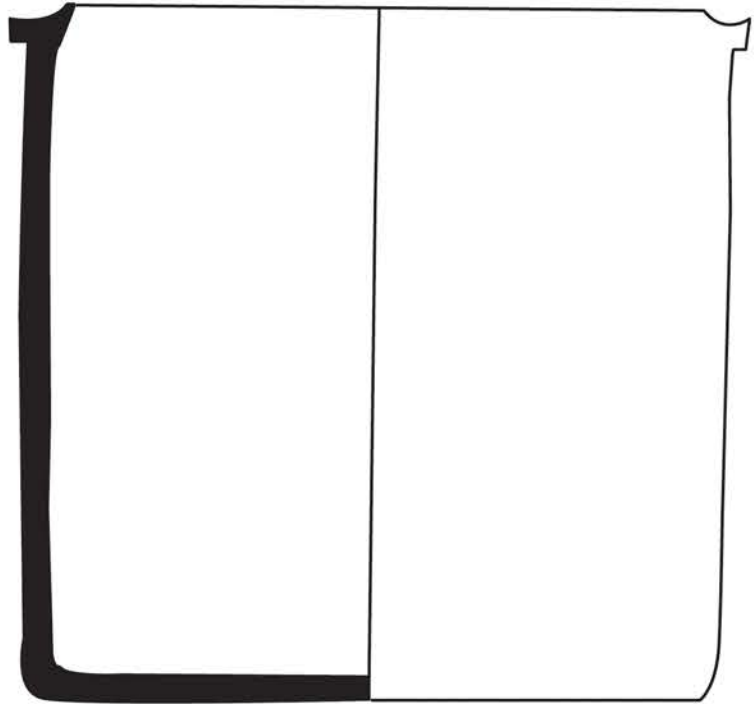

d





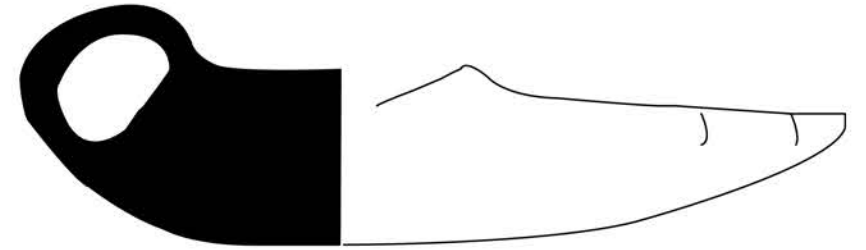
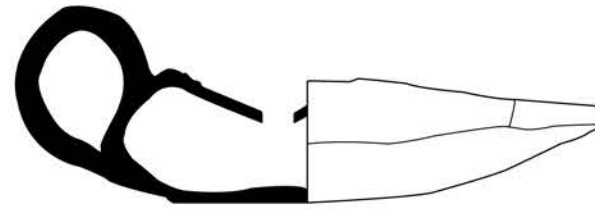
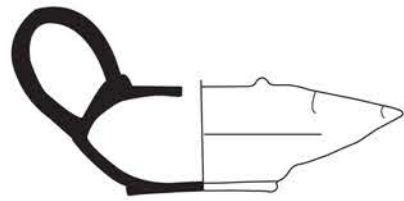
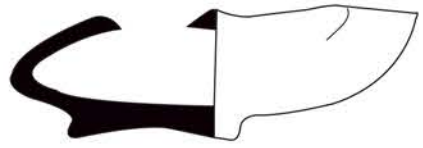
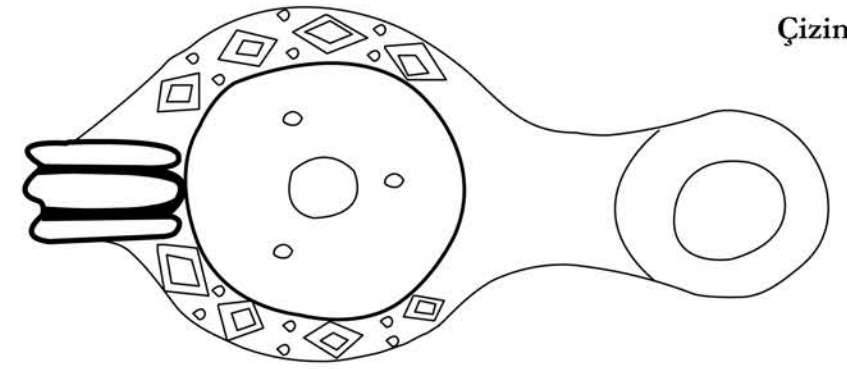
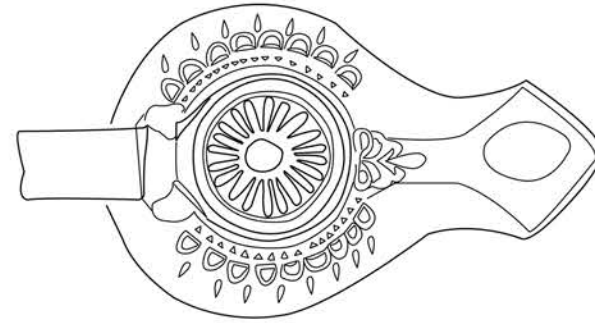
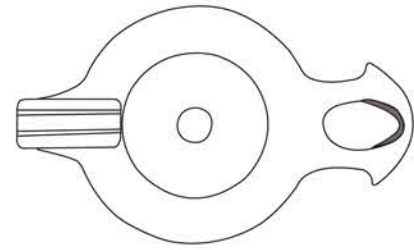
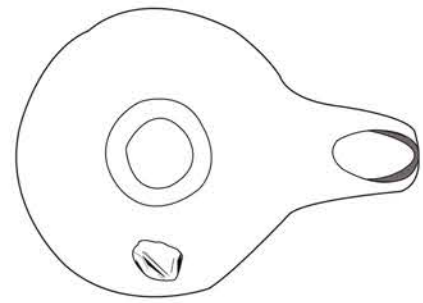

a

b

c

d

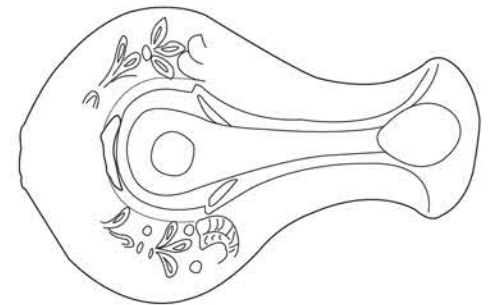
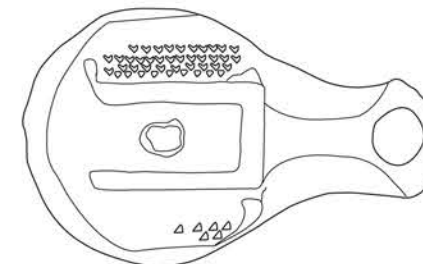
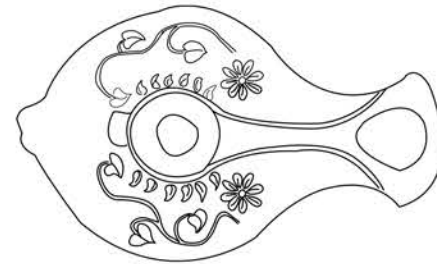
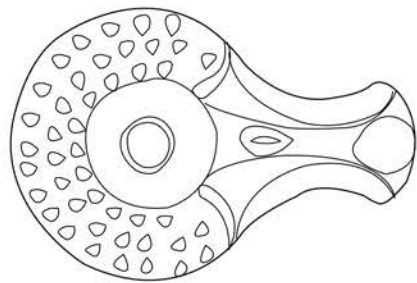
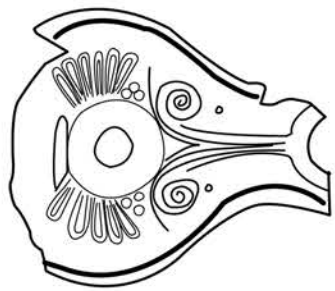

e

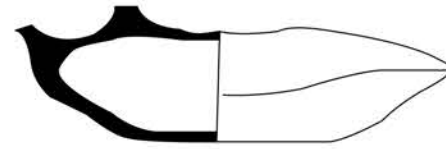
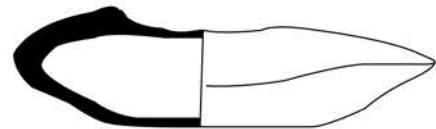

f

g

h

i

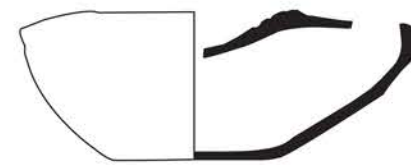
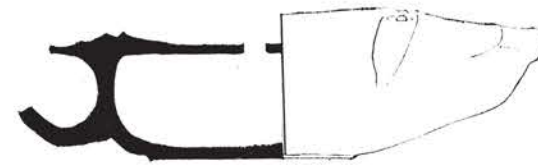
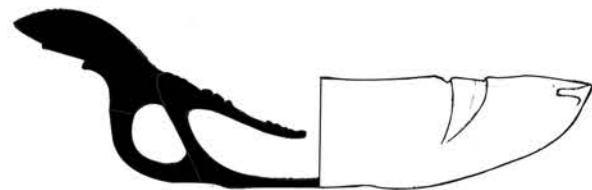
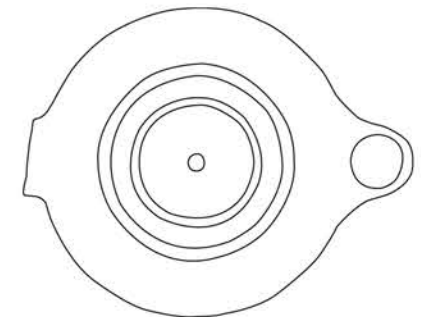
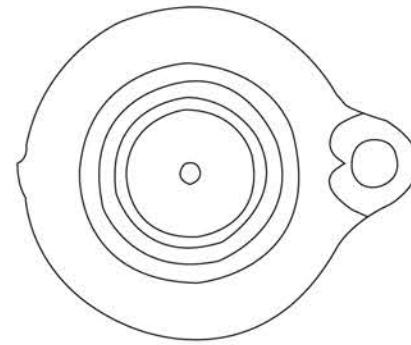
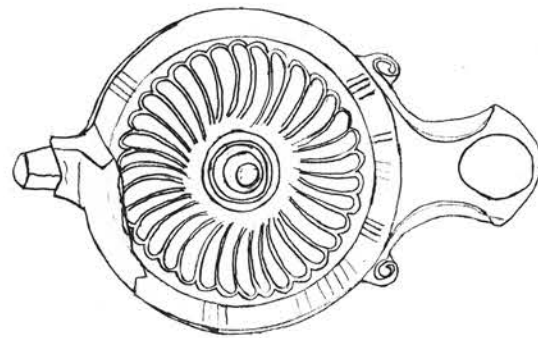
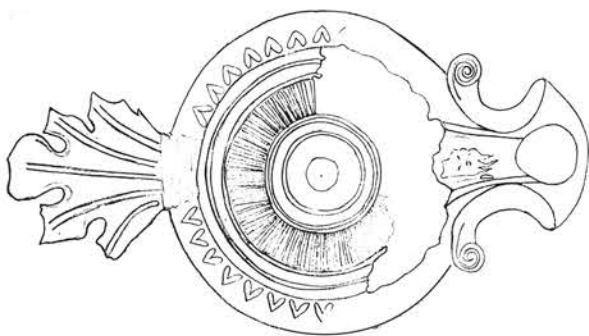

j

k

l

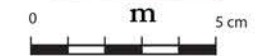

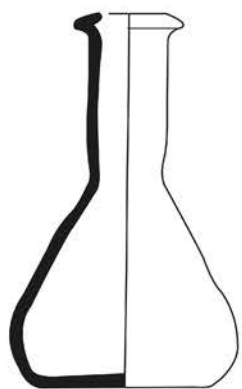

a

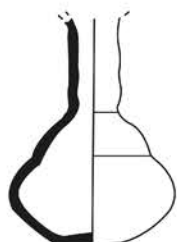

b

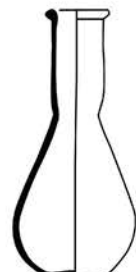

c

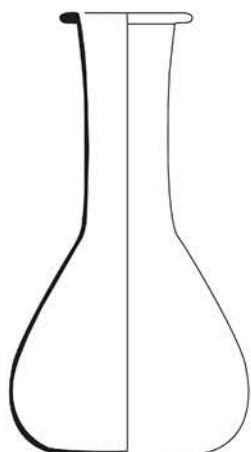

d

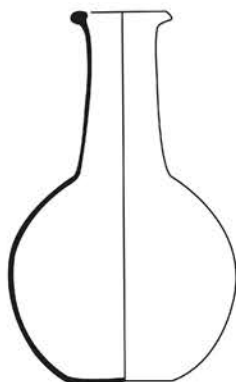

e



f

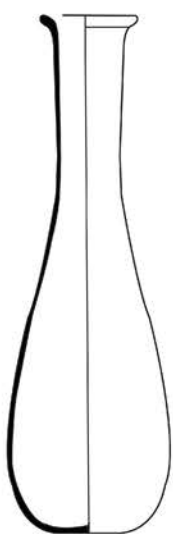

g



h



1





a

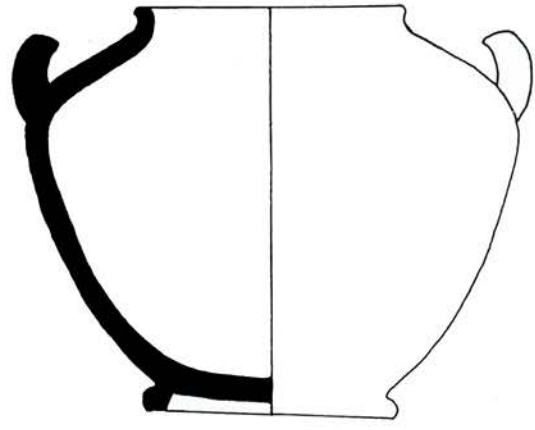

b

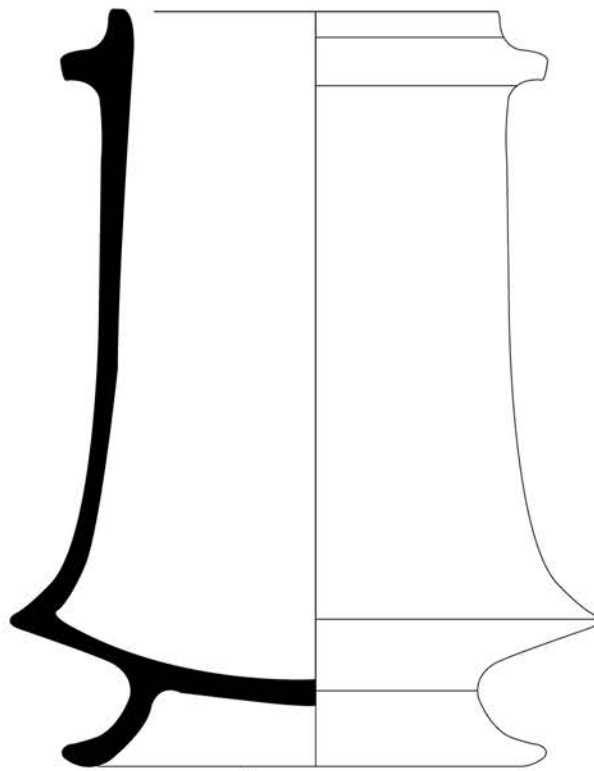

c



