

T.C.
ANKARA ÜNİVERSİTESİ
SOSYAL BİLİMLER ENSTİTÜSÜ
HALKLA İLİŞKİLER VE TANITIM ANA BİLİM DALI

TERÖR ÖRGÜTLERİNİN BİR PROPAGANDA ARACI OLARAK
İNTERNETİ KULLANMASI:
ÖRNEK OLAY PKK TERÖR ÖRGÜTÜ

Yüksek Lisans Tezi

Mehmet IŞIK

Ankara – 2009

T.C.
ANKARA ÜNİVERSİTESİ
SOSYAL BİLİMLER ENSTİTÜSÜ
HALKLA İLİŞKİLER VE TANITIM ANA BİLİM DALI

TERÖR ÖRGÜTLERİNİN BİR PROPAGANDA ARACI OLARAK
İNTERNETİ KULLANMASI:
ÖRNEK OLAY PKK TERÖR ÖRGÜTÜ

Yüksek Lisans Tezi

Mehmet IŞIK

Tez Danışmanı

Doç. Dr. Çiler DURSUN

Ankara – 2009

T.C.
ANKARA ÜNİVERSİTESİ
SOSYAL BİLİMLER ENSTİTÜSÜ
HALKLA İLİŞKİLER VE TANITIM ANA BİLİM DALI

TERÖR ÖRGÜTLERİNİN BİR PROPAGANDA ARACI OLARAK

İNTERNETİ KULLANMASI:

ÖRNEK OLAY PKK TERÖR ÖRGÜTÜ

Yüksek Lisans Tezi

Mehmet IŞIK

Tez Danışmanı: Doç. Dr. Çiler DURSUN

Tez Jürisi Üyeleri

Adı ve Soyadı

İmzası

Doç. Dr. Çiler DURSUN.....

Doç. Dr. Serra BECERİKLİ.....

Yrd. Doç. Dr. Fethi KESKİN.....

.....

.....

.....

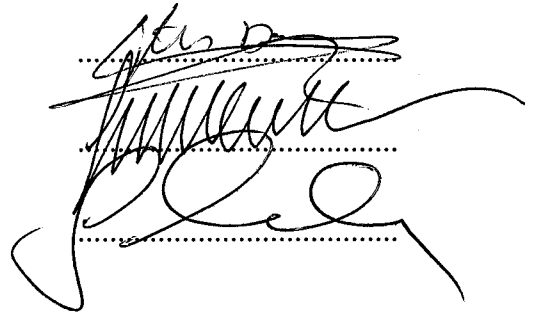

Tez Sınavı Tarihi 30.07.2009.....

TÜRKİYE CUMHURİYETİ
ANKARA ÜNİVERSİTESİ
SOSYAL BİLİMLER ENSTİTÜSÜ MÜDÜRLÜĞÜNE

Bu belge ile, tezdeki bütün bilgilerin akademik kurallara ve etik davranış ilkelerine uygun olarak toplanıp sunulduğunu beyan ederim. Bu kural ve ilkelerin gereği olarak, çalışmada bana ait olmayan tüm veri, düşünce ve sonuçları andığımı ve kaynağını gösterdiğimi ayrıca beyan ederim.(...../...../2009)

Tezi Hazırlayan Öğrencinin

Adı ve Soyadı

Mehmet IŞIK

İmzası

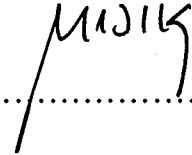

ÖNSÖZ

Propaganda, terör örgütleri için çok önemli bir olgudur. Terör örgütlerinin varlıklarının devamı, bir grup insan tarafından meşru kabul edilmelerine bağlıdır. Halk desteği olmadıkça bir örgüt varlığını devam ettiremez. Ayrıca, örgütün kendi üyelerini de eylem yapma ve gerektiğinde masum insanları öldürme konusunda ikna etmesi gerekir. İşte bu iç-dış meşruluğu sağlayabilmek için propaganda kullanılır. Propaganda yaparken de en çok, yazılı ve görsel kitle iletişim araçlarından faydalanılır. Terör örgütleri propaganda için yakın geçmişte gazete, dergi, radyo ve hatta televizyonu yaygın olarak kullanırken, günümüzde daha çok interneti kullanmaya başlamışlardır.

İnternetin doğası, uluslararası karakteri ve kaotik yapısı, küresel erişilebilirliği ve sunduğu isimsizlik, terörist örgütlere eylemleri için ideal bir alan sağlamış ve terörist örgütler internet ürünlerini kullanmada hızlı bir şekilde yetenek kazanmışlardır. Terörizmle Mücadele için Ulusal Strateji Raporlarına göre internet ve medyanın karmaşık kullanımı teröristlere iletişim, eleman temini, eğitim, destek kazanma ve personel irtibatına gerek olmaksızın propagandalarını yapma gibi imkânlar sağlamaktadır.

İnternetin sağladığı bu geniş imkânlar kısa sürede Türkiye’de faaliyet yürüten terör örgütlerini de internet kullanımına yönlendirmiş ve kısa sürede tüm terör örgütleri bir veya birden fazla web sitesi kurarak bunlar üzerinden propaganda faaliyetleri yürütmeye başlamıştır. Bu örgütlerden PKK terör örgütü yaklaşık 15 yılda 30.000 kişinin hayatını kaybetmesine sebep olması ve hala 5000’in üzerindeki silahlı militanı ile eylemlerine devam ediyor olması sebebiyle Türkiye ve dünya güvenliğine tehdit oluşturmaktadır. Faaliyet alanı büyük ölçüde Türkiye olmasına karşın ülkemizde PKK terör örgütünün internette yürüttüğü propaganda konusunda

yapılmış akademik çalışma ve tez bulunmamaktadır. Dünyada ilk kez televizyon yayını yapan ve gazete, dergi, kitap yayıncılığında televizyon, radyo ve internet yayıncılığına kadar geniş bir basın yayın ağı üzerinden propaganda faaliyetlerini halen sürdürmekte olan PKK terör örgütünün bütün bu etkinlikleri ile ilgili akademik çalışma sayısı ise yok denecek kadar azdır. Bu çalışmanın amacı, PKK terör örgütünün basını nasıl kullandığı ve yapmış olduğu terör eylemlerini internet yayınlarında nasıl meşru gösterdiği, bu meşruiyeti kurmaya çalışırken ne tür bir dünya inşa ettiğini tespit ve analiz etmek olacaktır.

İÇİNDEKİLER

ÖNSÖZ.....	i
İÇİNDEKİLER	iii
GİRİŞ	1
BİRİNCİ BÖLÜM.....	4
BİR PROPAGANDA ARACI OLARAK İNTERNET	4
1.1 Kitle İletişiminde Yeni Bir Ortam: İnternet.....	4
1.2 Propaganda ve Propagandanın Terör Örgütleri İçin Önemi	9
1.3 Terör Örgütlerinin Propaganda Amacıyla Medyayı Kullanması	15
1.3.1 Araçsal Nedenler	15
1.3.2 Amaçsal Nedenler.....	17
1.3.3 Hükümetle İlgili Nedenler	19
1.3.4 Moral ve Kaynak Yaratmakla İlgili Nedenler.....	20
1.4 Terör Örgütlerinin Bir Propaganda Aracı Olarak İnterneti Keşfi	21
İKİNCİ BÖLÜM.....	41
PKK TERÖR ÖRGÜTÜNÜN BASIN YOLUYLA YÜRÜTTÜĞÜ PROPAGANDA	41
2.1. PKK Terör Örgütünün Ortaya Çıkışı ve İdeolojisi.....	41
2.2. PKK Terör Örgütünün Basın Yoluyla Yürüttüğü Propaganda Faaliyetleri	60
1.2.1 PKK Terör Örgütünün Gazete ve Dergiler Yoluyla Yürüttüğü Propaganda	61
2.2.2 PKK Terör Örgütünün Radyo Yoluyla Yürüttüğü Propaganda	65
2.2.3 PKK Terör Örgütünün Televizyon Yoluyla Yürüttüğü Propaganda	66
2.2.4 PKK Terör Örgütünün İnternet Yoluyla Yürüttüğü Propaganda	71
ÜÇÜNCÜ BÖLÜM	73
YÖNTEM VE YAKLAŞIM	73
3.1 İnternet İçeriğini Analiz Etmek İçin Kavramsal Model Arayışları.....	73
3.2 İnternet Metinlerinin İncelenmesinde Bir Çözümleme Yöntemi Olarak Söylem Analizi	76
3.2.1 Haber Kavramı ve Habere Kuramsal Yaklaşımlar	77
3.2.2 Yeni Bir Habercilik Alanı Olarak İnternet Gazeteciliği ve İnternet Haberciliği.....	82
3.2.3 Söylem Olarak Haber	88
3.2.4 Söylem Çözümlemesi	93
3.3 PKK Terör Örgütünün İnternet Sitelerinin İncelenmesinde Uygulanacak Yöntem	102
3.3.1 Neden Sonuç Bağıntısının Çözümlemesi.....	102
3.3.2 Karşıtlıklar ve Dışlamalar	103
3.3.3 Eğretilme ve Düzdeğişmeceler.....	106
DÖRDÜNCÜ BÖLÜM.....	109
ÇÖZÜMLEME.....	109
4.1 Terör Örgütü ve Örgüt Elemanları	111
4.2. Terör Örgütünün Yapmış Olduğu Eylemler	136
4.3. Türkiye Cumhuriyeti Devleti	145

4.4. Mevcut Hükümet, Siyasal Yapı ve Figürleri.....	155
4.5. Türk Silahlı Kuvvetleri (Ordu).....	165
4.6. Kolluk Kuvvetleri (Jandarma ve Polis) ve Korucular	173
4.7. Toplumsal Hareketler ve Eylemler	181
4.8. Türkiye'deki Büyük Medya Kuruluşları	187
SONUÇ VE DEĞERLENDİRME	193
EKLER.....	208
ÖZET.....	211
ABSTRACT	213

KISALTMALAR

AKP	Adalet ve Kalkınma Partisi
ARGK	Kürdistan Halk Kurtuluş Ordusu (Artese Rızgariye Gele Kürdistan)
CHP	Cumhuriyet Halk Partisi
ERNK	Kürdistan Ulusal Kurtuluş Cephesi (Eniya Rızgariya Netawiya Kürdistan)
HRK	Kürdistan Kurtuluş Birliği (Hezen Rızgariya Kürdistan)
HPG	Halk Savunma Gücü (Hezen Parastina Gel)
KADEK	Kürdistan Özgürlük ve Demokrasi Kongresi (Kongreya Azadi ve Demokrasiya Kürdistan)
KCK	Kürdistan Toplum Birliği (Koma Civaken Kurdistan)
KJB	Özgür Kadın Hareketi (Koma Jinen Bilind)
KKK	Kürdistan Demokratik Konfederalizmi (Koma Kemala Kurdistan)
KNK	Kürdistan Ulusal Kongresi (Kongre Netesi ya Kürdistan)
KONGRA-GEL	Kürdistan Halk Kongresi (Kongra-Gele Kürdistan)
KON-KURD	Avrupa Kürt Dernekleri Federasyonu
KUM	Kürdistan Ulusal Meclisi
PAJK	Kürdistan Özgür Kadın Partisi (Partye Azadiyelin a Kürdistan)
PJA	Özgür Kadın Partisi (Partiya Jina Azad)
PKK	Kürdistan İşçi Partisi (Partiya Karkeren Kurdistan)
TSK	Türk Silahlı Kuvvetleri
YAJK	Kürdistan Özgür Kadınlar Birliği (Yekitiya Azadiya Jihan Kürdistan)
YCK	Kürdistan Gençler Birliği (Yekitiya Civanen Kürdistan)
YKD	Yurtsever Kadın Derneği

GİRİŞ

11 Eylül saldırılarının yaşandığı 2001 yılından bugüne, neredeyse tüm dünyada bir numaralı gündem maddesi ‘terör’ haline gelmiş ve bu konudaki akademik çalışmalarda adeta bir patlama yaşanmıştır. Terör konusunu, çok çeşitli açılardan inceleyen birçok makale, tez, rapor, inceleme, kitap yayımlanmış ve bunlar çok okunur yayınlar arasındaki yerlerini almıştır. Terör alanında yapılan çalışmalar ve akademik çalışmalar incelendiğinde, genellikle İslamcı veya dinci terör üzerinde özellikle de El Kaide terör örgütü üzerinde yoğunlaştığı görülmektedir. El Kaide farklı yapısı, tüm dünya genelinde eylem yapabilme kabiliyeti ve teknolojiden en üst düzeyde faydalanması ile akademisyenlerin ilgi odağı haline gelmiştir.

Dünyada yaşanan gelişmelere paralel olarak, uzun yıllardır terörün hemen her çeşidiyle mücadele etmekte olan Türkiye’de de terör alanında yapılan akademik çalışma sayısında, 11 Eylül sonrasında bir artış olduğu görülmektedir; ancak bu henüz ne nicelik ne de nitelik olarak yeterli seviyede değildir. Yayımlanan çalışmalar incelendiğinde genellikle birbirini tekrar ettikleri, sosyolojik derinliklerinin az olduğu ve sahaya hiç inilmeden kaynak taramasıyla yapıldıkları görülmektedir.

Terörle ilgili yapılan akademik çalışmalarda, son dönemde yaşanan önemli gelişmelerden birisi de terör örgütlerinin, internet üzerinden yürüttükleri propaganda faaliyetleri ve bunlarla nasıl mücadele edileceği hususudur. Özellikle El Kaide ve Hizbullah Terör örgütünün, internet yoluyla yürüttüğü faaliyetler konusunda, oldukça zengin bir akademik birikim şimdiden oluşmuş gözükmektedir. Birçok terör örgütünün 1960’lı yıllardan bu yana yayımladıkları birçok dergi, kitap, cd, el ilanı, broşür vb. yazılı ve görsel birçok materyalle propaganda faaliyeti yürüttüğü hatta televizyon yayını bile yaptığı Türkiye’de yapılan çalışma sayısının azlığı ise dikkat

çekecek niteliktedir. Bu konuda Mustafa Uurlu'nun "21. Yüzyılda PKK Terör Örgütünün Türkiye'de Kullandığı Propaganda Strateji ve Teknikleri" tez çalışması ile "Siber Terörizm Bağlamında Türkiye'ye Yönelik Faaliyet Yürüten Terör Örgütlerinin İnternet Sitelerine Yönelik İçerik Analizi" dışında önemli herhangi bir çalışma bulunmamaktadır. Bu çalışma ülkemiz gündemini yıllardır meşgul eden, dünyanın en kan dökücü terör örgütlerinden PKK terör örgütünün, internet üzerinden yürüttüğü propaganda faaliyetlerini inceleyecek ve yaptığı eylemleri nasıl meşrulaştırdığını, mevcut ve olası taraftarları için nasıl bir toplumsal gerçeklik sunduğunu ve onlara sunduğu bu toplumsal gerçekliğin temel dayanak noktalarını söylem analizi yöntemi yardımıyla tespit ederek, bu alandaki boşluğu bir nebze de olsa doldurmayı amaçlamaktadır.

Bu çalışma dört ana bölümden oluşmaktadır. "Bir Propaganda Aracı Olarak İnternet" ismini taşıyan birinci bölümde, propaganda kavramı ile kitle iletişiminde yeni bir alan olarak internet üzerinde durulmuş ve terör örgütlerinin internet üzerinden yürüttüğü propaganda faaliyetleri incelenerek bunların yarattığı sonuçlar ortaya konulmaya çalışılmıştır.

İkinci bölümde, PKK terör örgütünün ortaya çıkışı, ideolojisi ve internet başta olmak üzere televizyon, radyo, gazete, dergi vb. yazılı ve görsel basın yayın organları yoluyla yürüttüğü faaliyetler incelenmiştir.

Çalışmada uygulanacak yöntem ve yaklaşımın ortaya konulduğu üçüncü bölümde, internet metinlerinin incelenmesinde yapısalcı bir yaklaşımla söylem analizinin nasıl gerçekleştirileceği açıklanmıştır. Bir yapısalcı analizde çok sayıda analitik araç bulunmaktadır. Bu çalışmada, bu araçlardan bir terör örgütünün anlam dünyasının analizi için yeterli olacağı düşünülen neden-sonuç bağlantılarının

özömlenmesi, karřıtlık ve dıřlamalar ile eęretileme ve düzdeęiřmecer kullanılmıřtır. Bu analitik kategorilerden neden-sonu baęlantılarının özömlenmesi, terör örgütlerinin kendilerini nasıl meřrulařtırdıklarını; karřıtlık ve dıřlamalar, biz ve onlar karřıtlıęının nasıl kurulduęunu; eęretileme ve düzdeęiřmecer ise sıradan insanlara nasıl seslenildięini göstermesi için kullanılmıřtır. Bu üç analitik araç yardımıyla, PKK terör örgütünün internet sitelerindeki metinler, daha önceden yapılan ön incelemeyle belirlenen sekiz konu bařlıęı altında analiz edilmiřtir

“özömleme” isimli dördüncü bölümde, yapılan inceleme sonucunda PKK terör örgütünün dięer internet sitelerine de kaynaklık ettięi belirlenen www.hpg-online.com, www.pkk-online.info, www.gundemonline.com ve www.firatnews.com isimli internet sitelerinin 1 Ocak 2009’dan 19 Temmuz 2009’a kadarki yayınlarından elde edilen veriler sekiz konu bařlıęı altında analiz edilmiř ve elde edilen bulgular deęerlendirilerek sonuçlar ortaya konulmuřtur.

BİRİNCİ BÖLÜM

BİR PROPAGANDA ARACI OLARAK İNTERNET

1.1 Kitle İletişiminde Yeni Bir Ortam: İnternet

İnsanlık tarihi, toplumsal iletişim, yani sembolik içerik üretimi ve değişimi üzerine kuruludur. Matbaanın, iletişim sürecinde merkezi bir konum edinmesinden bu yana, toplumsal iletişim sürecinde içeriğin oluşturulması ve dolaşıma sokulması kurumsal bir yapıya bürünmüştür. Modern iletişim teknolojilerinin ortaya çıkmasına neden olan gelişmeler sonucunda, iletişimin nesnesi olan içerik ve enformasyon üretimi ölçek olarak genişlemiş, diğer hizmetler gibi pazarda karşılığı olan bir meta haline gelmiş, iletişimin teknolojik doğası modern dünyada sembolik üretim ve değişimin doğasını değiştirmiştir. İletişim, artık belli araçlar aracılığıyla gerçekleştirilir hale gelmiştir. (Timisi, 2003: 9).

İkinci Dünya Savaşı sırasında ve sonrasında tüm dünyada, iletişim teknolojilerinde çok hızlı gelişim yaşanmış ve bu hızlı değişim sonrasında kitle iletişim araçları üzerine yapılan tartışmalara, yeni özneler eklenmiştir. Bilgisayar alt yapısına dayanan yeni tür iletişim araçlarının en önemlisi ise internet olmuştur. İnternet, Soğuk Savaş döneminde, olası bir Sovyet nükleer saldırısı sonrasında, askeri iletişimi sağlayabilmek için, bir ana bilgisayardaki bilgilerin diğer bilgisayarlara aktarılabilmesini sağlamak amacıyla, ABD Savunma Bakanlığı bünyesinde başlatılan yoğun çalışmalara dayanmaktadır. Bu çalışmalar, 1969 yılında ARPANET adı verilen ve internetin ilk şekli kabul edilen askeri bilgisayar ağının

kurulmasıyla sonuçlanmıştır (Hammond ve Lipoti, 2008:256-257). Bu çalışmalar hızlanarak devam etmiş ve ARPANET, 1980’li yılların ortalarında Savunma Bakanlığından ayrılarak Amerikan Ulusal Bilim Kuruluşu NSF’nin önerisiyle “NSFNET” olarak tekrar düzenlenerek sahip olduğu bilgisayarları araştırma kuruluşlarına ve üniversitelere açmıştır. Böylece sisteme bağlı bilgisayarların, diğer bilgisayarlara bağlanmasını sağlayan bir sistem kurulmuş ve dünya çapında kullanılan binlerce küçük ağın NFSNET’e bağlanmasıyla birlikte, 1990’lı yılların ilk yarısında günümüzde kullanılan haliyle internetin temeli oluşturulmuştur (Çağiltay, 1997: 6-7). Dünyada internet kullanımı 1970’li yıllara kadar uzanırken, Türkiye’de internet çalışmalarının başlaması 1990’lı yılları bulmuştur. Aradaki bu farkı kapatma çabası, Türkiye’nin internet altyapısını tam olarak oluşturmadan internet çalışmalarına başlamasına, bunun sonucunda da teknolojik, sosyal ve hukuksal sorunların ortaya çıkmasına sebep olmuştur. (Özcan, 2006: 47).

Fiziksel ya da elle tutulur bir araç olmaktan ziyade, birbirine bağlı sayısız küçük bilgisayar ağlarından oluşan büyük bir bilgisayar ağı (Timisi, 2003: 121) olarak tanımlanan internetin hızla gelişmesi ve yaygınlaşmasıyla birlikte, kitle iletişimde yeni ufuklar açılmıştır. Bilgiye ulaşma ve bilgiyi yayma konusunda sağladığı imkânlar ve getirdiği kolaylıklar bu yeni teknolojiyi ayrıcalıklı bir konuma erdirmiş ve kısa bir zamanda en önemli kitle iletişim araçlarından birisi haline getirmiştir. Kitle iletişim araçları üzerine yapılan tartışmaların benzerleri kısa süre içinde internet için de yapılı hale gelmiştir. Bir kısım bilim adamı ve araştırmacılar liberal basın anlayışından hareket ederek interneti, eşitsizlik iletişim ortamına bir panzehir olarak sunma eğilimine girerken; bir kısım bilim insanı da interneti modern toplumların karşı karşıya kaldığı siyasal, toplumsal ve ekonomik her türlü soruna

çare olarak konumlandırılan bu anlayışa karşı çıkmaktadır. Eleştirel yaklaşım olarak ifade edilen bu karşı yaklaşıma göre internet: tarafsız, iktidar ilişkilerinden arınmış, her türlü sansürden uzak, denetlenemeyen bir kitle iletişim aracı değildir. İnternette yayımlanan haberler ve metinler de, diğer kitle iletişim araçlarında olduğu gibi gerçeği bir ayna gibi yansıtmamakta; gerçekliği yeniden kurmakta/inşa etmektedir. Bu çalışmada eleştirel yaklaşımın, kitle iletişim araçlarına ilişkin görüşleri büyük ölçüde paylaşılmakla birlikte, internetin bilgiyi daha yaygın ve ulaşılabilir hale getirdiği göz önüne alınmıştır.

İnternet konusunda tartışılan diğer bir önemli konu ise; internet metinlerine sınırlama konulup konulmaması ve konulacaksa bunun düzeyinin ne olacağıdır. Bazı bilim adamları, faşist ve ırkçı nosyonları, konuşma özgürlüğünün ödenmesi gereken bedellerinden biri olarak kabul ederken; diğerleri ise bu nosyonların demokratik söylemin normatif öncüllerini ortadan kaldırdığını ve sansüre ya da düzenlemeye tabi kılınması gerektiğini söylemektedirler. Demokratik sansür sorunu, süre giden normatif bir tartışmadır. İnternet mesajlarının özel mülkiyet konusu olduğu ve kesinlikle denetlenemeyeceğini savunan liberal yaklaşım karşısında; mesajların kamusal olduğu ve belli durumlarda denetlenmesi gerektiğini söyleyen hükümet ve güvenlik kuruluşlarının daha muhafazakâr tutumları yer almaktadır. Demokratik sansür olarak tanımlanan bir denetleme sistemini geliştirmek isteyen ikinci yönelim, “gözetleme” tehdidini de içinde barındırmaktadır. Her türlü düzenleme olasılığına karşılık internet üzerinde ırkçı, cinsiyetçi, faşist, pornografik vb. mesajların dolaşıma sokulmasını tamamen engellemek teknolojik olarak oldukça zor görünmekle (Timisi, 2003: 197) birlikte, son zamanlarda İnternet Servis Sağlayıcısı (ISP) gibi davranan bazı devletlerin, internet kullanıcıları ile servis sağlayıcılar arasına koyduğu

engellerle bazı internet sitelerine erişimi denetimleri altına aldıkları görülmektedir (Timisi, 2003: 302).

İnternet, sunduğu olanaklar sayesinde hem kişiler arası hem de kitle iletişimi ile ilgili bilinen kuralları derinden sarsacak bir iletişim aracı olarak karşımıza çıkmaktadır. İnternetin farklı yapısı gereği, yeni bir iletişim ortamı mı yarattığı yoksa var olan iletişim ortamlarının bir uzantısı olarak mı değerlendirilmesi gerektiği tartışma konusudur. Ancak, internetin yapısı, kullanımı ve teknik özellikleri gereği diğer iletişim araçlarından çok büyük farklar taşıdığı herkes tarafından kabul edilen bir gerçektir. İnternetin sunduğu ve onu diğer birçok iletişim aracından farklı kılan avantajlar şu şekilde sıralanabilir: (Odabaşı ve Oyman, 2002: 326)

1. İnternet sitesi ve site ziyaretçisi arasında etkileşime olanak tanımaktadır.
2. Bu türdeki sanal ortamın yer ve zaman kısıtlaması bulunmamaktadır.
3. Dinamiktir, son değişiklikleri, bilgi güncellemesi çok az çaba ve maliyetle gerçekleştirilmektedir.
4. Çoklu medya uygulamaları için destek sağlamaktadır. Resimler, metinler, sesler ve hareketli görüntülerin aktarımına olanak tanımaktadır. Kısaca dergi, gazete, televizyon ve radyonun olanaklarını içinde barındırabilir. Yaratıcılığa açıktır; ses, görüntü ve yazı sınırsız şekillerde etkileşimli bir şekilde birleştirilebilir.
5. Gönderilecek bilgiyi veya mesajı kişiselleştirme olanağı tanımaktadır.

İnternet, iki veya daha fazla sayıda bilgisayarın birbiri ile bağlantısı anlamına gelen bilgisayar ağlarının (network), aralarında tekrar bağlantı kurmalarıyla oluşan ve bu şekilde gittikçe büyüyen gelişen dünya çapında yaygın bilgisayar ağlarına

dayalı bir iletişim sistemidir. Bilgisayarların birbirlerine bağlanmaları için oluşturulan ağlar, yeni bir iletişim ortamının doğmasına yol açmıştır. Bu elbette ki sosyal anlamda bir iletişim değildir; ancak bilgisayarlar arasında kurulan bu ağ insanların birbiriyle çok uzak mesafelerden bile üstelik de birbirini görerek ve duyarak iletişime geçmelerine olanak yaratmıştır. İnternet iletişimi, bilginin metin, ses, grafik imaj, video gibi birden çok iletişim biçimlerinin bir araya getirilmesiyle işleyen bir süreçtir. Yerel, ulusal, uluslararası erişim olanaklarını sağlayan, bu anlamda zaman ve mekânla sınırlı olmayan küresel bir iletişim biçimidir. Bu özellikleri, onu yalnızca mesaj üreten, toplayan ve dağıtan bir teknoloji olmaktan çıkarmış, birey-birey, birey-grup, grup-birey etkileşimlerine olanak tanıyan bir toplumsal iletişim ortamı haline sokmuştur. (Timisi, 2003: 124). İnternet üzerinde gerçekleştirilen iletişim türleri şu şekilde sıralanabilir (Tutar ve Yılmaz, 2003: 214-215):

1. Elektronik posta (e-mail) gibi bir kişiden diğer bir kişiye veya birçok kişiye eşzamanlı olmayan iletişim,
2. Usanet, e-grup gibi birçok kişi arasında eş zamanlı olmayan iletişim,
3. Chat gibi bir kişiden diğer bir kişiye veya çok sayıda kişiye veya çok sayıda kişi arasında eş zamanlı iletişim,
4. Tele konferans; internet üzerinde bir veya birden çok sayıda kişiyle eşzamanlı olmayan iletişim.

Bu çalışmada, internetin daha çok propaganda amacıyla kullanımı üzerinde yoğunlaşılacağından terör örgütlerine yandaş internet sitelerinde kullanılan yazınsal

dil üzerinde durulacak olup internetle ilgili diğer kuramsal tartışmalar ve teknik konular başka çalışmalara bırakılmıştır.

1.2 Propaganda ve Propagandanın Terör Örgütleri İçin Önemi

Propaganda kavramı, siyaset biliminde ve iletişim bilimlerinde çok tartışılan ve henüz herkesin üzerinde birleştiği genel bir tanımı yapılamamış bir kavramdır. Yakın gelecekte böyle bir tanımın yapılması zor gözükmemektedir; ancak konuyla ilgilenenlerin önemli bir kısmı herhangi bir fikir veya inancın kasten yayıldığı ve isteyerek üretildiği konusunda görüş birliği içerisindedir (Akarcalı, 2003: 12). En genel anlamıyla propaganda, toplumun görüş ve davranışını, kişilerin belirli bir görüş ve davranışı benimsemelerini sağlayacak şekilde etkileme çabası (İnceoğlu, 1985: 65) olarak tanımlanabilir. Dar anlamı ile propaganda ise, simgeler ve semboller aracılığıyla bireylerin ve grupların inançlarını, tutumlarını ya da eylemlerini etkileme yönündeki sistemli gayretleri ifade eder.

Propagandayı tanımlamak için yapılan ilk kapsamlı çalışma, Harold D. Laswell'in "Propaganda Tecniqe In The World War I" isimli eseridir. Ona göre propaganda "anlamlı semboller ya da öyküler, söylentiler, haberler, resimler ve toplumsal iletişimin diğer biçimleriyle düşüncelerin denetimini" ifade eder (Bektaş, 2002: 20). Propaganda konusunda yaptığı çalışmalarla tanınan Qualter'a (1992: 279) göre propaganda "bir bireyin ve grubun başka bireylerin veya grupların tutumlarını belirleyip biçimlendirmek, kontrol altına almak veya değiştirmek için haberleşme araçlarından yararlanarak ve bu bireylerin veya grupların belirli bir durum veya konumdaki tepkilerinin kendi amaçlarına uygun tepkiler şeklinde olacağını umarak

giriřtikleri bilinçli bir faaliyettir.”. Jacques Ellul ise propagandayı “Psikolojik araçlardan yararlanarak, psikolojik bakımdan birleřtirilmiř ve belirli bir düzen ierisinde örgütlenmiř bir kitlenin aktif ya da pasif bir biçimde kendi eylemine katılmasını sağlamak amacıyla örgütlenmiř bir grubun kullandığı yöntemlerin bütünüdür.” (aktaran İnceođlu, 1985: 72) řeklinde tanımlamaktadır. Burada dikkat çeken nokta, propagandanın kanaatleri deđiřtirmekten çok; kitlelerin aktif ya da pasif olarak eyleme katılmalarını sağlamayı amaçlamasının vurgulanmasıdır (Gürgen, 1990: 137). Bu vurgu Ellul’un tanımını terör örgütlerinin yaptıđı propaganda faaliyetleriyle uyumlu hale getirmektedir.

İnsanların fikirlerini deđiřtirme ve davranıřlarını yönlendirme çabaları insanların topluluk halinde yařamaya bařladıđı tarih öncesi çağlara dek uzanmaktadır. Bir bařka deyiřle propagandanın tarihi yazılı tarihten daha eskidir ve konuşmanın geliřmesiyle birlikte bařladıđı kabul edilir (Brown, 1992: 2). Propaganda sözcüğünün kökeni Latince “bahçıvanın taze bir bitkinin filizlerini yeni bitkiler üretmek için toprađa dikmesi” anlamına gelen “propagare” sözcüğüne dayanmaktadır (Powers, 2007: 126). Dolayısıyla propaganda sözcüğü, belirli fikirleri üretmek ve yaymak anlamına gelmektedir. Bugünkü anlamıyla propaganda ilk kez Antik Yunan’da sofistler tarafından uygulanmaya bařlamıřtır. Sofistler propagandayı söz söyleme sanatı çerçevesinde uygulamaya koymuř, onları Sokrates, Demosthane, Romalı Çiçeron, Çinli Sun Tzu ve Hintli Kantilya gibi ilk uygulayıcılar takip etmiřtir (Gürgen, 1990: 135).

Sistemli bir řekilde ilk propaganda faaliyetleri 1622 yılında, Vatikan’ın hızla yayılan Protestanlığa karřı inancını yenedünyaya yaymak amacıyla, Roma Katolik Kilisesi’nin inancını yayma kutsal kongresi anlamına gelen “Sacra Congregatio de

Propaganda Fide”yi kurmasıyla başlamıştır. Böylece propaganda kelimesi tarafsızlığını kaybetmiş ve olumsuz bir anlam kazanmıştır (Jowet ve O’Donnell, 2006: 2). Yüklenen bu olumsuz anlam sebebiyle 19. yüzyıl başlarına kadar propaganda konusunda nerdeyse hiçbir şey yazılmamıştır (Qualter, 1980: 257).

18. yüzyılda propaganda, siyasal anlamlar üretmenin, düşünceleri ve algılamaları yönlendirmenin, toplumsal değer ve sembolleri üretmenin stratejiler bütünü haline gelmiştir. İktidarlar halkı aydınlatmayı kendi uğraş alanları içine almışlar ve iktidarlarını meşrulaştırmanın bir aracı olarak kullanmaya başlamışlardır (Akarcalı, 2003: 14). Birinci Dünya Savaşı propaganda tekniklerinin gelişmesi ve modern toplumda propagandanın oynadığı rolün kabulü bakımından önemli bir dönüm noktası olmuştur. Birinci ve İkinci Dünya Savaşı arasındaki dönemde propagandanın kullanımı yaygınlaşmıştır. Bunda Sovyetler Birliği’nin sosyalizmi benimseyerek yeni bir siyasal güç olarak ortaya çıkması önemli bir rol oynamıştır. 1920’li yıllarda propaganda sözcüğü geniş kitleler tarafından öğrenilmiş ve yaygın olarak siyaset bilimi literatüründe yer almıştır. Propagandanın bilimsel olarak ele alınması ve bir etki aracı olarak kullanılması Lenin ve Hitler dönemlerinde gerçekleştirilmiştir. Siyasal propagandanın önem kazandığı 1920’li yıllardan günümüze kadar yaşanan toplumsal ve teknolojik gelişmeler nedeniyle propagandanın yapısı değişmiştir. (Atabek, 2003: 6).

Günümüzde, kitle iletişim araçlarının gelişimine paralel olarak, propaganda “kitleye yönelik bir dil” haline gelmiştir. Bu dil, kamuoyunu etkilemek ve desteğini almak için birçok siyasetçi ve devlet adamı tarafından çeşitli biçimlerde kullanıldığı (Kalçık, 2007: 56) gibi terör örgütleri tarafından da yaygın bir şekilde kullanılmaktadır. Korku ve şiddet kullanarak kendine özgü politik amaçlar elde

etmek için yasadışı faaliyetlerde bulunan bütün terör örgütleri faaliyet gösterdikleri bölge neresi olursa olsun propaganda yapar. Birçok terörist grup, daha geniş kitleleri etkileyebilmek amacıyla; bildiri ve el ilanları dağıtarak, gazete ve dergiler yayımlayarak, radyo ve televizyon yayını yaparak, internet siteleri kurarak ve diğer politik iletişim yollarını kullanarak eylemlerini meşrulaştırmaya yönelir.

Propaganda konusunda en başarılı ve incelenmesi gereken terör örgütlerinden birisi de uzun yıllar yaptığı eylemlerle İngiltere'yi kana bulayan ve 28 Temmuz 2005 tarihinde silah bıraktığını açıklayan İrlanda Kurtuluş Ordusu (Irish Republican Army) kısa adıyla IRA'dır. IRA özellikle 1980'lerin ortalarından itibaren propaganda faaliyetlerine büyük önem vermiş ve bu konuda diğer terör örgütlerine de örnek teşkil etmiştir. IRA'nın 1987 ve 1988 yıllarında yaptığı kanlı eylemler karşısında İngiltere Hükümeti bir güvenlik programı hazırlamış ve örgüte lojistik destek sağlayanlara ağır cezalar getiren bir dizi yasal değişiklikler yapmıştır. Ayrıca ileride çok eleştirilecek olan medyaya yönelik bazı yayın yasakları getirilmiştir. Bunun üzerine zor durumda kalan IRA, 1989 yılında çok önemli bir değişikliğe giderek bir daha sivillere yönelik eylem yapmayacağını açıklayarak savunmacı propagandaya (defensive propaganda) yönelmiştir (Wright, 1990: 24).

Wright'a göre IRA'nın eylemlerini meşrulaştırmak için giriştiği propaganda faaliyetleri iki açıdan incelenebilir: Birincisi, IRA'nın kendi çıkış noktasının meşruluğuna yönelik çalışmalardır. Buradaki en önemli propaganda temaları İrlanda'nın tarihsel ve vazgeçilmez kendi kaderini tayin (self-determinasyon) hakkı ve İrlanda milliyetçiliğidir. İngiltere'nin kolonici, yeni kolonici ve emperyalist olarak tanımlanan varlığının sonlandırılması bu propagandanın temelini oluşturur. IRA İrlanda'nın milli determinasyon hakkı için savaştığını savunur ve bunu İrlanda'nın

“Tarihsel, kültürel ve coğrafi olarak bir bütün” olduğu iddiasına dayandırır. O, meşruiyetini büyük ölçüde tarihi analizler etrafında yapılandırmaktadır. Aynı şey onun İrlanda milliyetçiliği yorumu ve İrlandalı kimliği inşası için de söylenebilir. Kayıp kimlik ve kayıp dil referansları sık sık kullanılır ve İrlanda dili Rhoblacht/Republican News gibi örgüt yandaşı yayın organlarının sayfalarında teşvik edilerek aynı zamanda bu dili gündelik hayatta kullanılan bir dil haline getirmenin mücadelesinin verildiği vurgulanır. Ayrıca Gallic atletizm kuruluşları geleneksel kültür ve dans geceleri gibi Gallic kültürün farklı yönleri de bu yayınlarda ön planda tutulur. Tarihsel imgelerin yanında farklı kültürün de vurgulanması eğilimi sınırın güneyinde ve kuzeyinde bulunanları kendilerini kültürel olarak İngilizlerden farklı görmeleri hususunda cesaretlendirmekte ve İrlandalıları tamamen Amerikan pop kültürünün içinde erimekten korumaktadır. Bu yaklaşım İrlanda milliyetçiliğinin İngiliz işgalini doğrudan İrlanda medeniyetinin karşısına konumlandıran, Gallilere karşı Anglo Saksonlar yorumudur. IRA’ya göre kadın ve erkek tüm İrlandalılar İngiliz yönetimine karşı İrlanda’nın bu muhteşem tarihsel mirasına sahip çıkmak için savaşmalıdır (Wright, 1990: 25-28). IRA’nın yaptığı ikinci tip propaganda ise; gerçekleştirdiği terör eylemlerini meşrulaştırmaya yönelik faaliyetlerdir. Buna göre IRA İngiltere’nin uyguladığı baskı ve zulme karşı savaşmaktadır ve Katolik toplumun İngilizlere karşı koruyucusudur. Kendisine karşı kanlı operasyonlar devam ettiği ve yandaşlarına zulüm yapıldığı için, kendisini korumak maksadıyla şiddete başvurmaktadır (Sarma, 2007: 1074-1077). IRA’ya göre İrlanda’daki İngiliz varlığı yanlış olabilir ve bu varlık devam ettiği müddetçe İrlanda’ya gerçek barış gelmeyebilir; ancak örgütün yine de destekçilerini şiddet stratejisinin doğruluğu konusunda ikna etmeye ihtiyacı vardır. Bu birbiriyle ilişkili şu üç temayla yapılır: 1.

Şiddet ahlaki olarak haklıdır. 2. Şiddet savunmacıdır yani kendini savunmaya yöneliktir. 3. Şiddet gereklidir çünkü başka hiçbir metotla istenen sonuçlar elde edilemez. İrlanda'da İngiliz yönetimi güce dayanmaktadır ve ancak başka bir güç tarafından sonlandırılabilir; bunun dışındaki bütün çabalar boşuna olacaktır (Wright, 1990: 29).

Propaganda faaliyetleri incelenmesi gereken bir diğer terör örgütü de, İspanya'ya karşı Bask bölgesinin bağımsızlığı için mücadele eden ve son otuz yılda yaklaşık 800 kişinin ölümünden sorumlu tutulan ETA terör örgütüdür. IRA ile hemen hemen aynı söylemleri kullanan ETA, 2002 yılında yıllardır gizlice yayımlayarak el altından dağıttığı "The International Zutabe" isimli yasa dışı dergiyi yurt dışındaki haber merkezlerine yollayarak amacına büyük ölçüde ulaşmış ve örgütün amaçlarını ve faaliyetlerini anlatarak ilk defa bu ölçüde bir tanıtım yapma imkânı elde etmiştir. Bu dergide ETA, Bask ülkesinin tek bir millet olduğunu ve Fransa ve İspanya tarafından vahşice işgal edildiğini, kendisinin barış için hazır olduğunu ancak İspanyol Hükümeti'nin hazır olmadığını ve 22 yılı aşkındır 6000 tutukluya işkence ettiğini, işgal ve baskı altında bulunan insanlar için her yolun meşru olduğunu ve silaha başvurmasının sebebinin İspanya ve Fransa'nın haklarına saygı göstermemesi olduğunu savunmuştur (Tremplet, 2002).

Bu çalışmanın konusu olan PKK terör örgütü de kurulduğundan bu yana diğer terör örgütleri gibi gerek görsel, gerekse yazılı kitle iletişim araçlarını kullanarak propaganda faaliyetleri yürütmüş ve bunda da özellikle yurtdışında oldukça başarılı olmuştur. Üstelik PKK terör örgütü diğerlerinden farklı olarak Türkiye'deki yasal boşluklardan ve dış destekten de istifade ederek çok daha rahat bir şekilde propaganda yapma imkânı bulmuştur. IRA ve ETA'nın çok daha küçük çaplı

propaganda faaliyetleri sıkı bir şekilde takip edildiği ve birçok yayınları çok kısa süre içinde yasaklandığı halde PKK'nın yayınlarına açılan davalar yıllar sürmüş ve bu süreç içinde terör örgütü propaganda yapmaya devam etmiştir. Dünyada ilk televizyon kanalı sahibi terör örgütü PKK'dır ve halen üç televizyon kanalı ile uydu üzerinden yayın yapmaya devam etmektedir. Ayrıca terör örgütü birçok gazete ve dergi çıkarmakta ve bu yayınlar terör örgütünün açıktan propagandasını yapmalarına rağmen Türkiye'de dâhil dünyanın birçok ülkesinde normal gazete ve dergi bayileriyle kitapçevlerinde satılmaktadır. Neredeyse 30.000 insanın hayatını kaybetmesine neden olan bir terör örgütünün, başta Avrupa ülkeleri olmak üzere birçok ülkede sempatiyle karşılanması ve rahatça faaliyetlerde bulunmasında siyasi nedenler yanında kendi meşruiyetini sağlamaya dönük bu propaganda faaliyetlerinin de etkisi olduğu değerlendirilebilir.

1.3 Terör Örgütlerinin Propaganda Amacıyla Medyayı Kullanması

Terör örgütleri televizyon kanallarından (Hizbullah'ın Al-Manar, El Kaide'nin Voice of the Caliphate-Halife'nin vb.) haber ajanslarına, gazete ve dergilere, radyo kanallarına, video ve ses kasetlerine ve en yaygın olarak da web sitelerine kadar kendi medyalarını işletirler (Weimann, 2007). Terör konusunda yaptığı çalışmalarla tanınan Paul Wilkinson, medyanın teröristler açısından önemini ve medyayı kullanma sebepleri dört temel başlık altında toplamaktadır (1997):

1.3.1 Araçsal Nedenler

Propagandanın, terörizm kampanyalarının çok önemli bir unsuru olduğu ve bu yüzden terör olaylarının medyada yer almasının hayati öneme sahip olduğu geniş bir şekilde kabul görmektedir. Terörist örgütler, gelişen teknoloji ve iletişim

araçlarının da etkisiyle her geçen gün medyayı kullanmakta ustalaşmaktadır. Örneğin; bu örgütler, ticari televizyon istasyonları ve basın organları kurabilmektedir (Kingston, 1995: 203). Hizbullah terör örgütünün Al Manar Televizyonu¹, PKK terör örgütünün ise Roj Tv ve Mezopotamya Tv gibi televizyon kanallarıyla sayısız dergi ve yayını bulunmaktadır. Propaganda faaliyetleri ve medyayı kullanma konusunda en başarılı terör örgütlerinden birisi de İrlanda Kurtuluş Ordusu (IRA) kabul edilmektedir. Kuruluşundan itibaren propaganda faaliyetlerine büyük önem veren IRA, çeşitli tarihlerde farklı isimlerle birçok dergi ve yayın çıkarmıştır. Ocak 1970’de Dublin’de yayınlanmaya başlayan “An Phoblacht”, aynı tarihlerde Belfast’ta çıkarılan “Republican News”, “Iris: The Republican Magazine” dergisi ve New York’ta Kuzey İrlanda Yardım Komitesi tarafından çıkarılan ve amacı IRA’ya fon sağlamak olan “The Irish People” dergileri bu terör örgütünün yayınların sadece birkaçıdır (Kingston, 1995: 206).

Terörizm, politik amaçları başarmak için masumlar, siviller veya savaşı olmayanlar üzerinde baskı ve şiddet uygulamak veya bunları yapmakla tehdit etmektir (Kaptan ve Schulte, 2002: 173). Aslına bakılırsa şiddet, teröristlerin kullandığı bir dildir. İlginç bir şekilde, yirmi yılı aşkın bir süre önce Alex Schmid ve Janny deGraff, teröristlerin eylemlerinin gerçek birer iletişim eylemi olduğunu tartışmaya açmışlardır. Onlara göre teröristlerin eylemleri, şiddet dili olarak görülmelidir ve terörizmin gerçek gücü propaganda fonksiyonundan gelir. Teröristler, şiddeti diğerleri üzerinde etki elde etmek için kullanır. Kurbanlar sadece iletişimin birer aracıdır. Teröristler açısından mesaj önemli, kurban ise önemli

¹ Hizbullah terör örgütü görüşlerini, Al Ahd Gazetesi, Nour Radyosu ve Al Manar Televizyonu gibi medya kuruluşları yardımıyla yaymaya çalışmakta; internet sitesini ise propagandadan çok örgüt mensuplarının haberleşmesi için kullanmaktadır (Dallal, 2001: 367-368).

değildir (Denton, 2004: 13). Kısaca ifade edersek terörizm en iyi şekilde, şiddete dayalı iletişim stratejisi olarak anlaşılabilir. Bu stratejide mesaj üreten bir gösterici (terörist), bir alıcı (kurban); düşman ve/veya halk vardır. (Schmid ve deGraff, 1982: 15).

Teknolojideki gelişim ile birlikte toplu şiddet, bir politik ifade haline gelmiş ve şiddetin medyadaki görüntüsü halk arasında terör uyandırmaya başlamıştır. Suç işleyen veya politik şiddete başvuran grup ve kişiler bu eylemlerinin onların medyanın ilgisini çekmesini sağladığını, politik amaç ve rahatsızlıklarını duyurmasına yardımcı olduğunu kısa zamanda keşfetmişlerdir. Teröristler Büyük Britanya'nın ajan karargâhına roket fırlatsa, bir Amerikan gemisini bombalasa, Filipinlerin uzak bir köşesinde rehine tutsa veya Hindistan havayollarına ait bir uçak kaçırırsalar sadece basit bir şiddet uygulamış olmazlar. Haber gündemlerinde büyük bir yer kaplayacak, önceden tasarlanmış bir terör eylemini de yönetmiş olurlar. Bu eylemlerin medyadaki görsel yansımaları, hedef toplumlarda korku ve endişe yayar (Denton, 2004: 15-16).

1.3.2 Amaçsal Nedenler

Teröristlerin varlığı, onların eylemlerinin toplumun çok küçük bir kesimi tarafından bile olsa meşru görülmesine bağlıdır. Bir gurup insan, onların haklı bir dava uğruna mücadele ettiklerine ve sonunda başarılı olacaklarına inanmalıdır. Ayrıca yurt dışında sempatizanların bulunması, onlara hem maddi hem de moral destek oluşturmaktadır. Teröristlerin, yurt içinde ve dışında destek bulabilmesi, kendilerine birtakım haklı nedenler bulmalarına ve bu nedenleri insanlara anlatabilmelerine bağlıdır. Terör örgütleri amaçlarının haklılığı ve zaferlerinin kaçınılmazlığı gibi temalar üzerinde durarak, hem genel nüfus içinde hem de

uluslararası ortamda destek elde etmek için medyayı kullanmaya çalışırlar (Işık, 2006: 57-58).

Terörizm, zayıfların güçlüye karşı başvurduğu bir yöntemdir (Winton, 2001: 63). Bu yüzden teröristler, haksızlığa uğradığını düşünen bir grup insanın haklı mücadelelerini yürüttüklerini iddia ederler. Teröristlerin söylemlerinde devlet, bir grup insana veya halkın büyük bir kısmına zulüm etmektedir. Devleti bir çıkar grubu yönetmektedir. Gelirlerinin büyük bir kısmı, bu çıkar grubu ve çevresindekiler tarafından gasp edilmektedir. Teröristler, yaptıkları eylemlerle mevcut devleti yıkarak, ülkede tam bir adalet tesis etmeyi, var olan olumsuzlukları ortadan kaldırmayı ve herkesin eşit olacağı bir düzen kurmayı vaat ederler. Böylece bazı insani değerleri ve ülke içindeki aksaklıkları sömürerek, yaptıkları eylemlerin ulvi amaçlar için yapıldığını söylerler. Masum insanları öldürmelerini ve yaptıkları vahşeti ulvi amaçlarla örtmeye çalışırlar (Işık, 2006: 57-58).

Burada belirtilmesi gereken önemli bir nokta, demokrasilerde sorumlu medyanın kullanacağı, teröristlerin hedeflerine ulaşmalarını engelleyecek pek çok önemli yolun varlığıdır. Teröristler kendilerini asil Robin Hood'lar olarak; ezilenlerin şampiyonu olarak sunarlar. Medya, terörist şiddetin vahşi zalimliğini ve masumların haklarını ihlal etmelerini halka göstererek bu mitin ortadan kalkmasına yardımcı olur. Basit fotoğrafik delillerle teröristlerin kanunlara ve savaş hukukuna nasıl uymadığını; nasıl kadın, erkek, çocuk, hasta ve yaşlıları öldürdüğünü göstermek oldukça kolaydır. Teröristler açısından hiç kimse masum değildir, hiç kimse tarafsız değildir, hepsi potansiyel olarak insanüstü davaları için feda edilebilir (Wilkinson, 1997: 59).

Teröristlerin ve terörist örgütlerin üzerinde durdukları bir diğer konu ise zaferlerinin kaçınılmaz ve yakın olduğudur. Terör örgütü, içinde bulunduğu durum ne olursa olsun güçlü olduğunu ve düzeni yıkmalarına çok az bir zaman kaldığını, zaferin kaçınılmaz olduğunu iddia ederler. Yaptıkları sansasyonel eylemlerle bunu ilan etmeye çalışırlar.

1.3.3 Hükümetle İlgili Nedenler

Terör örgütleri yaptıkları eylemlerle hükümeti ve güvenlik kuvvetlerini olağanüstü uygulamalara zorlayarak güçlü olduklarını ispatlamaya çalışırlar. Bunun için de güvenlik kuvvetlerinin tepkilerini şiddetlendirecek, onları hissi davranmaya itecek şiddet olaylarına başvururlar. Olağanüstü hal ilan edilmesi, temel hak ve özgürlüklerde bazı kısıtlamalar; örneğin, sokağa çıkma yasağı ilan edilmesi adeta örgütün başarısı olarak lanse edilir. Gerçekten de hükümet bazı temel hakları askıya alarak veya sıkıyönetime başvurarak olağan üstü hal güçlerini devreye sokmak zorunda kalırsa, demokrasiyi korumak için demokrasiyi askıya alma paradoksu ile karşılaşmış olur. (Wilkinson, 1974: 109, aktaran Schlesinger, 1994) Bu durumda demokratik devlet, baskıcı devlete dönüşmeye başlamıştır. Devlet yöneticilerinin, bu paradoksa uygun politikalar üretmesi ve demokrasiyi koruması gerekir. Bir terör olayının başlamasının, normal hukuki pratiklerin askıya alınmasını ya da değişikliğe uğratılmasını gerektirmesinin çok muhtemel olduğu konusunda yaygın bir mutabakat vardır. Gel gelelim bu değişikliklerin, görevlilerin meşruluklarıyla bağlantılı olduğu için oldukça ihtiyatlı bir şekilde yapılması gerekir (Schlesinger, 1994: 148).

Teröristlerin önemli bir stratejisi de güvenlik kuvvetlerinin duygusal davranmalarını ve olayları şahsileştirmelerini sağlamaktır. Toplumsal olaylarda ve örgüt sempatanlarının yaptığı gösterilerde güvenlik güçleri, hissi davranması için

kışkırtılır. Polis ve jandarmanın duygusal davranmasını sağlayacak, onları sinirlendirecek söz ve sloganlar kullanılır. Böylelikle ülke ve dünya basınının önünde güvenlik kuvvetlerinin şiddet uyguladığı ve insan haklarını ihlal ettiği teması işlenir. Teröristlerin gücü karşısında güvenlik kuvvetlerinin aciz içinde olduğu ve çaresizlik içinde göstericilere karşı şiddet uyguladığı vurgulanır (Işık, 2006: 60).

1.3.4 Moral ve Kaynak Yaratmakla İlgili Nedenler

Teröristler, yaptıkları eylemlerin medyada geniş yer bulması durumunda hem sempatanlarına moral destek vermiş olurlar hem de toplum üzerinde örgütün güçlü olduğu imajını yaratarak yeni elemanlar kazanırlar ve maddi yardımlar toplayabilirler. Birçok can yakan saldırıdan sonra, saldırganların, olayın sorumluluğunu üstlenmesi bu amaçla yakından ilişkilidir. Teröristler, bir saldırı sonrasında genellikle basın kuruluşlarına bir açıklama yollayarak ve daha yaygın olarak da yerel televizyon istasyonları ve gazetelere telefon ederek bir terör örgütü adına olayın sorumluluğunu üstlenirler. Çoğu zaman eylem zamanlanmış, basın kuruluşları için bir bildiri / açıklama hazırlanmış ve güvenlik kuvvetlerine cevap hazırlamaları için çok az bir zaman bırakılmıştır (Kingston, 1995: 209). Böylece terör örgütünün olduğundan daha güçlü görünmesi sağlanırken güvenlik kuvvetleri de hazırlıksız yakalanmış olur.

Terörün medya vasıtasıyla amaçlarını gerçekleştirdiğini savunan “Eyleme dayanan propaganda” görüşü, İtalyan anarşist Picane’nin görüşlerine dayanır (Miller, 1995: 42). Ona göre şiddet sadece kamuoyunun dikkatini örgütün politik gündemine çekmek için değil, aynı zamanda mesajı taşımak ve işçi sınıfını devrim yolunda birleştirmek için de gereklidir (Hoffman, 1998: 17). Bu görüş sonraki dönemde Bakunin tarafından geliştirilmiştir ve birçok terör örgütü tarafından benimsenmiştir.

Schmid'e göre (2004) terörizm, bir kişiye karşı şiddet kullanarak diğerlerini zor kullanarak ikna etmeye çalışmadır. O andaki kurban ise daha geniş bir seyirci üzerinde etki oluşturmak için sadece bir araçtır.

1.4 Terör Örgütlerinin Bir Propaganda Aracı Olarak İnterneti Keşfi

İnternet teknolojisinin, geleneksel iletişim araçlarının yapısal sınırlılıklarıyla kısıtlı olmaması; onu yeni bir kamusal alan ve iletişim ortamı yaratarak güç ilişkilerini yeniden düzenleyebilecek potansiyele sahip kılmıştır. Var olan bu potansiyelin toplumun her kesiminden kullanıcıya açık olması ise onu terör örgütlerinin kullanımı için cazip hale getirmiştir (Özkan, 2006: 4). Hem dünyada hem de Türkiye'de faaliyet gösteren terör örgütlerinin tamamına yakını interneti kendi amaçları doğrultusunda kullanmaktadır.

1990'ların sonlarında terörist hareketler nette görünürlük kazanmaya başladıysa da; ayrılıkçı terörist grupların internete olan ilgisi ilk başlarda fazla önemsenmedi. Teröristlerin internet üzerindeki varlığından bahsedilmeye ise ancak 2000 yılından sonra, hemen bütün terör örgütleri internette birer site sahibi olduktan sonra başladı (Weimann, 2006b: 624).

11 Eylül saldırıları sonrasında hemen tüm terörist gruplar, artan bir şekilde çoklu teknolojileri elde etme, kullanma ve geliştirmeye ilgilenmeye başladı. Askeri uygulamalarla ilgili sivil teknolojiler, teröristlerin performansını arttırdı ve başta El Kaide üyeleri olmak üzere birçok terörist grup, çiftliklerde bombalar imal etmek için gübre araştırmaları yapmaya; eczane ve kimyasal madde satan dükkânlarda bomba imal etmek için malzeme aramaya; hastane ve endüstriyel komplekslerde radyolojik aletleri kaçırmak için fırsatlar kollamaya başladı (Grunatnave ve Steven, 2004; XVI).

Terörizm ve internet iki yönden birbiriyle ilgilidir. Birincisi internet verimli bir iletişim kanalı haline gelmiştir, teröristleri ve taraftarlarını birbirine bağlar, propaganda ve direktifleri yayar, psikolojik korku kampanyaları yürütür ve terörist grup ve organizasyonlar arasında bağlantıya olanak tanır. İkincisi teröristler interneti istismar etmek yerine, ona [başka internet araçlarını kullanarak] saldırmayı tercih edebilir ve buna siber terörizm ismi verilmektedir. Günümüzde teröristler interneti kullanmayı ve onu istismar etmeyi, ona saldırmaya tercih etmektedir (Weimann, 2006:25).

Teröristler mücadelelerini siber alanda, arazide olduğu kadar iyi yürütür. Günümüzde terörist örgütler ve destekçileri yüzlerce web sitesinden yayın yapmakta ve internetin kontrol edilemeyen, isimsiz ve kolay erişilebilir doğasını istismar etmektedir. (Weimann, 2004: 2). Hemen hemen bütün terör örgütlerinin internette bir, hatta bazılarının farklı amaçlar için kurduğu birden fazla web sitesi bulunmaktadır (Gray, 2009: 396; Weimann, 2007; Zanini, vd., 2001: 43; Conway, 2007: 25). Örneğin Hizbullah'ın sitelerinden www.hizbulloh.org merkezi basın ofisidir, www.moqawama.org İsrail hedeflerine yapılan saldırıları açıklar, www.almanar.com.lb haberleri ve bilgileri içerir.

İnternetin terörist gruplar tarafından kullanılan en önemli işlevi iletişimdir. İletişim olmadan diğer fonksiyonların sürdürülebilmesi imkânsızdır. İnternetin asıl avantajı teröristlere iletişim, bağlantı ve yayın olarak kullanım imkânı sunarak onları bir grup etrafında toplamasıdır (Gray, 2009: 400).

Carafano ve Weitz'e göre İnternet, teröristlere geleneksel anlamdaki iletişim ve eylemden daha fazla avantajlar sunmaktadır. Bu avantajlar (2008: 4):

-Kolay Eriřim

-Yetersiz Devlet Kontrolü

-Potansiyel iç ve dış izleyici kitlesi

-Anonim iletiřim (isimsizlik)

-Hızlı bilgi alışveriři

-Düşük maliyet

-Multimedya platformları (metin, grafik, ses ve video birleřtirme ve kullanıcılarına filmler, şarkılar, kitaplar, posterler vb.lerini indirmeye izin verme)

-Diđer (geleneksel) kitle iletiřim araçlarını etkileme kabiliyeti

İletiřim teknolojilerindeki ilerlemeler - bant genişliğini artması, iletiřim ve küresel bağlantı masraflarının azalması - üç kritik şekilde teröristlere fayda sağladı: Birincisi, yeni teknolojiler aktarım zamanını azalttı ve birbirinden uzaktaki terörist gruplara iletiřim ve görevlerini koordine sağladı. İkincisi, iletiřim masraflarını büyük ölçüde azalttı ve düşük bütçeli terörist gruplara karmařık bilgi teknolojilerini elde etme imkânı sundu. Üçüncüsü, paylaşılabilen bilginin sağlamlığını önemli ölçüde arttırdı. Sohbet odaları ve web siteleri gibi yenilikler mekânsal olarak yakınlık gerektirmeksizin üyelere detaylı ve interaktif alışveriře olanak yarattı. Bilgi çađı teknolojileri sadece cođrafi olarak dađılmış terörist grupları birleřtirmekle kalmadı, aynı zamanda farklı grupların ittifaklar kurmasını teřvik etti. Genel amaçları aynı olan farklı gruplar geçici ittifaklar kurabildi, hedef bölgede toplanabildi, operasyon yürütebildi ve daha sonra ilişkilerini sonlandırarak ayrılabilirdi (Bailey, 2006: 529).

İnternetin doğası, uluslararası karakteri ve kaotik yapısı, küresel erişilebilirliği ve sunduğu anonimlik, terörist gruplara eylemleri için ideal bir alan sağladı (Weimann, 2006: 16) ve terörist web siteleri, internet ürünlerinin yeteneklerini kullanarak hızlı bir şekilde zenginleşti. Terörizmle Mücadele için Ulusal Strateji Raporlarına göre internet ve medyanın karmaşık kullanımı teröristlere iletişim, eleman temini, eğitim, destek toplama ve personel irtibatı riski olmaksızın propagandalarını yayma gibi imkânlar sağlamaktadır (National Strategy for Combating Terrorism, 2006).

Weimann, “Terror On The İnternet” isimli hacimli çalışmasında modern teröristlerin, interneti propaganda dâhil sekiz farklı yolla kullandığını, daha doğru bir ifadeyle istismar ettiğini belirtmektedir. Bunların bir kısmı -bilgi toplama gibi- herkesin interneti kullanım şekilleriyle paralelken, bir kısmı da -para toplama ve propaganda yayma gibi - geleneksel politik organizasyonlarla paraleldir. Diğerleri ise -gizli eğitimler, el kitapları, kodlu mesajlar veya kriptolu mesajlar içindeki direktifler gibi- daha farklı ve ayırıcıdır (Weimann, 2004: 4-5). Çalışmanın bu kısmında, Wiemann’ın kategorileştirmesinden yola çıkarak öncelikle teröristlerin internetten faydalanma yolları sıralanacak ardından da propaganda amaçlı kullanımı ayrıntılı olarak açıklanacaktır.

1. Psikolojik Savaş:

Propaganda ve psikolojik savaş birbiriyle yakından ilişkili kavramlardır. Schmit, propogandanın birçok tanımının bulunduğunu, bunların çoğunun iknanın yazılı veya görsel formlarıyla ilgili olmaktan çok, kamuoyunu politik ve askeri amaçlarla etkilemek için daha geniş psikolojik eylemlerin kullanımıyla tanımlandığını belirtmektedir. Propogandanın bu çeşit kullanımını da psikolojik

savaş olarak ifade etmektedir (Schmit, 2005). Wilkinson, terörizmin, psikolojik savaşın en önemli metodu olduğunu belirtir. Psikolojik savaş teriminin en uygun tanımlarından birisini yapan Boyd'a (1994) göre psikolojik harekât, kargaşa çıkartmak amacıyla doğrudan düşman birliklerine karşı eylemler yapmak ve böylece düşmanın morali ve düzenini bozmaktır.

Psikolojik savaş, propagandanın kullanımını da gerektiren bir askeri taktiktir. Bir kitle içinde destek elde etmekten çok o kitlenin moralini bozmayı ve kargaşa yaratmayı esas alır (Boyd, 1994). İkinci Dünya Savaşı'ndan bu yana birçok savaşta, hasmın moralini bozmak için müzik ve haber yayımlayan radyolar görülmüş, düşman hatlara hatta sivil nüfusun yaşadığı bölgelere sık sık el ilanları atılmış ve birçok yalan haber yayılmıştır. Bütün bu psikolojik harp teknikleri, düşman savaş birimlerinden ülke içindeki ayrılıkçılara kadar, karşıtlar içindeki anlaşmazlık ve sorunları derinleştirmek için geliştirilmiştir (Brahm, 2006).

Teröristler, istismar edilebilecek zaaf ve çatlakları bulmak için hedef kitleyi çok dikkatli bir şekilde inceler (Gayner, 2002). Bu amaçla teröristler hedef aldıkları kitle üzerinde etkili olan medyanın özelliklerini tespit ederler ve mesajlarını söz konusu medyadan yararlanarak daha geniş bir nüfusa yayabilirler. Ayrıca yerel ve bölgesel yönetimler ile hükümete yönelik olumsuz eleştirilerle, hedef grup içinde kendilerine karşı oluşabilecek dayanışmayı zayıflatırlar (Schmit, 2005).

Birçok terörist site, hasım ülke ve onun ordusuna karşı psikolojik harekât amacıyla kullanılır. Rehinelerin ve esirlerin dehşete düşüren kesilmiş başları, ayakları ya da diğer organları postalanır ve askeri personel keskin nişancılar tarafından arazide öldürülür veya roket mermisiyle vurulur, kamyonları yol kenarında intihar bombacıları tarafından patlatılır (Weimann, 2007). Ayrıca terörist

web siteleri sık sık korkutma kampanyaları yürütür. Örneğin 2003 yılında birçok internet sitesi El Kaide'nin büyük bir saldırıya hazırlandığını duyurmuş, ancak herhangi bir saldırı gerçekleşmemiştir (Weimann, 2006: 27).

Psikolojik savaş çok az bir masraf ve emekle büyük etkiler yaratabilmeyi sağlar. El Kaide'nin Irak'taki lideri Zarqawi, Nisan 2004'te kim olduğunu, neden savaştığını, kendisinin ve örgütünün sorumlu olduğu eylemlerin detaylarını açıkladığı otuz dakikalık bir ses kasetini internetten yayımladı. İnternete dayalı bu halkla ilişkiler kampanyasından önce, her bir Zarqawi saldırısı, Irak'ta yaşanmakta olan kaosa ve ölü sayısının her gün biraz daha artmasına dikkat çekmek için birçok insanın ölümüne sebep olmak zorundaydı. Bu olayla birlikte Zarqawi, yaptığı şiddet eylemlerinin dozunu düşürerek hem eylemler üzerindeki kontrolünü arttırdı hem de daha geniş bir kitleye tanıtım yapabilme olanağına kavuştu ve daha küçük eylemlerle daha büyük etkiler elde edebileceğini keşfetti (Conway, 2007: 25).

2. Veri İşleme

İnternet, geniş bir dijital kütüphane olarak görülebilir. www tek başına birçoğu ücretsiz olan ve terörist örgütlerin ilgisini çeken milyonlarca sayfa bilgi sunar. Teröristler, internetten nakliye tesisleri, nükleer güç fabrikaları, kamu binaları, hava limanları, limanlar ve hatta terörle mücadele önlemleri gibi konularda detaylı bilgiler elde edilebilir (Weimann, 2004: 7).

El Kaide hücreleri, eylemlerini potansiyel hedeflerin detaylarını içeren geniş bilgilerin yardımıyla yapar. İnternet, özellikle kritik ekonomik noktalar gibi hedefler hakkında istihbarat toplamak için kullanılır. Arama motorları e-mail dağıtım listeleri,

sohbet odaları ve tartışma gruplarını da içeren birçok internet aracı bilgi toplamayı kolaylaştırmaktadır.

3. Para Toplama

İletişim devrimi, ağlar arası erişimi kolaylaştırmasının yanında, para toplamayı veya daha genel olarak ifade edersek para gibi kaynakların organizasyonunu kolaylaştırdı (Tucker, 2001: 2). El Kaide, Hamas, Hizbullah, Çeçen İsyancılar ve Tamil Gerillaları para toplamak için interneti kullanan gruplardan bazılarıdır (Weimann, 2006). Örneğin El Kaide, büyük oranda bağışlara dayanır ve küresel para toplama ağını; yardım kuruluşları, sivil toplum örgütleri, internete tabanlı sohbet odaları ve forumları ile interneti kullanan diğer finansal kuruluşlar üzerine bina edilmiştir. Çeçenistan'ın Rusya'dan ayrılmasını savunan ayrılıkçılar ise interneti, banka hesap numaralarının yardım yapacak kişilere ulaştırılmasında kullanır. IRA'nın web sitesi ise ziyaretçilerinin kredi kartıyla bağış yapabileceği bir sayfaya sahiptir (Weimann, 2004: 7). Hamas'ın en aktif kuruluşu Londra merkezli İnterpal web sitesine katılımcıların para yatırabileceği dört farklı banka hesap numarası koyarak 2003 yılında, farklı Hamas kuruluşlarına 20 Milyar dolardan fazla gönderdi (Bailey, 2006: 529).

Kullanıcıların, internet üzerinde doldurduğu formlar, teröristlerin kendilerine ve davalarına sempati duyanları tespit etmelerini, dolayısıyla da onlardan yardım toplamalarını kolaylaştırır. Tespit edilen kişilere, teröristlerin eğilimlerini destekleyen ancak kamuya açık, yasal ve çoğu zaman da terörist örgütle doğrudan bağlantısı bulunmayacak şekilde faaliyet yürüten kuruluşlar tarafından, genellikle e-mail yoluyla yardım yapmak isteyip istemedikleri sorulur. Örneğin Hamas Teksas merkezli bir yardım kuruluşu olan "Kutsal Topraklara Yardım ve İlerleme

Kuruluşu” HLF (Haly Land Foundation For Relief and Development)’nin internet sitesi vasıtası ile çok miktarda yardım toplamayı başarmıştır. 2001 yılında HLF’nin Hamas bağlantıları tespit edilmiş ve mallarına el konularak bütün hesapları dondurulmuştur.

4. Eleman Temini ve Seferberlik

Eleman temin edemedikçe terör örgütü etkili olamaz, varlığını devam ettiremez ve gelişemez. Eleman temini katiller, intihar bombacıları, fidyeciler, cellâtlar, mühendisler, militanlar kısaca terör örgütünün gelecekteki insan kaynağını sağlar. İnternetin küresel iletişim olanağı, daha önceden mümkün olmayan bir şekilde, bireylerin küresel terör ağına katılımını kolaylaştırmıştır (Gray, 2009: 403). İnternet sadece sempatizanlardan yardım toplamak için kullanılmaz, aynı zamanda onları, terörist faaliyetlerde daha aktif rol oynamaları için örgüte katmak veya seferber etmek için de kullanılır. Web site teknolojisinde yaşanan ilerleme sonrasında teröristler mesajlarını yaymada gelişme gösterdikleri gibi; kendi sitelerini ziyaret edenler hakkında bilgi elde etmeye de başladılar. Eleman temini ile uğraşanlar, bir başka ifade ile cephe faaliyetlerini yürütenler daha interaktif hale gelen internet teknolojisini, online sohbet odaları ile siber kafelerde dolaşmak ve özellikle gençler arasında yeni katılımcılar bulmak için kullanır. Örgütün amaçları ile en ilgili görünenlerle ya da verilecek görevleri yapacağı değerlendirilenlerle daha sonra ilişki kurulur ve bu kişiler örgüte katılmaya ikna edilmeye çalışılır. Elektronik bülten panoları ve kullanıcı ağları da potansiyel katılımcılara ulaşmak için vasıta olabilmektedir.

Terörist örgütler, temin edecek aramayı onlar için beklemeye tercih ederler. Potansiyel katılımcılar tespit edildikten sonra bu kişiler dini veya ideolojik bilgilerle

bombardıman edilir ve nasıl terörist olacakları konusunda el kitapları ve eğitici notlar okutulur. Terörist kamplara nasıl katılacakları, hangi ulaşım vasıtaları ile seyahat edecekleri dahil tüm bilgiler aşama aşama internet üzerinden gönderilir. Örneğin 2003 yılının ilk aylarında, “Kurtuluş Yakın” takma adını kullanan bir İslamcı fanatik, El Kaide’nin sohbet odalarının birisine “Arkadaşlar, Irak’a cihat için nasıl gidebilirim? Orada herhangi bir askeri kamp ve onları komuta eden kimse var mı?” şeklinde bir yazı bıraktı ve dört gün sonra “Acımasız Terörist” takma adını kullanan birisinden “Merhaba Kardeşim, yol sana tamamen açıktır, orada birçok grup var, güvенеbileceğin birisini arıyorsan ona katılabılırsın, o Irak bölgesinin koruyucusudur ve Allah’ın yardımıyla sen de mücahit olabiliyorsun” şeklinde mesaj geldi. “Kurtuluş Yakın” daha ayrıntılı bilgiler elde edebilmek için “Acımasız Terörist”e bir süre daha baskı yaptı ve “Acımasız Terörist” kendisine propaganda videoları ve “Pal Talk” isimli kullanıcıların izlenme korkusu olmaksızın birbiriyle konuşabildiği bir yazılım gönderdi (Weimann, 2004: 8-9).

İnternet üzerinden eleman temin yöntemlerinden birisi de internette terör örgütlerine yandaş yazılar yazan kişilerin örgüte kazandırılmasıdır. 1995 yılında Ziyad Khalil isimli kolej öğrencisi, Hamas’ı destekleyen yazılar yazarken Usame Bin Ladin tarafından keşfedildi ve El Kaide’nin Amerika’daki lojistik sorumlusu yapıldı. Khalil, uydu telefonlarının, bilgisayarın ve diğer elektronik kamera teknolojilerinin temininde ve Bin Ladin’in destekleyicileriyle iletişim kurmasında yardımcı oldu (Weimann, 2006: 119).

Terör örgütlerinin seçtikleri bir hedef gruba; örneğin bir konferans veya öğrenci grubuna, internet üzerinden bazı mesaj ve videolar göndermesi de sık kullanılan bir eleman temin yöntemidir. Bazıları bu mesaj ve videolara olumlu yanıt

verirken bazıları olumsuz yanıt verir; ancak genellikle bütün kitle, katılım için önemli kabul edilir. Daha açık bir şekilde ifade edersek, hedef kitle yeterince homojen ve kişisel olarak irtibat kurulabilecek kadar esnek kabul edilir. Bütün grup ikna edilinceye kadar doküman gönderme faaliyeti devam eder. Grup içinde ve çevresinde farklı yaklaşımlar veya muhalif görüşlerin ortaya çıkması durumunda; coğrafya, demografik-psikolojik benzerlikler veya hedef kitle içindeki karşıtlıklardan faydalanılmaya çalışılır (Gerwehr ve Daly, 200: 76).

İnternetin, eylemcileri harekete geçirme ve seferber etme gücü ise PKK terör örgütü başı Abdullah Öcalan'ın tutuklanmasıyla açıkça ortaya çıktı. Türk Silahlı Kuvvetleri Öcalan'ı tutuklandığında, yandaş web sitelerinin protesto çağrısı yapmasının ardından, binlerce destekçisi gösteriler yapmıştır (Weimann, 2004: 9).

5. Ağ Kurma

Geleneksel terörist grupların büyük çoğunluğu bürokratik ve hiyerarşik bir yapıya sahipken; yeniler onların tersine daha az hiyerarşik ve gevşek bir yapıya sahiptir. Amaçlarını gerçekleştirmek için yönetimden çok paylaşılan tecrübeler ve yatay koordinasyona güvenen (Bailey ve Grimaila, 2006: 537) bu yeni tip terörist örgütler, belirlemiş liderleri olan sıkı hiyerarşik yapıdan, belirli bir liderin bulunmadığı yarı bağımsız hücrelerden oluşan bir yapıya doğru değişim geçirdi. Gabriel Weimann'ın “daha az yapılanmış, daha az organize olmuş, daha az yerel, fakat daha tehlikeli” olarak özetlediği bu yeni yapı, terörle mücadele yürüten güvenlik kuvvetlerine karşı hem esneklik hem de dinamizm sağlıyor. (Gray, 2009: 398). İnternetin kullanımı işte bu gevşek grupların ve örgüt mensuplarının birbiriyle ilişkilerini sürdürmesini sağlıyor (Weimann, 2004: 9).

Bilgi teknolojileri, gücü ulus devletten; daha esnek, tepkisel ve elastiki terörist gruplara aktarıyor. Bilgi teknolojileriyle donatılmış bu gruplar, şiddet eylemlerinde olduğu gibi fikir savaşlarında da yeni teknikler geliştiriyor. Teknoloji ve fanatizm terörizmi yeni bir tehlike düzeyine taşıyor (Bailey, 2006: 539)

Modern iletişim teknolojilerinin, özellikle bilgisayar merkezli iletişimin, ağ kurmak ve sürdürmekte bu kadar yararlı olması birçok sebeple açıklanabilir: Birincisi; yeni teknolojiler, transfer zamanını büyük ölçüde azalttı ve bu sayede dağınık örgüt elemanlarının hızlı iletişim ve koordinasyon kurabilmektedir. İkincisi; yeni teknolojiler, iletişim masraflarını önemli oranda düşürdü. Üçüncüsü; paylaşılabilen bilginin çeşit ve karmaşıklığının arttı. (Weimann, 2004: 9).

Ağ boyut ve kullanımının çok hızlı gelişmesi, pornografik ve şiddet içerikli yayınları ve internetin ayrılıkçı gruplar tarafından çeşitli şekillerde kullanılmasını da beraberinde getirdi ve ona duyulan ütöpik güveni azalttı. Farklı politik amaçları olan, fakat terörist taktikleri kullanmak hususunda birleşen gruplar, propagandalarını yaymak, destekçileri ile iletişim kurmak, kamuoyunun ilgisini, sempatisini, desteğini kazanmak ve hatta operasyonlar yönetmek için interneti kullanmaya başladı (Weimann, 2004: 3).

İnternet, sadece aynı terör örgütünün elemanlarını değil, aynı zamanda farklı terör örgütlerinin farklı elemanlarını da birbirine bağlar. Küçük ve izole gruplar veya bireyler birbirleriyle iletişim kurabilir, birlikte çalışabilir ya da müşterek eylemler yapabilirler (Crilley, 2001: 252).

6. Bilgi paylaşımı ve Eğitim

İnternet, kimyasal silah ve patlayıcı imal etme konusunda bilgi sağlayan düzinelerce siteye ev sahipliği yapmaktadır. Bu sitelerin çoğu, çok çeşitli bombaların yapımını ayrıntılı bir şekilde anlatan “Terörist El kitabı” ve “Anarşistin El Kitabı” gibi yayınlar içerir. Bir başka el kitabı türü ise 1996 yılında, Hamas’ın resmi web sitesinde yayınlanan 23 sayfalık “Mücahitlerin Zehirler Kitabı”dır. Bu kitapta, kitabın yazarı El Abdel-Aziz, çeşitli el yapımı zehirli gazların ve terörist saldırılarda kullanılabilecek öldürücü maddelerin nasıl hazırlanabileceğini ayrıntılı olarak açıklamıştır. Daha geniş bir el kitabı da El Kaide tarafından hazırlanan “Cihat Ansiklopedisi (The Encyclopedia of Jihad)”dir. Binlerce sayfadan oluşan bu kitapta, yer altı örgütü kurmak ve saldırılar düzenlemekle ilgili detaylı bilgiler mevcuttur. (Weiman, 2004: 9).

Patlayıcı madde imali, zehir yapımı gibi bilgiler, sadece karmaşık terörist örgütler tarafından aranıp bulunmaz; aynı zamanda ideolojik fikirlerini yaymak için terörist saldırılar yapmaya hazırlan hoşnutsuz bireyler tarafından da aranıp bulunabilir ve hatta kullanılabilir. 1999 yılında David Copeland isimli bir genç, imal ettiği bombaları Londra’nın üç değişik noktasında patlatarak 3 kişinin ölümüne, 139 kişinin ise yaralanmasına sebep olmuştur. Copeland, mahkemesinde bu öldürücü teknikleri hala internette kolayca erişebilen “Teröristin El Kitabı (The Terrorist Handbook)” ve “Bombalar Nasıl Yapılır (How To Make Bombs: Book Two)” isimli yayınları indirerek öğrendiğini ifade etmiştir.

İnternet, tamamı olmakla birlikte birçok terörist ağının stratejik iletişimini destekler. İnternetin, temel eğitim kampı olarak rolü tartışmalı bir konu olsa da; şu açıktır ki teröristler, eğitim için güvenli bir forum olarak internete değer vermektedir.

Bu gerçek fiziksel veya uygulamalı eğitimi ortadan kaldırmayacağı gibi (Gray, 2009: 401) gençleri maceralı görünen bu eğitimlere özendirerek, örgütlere katılmaya daha çok teşvik edecektir. El Kaide'nin 2004 yılında oluşturulmuş ve iki haftada bir yayın çıkaran El Batar Eğitim Kampı, bu konuda üzerinde durulması gereken bir örnektir. El Batar Eğitim Kampı'nın her sayısı, uygulamalı terörist faaliyetlerine ayrılmış olup bunlar suikast, istihbarat toplama, adam kaçırmaya, bomba ve patlayıcılar, silahlar ve mühimmatlar, meskûn mahallerde mücadele, zehirlerin kullanımı ve benzerleridir.

7. Planlama ve Koordinasyon

İnternet ademi merkezi ve isimsiz/anonim olması, dağınık taraftarlarına hızlı iletişim sunması gibi özellikleriyle teröristler için mükemmel bir komuta ve kontrol aracıdır. (Bailey and Grimaila, 2006). Liderleri açıkça belli olmayan yeni tip uluslararası terörist gruplar, internet kullanımı yoluyla bağlantı ve iletişimlerini sürdürür (Gray, 2009: 398).

Birçok bilinmeyene rağmen, istihbarat raporları ve yapılan analizler, 11 Eylül saldırılarında internetin özellikle bilgi toplama, çeşitli terörist hücrelerin iletişimi ve saldırıların koordinasyonu ve yönetimi konularında anahtar rolü oynadığını ortaya koymaktadır (Weimann, 2006: 4). 11 Eylül saldırılarının bir numaralı yönetici olduğu iddiasıyla tutuklanan Abu Zubaydah'ın bilgisayarında, parola kontrollü olarak çeşitli adreslere postalanan binlerce mesaj bulunmuştu. Bu mesajların ilki, mayıs 2001'de; sonuncusu ise, saldırılardan 2 gün önce, 9 Eylül 2001'de postalanmıştı. Yapılan incelemelerde, mesajların kim tarafından gönderildiğinin anlaşılması için, halka açık yerlerden ve web tabanlı ücretsiz mail hesaplarından gönderildiği anlaşıldı. (Weiman, 2004: 10).

Sohbet odaları, e-mail, hatta gizli mesajlar, web siteleri bulunan terörist gruplar arasında çok hızlı ve güvenli iletişim anlamına gelir. Teröristler, sohbet odası ve e-maili normal kullanımının ötesinde, ticari şifreli yazılımların avantajlarını da kapsayacak şekilde kullanarak kendi güvenliklerini arttırmaktadır (Gray, 2009: 400). El Kaide, özellikle şifreli mesajlar kullanmada oldukça başarılıdır. Aynı zamanda şifrelemeyi de kullanan El Kaide terör örgütü, açıkça güvenli bilgilerin içine gizli mesajlar saklayarak bunları taraftarlarına online postalar.

8. Propaganda Yapma:

Propaganda, terör örgütleri için çok önemli bir olgudur. Terör örgütlerinin varlıklarını devamı, bir kısım insan tarafından meşru kabul edilmelerine bağlıdır. Halk desteği olmadıkça bir örgüt varlığını devam ettiremez. Ayrıca, örgütün kendi üyelerini de eylem yapma ve gerektiğinde masum insanları öldürme konusunda ikna etmesi gerekir. İşte bu, iç-dış meşruluğu sağlayabilmek için propagandada kullanılır. Propaganda yaparken de en çok, yazılı ve görsel kitle iletişim araçlarından faydalanılır. Terör örgütleri propaganda için yakın geçmişte gazete, dergi, radyo ve hatta televizyonu yaygın olarak kullanırken; günümüzde daha çok interneti kullanmaya başlamışlardır. İnternet üzerinden yayın yapan site sayısı hakkındaki tahminler değişmektedir; ancak hemen herkes, toplam web sitesi sayısının arttığı konusunda hemfikirdir. 1996 yılında yaklaşık yüz olan terörist internet sitesi sayısı, 2006 yılında 5000'in üzerine çıkmıştır (ITAC, 2006: 2).

İnternet, televizyon ve yazılı medyanın sınırlılıklarının ötesinde tanıtım ve propaganda için yeni olanaklar yarattı. İnternette önce yapılan bombalamalar, haber merkezlerine gönderilen faks veya telefonla üstlenilirken; günümüzde teröristlerin kendi siteleri üzerinden çok kısa süre içerisinde yaptığı yayınlar yoluyla

üstlenilmektedir. Ayrıca internet, teröristlere güvenli şekilde reklam yapmak için fırsatları da büyük ölçüde genişletti. İnternetin özellikle isimsizlik/anonimlik sağlaması bunda en önemli etkidir. İnternetin sağladığı isimsizlik, geleneksel güvenli barınakların teröristlere sunduğu iki önemli özelliği: güvenlik ve ele geçirilmekten korunmayı sağlar (Gray, 2009: 398).

İnternetin, terörist gruplar için sağladığı önemli avantajlardan birisi de yanlış isimle web sitesi kurmanın kolay olmasıdır. Terör örgütlerinin siteleri genellikle aniden ortaya çıkar, sık sık formatlarını değiştirir ve hızlı bir şekilde ortadan kaybolur. Ya da birçok durumda ortadan kaybolmuş görünür. Ancak, gerçekte sadece adreslerini değiştirir; içeriklerini büyük ölçüde muhafaza ederler (Weimann, 2006: 4). Örneğin; El Kaide alneda.com web sitesini faaliyete geçirmek için “İslam Çalışmaları ve Araştırmaları Merkezi” ismiyle, Venezüella’da kullanılmayan bir sokak adresi ve boş hotmail e-mail hesabı vererek, Malezyalı internet tasarımcısı bir şirketle bağlantı kurmuştur (Kelley, 2002).

Terörist web siteleri tipik olarak, organizasyonun tarihi ve yaptığı eylemleri, kendisinin sosyal ve politik arka planının detaylı analizi, liderlerinin kahramanlığını ve kurucularının biyografileri, politik ve ideolojik eğilimleri düşmanlarının sert eleştirileri ve günlük haberler gibi konular içerir. (Weimann, 2004: 4). Ayrıca, milliyetçi ve ayrılıkçı terör örgütleri, genellikle tartışmalı bölgelerin haritalarını internet sayfalarında gösterirler. Hamas’ın sitesi, Filistin’in haritasını; FARC’ın sitesi, Kolombiya’nın haritasını; LTTE’nin sitesi, Sri Lanka’nın haritasını vb. (Weimann, 2004: 4).

Weimann, web sitelerinin içerikleri üzerinde yaptığı analiz sonucunda, terör örgütlerinin üç tür izleyici hedef aldığı ve verilen mesajların bir hedef kitleden diğerine değiştiği sonucuna ulaşmıştır (2004:4 ve 2006: 38-39):

Mevcut ve gelecekteki destekçiler: Terör örgütleri, taraftar ve destekçilerine, yerel dilde yayın yapan bir siteden örgütün faaliyetleri, iç politikaları, müttefikleri ve düşmanları hakkında ayrıntılı bilgiler verir. Genellikle onur, şeref, başarı ve sadakat yüklü mesajlar ve ağır sloganlar kullanır. Ayrıca t-shirt, çanta, bayrak, videokasetler, ses kasetleri gibi açıkça sempatanlarına hitap eden ürünler satışa sunulur (Weimann, 2006: 38).

Düşman toplum: Terör örgütleri, düşman halklara (teröristlerin mücadele ettiği ülkenin vatandaşları) korku ve tehdit içeren mesajlar vererek, bu mesajlarla hedef toplumda moral çöküntüsü; hedef hükümette güven bunalımı ve karar vericiler üzerinde teröristlerin isteklerini kabul etmeleri için baskı yaratmaya çalışır. Bir taraftan da saldırılar yapmakla tehdit ederek, düşmanlarının kendi yönetim ve amaçları konusunda suçluluk duygusu hissetmesini sağlayarak isteklerini kabule zorlar. Bu süreçte kamuoyunun düşüncesini değiştirmek ve hükümete duyulan kamuoyu desteğini zayıflatmak için toplumsal tartışmaları teşvik eder. Bu stratejinin başarısı, hedef toplumda yaratılacak korku ve dehşetin derecesine bağlıdır. Yaratılan korku ve panik ne kadar büyükse istekleri kabul ettirme ihtimali o kadar yüksek olur.

Uluslararası kamuoyu: Terör örgütleri uluslararası kamuoyuna verdikleri mesajlarda bağımsızlık, eşit haklar, kendi kaderini tayin etme, özgür ülke, mahkumların affı, insan hakları gibi asil politik amaçları dile getirirler ve kendilerini ezilmiş halklarının özgürlük savaşçıları olarak göstermeye çabalarlar. Şiddet, uluslararası kamuoyunun dikkatini çekebilmek için başvurulabilecek yegane yol

olarak meşrulaştırılır. 1972 Münih Olimpiyat Oyunları sırasında yaşanan kanlı saldırıları düzenleyenlerden birisi bu durumu şu şekilde açıklamaktadır (Weimann, 2006: 38-39):

“Biz sporu Batı dünyasının modern dini olarak kabul ettik. Şunu biliyorduk; İngiltere ve Amerika’daki insanlar eğer başka bir kanalda spor programı varsa bu programı izlemeyi, Filistinlilerin acıklı durumu hakkındaki programı izlemeye tercih ederler. Bu dinin en kutsal töreni olan olimpiyatları, dünyanın bize ilgi göstermesini sağlamak için kullanmaya karar verdik. İnsanlığa spor ve televizyon tanrılarını kurban etmelerini önerdik. Ve onlar bizi yanıtladı. Münih’ten sonra hiç kimse Filistinlileri ve onların davalarını göz ardı edemedi”

Sorun ile doğrudan ilgilenmeyen, fakat konuya ilgi gösteren uluslararası kamuoyu, sitenin yerel dilindeki yayınlarından çok uluslararası dildeki yayınları ile ilgilenir. Bu sebeple birçok site çeşitli dillerde erişim imkânı sunar; örneğin ETA’nın sitesi Katalanca, Almanca, Fransızca ve İtalyanca; MRTA (Aydınlık Yol)’nın sitesi Japonca ve İtalyancaya ek olarak İngilizce ve İspanyolca; PKK terör örgütünün sitesi ise Türkçe, Arapça, İngilizce, Almanca ve Kürtçe erişim sağlar.

İnternetin en önemli faydası, teröristlere uluslararası propaganda yapma imkânı vermesidir (Al-Badayneh, Güneş ve Özeren, 2007: 272). Terör örgütleri, uluslararası izleyicilerin yararlanabilmesi için web sitelerinde örgütün tarihi gelişimi ve yaptığı faaliyetler ile ilgili ayrıntılı bilgiler verir ve örgütün amaçlarını, organizasyon yapısını, kongrelerinde aldığı kararları açıklayan metinler yayınlar. Davanın haklılığını anlatmak için sık sık tarihsel verilere başvurulur. Antik çağlardan

başlayarak günümüze kadar yaşanan sıkıntılar, çatışmalar ve olaylar yanlı ve çarpıtılmış bir şekilde, örgütün mücadelesinin haklılığının delilleri olarak sunulur.

Birçok sitenin incelemesinden çıkan sonuçlardan biriside yabancı gazetecilerin de örgütler tarafında hedef alındığıdır. Basın mensupları çoğu zaman geleneksel medyanın ilgisini çekebilmek için kaçırılır ve serbest bırakılır. Detaylı arka plan bilgisi uluslararası muhabirler için oldukça yararlıdır. Hizbullah'ın sitelerinden birisi önde gelen gazetelerin muhabirlerini, kendileriyle e-mail yoluyla karşılıklı görüşmeler yapması için, internet sitesinin basın merkezine davet etmiş ve bazıları bu davete katılmıştır (Weimann, 2004: 5).

Terörist örgütler, yukarıda belirtilen üç tür izleyici kitlesini, yaptıkları eylemlerin haklılığı ve yaygın olarak uyguladıkları şiddetin meşruluğu konularında ikna edebilmek için üç tür retorik kullanır: Birincisi, teröristler şiddete başvurmak dışında bir seçeneklerini bulunmadığını iddia eder. Şiddet, saldırgan düşman karşısında bir gereklilik olarak sunulur ve teröristler barbar ve acımasız düşman karşısında amaçlarını gerçekleştirmek için şiddete başvurmaya zorlanmış kurbanlar olarak gösterilir (Weimann, 2006: 8). Aynı siteler, teröristlerin diğerlerini nasıl mağdur ettiğinden bahsetmekten kaçınırken, hükümet ve rejimin teröristlerle mücadele için kullandığı zora dayalı yöntemler “katliam”, “katil” ve “soykırım” gibi ağır ifadelerle tanımlanır. Bu taktik, örgütü küçük, zayıf ve güçlü devlet tarafından peşi bırakılmayan ve haksızlığa uğramış olarak resmeder.

İkinci retorik, şeytanlaştırılmış ve meşruiyetini yitirmiş düşmana karşı şiddet kullanımının meşruluğuna yöneliktir. Hareketin ve organizasyonun üyeleri, özgürlük savaşçısı olarak sunulur; şiddet kullanıyorlardır, çünkü acımasız düşman onların halklarını veya gruplarının haklarını ve itibarlarını yok etmektedir. Hareketin veya

örgütün düşmanları birçok sitede ısrarla gerçek teröristler olarak gösterilir. “Bizim şiddetimiz onun düşmanlığıyla karşılaştırıldığında küçüktür.” yaygın bir söylemdir. Terörist söylevi, şiddetin sorumluluğunu teröristlerden, acımasızlık, insaniyetsizlik ve ahlaksızlıkla suçlanan düşmana yüklemeye çalışır.

Üçüncü ise, şiddet içermeyen bir dilin kapsamlı bir şekilde teröristlerin şiddet yüklü imajına karşı mücadele maksadıyla kullanmasıdır. Bunlar şiddet kullanan organizasyonlar olmalarına rağmen, birçoğu barışçıl çözüm için çabaladıklarını iddia eder, nihai amaçları müzakere ve baskıcı hükümete yapılacak uluslararası zorlama ile başarılacak olan diplomatik görüşmelerdir.

Terörist gruplar, internet sitelerinde şiddet kullanımının meşruluğunu uzun uzun açıklamalarına rağmen; son zamanlarda yaptıkları şiddet eylemlerinden ve öldürücü sonuçlarından bahsetmekten kaçınmaya başlamıştır. Bunda propagandacıların veya reklâmcıların telkinlerinin ya da uluslararası kamuoyundan gelen baskıların etkisinin olduğu düşünülebilir (Weimann, 2004: 4). Birçok terörist web sitesi, bu telkinlere uyarak son zamanlarda gerçekleştirdikleri şiddet eylemlerini kutlamaktan ve bu eylemlerle övünmekten kaçınmaktadır. Bunun yerine düşünce özgürlüğü, insan hakları ve politik mahkûm durumundaki taraftarlarının zor şartları üzerinde durmayı tercih etmektedir. Bu konular, kendi taraftarları arasında güçlü bir şekilde yankılandığı gibi düşünce özgürlüğünü savunan ve politik muhalifler üzerindeki baskıyı onaylamayan Batılı izleyicilerin seçkin sempatisini kazanmaktadır (Weimann, 2004: 6).

İnternetin, teröristler tarafından istismarının önüne geçme konusunda bazı çalışmalar yapılmış olmasına karşın henüz önemli bir gelişme kaydedilememiştir. Önde gelen karşı terörizm ajansları ve uzmanlar internetin teröristler tarafından

kullanılmasını durdurmak için yapılabileceklerin çok az olduğunu kabul etmektedir. Bunun en önemli sebebi ise web sitelerinin bir internet sağlayıcısından çıkarılsa bile başka bir internet sağlayıcısında faaliyetlerine devam edebilmeleridir. (Kelley, 2002). Örneğin, alneda.com birkaç defa başka isimler altında neredeyse kapatıldıktan hemen sonra farklı sağlayıcılarda faaliyetlerine devam etmiştir. (Raynalds, 2002). Burada dikkat çeken nokta, terörist grupların konuşma özgürlüğünü, Amerika ve Avrupa'dan aldıkları sunucular üzerinden web sitesi yayını yaparak istismar ediyor olmalarıdır. Örneğin, 2001 yılında Hamas, kendine doğrudan erişim sağlayan linklerin reklamı için googla yüklü bir ödeme yapmış (Bailey, 2006: 530) ve geniş bir kitleye ulaşmayı başarmıştır.

Buraya kadar anlatılanları, özlüce ifade etmek gerekirse internetin, küresel bir iletişim aracına dönüşmesiyle birlikte, terörist gruplar bilgisayar teknolojisini elde etmek için daha fazla çabalamakta ve amaçlarını gerçekleştirmek için modern araçlardan yararlanmaktadırlar. Teröristler, dijital teknolojilerden bilgi elde etmek ve yaymak, anonim bir iletişim ve eylemlerini kolaylaştırmak için faydalanmaktadırlar. Yakın geçmiştekilerden farklı olarak silahlar ve bombaların yerini ise modern terörizmin cephaneleri haline gelen diz üstü ve masa üstü bilgisayarlar, cd yazıcı ve e-mail hesapları, internet ve www (world wide web) almaktadır (Weimann, 2006: IX). Bütün bu gelişmeler interneti, kısa bir zaman dilimi içerisinde en önemli propaganda araçlarından birisi haline getirmiştir. Elbette teröristler geleneksel kitle iletişim araçlarından faydalanmaya devam edecektir; ancak internetin önemi ve ağırlığı, kullanıcı sayısı arttıkça daha da artacaktır.

İKİNCİ BÖLÜM

PKK TERÖR ÖRGÜTÜNÜN BASIN YOLUYLA YÜRÜTTÜĞÜ PROPAGANDA

2.1. PKK Terör Örgütünün Ortaya Çıkışı ve İdeolojisi

Rusya Çarlığı, İngiltere, Fransa ve Osmanlı İmparatorluğu arasında 19. yüzyıl ortalarında başlayan ve 20. yüzyılın ilk yarısına kadar süren hâkimiyet mücadelesi, kısa sürede Kafkaslardan Orta Doğu'ya doğru uzanan bölgeyi yani bugünkü Türkiye'nin Doğu ve Güneydoğu Anadolu bölgeleri ile İran, Irak ve Suriye'nin bu bölgelere yakın yerlerini etkisi altına almıştır. Mücadele boyunca bütün taraflar, bu bölgelerde yaşayan ve birbirinden farklı etnik ve dinsel gruplardan müttefikler oluşturmanın yanı sıra grupları birbirlerine karşı kışkırtıp örgütlemek suretiyle 20. yüzyıl ve sonrasını da içine alacak politikaların temellerini atmışlardır. Bu yaklaşım, bölge politikalarında önemli ve etkili bir yöntem olarak varlığını günümüze kadar sürdürmüştür. Öncelikle Ermenilerin kışkırtılmasıyla başlayan sürece bir süre sonra Kürt kökenli vatandaşlarımız da dâhil edilmiş ve dış güçlerin kışkırtmaları sonucunda 1806-1912 yılları arasında on iki; 1924-1940 yılları arasında ise otuz altı Kürtçü nitelikli isyan (Birand, 1992: 51-54) yaşanmıştır.

İki dünya savaşı arasındaki dönemde, söz konusu kışkırtma politikalarına kısa bir süreliğine ara verilmiş olsa da, savaş sonrasında şekillenen dünya düzeninde, iki kutuplu sistemin rekabeti, tüm dünyaya olduğu gibi Ortadoğu'da da bir kısım yeni güç mücadelelerini gündeme getirmiştir. Bu rekabet döneminde, bir süredir gündemde olmayan Kürtler tekrar hatırlanmış ve SSCB tarafından boşaltılan İran'da

“Mahabat Kürt Cumhuriyeti” kurulmuştur (Aegleton, 1990). Kısa sürede İran tarafından ortadan kaldırılan bu Cumhuriyetin en önemli sonucu, Kürtler arasında o zamana kadar imkânsız gibi görülen, bir gün bağımsız bir devlete sahip olabilecekleri inancının yayılmasını sağlamak olmuştur.

Dünya politikalarında belirleyici olmaya başlayan iki kutupluluk, kısa sürede “Kürt” kartının da ikili nitelik kazanmasına yol açmıştır. Bu bağlamda sorun, Ortadoğu alt sistemindeki rekabetten kaynaklanan şekillenmeyle de etkileşime girmiş ve iki farklı kulvarda gelişme göstermiştir. Amerika Birleşik Devletleri (ABD) ve SSCB’nin Ortadoğu’daki müttefikleri, karşılıklı olarak bu kartı politik alanda hızla örgütleyip kullanmaya girişmişlerdir. Barzani liderliğinde Kürtçülük hareketi bir “sağ” hareket olarak ABD-İran-İsrail ekseninde destek alırken; Celal Talabani liderliğindeki “sol” ise zaman zaman kesintiye uğramakla birlikte SSCB-Suriye-Irak (Irak’ın yer aldığı kamp bazen değişiklik göstermiştir) ekseninde destek alarak siyasal ve askeri anlamda faaliyet göstermiştir (Özcan, 1999: 42).

Bölgesel gelişmeler kısa sürede Türkiye’ye de yansımış ve ülkemizdeki siyasi Kürtçülük faaliyetleri iki farklı yol izlemiştir. Birincisi, Barzani referanslı sağ Kürt hareketi; ikincisi ise 1960 sonrası Türkiye’deki sosyalist hareket içinden çıkan sol Kürt hareketidir. Bu iki grup birbirleriyle giriştikleri mücadelelerde büyük kayıplar vermişler ve lider kadrolar hayatlarını kaybetmişlerdir. Ortaya çıkan boşlukta ayrılıkçı Kürt hareketi yeniden şekillenmiştir. Bu şekillenmede küresel ve bölgesel rekabet etkili olmuş ve bunun sonucunda bir dizi “sol” örgüt yanı sıra PKK (Partiya Karkaren Kürdistan-Kürdistan İşçi Partisi) da ortaya çıkmıştır.

PKK terör örgütü, 1970’li yıllarda dünyada yaşanan gelişmelere paralel olarak, Markist/Leninist ideolojiye dayanan temeller üzerine inşa edilmiştir (Özcan,

2002: 107). Temelleri 1974 yılında Ankara’da atılmış olan örgüt (Urosevich, 200: 53), 27 Kasım 1978 tarihinde Diyarbakır’ın Lice ilçesi, Fis (Ziyaret) köyünde, Birinci Kongre olarak adlandırılan bir gizli toplantıyla resmen kurulmuştur (İnanç ve Polat, 1999: 4, Criss, 1995: 18). Örgüt amacını; Türkiye’nin Doğu ve Güneydoğu Anadolu Bölgelerinde bulunan pek çok iliyle Kuzey Irak, Kuzeydoğu Suriye ve Kuzeybatı İran topraklarının bir bölümünü de içine alacak şekilde “Bağımsız Birleşik Sosyalist Kürdistan” devleti kurmak şeklinde açıklamış olsa da asıl ve önemli mücadele Türkiye odağında gerçekleşecek ve Türkiye’de bir Kürt devleti kurulduktan sonra diğer ülkelerdeki Kürtlerle birleşilecektir.

Örgüt söylemlerini Marksist ideolojinin öngördüğü şekilde, sınıflı toplumların sömürülmesi ekseninde oluşturmuş ve iç sömürünün feodal, işbirlikçi ve gerici burjuvazi tarafından gerçekleştirildiğini ifade ederken, dış sömürünün de Türkiye Cumhuriyeti’nce yapıldığını öne sürerek Kürtlerin ezilen ve sömürülen bir ulus olduğu ifadesiyle “zor kullanma” ya teorik gerekçe oluşturmuştur. (Gün ve Özcan, 2002).

PKK terör örgütü, Türkiye Cumhuriyeti Devleti’nin güçlü ve isyan bastırma konusunda deneyimli olması sebebiyle, ayaklanma ile iktidarı ele geçirmenin mümkün olmadığı sonucuna kısa sürede ulaşmış ve başarıya ulaşmak için yapılması gerekenleri şu şekilde tespit etmiştir (Şehirli, 2000: 286): 1. Uzun süreli bir silahlı mücadele, 2. Her şeye basitten başlamak, 3. Tüm halkı seferber etmek, 4. Mücadeleyi adım adım gerçekleştirmek. Bu esaslar çerçevesinde, Ulusal kurtuluş için direnme savaşı çizgisi, bütün halkın katıldığı, halkın çeşitli biçimlerde örgütlenilerek seferber edildiği, uzun süreli bir halk savaşı olarak belirlenmiştir. Uzun süreli halk savaşının uygulanması ise (MGK, 1994: 18): 1. Kırsal kesimi temel

olarak siyasi ve askeri çalışmaları hızlandırıp üsler yaratılması; 2. Şehirlerde de çalışmalar yapılarak, kıyı uzun süreli bir yıpratma savaşı ile devlet denetiminden çıkarıp daha sonra da şehirlerin ele geçirilmesi şeklinde olacaktır. Halk savaşı, kıyı temel olarak gelişecek ve giderek tüm ülke sathında yayılacaktır.

Terör örgütü, mücadele stratejisi olarak seçtiği uzun süreli halk savaşı konseptini başarıya ulaştırmak için gerçekleştirilmesi gerekli üç aşama öngörmektedir. Bunlar sırası ile: stratejik savunma, stratejik denge ve stratejik saldırıdır. Bunlardan ilki olan stratejik savunma, gerilla savaşının başladığı aşamadır (Özdağ, 2002:15). Devletin duruma hakimdir, ancak örgüt gizlilik, esneklik ve hareketlilikten faydalanarak savunmada kalıp, sisteme zayıf noktalarından saldırarak onlarla baş edebilecek konuma ulaşmayı hedeflemektedir. Örgüt bu noktaya ulaştığında, ikinci aşama olan stratejik denge aşamasına gelmiş demektir. Stratejik denge, yoğun eylemlerle kitleleri silahlı mücadeleye çekip daha üst boyutta genel grev, boykot, işgal gibi eylemler düzenleyerek devletin tüm organları ve güvenlik güçleri ile dengeye gelmesi durumudur. Bu noktaya erişen örgüt birbir mücadelede hedefe doğru ilerlerken kitleleri de yanına çekmeyi başarabilmiş bir konumdadır. Bu safhada teori, bazı bölgelerin devletin denetiminden çıktığı, bazı bölgelerde ise her iki tarafın da üstünlük sağlayamadığı bir yapı öngörür. Üçüncü ve son aşamada ise stratejik saldırıdır. Stratejik saldırı, örgütünün kırdı ve şehirde devlet güçlerini tümünden imha ettiği, onları dağlardan şehre kovarak hareketsizleştirdiği ve bir süre sonra da devlet güçlerine karşı saldırıya geçerek tümünden imha ettiği dönemdir (Özcan, 2002). Bu aşamaya ulaşmış bir örgüt amacını gerçekleştirmiş olacaktır. Özlüce ifade edersek; terör örgütü silahlı dağ kadroları ile kırsal kesimi denetim altına almayı, şehirlerdeki cephe faaliyetleri ile kitleleri ayaklanma yapabilecek bir

bilince eriřtirmeyi ve neticesinde kırsal alandan şehirlere geliřtirilecek saldırılar vasıtasıyla nihai sonuca ulařmayı hedeflemektedir.

PKK, bilinçli ve detaylı bir hazırlık sürecinde bařlattığı eylemlerini planlarken özellikle Doęu ve Güneydoęu Anadolu bölgeleri üzerinde yoğunlařma yoluna gitmiřtir. Bu durumun pek çok nedeni bulunmaktadır. Öncelikle bu bölgelerde PKK'nın ayrı bir millet imajı vererek Kürt olarak tanımladığı ve ezilip sömürüldüğünü iddia ettięi bir topluluk yaşamaktadır. Üstelik bu bölgelerde katı bir ařiret yapısı ile feodal-dini iliřkiler bütünlüğü bulunmaktadır (PKK'nın ilk eylemlerini ağalara yöneltmesi, yöre halkının bir kısmının sempatisini kazanmasını saęlamıřtır.). Bu durum iki açıdan önemlidir; birincisi bireysel olarak inisiyatif alma ve bireysel hareket edebilme bu yapı içinde neredeyse olanaksızdır; ikincisi toplumsal ve sosyal yapı örgütün blok olarak taraftar kazanımına müsaittir. Bu sosyal doku içinde ařiret liderini veya dini önderi ikna etmek binlerle ifade edilen vatandaşın bir anda örgüt taraftarı ya da sempatizanı olması sonucunu doğurmuřtur.

Dięer bir husus bölgenin daęlık arazi olması ile beliren coęrafi kořullarının, PKK'nın seçtięi gerilla savařı taktięi ile uyumlu olmasıdır. Buna ek olarak PKK, anılan bölgelerde devletin alt yapı, bayındırlık hizmetleri, eğitim, saęlık gibi konularda zayıf olmasını, devlet aleyhine geliřtirdięi “ezilmiş, sömürülmüş ve unutulmuş halk” söylemlerini destekler nitelikte kullanmıřtır. Ayrıca Doęu ve Güneydoęu Anadolu Bölgelerine komřu olan devletlerin izledięi Türkiye politikalarını ve Orta Doęu'nun kaygan zeminini iyi analiz eden PKK, tüm bu nedenleri bir arada irdeleyerek, bölge karakteriřtięiyle örgütün hedeflerinin uyumlařtırılması yoluna gitmiř, bu amacında da bařarı saęlamıřtır.

1979 yılında PKK terör örgütü kurucularından Şahin DÖNMEZ'in, güvenlik güçlerinin operasyonları sonucunda yakalanması ve yakalandıktan sonra yaptığı itiraflar, kurulma aşamasında olan PKK terör örgütünü oldukça zor bir duruma düşürmüştür. O güne kadar terör örgütü hakkında çok az şey bilen güvenlik güçleri, terör örgütünün parti, program ve tüzüğünü ele geçirerek örgüt hakkında önemli bilgilere elde etmişler ve örgütün birçok gizli ilişkisini öğrenerek çok sayıda militanını yakalamışlardır. Bu gelişme üzerine Abdullah Öcalan, aynı yıl içerisinde Şanlıurfa'dan sınırı geçerek Suriye'ye, oradan da Lübnan'a kaçmıştır. Terör örgütünün lideri Abdullah Öcalan'ın 1979 yılında Suriye topraklarına geçerek örgüt çalışmalarını burada sürdürmeye başlaması, uluslararasılaşma yönünde attığı ilk adımdır. PKK, Soğuk Savaş döneminde ve buna göre şekillenen uluslararası ortam içinde, ortamın şartlarına göre politikalarını belirlemiştir. Süper güçlerin ekseninde, bir yanda Amerika Birleşik Devletleri (ABD) önderliğindeki Batı Bloğu, diğer yanda Sovyet Sosyalist Cumhuriyetleri Birliği (SSCB) önderliğindeki Doğu Bloğu çerçevesinde şekillenmiş bulunan uluslararası sistem, PKK'ya uluslararası desteğin belirleyici unsuru olmuştur.

PKK Terör Örgütü, 1979 sonrası dönemde eğitimlerini Lübnan'ın Beka Vadisi'nde bulunan, Filistinlilere ait kamplarda yürütmüştür. 1982 yılında İsrail'in Lübnan'a saldırması ile Filistinli örgütlerin bölgeyi terk etmesi üzerine 1986 yılında "Mahsun Korkmaz Akademisi" olarak adlandırılacak kampı sahiplenmiş ve burayı örgütün "Parti Merkez Okulu" haline getirmiştir. 20-25 Ağustos 1982 tarihinde Suriye'de altmış kadar kişinin katılımı ile PKK Terör Örgütü, II'nci kongresi gerçekleştirilmiş ve "Türkiye'ye giriş kararı" alınmıştır. (Şehirli, 2000: 271). Ayrıca K.İrak'ta, KDP lideri Mesut Barzani ve KYB lideri Celal Talabani ile Terör Örgütü

arasında anlaşma sağlanarak, çok sayıda terörist K. Irak'taki sınır hattında bulunan kamplara yerleştirilmiş ve daha sonra 1982 yılından itibaren ilk gruplar buradan Türkiye'ye gönderilmiştir. PKK Terör Örgütü, A. Öcalan'ın talimatı üzerine 1984 Temmuz ayında bir toplantı gerçekleştirmiş, bu toplantı sonucu Kürdistan Kurtuluş Birlikleri (HRK-Hezen Rizgariye Kürdistan)'nin kuruluşu kararlaştırılarak, HRK'nin ilanının kitlelere duyurulması amacıyla 15 Ağustos 1984'de Eruh ve Şemdinli ilçelerine baskınlar gerçekleştirilerek silahlı propaganda dönemini başlatmıştır. (Demirel, 2002: 689).

1985 yılında terör örgütünün illegal olarak siyasi faaliyetlerini yürütmek amacıyla "Kürdistan Ulusal Kurtuluş Cephesi-ERNK"; 1986 yılında ise, silahlı faaliyetlerin yeni bir yapılanmayla sürdürülmesi amacıyla "Kürdistan Halk Kurtuluş Ordusu-ARGK" kurulmuştur ve aynı yıl içerisinde "Askerlik Yasası" adı altında bir karar alarak her evden bir kişinin gönüllü veya zorla PKK'ya katılmasını zorunlu kılmıştır (Şehirli, 2000: 301).

Örgüt, eylemlerine başladığı 1984 yılından itibaren teşkilatlanma ve üslenmesini gerçekleştirmesini müteakip, 1987 yılından itibaren "eyalet" tabir ettiği bölgesel planlamaların icrasına yönelmiştir. 1987-1990 döneminde, TSK'ce gerçekleştirilen operasyonlarda ağır kayıplar veren ve tasfiye sürecine giren terör örgütü, ideolojisinin öngördüğü cephe oluşumunu geliştirmek amacıyla halka yönelik silahlı eylemlerine hız vermiştir (Şehirli, 2000: 303). Bu dönemde, örgütün uygulamaya çalıştığı cephe kazanımı stratejisi, Türkiye tarafından doğru analiz edilmiş, girilen mücadelede desteğini sağlamak amacıyla, 24 Ekim 1986 tarihinde, Geçici Köy Koruculuğu (GKK) yasası kabul edilmiş ve bölgede bu sisteminin gelişmesi sağlanmıştır.

PKK'nın silahlı şiddet gücünü artıran en önemli faktör, 1991-92 Körfez Savaşı ve ardından yaşanan gelişmelerdir. Körfez Savaşı sonrasında Kuzey Irak'ta Kürtler tarafından Saddam yönetimine karşı başlatılan ayaklanmanın başarısızlığı, Kürtlerin canlarını kurtarmak için Türkiye ve İran'a sığınarak bölgeyi boşaltmaları ve savaş sonucu BM tarafından bölgeye yönelik Irak hükümetine konan yasakların getirdiği otorite boşluğu sonucunda, PKK bu alanlarda barınma, lojistik ve konuşlanma imkânı bularak askeri gücünü artırmıştır (Şehirli, 2000: 303). Örgüt, bu süreçte yeni katılımları Kuzey Irak'ta oluşan otorite boşluğundan yararlanarak, buradaki kamplara aktarmıştır. Kuzey Irak'taki kamplarda silahlı eğitime tabi tutulan teröristlerin katılımıyla birlikte 1989 yılında 1000 civarında olan militan sayısı, 1992 yılına gelindiğinde yaklaşık 10.000'e çıkarmıştır. Bu şekilde güçlenen örgüt, 1992 yılına Türkiye-Irak sınır kesiminde "Savaş Hükümeti" kurma ve " Kürdistan Ulusal Meclisi (KUM)" ilan etme gibi bütün Kürt örgütlenmelerini kendi güdümünde bir araya toplama şeklinde bir planlama içine girmiştir (Şehirli, 2000: 318).

Kendisini ayaklanmalar başlatacak seviyede gören örgütün çalışmaları neticesinde, 1992 Nevruz'unda Cizre, Şırnak, Nusaybin ve Yüksekova gibi merkezlerde etkili kitle eylemleri gerçekleştirilmiştir. Silahlı eylemlerin yoğunluk ve temposunun arttırıldığı bu uzun süreçte dönüm noktası Ağustos-Eylül 1992'dir. Bu süreçte üst üste yaşanan üç önemli başarısızlık, PKK açısından askeri tıkanmanın en önemli nedenini oluşturmuştur. Birincisi, Şırnak il merkezini ele geçirme girişiminin başarısızlığa uğraması. İkincisi, Hakkâri bölgesinde gerçekleştirilmeye çalışılan karakol baskınlarında yaşanan başarısızlıklar ve büyük kayıplar verilmesi. Üçüncüsü ise, Türk ordusunun 1992 yılı Sonbahar'ında, Kuzey Irak'ta PKK'ya karşı giriştiği büyük çaplı operasyondur. Kuzey Irak'a yönelik icra edilen sınır ötesi harekât ile

örgüt önemli miktarda militan, silah ve malzeme kaybına uğratılmış, sınır ötesi üs bölgelerini terk etmek zorunda bırakılmıştır. Bu gelişmeler neticesinde PKK, teorinin öngördüğü şekilde stratejisini bir üst aşama olan ve “kurtarılmış bölgeleri” de kapsayacak biçimde stratejik denge aşamasına taşıyamamıştır (Özcan, 2002).

1992-1993 kışında toparlanamayan örgüt, mevcut koşullarda 1993 baharında, operasyonlar ile karşı karşıya kalmayı riskli bularak, Celal Talabani'nin önerdiği ateşkesi kabul etmiş ve 17 Mart 1993 tarihinde tek taraflı ateşkes ilan ettiğini açıklamıştır. Öcalan'ın, Lübnan'ın başkent Beyrut'a bir saat uzaklıktaki Barelias kasabasında basın toplantısı ile ilan etmiş olduğu ateşkes, iki ay sonra Bingöl-Elazığ karayolunda terhis olan 33 asker, 3 öğretmen ve 2 sivil toplam 38 (Bila, 2004: 58) masum insanın hunharca katledilmesi ile sona ermiştir.

PKK'nın askeri anlamda gerilemesinin nedenlerinden belki de en önemlisi, güvenlik güçlerince 1994 baharından itibaren “Alan Hâkimiyeti Konsepti” olarak adlandırılan ve terör örgütünün ana üs bölgelerinde sürekli birlik bulundurulmasını içeren yeni bir konseptle, ana tehdit bölgelerine yönelik başlatılan aralıksız operasyonlar olmuştur. Bu gelişme, inisiyatifin TSK'ye geçmesine neden olurken, PKK'yı edilgen, durumunu sorgulayan ve savunmacı bir psikolojiye sokmuştur. Bu operasyonlar sonucu, OHAL bölgesinin büyük kısmında gerilla dönemi aşamasında bulunan örgüt; küçük gruplara bölünerek, varlığını sürdürmeye çalışırken bir yandan da şehir örgütü haline gelmeye çalışmıştır. Gerilemenin ikinci nedeni; SSCB'nin dağılmasıyla oluşan boşlukta değişen üst sistemdeki dengelerin, alt sisteme yansması sonucunda Soğuk Savaş dönemi dengelerinin farklılaşması ile değişen uluslararası konjonktürdür. Almanya'nın birleşerek uluslararası sistemde önemli bir aktör haline gelmesi ve Avrupa Birliği'nin yeniden şekillenmekte olan uluslararası

siyasette öncül yer edinme çabaları gibi hususlar PKK'ya yönelen desteği ve PKK'nın yöntemlerini etkilemiştir. Üçüncü neden ise, PKK'ya askeri destek veren Türkiye ile sınırdaş ülkelerin amacının Türkiye'yi askeri ve politik anlamda manipüle etmek olmasıdır. Zira “Bağımsız Birleşik Demokratik Kürdistan” söylemi ve hedefi bulunan PKK'nın kendisine destek veren ülkelerin bazılarının topraklarının bir bölümünde de hak talebi bulunmaktadır. Bu durumda kendisinden toprak talep edebilecek askeri yetenekte bir PKK'yı ne İran'ın, ne Irak'ın, ne de Suriye'nin istemeyeceği açıktır. Onların istediği PKK, kendileri için tehdit teşkil etmeyen, ancak Türkiye'yi meşgul ederek kaynaklarını tüketmesini ve içe dönük sorunlarla uğraşmasını sağlayacak nitelikteki bir örgüttür. Bu sebeple PKK, askeri yönelimlerini stratejik gerekliliklere göre değil, destekçi ülkelerin siyasal kaygılarına göre yapılandırmıştır. Dördüncü neden ise, PKK'nın örgütsel olarak büyümesi ve bunun sonucu olarak ortaya çıkan örgüt içindeki çeşitli yönetim sorunlarıdır. Az sayıda militanın yer aldığı eylemleri yönetmenin kolaylığı ve gizli hareket etme avantajı zamanla kaybedilmiş, sayıları gittikçe artan kalabalık grupları sevk ve idarede sorunlarla karşılaştığı gibi, gizli hareket etme kuralının uygulanmasını da zora sokmuştur. Gizliliğin bu şekilde ihlali faaliyetleri açığa çıkarmış bu nedenle kayıplar arttığı gibi, ciddi lojistik sorunların yaşanmasına da neden olmuştur. Bu çerçevede karşılaşılan bir diğer önemli sorun da istenilen nitelikte liderler bulmakta zorlanılmasıdır. Örgüt içersinde büyümeye bağlı olarak ortaya çıkan bu sorunlar örgütün sevk idaresini güçleştirdiği gibi, örgüt içi rekabeti de arttırmıştır. Bütün bu nedenler tıkanmaya neden olmuş ve uzun süreli halk savaşı teorisinde öngörülen ilk aşamayı geçememesi sonucunu doğurmuştur (Özcan, 2002).

Örgüt üzerinde, 1994 bahar ve yaz döneminde tesis edilen baskının, 1994-1995 kış dönemi süresince de devam ettirilmesi sonucu; örgütün, her alanda güç kaybına uğraması sağlanmış ve örgüt bir anlamda çözülme sürecine sokulmuştur. Bu durum karşısında bölücü terör örgütü, siyasallaşma faaliyetlerini yoğunlaştırmış ve Batı ülkelerinde bazı kişiler ve marjinal siyasi gruplarla sınırlı olan siyasallaşma çalışmalarını, Körfez Krizi sonrasında, Kuzey Irak'ta faaliyetlerini yoğunlaştıran hükümet dışı kuruluşlar (NGO) aracılığı ile çeşitli ülkelerdeki üst düzey bürokrat ve milletvekili seviyesindeki kişiler vasıtasıyla geliştirmiştir. Uluslararası platformda PKK'nın adının yarattığı olumsuzlukları gidermek, terör örgütünü siyasal bir yapıya kavuşturarak dünyadaki Kürtlerin temsil gücünü oluşturmak ve Kürt sorununu uluslararası bir boyuta taşımak maksadıyla, 12 Nisan 1995 tarihinde Hollanda-Lahey'de "Sürgünde Kürt Parlamentosu (SKP)"nin kurulduğunu açıklanmıştır (Bila, 2004: 58). Bu sözde parlamento, Avrupa'daki uluslararası kuruluşlar ile çeşitli ülkelerin yerel yönetimleri, parlamento komisyonları, parlamenterleri ve diğer alt düzey resmi görevlileri ile PKK arasında yakın ilişkiler tesis etmiştir.

Aynı şekilde örgüt propagandasını daha geniş kitlelere ulaştırmak maksadıyla, İngiltere'nin bağımsız bir televizyon kuruluşundan kiralanan uydu aracılığıyla 30 Mart 1995 tarihinden itibaren MED TV'yi yayına başlatmıştır. Med TV, geniş yayın ağı ile bir taraftan PKK'nın terörist yüzünü gizlemesine hizmet ederken, bir taraftan da siyasi yönünü ön plana çıkarmasını ve özellikle Avrupa ülkelerinin sorunu yalnızca PKK'nın gösterdiği şekliyle algılamasını sağlamıştır. PKK, MED TV ile Türkiye dahil yayın kapsamındaki ülkelerin kamuoyu, medya ve parlamento çevrelerinin kazanılmasını ve uluslararası örgütleri etkileyerek siyasal bir statü oluşturulmasını amaçlanmıştır.

Yapılan operasyonlar sonucunda Kuzey Irak'ta ve Güneydoğu Anadolu'da hareket edemez hale gelen terör örgütü faaliyetlerini, Karadeniz'e ve batı bölgelerine kaydırmaya yönelmiştir. Bu kapsamda 22 Aralık 1996 tarihinde, DHKP/C terör örgütü ile müşterek eylem ve işbirliği protokolü imzalamış, Karadeniz Bölgesi'ndeki faaliyetlerini artırmıştır ve Tokat, Ordu, Giresun bölgelerinde üslenme faaliyetlerini tamamlayarak eylemlere başlamıştır. 04 Haziran 1998 tarihinde, DHKP/C dışındaki aşırı sol örgütlerden, TKP/ML-TIKKO, TKP/KIVILCIM, MLKP, THKP-C, TDP, DHP ile protokol imzalayarak "Devrimci Birleşik Güçler" adı altında birlik oluşturan PKK terör örgütü, bu bölgedeki faaliyetlerini özellikle mülki sınırlara yakın dağlık kesimlere taşımak suretiyle sürdürmüştür (Şehirli, 2000:339).

PKK terör örgütü, 1997 yılında bir taraftan Karadeniz Bölgesi'ne açılıma yönelirken, diğer taraftan Diyarbakır, Malatya, Adıyaman hattını kullanarak Adana, İçel, Antalya kırsalına yerleşmek suretiyle Akdeniz Bölgesi'ne de açılım gerçekleştirmiştir. Terör örgütü uygulamaya koyduğu bu strateji ile TSK'yi Doğu ve Güneydoğu Anadolu Bölgesi'nden bu bölgelere güç kaydırmaya zorlamayı, böylece örgüt üzerindeki baskıyı hafifletmeyi ve örgütün dağılmakta olduğu imajını boşa çıkararak tehdidin tüm ülkeye yayıldığı propagandasını yapmayı amaçlamıştır. Yeni açılım bölgelerinde alınan tedbirler ve yapılan operasyonlar sonucu, aldığı darbelerle batıya açılım gayretlerinde beklediği stratejik sonuçları elde edemeyen ve 1998 yılı içerisinde eylem etkinliği oldukça zayıflayan terör örgütü, 01 Eylül 1998 tarihinde tek taraflı olarak "ateşkes" ilan ettiğini açıklamıştır.

1998 yılı, terör örgütü PKK için bir dönüm noktası olmuştur. Kara Kuvvetleri Komutanı Org. Atilla Ateş, Suriye sınırında denetlemeler yaptıktan sonra 16 Eylül 1998 günü Reyhanlı'da, Abdullah Öcalan'ın Suriye'den çıkışı ve yakalanışı sürecinin

başlangıcı olarak kabul edilen tarihi konuşmasını yapmış (Akyol, 2004) ve durumun ciddiyetini anlayan Suriye, 9 Ekim 1998’de terörist başı Abdullah Öcalan’ı ülkeden çıkarmıştır. Bu ülkeden çıkışın ardından Öcalan, önce Yunanistan’a, oradan Rusya’ya, sonra İtalya’ya, sonra tekrar Rusya’ya ve oradan da Yunanistan’ın Korfu adasına gitmiş ve 15 Şubat 1999’da Kenya’da yakalanarak Türkiye’ye getirilmiştir.

Abdullah Öcalan’ın yakalanması, terör örgütünde şok etkisi yaratmış, ancak bu esnada örgütün (16 Ocak-22 Şubat 1999 tarihleri arasında) Kuzey Irak-Kandil dağında 6’ncı kongresinin devam ediyor olması, yakalanmanın örgütte ve teröristler arasında yarattığı tahribatı kısmen önlemiştir. Zira örgütün üst düzey sorumlularının tamamının bir arada bulunması, döneme ilişkin örgüt politikalarının süratle belirlenmesini ve kararların terörist gruplara ulaşmasını sağlamıştır.

Öcalan’ın yakalanarak ülkeye getirilmesi neticesinde yaşanan bu gelişmeleri müteakip, terör örgütüncü “Demokratik Cumhuriyet ve Barış Projesi” olarak nitelendirilen ve silahlı faaliyetlerden ziyade siyasi faaliyetleri esas alan yeni bir strateji uygulamaya konulmuştur. Bu strateji çerçevesinde, “küresel sistemin ve uluslararası politikaların geldiği aşamada cephe savaşı ve silahlı mücadelenin vazgeçilmez tek yöntem olduğu aşmıştır”. Bu nedenle de tüm ağırlık cephe örgütlenmesine verilmiş, bunun sağlayacağı politik baskı ile de belirlenen amaçlara ulaşmanın mücadelesine girilmiştir. Böylece Abdullah Öcalan’ın talimatıyla “silahlı mücadelenin durdurulması, silahlı güçlerin uygun alanlara çekilmesi ve siyasi mücadelenin öne çıkarılması” kararı açıklanmıştır. Aynı açıklamada, ağırlık verilen “siyasi mücadele” için kadroların yetiştirilmesi, örgütlenmenin gözden geçirilmesi kararlaştırılmış ve çalışmalara başlanmıştır. Gerçekte ise PKK açısından sorun “siyasallaşma” değil, mevcut gücünü tam olarak kullanabileceği “meşru bir

zemin” yaratmak ve kazanımlarının hukuki tescilidir. Hukuki tescil sağlanmadığı sürece, PKK’nın silahlı yapısını dağıtması mümkün değildir. (Özcan, 2002:118). Bu yüzden, yeni stratejide siyasal faaliyetler ağırlıklı olarak sürdürülürken, silahlı güçler tamamen tasfiye edilmemiş, silahlı teröristlerin bu dönemde de yine merkezi bir rol üstlenmesi ve bu grupların bir “güç kaynağı” olarak faaliyetlerine devam etmesi, bu gücün sürecin tıkanması durumunda ağırlığını koymak suretiyle tıkanmayı açması öngörülmüştür. Aynı şekilde, yurtiçinde “meşru müdafaa” uygulayabilecek miktarda bir grup teröristin bırakılması, bu grupların da zayıftan kaçınmak maksadıyla hareketli bulunmaları planlanmıştır. Türkiye’nin AB üyeliğini hedefleyerek bunu, dış politika önceliklerinin ilk sırasına yerleştirmesi ve iç politikasının bir aktörü haline getirmesi, konuyu farklı bir zemine taşımıştır. AB’nin Kopenhag Kriterleri çerçevesinde demokratikleşme, insan hakları, kültürel haklar, azınlık hakları gibi konularda Türkiye’den talep ettiği ilerleme konularının PKK’nın talepleriyle paralellik göstermesi, PKK’nın AB ekseninde politikalarını yenileyerek geliştirmesine yol açmıştır. Nitekim PKK’nın strateji değişikliğini gerçekleştirip yeni hedeflerini ortaya koyduğu, 4 Kasım 2000’de gerçekleştirilen 7. Kongre’de karar altına alınan “Demokratikleşme ve Barış İçin Acil Eylem Planı” ile AB’nin Türkiye 2001 İlerleme Raporu karşılaştırıldığında; PKK’nın talepleri ile AB’nin Türkiye’den beklentilerinin benzerlikleri dikkat çekicidir (Özcan, 2002:110):

PKK 7. Kongre ve 8. Kongre

Kararları

1.OHAL kaldırılmalıdır.

2.Olağanüstü mahkemeler kaldırılmalı.

3.İdam cezası kaldırılmalı.

4.Düşünce suçlarına genel af çıkarılmalı.

5.Kürt dili ve kültürünün önündeki engeller kaldırılmalı, Kürtçe yayın ve eğitim hakkı tanınmalı, BM sözleşmeleri çerçevesinde tüm temel haklar tanınmalı.

6.Koruculuk sistemi kaldırılmalı.

AB'nin 2001 Türkiye İlerleme

Raporu

1.OHAL sorun yaratıyor

2.DGM'ler ve askeri mahkemeler sorun yaratıyor.

3.İdam cezası hâlâ kaldırılmadı.

4.Dokuz bin düşünce mahkûmu var.

5.Lozan dışındaki gruplar için eğitim ve IV. Radyo yayını yasağı sürüyor. BM'nin ilgili sözleşmeleri hâlâ imzalanmadı.

6. Koruculuk sistemi hala devam ediyor.

Bu isteklerden, koruculuğun kaldırılması dışındakiler üç yıl gibi kısa bir süre içerisinde yerine getirilmiş olması dikkate değerdir. Bu bağlamda Türkiye, AB hedefine ilişkin politikalar konusunda bir ikileme karşı karşıya kalmıştır. AB için yapmak zorunda olduğu reformlar, PKK'nın talepleriyle

örtüşmektedir ve AB'nin öncelikleri PKK'nın 7. Kongresi'nde aldığı kararlarla ve 8. Kongresi'ndeki KADEK adıyla ilan ettiği taleplerle neredeyse aynıdır. Ankara, bu süreçte kendisinden talep edilen şeylerin “AB'nin isteği mi, yoksa PKK'nın isteği mi” olduğu konusunda emin olamamaktadır. Bu durumu gören PKK terör örgütü, AB'nin Türkiye'ye uyguladığı demokratikleşme, sivilleşme, düşünce ve örgütlenme özgürlüğü alanlarındaki baskılardan; siyasal alanda örgütlenmeye ve sivil toplum örgütlenmesine yönelerek yararlanmaya çalışmıştır. Avrupa Birliği'nin idam cezasının kaldırılmasını, Avrupa Birliğe girişin bir ön koşulu olarak öne sürmesi de Öcalan'ın idamını engellemeye ve hayatını garanti altına almaya çalışan PKK için büyük bir fırsat yaratmıştır.

PKK'nın strateji değişikliğinin esasını, Abdullah Öcalan'ın, Avrupa İnsan Hakları Mahkemesi'ne sunduğu savunması oluşturmuş ve terör örgütü Öcalan'ın yakalanmasından sonraki faaliyet ve kararlarını bu savunma esasına uygun olarak gerçekleştirmiştir. Öcalan'ın, "Bağımsız Kürdistan" yerine, "Demokratik Cumhuriyet"; "Bağımsız Birleşik Kürdistan" yerine, "Demokratik Ortadoğu Birliği"; PKK yerine, Türkiye, Irak, İran ve Suriye Kürtlerini kapsayan ve temsil iddiası taşıyan "Kürdistan Özgürlük ve Demokrasi Kongresi" yaklaşımları terör örgütü PKK tarafından derhal kabul edilmiş, karar altına alınmış ve uygulamasına geçilmiştir. Öcalan'ın yakalanmasıyla birlikte geliştirdiği strateji değişikliğinin bir gereği olarak, silahlı mücadele yerine siyasal mücadele ön plana çıkarılırken, PKK'nın yerine de yeni bir örgüt, KADEK (Kürdistan Özgürlük ve Demokrasi Kongresi) geçirilmiştir. Öcalan ve PKK'nın bu kararı vermesini Türkiye, Avrupa ve değişen dünya dengeleri zorunlu kılmıştır. Öcalan, terör ve şiddet dönemini geride bırakarak, demokratik haklar talebine endeksli siyasal mücadele dönemine

geçmek durumundaydı. Terör örgütü nitelemesini geride bırakmak amacıyla da PKK'yı, "silahlı mücadelenin işlevini tamamlamış örgütü" tanımlamasıyla geride bırakması; yerine Avrupa ve ABD'nin kabul edebileceği siyasi bir örgüt geçirmesi yeni stratejinin bir gereği idi (Bila, 2004: 110). Çünkü Türkiye, Öcalan'ın yakalanmasıyla birlikte PKK'nın dünya ve Avrupa'da terör örgütü listesine alınması konusunda bastırıyor, bütün diplomatik ve siyasi kanalları kullanıyordu. Öcalan, PKK ile birlikte "terörist" nitelemesinden kurtulamıyordu. Bunu bilen Öcalan, Avrupa İnsan Hakları Mahkemesi'ne sunduğu savunmada PKK'nın işlevini tamamladığını bildirmiş ve artık PKK adıyla faaliyet gösterilmesinin uygun olmadığı kararını açıklamıştır. Öcalan'ın bu görüşleri PKK tarafından talimat olarak algılanmış ve gerekleri yerine getirilmiştir.

Öcalan'ın geliştirdiği yeni stratejiye göre, bağımsız Kürdistan tezinden vazgeçilmiş, bunun yerine, Kürtlerin yaşadığı ülkelerden "demokrasi" talebi öne geçirilmiştir. Terörist başı, yeni söylemini şöyle özetlemektedir: "Eskiden bağımsız, birleşik ve sosyalist bir Kürdistan sloganı sıkça atılırdı. Milliyetçilikten kaynaklanan bu slogan hem ideolojik, hem de politik-pratik açıdan gerçekçi olmamaktadır. Ütopik olarak kulağa hoş gelse de daha doğru olan yurtseverlik ve enternasyonalizm sloganı şu temelde olsa daha gerçekçi olacaktır: 'Çatısı altında bulunan her ülke ve devlet için geçerli olmak üzere, Demokratik Ülke, Özgür Anayurt, tüm Ortadoğu açısından da Demokratik Ortadoğu, Birleşik Anayurt.' Bu iki temel slogan tüm Ortadoğu halkları için geçerlidir." Öcalan'ın bu yaklaşımını daha açık ifade edersek: Bağımsız Birleşik Kürdistan yerine dört devlet ile ortaklık geçirilmiştir ve bunun gerçekleşebilmesi için öncelikle Türkiye, Irak, İran ve Suriye'nin yeniden yapılandırılması ve Kürtlerin bu devletlerde kurucu ortak olarak kabul edilmesi

gerekmektedir. Öcalan'ın "Demokratik Cumhuriyet" tezinin içeriği budur. Demokratik Ortadoğu Birliği'nin kurulması ise nihai hedeftir (Akyol, 2004). Ulusal kurtuluşçuluğu, reel sosyalizmi, milliyetçiliği, iktidar ve devlet hedefini reddeden yeni yaklaşım içinde "Halk kongresi (KONGRA - GEL veya KOMA - GEL)" örgütlenme biçimine yönelecek olan PKK, dört ülkede, dört yeni parti ile bu ülkeleri zorlayabilecek; dört ülkeden gelecek temsilcilerin katılımı ile oluşturulacak Halk Kongresi üzerinden Kürtler'in haklarını, ilgili dört ülkede savunabilecek ve bu ülke yönetimlerini istediği yönde karar almaya yönlendirebilecektir.

İsim değişikliği PKK için istenilen faydaları sağlamamış ve kısa süre içerisinde Türkiye'nin baskılarının etkisiyle KADEK de terör örgütleri listesine alınmıştır. 26 Ekim 2003 tarihinde, Kuzey Irak Kandil Dağı'nda gerçekleştirilen KADEK 2'nci olağanüstü kongresinde; demokratik ekolojik sisteme denk düşecek, demokratik ve özgür katılıma imkan veren, sosyalist demokratik toplum koordinasyonunda ifadesini bulan yeni örgütsel yapılanmanın yolunu açmak ve barışçıl ve demokratik çözümü gerçekleştirmek amaçlarıyla, KADEK'in örgütsel yapılanmasına son verilerek yeni oluşumun Kürdistan Halk Kongresi (Kongra-Gel) adıyla faaliyetlerine devam edeceği ilan edilmiştir². Barışa, demokrasiye yapılan vurguya rağmen, ısrarla silahlı yapısının korunacağını vurgulamış ve her türlü müdahaleye etkili bir direnişle karşılık vereceğini belirtilmiştir (Güven, 2003). PKK, yeni dönemde Avrupa'daki örgütlenmesinde de değişikliğe gitmek zorunda kalmıştır. Almanya, Fransa ve İngiltere'nin PKK-Kongra-Gel'i terör örgütü olarak görmesi ve faaliyetlerini yasaklamasından sonra, Avrupa'da ERNK adı altında gerçekleştirilen oluşumlar, isim ve adres değişikliğine yönelmişler, buldukları

² <http://www.atilim.org/atilim/modules.php?name=Guncel&file=article&sid=2929>, erişim 09.06.2009

ülkelerde mevzuata göre daha çok denek ve vakıf biçiminde örgütlenmişlerdir. Sivil toplum kuruluşu kimliği öne çıkarılan bu dernek ve vakıflar Almanya, Fransa, İngiltere, Avusturya, Belçika, Hollanda, İsviçre, İtalya, Romanya, Bulgaristan, Yunanistan, Rusya Federasyonu gibi ülkelerde yoğun bir şekilde örgütlenmişlerdir. Bu yeni süreçte, PKK, Abdullah Öcalan'ın geliştirdiği strateji değişikliğine uygun biçimde içeride ve dışarıda yeni örgütlenme modeline yönelmiştir. Dört ülkedeki bu yeni örgütlenmenin amacı ise “Demokratik Ortadoğu Birliği” çatısı altında, ancak siyasi sınırlar değiştirilmeden, Türkiye, İran, Irak ve Suriye'de “demokratik ortaklık” olarak belirlenmiştir. PKK-Kongra-Gel ise dört ülke için bir çeşit koordinasyon merkezi şeklinde tanımlanmıştır.

PKK'nın 2004'ten sonraki gelişimi iki temel strateji üzerine oturmuştur. Bunlardan birincisi, terör örgütü açısından riski az silahlı eylemler yapmak, ikincisi ise, siyasallaşma sürecini canlı tutmaktır. Bu iki sürecin de eş zamanlı ilerlediği görülmektedir. Örgüt bir elinde bomba, diğer elinde siyasetle kamuoyuna mesajlar vermeye çalışmakta ve siyasallaşma çabalarını AB sürecine yönelik mesajlarla güçlendirmeye çalışmaktadır. Örgütün İmralı güdümünde, aynı zamanda silahlı eylemleri içeren bu vizyonu, sadece terör örgütü başının koşullarının iyileştirilmesi ve uzun dönemde ise serbest bırakılmasına yönelik gibi gözükmemektedir (Bal, 2006: 81). Kürt halkını temsil ettiği iddiasıyla yola çıkan bir hareketin, Kürt halkını sadece bir kişiye indirgenmesi ise başlı başına bir çelişkidir.

2.2. PKK Terör Örgütünün Terör Eylemlerine Başladığından Bu Yana Basın Yoluyla Yürüttüğü Propaganda Faaliyetleri

Ayrılıkçı gruplar, vahşi eylemlerini meşrulaştırmak ve diğerlerini kendilerine katılma hususunda cesaretlendirmek için medya tekniklerini, özellikle görüşlerini başkalarına aşılama noktasında geliştirirler (Zanini vd., 2001:32). Bu konuda en başarılı örneklerden bir tanesi de PKK terör örgütüdür. PKK Terör örgütü kurulduğundan bugüne, basın-yayın ve propaganda faaliyetlerine büyük önem vermiş ve kuruluş şemasında³ bu faaliyetlerden sorumlu bir birimin bulunmasına dikkat etmiştir. Günümüzde bu faaliyetleri, “propaganda-ajitasyon çalışmalarının yürütülmesinden ve süreklileştirilmesinden” sorumlu olan “İdeolojik Alan Merkezi”nin alt komitesi durumundaki “Basın Yayın Komitesi” eliyle yürütmektedir. Öncelikli olarak ulusal ve uluslararası basını yanlış bilgilendirme ve yönlendirmeler yoluyla alternatif bir medya kanalı oluşturmaya çalışan örgüt, ilk olarak kendi gazete ve dergilerini çıkarmış, daha sonra radyo ve televizyon yayıncılığında internete uzanan geniş bir ağ yaratmıştır. Fırsatını buldukça yasal, yasaklanınca da yasa dışı yollarla yayınlarını sürdüren PKK, bu yayınlarında üçlü bir hedef belirlemiştir: taraftar toplamak, eylemlerini meşrulaştırmak ve devleti kötülemek. Bu hedeflerden ilki taraftar ve sempatican olabilecek kişilere dönük olarak Türkçe ve Kürtçe yayınlarla ön plana çıkarken; ikinci hedef daha çok tarafsızlara ve uluslararası kamuoyuna dönük olmuştur. En son hedef ise bütün yayınlarda göze çarpmaktadır (Laçiner, 2002: 119-120).

Örgüt bir taraftan Marksist temaları kullanırken, diğer taraftan etnik, ayrılıkçı ve hatta aynı zamanda dini temaları kullanmaktadır. Hem devletin bölgeye yatırım

³ Bkz. Ek-2 PKK (KCK) Kuruluş Şeması

yapmamasından şikâyet etmekte, hem de bu yatırımları engellemek için bombalı eylemler yapmaktadır. PKK ile ilgili çelişkiler bunlarla da sınırlı değildir; örgüt bir taraftan insan hakları ve onurundan bahsederken, diğer taraftan da en vahşi cinayetleri işlemeyebilmektedir. Tüm bu çelişkilere rağmen örgütün otuz yılı aşkındır varlığını sürdürmesinin ve azımsanmayacak bir taraftar ve sempatican kitesine sahip olmasının, kullandığı söylemsel stratejiler ve propaganda teknikleri ile yakından ilişkisi vardır. Terör örgütü, kurulduğu günden beri mevcut yasal boşluklardan da istifade ederek sürekli bir yayın faaliyeti içerisinde bulunmaktadır. Taraftarlarına yönelik çıkardığı yasadışı yayınlar yanında, gazete bayilerinde kolayca erişilebilen yasal yayınlar yoluyla daha büyük bir kitleye ulaşmayı başarmaktadır. Bu yayıncılık faaliyetlerini, 1995 yılında kurduğu Med Tv ile televizyonculuk alanına da taşıdığı gibi son yıllarda internetin yaygınlaşmasıyla birlikte diğer yayıncılık faaliyetleri yanında web siteleri üzerinden de yoğun bir şekilde yayıncılık faaliyetlerinde bulunmaktadır.

1.2.1 PKK Terör Örgütünün Gazete ve Dergiler Yoluyla Yürüttüğü

Propaganda

Kökleri on dördüncü yüzyıldaki, aristokrasi hakkında bilginin taşındığı “haber kağıtları” ile burjuvazinin ticari sorunlarını çözmek için kullandığı “haber mektuplarına” kadar giden (Tokgöz, 2003: 58) gazete, modern anlamdaki ilk kitle iletişim aracıdır. İlk başlarda sadece okuyucunun kendi ile ilgili haberleri yazmasına olanak sağlayan bir çeşit mektup işlevi gören gazete, 1640-1660 yılları arasında yaşanan Otuz Yıl Savaşları sırasında bir bilgi edinme aracı haline gelmiş ve toplumun fikirlerinin oluşturulmasında hatta biçimlendirilmesinde önemli bir rol sahibi olmaya başlamıştır (Turan, 2008: 11). On dokuzuncu yüzyıla gelindiğinde

gazete düzenli aralıklarla genel okuyucu kitlesine haber ve kanaat sunan bir işletme haline gelmiştir (Abadan, 1961: 126). Görsel ve işitsel kitle iletişim araçlarının yaygınlık kazanmasıyla birlikte eski önemini yitirdiği düşünülmüşse de, kalıcı olması sebebiyle en önemli kitle iletişim araçlarından birisi olma özelliğini korumaktadır. Televizyon yayıncılığının ulaştığı seviyeye karşın gazeteler, bir konu üzerine detaylı bilgi sahibi olma ya da haberler ve gelişmeler üzerine değişik görüşleri öğrenme gibi amaçlarla hala yaygın biçimde kullanılmaktadır. Okuma yazma bilmeyen sayısının minimuma indirildiği günümüzde hemen herkes günde bir gazete okumaktadır. Özellikle kahvehanelere gelen gazeteler, günde onlarca kişi tarafından okunabilmektedir. Bu da gazeteleri propagandada kullanılacak en etkili araçlardan biri haline getirmektedir.

Terör örgütleri taraftar ve sempatizan toplamaya kitap, gazete veya dergi dağıtarak başlarlar; çünkü beyin yıkamak için en etkili araçlar bunlardır. Yazılı ve görsel medya beklentilerin, değerlerin, inançların, duygu ve düşüncelerin biçimlenmesinde çok önemli bir rol oynar. Kitap, gazete ve dergi ise tutumların oluşumunda en önemli üç temel araçtır (Alkan ve Özdemir, 2008: 46). İdeolojilerin duyurulması ve kabul görebilmesi açısından yazılı kitle iletişim araçları, sesli kitle iletişim araçlarına nazaran daha elverişlidir. Sesli kitle iletişim araçlarında verilen haberlerin insan zihninde etkisi ve kalıcılığı geçici olabilirken, yazılı kitle iletişim araçlarında verilen mesajlar uzun yıllar muhafaza edilebilmekte ve zihinlerde bırakacağı etki sürekli olabilmektedir. Özlüce ifade edersek geniş halk kitlelerine verilecek olan mesajların kalıcılığı yazılı kitle iletişim araçları ile daha kolay sağlanmaktadır (Çeşme, 2005: 240).

PKK terör örgütü kuruluşundan itibaren, görsel ve işitsel kitle iletişim araçlarına göre, daha kolay ve daha ucuz üretim ve dağıtım imkânı sunan yazılı medyaya büyük önem vermiştir. Yasadışı dergi ve gazeteler yanında birçok yasal yayın da çıkaran terör örgütü, bu sayede oldukça geniş bir kitleye propaganda yapabilme olanağı elde etmiştir. Örneğin, terör örgütünün en uzun soluklu yayın organlarından Serxwebun dergisi, Parti-Merkez yayın organı olarak örgütün kuruluşunun ilanından kısa bir süre sonra, 1979 yılında, Almanya’da yasadışı olarak çıkarılmaya başlamıştır. 1981 yılından itibaren yayınları yasal hale getirilen dergi hala çıkarılmaya devam edilmektedir.

PKK terör örgütü, çıkardığı gazete ve dergilerin mahkeme kararıyla kapatılması durumunda derhal isim değişikliğine giderek ve hatta yasadışı olan yayının devamı olduğunu gizlemeye bile gerek görmeksizin aynı gazete ya da dergiyi yeni bir isimle çıkarabilmektedir. Bu konudaki en incelenmeye değer ve tanınmış örneklerden birisi, 22 Nisan 1990 tarihinde “Halk Gerçeği” ismiyle yayıncılık faaliyetlerine başlayan “Özgür Gündem”dir. Dokuzuncu sayısından sonra mahkeme kararıyla kapatılan Halk Gerçeği’nin yerini üç sayı sonra, yöneticileri tarafından kapatılan “Yeni Halk Gerçeği” isimli haftalık gazete aldı. Bu gazeteyi ise kurucuları arasında şu anda Kongra-Gel başkanı sıfatıyla terör örgütünün önde gelen yöneticileri arasında bulunan, bir süre TBMM’de milletvekilliği yapan Zübeyr Aydar’ın da bulunduğu “Yeni Ülke” izledi. Haftalık çıkarılan Yeni Ülke’nin, örgütün ihtiyaçlarını karşılamamaya başlaması üzerine, 31 Mayıs 1992 tarihinde “Özgür Gündem” günlük olarak yayın hayatına başladı. Özgür Gündem’in yayımlanan toplam 580 sayısının 486’sı hakkında dava açıldı. Üç kez 30 gün, 15 kez 15 gün, iki kez 10 gün olmak üzere toplam 20 davada kapatma kararı çıktı. Gazeteciler ve

editörlerin toplam 147 yıl hapis cezası ve 21 milyar lira para cezasına çarptırıldı. İmtiyaz Sahibi Yaşar Kaya'ya da 35 milyar lira para cezası verildi. Buna rağmen Özgür Gündem, 26 Nisan 1993 tarihinde yeniden yayımlanmaya başlandı ve gazetenin temelli kapatılmasının ardından, 28 Nisan 1994'de "Özgür Ülke" ismiyle yayın hayatına devam etti. Bu gazetenin de toplam 247 sayıdan 220 sayısı hakkında toplatma kararı verildi ve açılan davalar sonucunda gazetenin yazı işleri yedi müdürü tutuklandı. Özgür Ülke, 2 Şubat 1995 tarihinde, daha bir yılını dolduramadan İstanbul Sulh Ceza Mahkemesi tarafından, Özgür Gündem'in devamı olduğu gerekçesiyle kapatıldı. Bu gazetenin yerini yenisinin alması uzun sürmedi. 13 Nisan 1995'te, dört ay gibi kısa bir süre içerisinde kapatılacak olan "Yeni Politika" yayına başladı. Yeni Politika'nın da 126 sayısının 117'si sansürlendi ve 16 Ağustos 1995 tarihinde Özgür Ülke'nin devamı olduğu gerekçesiyle kapatıldı. Bu gazetenin yerini ise 7 Ekim 1995'te haftalık olarak yayımlanmaya başlayan "Özgür Yaşam" aldı ve 12 Aralık 1996 tarihinde yerini günlük olarak yayımlanan "Demokrasi" gazetesine bıraktı. Demokrasi gazetesi de diğerleri ile aynı kaderi paylaşarak 3 Mayıs 1997'de kapatıldı. 7 Temmuz 1997'de bir diğer terör örgütü gazetesi "Ülkede Gündem" yayına başladı. Bu gazeteye de 23 Ekim 1998 tarihinde İstanbul DGM tarafından kapatılıncaya kadar, toplam 278 dava açıldı ve 302 gün kapatma cezası verildi. Bu gazetenin yerini ise 18 Nisan 1999'dan itibaren çıkarılmaya başlanan ve 125 sayısı hakkında toplatma kararı verilen "Özgür Bakış" gazetesi aldı. 27 Mayıs 2000'de yeni bir gazete "Yeni Gündem Gazetesi" yayın hayatına merhaba dedi ve o da çeşitli kapatma cezalarına çarptırılarak yerini 23 Nisan 2001'de yayına başlayan "Yedinci Gündem" gazetesine bıraktı. 2 Eylül 2003'te "Yeniden Özgür Gündem", 1 Mart 2004'te "Ülkede Özgür Gündem", 16 Kasım 2006'da "Toplumsal Demokrasi", 17

Ocak 2007'de “Gündem”, 19 Mart 2007'de “Güncel”, 9 Mart 2007'de “Yaşamda Gündem”, 5 Kasım 2007'de “Yedinci Gün”, 1 Aralık 2007'de “Haftaya Bakış”, 19 Mayıs 2008'de “Alternatif”, 30 Eylül 2008'de “Özgür Ülke”, 3 Ekim 2008'de “Gerçek” gazetesi vb.leri birbiri ardına yayımlanmaya başladı ve her biri örgüt propagandası yaptıkları veya bir öncekinin devamı oldukları gerekçesiyle kapatıldı (Aykol, 2009). Günümüzde de terör örgütü “Özgür Gündem”in devamı niteliğinde “Günlük”, “Rojev”, “Özgür Görüş” gibi günlük ve haftalık gazeteler yayımlamaktadır.

2.2.2 PKK Terör Örgütünün Radyo Yoluyla Yürüttüğü Propaganda

Radyo, 19. yy sonunda icadı ile propaganda sanatını bütünüyle değiştirmiş ve propagandacılara mesajları bizzat bir yerde bulunmadan uzun mesafelere ve sınırlar ötesine gönderebilme olanağı yaratmıştır (Urlu, 2008: 91). Ayrıca okuma yazma bilmeyen, az eğitim görmüş kişilerin de yararlanabileceği bir araç olması, onu kısa süre içerisinde etkili bir propaganda aracı haline getirmiştir.

Radyo bir propaganda aracı olarak dikkat çekici bir şekilde ilk kez, İkinci Dünya Savaşı'nda Naziler tarafından kullanılmıştır. “Halk Alıcısı” olarak adlandırılan ve sadece kendi kanallarını alan alıcıları düşük maliyetle üretmeyi başaran Nazi Almanyası, öncelikle bu aracın halk tarafından yaygın bir şekilde kullanılmasını hedeflemiştir. 1939 yılında 9.5 milyon kayıtlı radyo alıcısına ulaşan Alman devleti, o tarihte Avrupa'nın en fazla radyo dinleyicisine sahiptir (Bayram, 2002:48).

PKK terör örgütü, diğer kitle iletişim araçları gibi radyonun propaganda gücünden yararlanmak için de çeşitli faaliyetlerde bulunmaktadır. Bu amaçla Roj

Radyo, Radyo Denge Mezopotamya, Radyo Nawa, MMC Radyo gibi uydu üzerinden yayın yapan radyolara ilave olarak Kurd FM, Radyo Denge Med gibi internet üzerinden yayın yapan radyolar da kurmuştur. Terör örgütü, bu faaliyetlere ilave olarak zaman zaman merkezi Kuzey Irak'ta bulunan radyo istasyonları üzerinden dağdaki militanlarına yönelik yayınlar yapmaktadır. Dağdaki militanlara moral vermek amacıyla yapılan bu yayınlarda, müzik dışında bölgede yaşanan çatışmalarla ilgili haberlere de yer verilmektedir. Bazen de ölen militanların anısına “yürütülen kirli savaşın haklılığına ve zindanlarda işkencenin açtığı yaralara” hitaben derlenmiş türkü ve ağıtlar çalınmakta (Demirkıran, 2001: 384) ve abartılı anlatılarla süslenerek nefret duygusu güçlendirilmektedir.

2.2.3 PKK Terör Örgütünün Televizyon Yoluyla Yürüttüğü Propaganda

Kitap, gazete, dergi gibi yazılı kitle iletişim araçlarının örgütlenme, eleman kazanma için beyin yıkamada olan etkisi kadar; radyo, televizyon gibi sesli kitle iletişim araçlarının da toplumda huzur ve istikrarı bozarak korku ve dehşet ortamının oluşturulmasında etkisi büyüktür (Çeşme, 2005: 242). Hemen her evde bulunması ve internet erişiminin hala dünya genelinde bu anlamda bir yaygınlığa ulaşamaması sebebiyle televizyon, günümüzde en önemli kitle iletişim aracı durumundadır ve uydu yayıncılığının gelişmesi ile birlikte bu önemi daha da artmıştır. Okuma yazmayı ya da kendi anadilinden başka herhangi bir yabancı dili bilmeyen insanlar için televizyon, özellikle dünyanın gelişmemiş ve gelişmekte olan bölgelerinde en önemli haber ve bilgi alma kaynağı durumundadır. Bu sebeple uydu televizyonları, Ortadoğu'da sadece bir medya fenomeni değildir; aynı zamanda en önemli politik fenomendir (Bailey, 2006: 535). Bu sebeple, İsrail-Hizbullah çatışması sırasında İsrail'in vurduğu hedefler arasında, Hizbullah'ın uydu üzerinden yayın yapan

Almanar Televizyonu'nun da bulunmasına şaşırılmamak gerekir. Ayrıca Kuzey Lübnan'da yayın yapan LBC ve Al Mustaqbal isimli uydu televizyon kanallarının yer istasyonları (Exum, 2007: 1) da aynı çatışmalarda tahrip edilmiştir. Exum'a göre (2007) İsrail'in, Al Manar televizyona yaptığı saldırılar bir dizi batılı askeri operasyonların devamı niteliğindedir; çünkü 2003'te Irak'ta, 2001'de Afganistan'da ve 1999'da Kosova'da Amerika ve Amerikan müttefiki askeri güçler, hasım rejimlerin propaganda makinesi durumundaki medya organlarını hedef almıştı. Örneğin 1999 yılında, Kosova sorunu sırasında NATO, Sırbistan'ın başkenti Belgrad'tan yayın yapan RTS televizyonunu, Miloseviç'in propaganda makinesi olduğunu iddia ederek hedef almış ve 16 medya çalışanı bu saldırıda hayatını kaybetmişti (Exum, 2007: 3). NATO'ya göre medya organları da meşru hedeflerdir. Cenova Sözleşmeleri Protokol I'e göre gazeteciler, siviller gibi muamele görür ancak, sivil kuruluşlar geçici olarak bile olsa askeri amaçlarla kullanılırsa meşru hedefler haline gelirler. İsrail de televizyon istasyonlarına yönelik saldırıları bu konseptte dayandırmaktadır.

Terör örgütleri açısından, gerçekleştirdiği eylemlerin nedenlerini ve iddialarını aktarabileceği bir kanala sahip olması, özellikle izleyici potansiyeli varsa kuşkusuz amaçlarına ulaşmasında çok kolaylaştırıcı bir faktör olmaktadır (Arıboğan, 2003: 96). Ancak, gerek pahalı olması, gerekse uydu sahibi ülke tarafından istenildiği anda yayınların durdurulabilmesi sebepleriyle terör örgütlerinin uydu üzerinden yayın yapması çok görülür bir olay değildir. PKK, televizyon yayıncılığını terörizmde araç olarak kullanan ilk örgütlerden (belki de ilk) biri olmuştur (Laçiner, 2002: 119)

PKK terör örgütü, 1994 yılından itibaren Türkiye'ye karşı yürüttüğü doğrudan terör eylemlerinin başarılı olamayacağını fark etmeye başlamış ve siyasallaşmaya yönelmiştir. Bu süreçte medya, Türkiye'nin PKK terör örgütüne karşı mücadelesini zayıflatacak en önemli araç olarak ön plana çıkmıştır (Laçiner, 2002: 119). Bu tarihten önce de terör örgütü, birçok yayıncılık faaliyeti yürütmüştür; ancak 5-15 Mart 1994 tarihleri arasında gerçekleştirilen sözde III. kongrede alınan karar doğrultusunda, 1994 yılının Ekim ayında, İngiltere'de Med Tv'nin kurulması bir dönüm noktası olmuştur. 30 Mart 1995'te deneme yayınlarına başlayan Med Tv, normal yayın akışına ise 15 Mayıs 1995'te geçmiştir (Laçiner, 2002: 331).

Med Tv, temelde Kürtçe (Türkiye Kürtçesi ve Kırmanca) ve Türkçe olmak üzere iki dilde yayın yapmış ve bunun yanında her hafta çarşambaları İngilizce, zaman zaman da diğer dillerde (Arapça, Süryanice gibi) ve diğer Kürtçe lehçelerinde haber bültenleri yayımlamıştır. Ağırlıklı olarak Türkçe yayın yapılmasının en önemli nedeni, izleyici kitlesinin paylaştığı en geniş ortak dilin Türkçe olmasıdır. Diğer bir deyişle her ne kadar farklı lehçeleri kullansalar da en geniş Kürt izleyici kitlesine Türkçe ile ulaşabilmiştir. Bunun Kürtçü bir hareket için büyük bir çelişki olduğunun kanal yöneticileri de farkındaydı ancak Türkçe ile Kürtçe karıştırılarak izleyiciye Kürtçe öğretmek için bu çelişki görmezden gelinmiştir. Özellikle küçük yaştaki izleyiciler için Kürtçe dersleri yayımlanıyor, örgüte bağlı dernekler de bu çabalara destek veriyorlardı. MED-TV 1999 yılında 18 saatlik bir yayın süresine ulaşmıştır (Laçiner, 2002: 362).

PKK terör örgütü, Med Tv üzerinden hem propaganda yapmış hem de örgüt içi haberleşmeyi sağlamıştır. Terör örgütü başı ve örgütün diğer sözde üst düzey yöneticileri hemen her akşam, mesajlarını doğrudan bu kanaldan vererek örgüt

üyeleri üzerinde, düzenli aralıklarla etki kurma fırsatı yakalamışlardır. Televizyonun harekete geçirici ve bütünleştirici etkisinden sonuna kadar yararlanılmış ve örgütün büyümesiyle birlikte yaşanmaya başlayan bölünme sürecinin önüne geçilmeye çalışılmıştır. Yapılan eylemlere ilişkin abartılı zafer haberleri, bir yandan örgüt mensuplarının moralini yükselterek onları diğerleri gibi başarılı eylemler yapmaya teşvik ederken bir yandan da örgüte yeni katılımları arttırmıştır.

Kısa zamanda terör örgütünün en önemli propaganda makinesi haline gelen Med Tv, kuruluşundan dört buçuk yıl sonra, 17 Kasım 1999'da Türk Hükümeti'nin yaptığı girişimler sonucunda, İngiltere Bağımsız Televizyon Komisyon'u tarafından kapatıldı. Kapatılma ihtimalinin belirmesi üzerine yapılan toplantıda üç ayrı kanal üzerinden ve farklı ülkelere, farklı zaman dilimlerinde yayın yapılması önerisi kabul görmüştü. Buna göre CTV gece yayın yaparken, MEDYA TV gündüz saatlerinde yayınlarını sürdürecekti, başka bir ülke ve uydu üzerinden de üçüncü bir kanal, Mezopotamya TV (METV) sabahın erken saatlerinde yayın yapacaktı (Laçiner, 2002: 363). Daha Med Tv kapatılmadan, önce Vatikan tarafından da desteklenen CTV (Cultural Television veya örgüt üyeleri arasındaki adıyla Cudi TV) 12 Mayıs 1999'da İngiltere merkezli olarak; ardından da Medya Tv, 30 Temmuz 1999'da Fransa merkezli olarak yayına başladı. Vatikan'dan sağladığı verici sayesinde yayınlarını sürdüren CTV, bir süre daha yayınlarına devam ettikten sonra Türkiye'nin girişimlerine gerek kalmaksızın-Medya TV'nin oturmasıyla-birlikte Temmuz ayında yayınlarına ara verdi ve yerini tamamen Medya Tv'ye bıraktı (Laçiner, 2003: 366).

Bu arada 17 Haziran 2000'de, Medya Tv'nin yedek kanalı Mezopotamya Tv yayına başladı. Yeni kanalın açılışına katılanlar arasında eski Danimarka Başbakanı

Anker Jorgensen ve İngiliz Lordlar Kamarası üyesi Lord Dholakia ile eşleri de bulunuyordu. Kanal yetkilileri gördükleri bu ilgiyi hemen değerlendirerek Jorgensen'i Mezopotamya TV'nin onursal başkanı ilân ettiler (Laçiner, 2003: 366-367).

Türkiye, bu yeni kanalların faaliyetlerini de yakın takibe aldı ve yapılan diplomatik girişimler sonucunda "Fransız Lisans Kuruluşu" Medya Tv'nin lisansını terör örgütüyle bağlantıları sebebiyle 11 Şubat 2004 tarihinde iptal etti. Kısa bir süre Mezopotamya Tv üzerinden yayınlarına devam eden kanal, 1 Mart 2004'de Roj Tv adıyla tekrar yayın hayatına döndü. 24 saat kesintisiz yayın yapan Roj Tv, Türkiye'nin kapatılması yönündeki yoğun girişimlerine rağmen yayınlarına devam etmektedir. Ayrıca 2 Ocak 2007 tarihinde yayına başlayan MMC isimli müzik kanalı da terör örgütü için önemli bir propaganda aracı haline gelmiştir. Sözde klip adı altında yayımlanan müzikli videolar özellikle gençleri ve bayanları etkisi altına almakta onları örgüte katılmaya özendirilmektedir.

PKK terör örgütü, uydudan yayıncılık sayesinde benzerleri (ETA, IRA vd.) ile kıyaslanamayacak bir başarıya imza atmış, belki de propagandası için birden fazla ülkeyi, uluslararası alanı ve hatta uzayı rahatlıkla kullanabilen ilk terör örgütü sıfatını kazanmıştır. Terör aracı olarak uydu yayıncılığı, dünya tarihinde neredeyse ilk kez karşılaşılan bir uygulamadır. Dünya kamuoyunun zaafı ve zayıf noktalarından yararlanan PKK ve destek noktaları, terör aracı olarak televizyon yayıncılığını kullanmaktadır. Birçok ülkede hazırlanan programlar uyduya gitmekte, böylece ulus-devletin sınırları aşılmakta ve hiçbir sınır tanımayan sinyaller Türkiye ve diğer ülkelerin topraklarına inmektedir (Laçiner, 2002: 130-131). Bu özellikleriyle PKK terör örgütünün sahip olduğu televizyon kanalları, teknolojinin gelişmesi ile birlikte

terörün ulaşabileceği güç konusunda, terör ve siyaset bilimi disiplinlerine önemli katkılar sağlayabilecek birer akademik inceleme konusudur.

2.2.4 PKK Terör Örgütünün İnternet Yoluyla Yürüttüğü Propaganda

İnternet, gittikçe hızlanan ve yaygınlaşan bir iletişim ve haberleşme aracıdır. Sıklıkla güncellenebilmesi, adli takibinin nispeten zor olması ve düşük maliyetli yayın yapma fırsatları sunması bakımından internet, terör örgütleri için bulunmaz bir propaganda kaynağı olmuştur.(Urlu, 2008: 133) Günümüzde başta El Kaide olmak üzere hemen bütün terör örgütlerinin bir veya birden fazla internet sitesi bulunmaktadır (Wiemann, 2006).

Terörist hareketlerin nette görünürlük kazanmaya başlaması 1990'ların sonlarında gerçekleştiyse de ilk başlarda ayrılıkçı terörist grupların internete olan ilgisi fazla önemsenmedi (Weimann, 2006: 25). Bu konunun akademik ilgi alanı hale gelmesi, 11 Eylül 2001 yılında ikiz kulelere yapılan saldırılardan sonra oldu (Conway, 2007).

PKK'nın propaganda faaliyetlerinde de internet siteleri çok büyük bir rol oynamaktadır. Bugün web üzerinde doğrudan veya dolaylı olarak PKK yanlısı yayın yapan yüzlerce web sitesi mevcuttur⁴. Örgütle ilgili her türlü sembol ve sloganın sıkça kullanıldığı bu siteler, daha çok kendilerine yasal ve akademik bir görünüm verme gayreti içindedir (Urlu, 2008: 133) Bu bakımdan bu sitelerde pek çok makale, resim, fotoğraf vb. sanatsal iddialı yapıtlara rastlamak mümkündür.

PKK'nın ilk video paylaşım sitesi www.kurdtube.com, Haziran 2007'de; ilk internet radyosu Radyo X-Denge Azadi, Ekim 2007'de; internet üzerinden yayın

⁴ Bknz Ek-1 PKK Terör Örgütünün İnternet Siteleri

yapan ve dağlarda çekilmiş görüntüleri yayımlayan ilk “gerilla televizyonu” gerilla Tv, 15 Ağustos 2008’de yayına başladı. Bu faaliyetlerle terör örgütü bir taraftan hedef kitlesini genişleterek daha çok taraftar elde etmeyi amaçlarken, bir taraftan da mevcut militanlarını ideolojik olarak beslemeyi hedeflemektedir. Ayrıca ABD merkezli AVM Software isimli bir şirketin sahibi olduğu, sesli ve görüntülü sohbet programı “Paltalk”u da etkin olarak kullanan PKK terör örgütü, bu sistem aracılığıyla hem militanlarına faaliyetleri hakkında bilgi vermekte hem de psikolojik harekât uygulamaktadır. Sistem üzerinde, Denge Gerilla 1 ve Denge Gerilla 2 isimli iki farklı oda açan Terör örgütü, bu odalarda sözde örgüt yöneticilerine mikrofonla konuşmak suretiyle propaganda olanağı yarattığı gibi sanal konferans ve brifinglerle eğitim imkânlarını da genişletmektedir. Sadece şifreyle girilebilen ve farklı adları bulunan 18 ayrı salonda hem eğitim verilmekte, hem de bazı eylem talimatları ilgili militanlara ulaştırılmaktadır. Bunun yanında “Siyaset Meydanı”, “İlkeli Sohbet Platformu” gibi masum isimler adı altında kurulan odalarda da Türkiye Cumhuriyeti’ne ağır hakaretler yağdırılmaktadır.

Terör örgütlerinin internet sitelerinin ideolojik ve söylemsel yapının incelenerek, bu yapının nasıl kurulduğu araştırılması; terör eylemlerinin basın yoluyla nasıl meşrulaştırıldığıнын ortaya konulmasına büyük katkı sağlayacaktır.

ÜÇÜNCÜ BÖLÜM

YÖNTEM VE YAKLAŞIM

3.1 İnternet İçeriğini Analiz Etmek İçin Kavramsal Model Arayışları

Toplumların ve bireylerin ekonomik, sosyal, psikolojik yapılarında büyük değişimlere neden olan teknolojik gelişmelerin bir uzantısı kabul edilen internet, en hızlı değişen iletişim ortamlarından biridir. İnternet, birçok bilgisayar sisteminin birbirine bağlı olduğu ve sürekli büyüyen bir iletişim ağıdır. İnternetin kullanım alanı ve bu ağ üzerinde kullanıcı sayısı, ortaya çıktığı günden itibaren sürekli artmakta ve geleneksel iletişim araçlarına alternatif bir model olarak bireylerin ve toplumun yaşamında her geçen gün daha fazla yer almaktadır (Özdemir, 2006: 1).

İnternet, bir taraftan akademik dünya için yeni bir iletişim ortamı yaratırken, diğer taraftan da mikro elektronikteki gelişmelerin oluşturduğu yeni bir bilgi kültürünü (Blank: 1989; 2-5) beslemektedir. Bu kültür ise bir yandan veri, enformasyon ve bilgi (data, information ve knowledge) arasındaki hiyerarşik ilişkiyi gözetmeksizin kurulan bir bilgi toplumu retoriğinin yarattığı epistemolojik sığılığı içerirken, öte yandan da sosyal bilim araştırmacısına birçok yeni pratik araç sunabilmektedir (Atabek, 2001: 56). Kısa sürede, insan hayatında önemli bir figür olan internetin, sosyal bilimlerin araştırma konusu haline gelmesi 20 yüzyılın yaklaşık son 5 yılına rastlamaktadır. Yeni bir medya türü olarak internet, başta iletişim araştırmacıları olmak üzere, sosyal bilimcilerin çeşitli yönleri ile araştırdıkları önemli bir olgudur. Bu yeni olgu ve bu olguya ilişkin nesne ve süreçler, yöntem alanındaki bazı problemleri yeniden tartışmamızı gerektirecek özellikler içermektedir (Atabek, 2001: 51). İnternetin deyim yerindeyse zıvanadan çıkmış,

pratik olarak sınırlanamaz ve kategorize edilemez çokluk ve çeşitlikte malzeme sunması (Nalçaoğlu, 2007: 50) bu malzemelerin incelenmesi ve analizi için ihtiyaç duyulacak kavramsal modeller geliştirilmesini gerektirmektedir.

Elizabeth Bassett ve Kathleen O’Riordan’a göre (2002) internet araştırmalarında, iki temel araştırma yönelimi söz konusudur: İnterneti uzam olarak ele alan ve bu uzamın nasıl kullanıldığını, bu uzama dâhil olan aktörlerin neler yaptığını ele alan araştırmalar ile interneti metin olarak ele alan araştırmalar. İnterneti metin olarak ele alan araştırmacılar, sanal uzamın kendisini metin olarak tanımlamaktadır. Bu metnin temel özellikleri ise: linkler aracılığıyla metinlerarasılık; geleneksel metinler gibi düzçizgisel olunmaması; okuyucunun yazara dönüşmesi; mültimedya (çoklu ortam) metni olma özelliği; küresel erişime açık olması; dosyaların ve içeriklerin süreksizliğidir (Wakeford, 2000: 33; aktaran Binark, 2007: 33-34). Web metinlerinin bu özellikleri, iletişim çalışmalarında yeni yöntem sorunlarını ortaya çıkarmaktadır. Bu sorunlara çözüm olarak son zamanlarda internet ortamı ve bu ortamda dolaşan metinler, niteliksel ve niceliksel içerik çözümlemesinden, anlatı çözümlemesine, söylem çözümlemesine veya konuşma analizine değin farklı araştırma yöntemleri ile (Binark, 2007: 35) incelenmeye başlamıştır.

İnternet metinlerinin analizinde en çok kullanılan yöntem, içerik analizidir. İçerik analizi, genel olarak gözlem içeren yöntemlerde kullanılan bir analiz tekniği olup, bir içeriğinin objektif, sistematik ve sayısal bir biçimde analizine yoğunlaşmakta (Malhotra, 2004: 189) ve herhangi bir görüşme veya metindeki kavramların, terimlerin sayılması ve bunların karşılaştırılması şeklinde yürütülmektedir. Dolayısıyla bu sayısalı onu internet içeriğini analiz için uygun bir

araç haline getirmektedir. Klaus Klippendorff'a göre, her gün daha fazla insanın dijital bilginin/verinin zenginliği ile ilgilenmesi, güçlü arama motorlarına olan ilginin artması, uygun bilgisayar araçlarının artması, metin temelli yönetim yazılımlarının gelişmesi, şifre çözme sistemleri, elektronik dalgaları gösteren monitörler, çeviri yazılımları vb.leri bilgisayar merkezli içerik analizinin gelişimini hızlandıracak ve bilgisayar kültürü içerik analizini yakın gelecekte daha iyi bir noktaya taşıyacaktır (2004: 15).

İnternet metinlerinin analizinde içerik analizinden sonra kullanılan en yaygın kullanılan yöntem söylem analizidir. İnternet üzerinden iletişimin olanaklı hale gelmesiyle birlikte “bilgisayar-aracı kılınmış söylem (computer-mediated discourse)” kavramı da ortaya çıkmış ve 1990’ların ortalarından itibaren hızla gelişmiştir. Bu konudaki ilk detaylı çalışma Denise Murray’ın “IBM’de Gerçek Zamanlı Mesaj Sistemi” çalışmasıdır. 1991 yılına kadar fazla ilgi uyandırmayan internet aracı kılınmış söylem Kathleen Ferrara, Hans Brunner ve Greg Whitemore’un “İnteraktif Yazılı Söylem” isimli çalışmasıyla birlikte araştırmacıların ilgisini çekmeye başlamış ve 1990’ların ortalarından itibaren iletişim bilimlerinde bilindik bir konu haline gelmiştir (Herring, 2001: 612-613).

Bilgisayar aracı kılınmış söylem analizi, genellikle bilgisayar klavyesinde yazılmış ve ekranda okunabilen metin (tekst) tipi internet içeriklerini analiz etmek için kullanılmaktadır (Herring, 2001: 612-613). İnternette kullanılan dil, basılı yazılı dilden farklı özellikler gösterir. Bu dil her şeyden önce daha az karmaşık, daha az doğru ve daha az tutarlıdır. Ayrıca normal yazılı dildeki gibi noktalama ve imla kurallarına riayet edilmez; hatta kelimeleri yazarken bazı harf ve kelimeler yutulmak suretiyle kısaltmalara gidilir. Böyle metinleri analiz etmede kullanılacak bir yöntem

olarak geliştirilen “bilgisayar-aracı kılınmış söylem analizi”, dil ve bilgisayar ağlarında dil kullanımı üzerine odaklanır. Bunu yaparken de genellikle yazılı söylem çözümlemesindeki metotlardan faydalanır (Herring, 2001: 613).

Bu çalışmada, PKK terör örgütünün internet üzerinden yaptığı yayınlarda kurmuş olduğu anlam dünyası ve yapmış olduğu terör eylemlerini hangi söylemsel stratejiler ile toplumun genel çıkarına uygun olduğunu göstermeye çalıştığı araştırılmaktadır. Bunun için öncelikle PKK terör örgütünün haber ağırlıklı internet siteleri incelenerek buralardaki metinler çözümlemeye tabi tutulacaktır. Böyle bir analizi yapabilmek için en uygun araştırma yönteminin söylem çözümlemesi olduğu varsayımından hareketle, söylem analizi internetteki metinleri incelemek için kavramsal bir model olarak kabul edilecektir.

3.2 İnternet Metinlerinin İncelenmesinde Bir Çözümleme Yöntemi

Olarak Söylem Analizi

Kendisi de bir kitle iletişim aracı olan internet, mevcut kitle iletişim araçlarında yapısal ve biçimsel değişimlere neden olmaktadır. Siyasal aktörlerin aracı olmadan haber gündemini kontrol edebildikleri ve kendilerini daha iyi sunabildikleri bu yeni karmaşık medya ortamı, siyasal aktörler ve taraftarları arasındaki iletişim eksikliğini büyük ölçüde gidermekte ve sempatizan sayısında gözle görülür bir artış sağlamaktadır. Ayrıca mesajların daha büyük hedef kitlelere ulaştırılması, yaygın ve hızlı bir finansal destek sağlanması açısından da yeni imkânlar sunmaktadır. Bu nedenle özellikle geleneksel kitle iletişim araçlarının desteğinden yoksun çok sayıda aşırı uçtaki siyasal akım ve terör örgütü, geniş kitlelere ulaşma konusunda düşük maliyetli bir araç olan ve dış baskı unsuru içermeyen internete yönelmektedir. Bu

yönelimde, profesyonel bir izlenim bırakma ve modern görünme isteği de önemli rol oynamaktadır.

İnternetin çok hızlı bir şekilde yaygınlık kazanması ve sosyal bilimlerin bir araştırma alanı haline gelmesiyle birlikte, internet metinlerinin nasıl analiz edileceği konusu da önemli bir sorun haline gelmiştir. Bu noktada niteliksel ve niceliksel içerik çözümlemesi, anlatı çözümlemesi, söylem çözümlemesi ve konuşma analizi gibi yöntemlerin bu metinlere uygulanabileceği (Binark, 2007: 35) değerlendirilmeye başlanmış ve bu anlayış kısa zamanda büyük ölçüde kabul görmüştür. Bu çalışmada, PKK terör örgütünün kurmuş olduğu web sitelerinde mevcut ve gelecekteki taraftarlarına nasıl bir dünya kurduğu, bu dünyanın temel dayanaklarının neler olduğu, terör örgütünün bireyleri terör eylemlerine ve başka insanları öldürmenin meşruluğuna nasıl ve hangi dilsel stratejilerle ikna ettiği araştırılacağından eleştirel söylem analizi yöntemi kullanılacaktır. Eleştirel söylem analizine geçmeden önce bu konuya arka plan bilgisi teşkil etmesi açısından haber kavramı ve haberle ilgili kuramsal tartışmalar ile internet haberciliği üzerinde durulacak ve müteakiben söylem ve söylem analizi konularına geçilecektir.

3.2.1 Haber Kavramı ve Habere Kuramsal Yaklaşımlar

Kitle iletişim araçlarının en önemli işlevlerinden birisi haber vermeleridir. Dünyada milyonlarca insan, bilgi gereksinimini haberler yoluyla sağlamaktadır. Günlük hayatımızın ayrılmaz bir parçası durumundaki haber, aynı zamanda iletişim araştırmalarının da en çok üzerinde durulan ve araştırılan kavramlarından birisi durumundadır. Haber konusunda farklı tanımlamalar mevcuttur. Örneğin Atilla Girgin'e göre haber, temelinde bireyi yaşamsal olarak ilgilendiren olaylar ve bu gelişmelere ilişkin bilgilerken (2002: 3); Ayşe İnal'a göre haber, olayın kendisi değil,

belli bir süreç içinde belli kriterlere göre seçilen ve sunulan bir olgudur (1996: 137). Ergül ise haberi, “habercilerin yaptıkları ve kullandıkları yöntemlerin bir sonucudur (2000: 76-77) şeklinde tanımlayarak Schudson’un, “haberciler tarafından üretilendir” tanımına (1996: 141) yaklaşır. Hollandalı bilim adamı Van Dijk, habere farklı bir açıdan yaklaşarak haberi bir söylem olarak ele alır ve haberin söylemini, toplumda var olan egemen söylemlerin bir ürünü ve toplumsal-kültürel bir olgu olarak nitelendirir (1994). Haberin tanımına ilişkin en yaygın anlatıya göre ise, haber gerçek dünyada bir yerlerde meydana gelen olaylar, kişiler ya da şeyler hakkındaki en son, en yeni ve ilgi çekici enformasyondur (Dursun, 2003: 63). Bütün bu tanımlama çabalarına karşın “haber” kavramının üzerinde görüş birliğine varılmış bir tanımlama yapılamamıştır. Bir başka ifadeyle evrensel olarak kullanılan bir haber tanımı bulunmamaktadır (Tokgöz, 2003: 187).

Her ne kadar haberin herkesin üzerinde birleştiği genel geçer bir tanımlama yapılamamışsa da haber ile ilgili tartışmaların genel anlamıyla iki ana eksen üzerinde geliştiği hemen tüm araştırmacılar tarafından kabul görmektedir. Bunlardan birincisi, temellerini John Locke’un basın özgürlüğü düşüncesinde bulan “haber gerçeği bir ayna gibi yansıttığını” iddia eden liberal/çoğulcu yaklaşım; ikincisi ise bu görüşe eleştiriler getiren eleştirel yaklaşımdır.

Haberin dünyada var olan olaylar, kişiler veya şeyler hakkındaki en yeni ve ilgi çekici enformasyonlar olduğunu söyleyen “liberal yaklaşım”a göre, haberler, tıpkı bir “ayna” gibi, var olanları ve onlara ilişkin bilgileri yansıtma özelliğine sahip olan haberciler tarafından yazılan özetlerdir. Haberler, temsil ettikleri olayları oldukları gibi gösterebilme olanağına sahiptirler. Haberin gerçeği olduğu gibi yansıtan metin olduğuna ve habercinin de sadece olay ve kamu arasındaki bir aracı

olduđu grşne kuşkuyla bakan ve “eleştirel yaklaşımlar” adı verilen ikinci yaklaşıma gre ise, haberler gazetecilerin yaptıklarıdır. İster habercilik işinin yapılanmasından, isterse de gerçeğin sorunlu doğasından olsun, farklı nedenlerden dolayı, haberin gerçeği yansıtamayacağı ve nesnel olamayacağını bildiren eleştirel yaklaşıma gre, haberler insanların dnyayı anlamlı kılmalarını sađlayan kurgusal metinlerdir (Dursun, 2003: 68-69).

Çođulcu yaklaşımlarda, haberlerde kullanılan dilin mesajları ileten tarafsız bir araç olduđu, dolayısıyla da 1920’li yıllarda gelişen haberlerin tarafsızlık, nesnellik, dengelilik gibi özelliklere sahip metinler olduđu dşncesinin dođruluđu savunulur. Erdoğan ve Alemdar’a gre çođulcu yaklaşımlar iletişimi; tarafsızlık, objektiflik, dengelilik gibi ilkelere bađlı kalınarak oluşturulan mesajların, hedef kitleye ulaştırılması olarak tanımlanmaktadır (1990: 54-57). Dolayısıyla bu yaklaşımda haberlerin tarafsız, dengeli ve objektif bir biçimde ve aynı zamanda devletin yasama, yrtme, yargı yanında drdnc erki olarak işlev grebileceđi kabulnden hareketle topluma ayna tuttuđu ileri srlmekte, bu ilkelere uygun biçimde hazırlanan haberlerin gerçeği yansıttığı kabul edilmektedir. Ayrıca gazetecinin de kendi grşlerini yazmaması, nesnelliğin bir sonucu olarak grlmekte ve gazetecinin tarafsız olarak kendi deđer yargılarından arınmış bir insan olduđu kabul edilmektedir (Grel, 2006: 33). Bu sebeple gazetecinin, kendi znelliđini gizlemesi ve haberin nesnel olduđunun vurgulanması iin, birtakım anlatsal stratejilere bařvurması gerekmektedir. En nemlilerinden birisi, aktarmalar ve tırnak işaretleri kullanarak, okuyucuya sylenilenin, yayın kuruluşunun ya da gazetecinin deđil, bizzat haber kaynağının sz olduđunun hissettirilmesi (Dursun, 2003: 81) olan bu stratejiler mesleki pratiđin dođruluđuna ve yanlıřlıđına iliřkin geliřtirilen etik ltlerle birlikte

nesnellik anlayışını güçlendirmek, hiç değilse bunun olabirliğini ispatlamak için kullanılmaktadır. Tarafsızlık ilkesi ise gazetecinin "haber metninde" kendi görüşlerini açık bir dille yazmaması gerektiğine işaret eder. Duygularından ve önyargılarından arınan gazeteci, olayları olduğu gibi, gerçeğe sadık kalarak yazmalıdır. Yani tarafsızlık, gazetecinin haber konusu olay veya olguya taraf olanlardan herhangi birisi lehine haberi yazmamasını gerektirir. Bütün taraflara eşit ve dengeli bir yaklaşım geliştirerek, haber konusunda bir taraf olmaktan, gazetecinin kaçınması isteğiyle ilgilidir. Nesnellik ve tarafsızlık ilkeleri dengelilik ilkesi ile garanti altına alınmıştır. Burada dengelilikten kastedilen gazetecinin farklı görüşlere eşit oranda yer ve zaman vermesidir (Işık, 2006: 76).

Liberal gazetecilik anlayışının ana ilkeleri, dilin anlamları bir cam şeffaflığı ile bir kişiden diğerine aktardığı ön kabulüne dayanmaktadır. Bu varsayım sorunlu olduğu için nesnellik, tarafsızlık, dengelilik gibi ilkeler de sorunlu ve eleştiriye açık duruma gelmektedir. Liberal basın anlayışının dayandığı anlamları taşıyan şeffaf dil anlayışının sorunsallaştırılmasıyla birlikte, eleştirel yaklaşımlar gündeme gelmiştir (Coward ve Ellis, 1985: 11).

Eleştirel yaklaşım, liberal habercilik anlayışının tersine dilin, bir cam şeffaflığı ile anlamları bir kişiden diğerine aktarmadığını söyler. Dolayısıyla kitle iletişim araçları da, bir prizmadan ışığın geçmesinde olduğu gibi, üzerinde haber yazılan olayları kırar (refract), diğer bir deyişle yeniden kurar. İçinde yaşadığımız dünya hakkında söylenen her söz, her düşünce, dilin dolayımını gerektirir; yani bu dünyanın gerçeği, dilin dolayımı ile var kılınır. Bu noktadan hareket edildiğinde mutlak bir nesnellığın, tarafsızlığın aslında olanaksız olduğu fark edilir (İnal, 1995: 114). Haber genellikle gazetecilerin kendilerini tutamayıp, kişisel yorumlarını

yazmamayı beceremediklerinden dolayı taraflı olarak görülebilmekteyse de, asıl sebep haberin yaslandığı dilin tarafsız olmamasıdır. Dil toplumdaki çıkar ilişkilerinden bağımsız değildir. Hem sosyal olarak inşa edilen, hem de sosyal inşa eden bir pratiktir. Dil, sosyal kimliklerin, sosyal ilişkilerin, bilgi sistemlerinin ve inançların inşa edicisidir. Ortaya çıkan sosyal kimliklerin, sosyal ilişkilerin, bilgi sistemlerinin ve inançların sürdürülmesini ve yeniden üretimini sağlar (Fairclough, 1995: 55).

Eleştirel yaklaşımlar içinde de genel anlamda iki temel bakış açısı söz konusudur. Bunlardan ilki, haberlerin oluşturma ve verilme tarzlarının, kurumsal ve sistematik olarak egemen sınıfların çıkarları doğrultusunda oluşturulduğunu, bu nedenle de haberlerin yanlı ve tek boyutlu olarak sunulduğunu savunan Marksist medya kuramına dayanan, “haberi gerçeğin çarpıtılmış biçimi” olarak kabul eden görüştür. Bu tip eleştirel anlayışa göre haberlerin oluşturulma ve verilme tarzları, kurumsal ve sistematik olarak egemen sınıfların çıkarları doğrultusunda oluşturulur ve bu sebeple de haberler yanlı ve tek boyutludur (Poyraz, 2002: 64-65).

İkinci tür eleştirel yaklaşım anlayışına göre ise haber “gerçeğin olası temsil biçimlerinden bir tanesi” dir. Habere konu olan olay/olgu/gerçek ile onu anlatan/görüntüleyen yani temsil eden haber arasında hiçbir zaman kapanmayacak bir fark/mesafe vardır ve bu mesafe gerçek dediğimiz şeyin bizzat sorunlu doğasından kaynaklanır (Alankuş, 2003: 29). Nesne, özne, olay ve insan arasındaki ilişki, gerçeğin bilgisinin belirlediği bir ilişkidir ve gerçeğin bilgisinin bütünüyle insanın öznelliğinden (örneğin haberi yapan gazetecinin öznelliğinden) geçmeksizin ortaya çıkabileceğini söylemek pek mümkün değildir. Buna rağmen gerçeğe dair bu bilgi, ancak bir temsil etkinliğiyle kendisini göstermektedir. Başka ifadeyle gerçeğin

bilgisi gerçeğin kendisi değildir, gerçeği temsil etmektedir. Temsil eden (örneğin bir savaş fotoğrafı/haberi) ve temsil edilen şey (savaş) arasında daima bir farklılık bulunmaktadır. Bu farklılıktan dolayı, "gerçekliğin yansıtılması veya çarpıtılması" olarak ifade edilen her şeye, eleştirel bakmak gerekmektedir. Dursun'a göre temsili; "gerçekliğin bazı öğelerinin, yakalanabilen, kavranabilen bazı öğelerinin bir araya getirildiği bir pratik" olarak düşünmek, haber olgusuna ve haber oluşturma sürecine bakışımızı kökten etkileyecektir. Muhabir veya gazeteci, olaya/olguya ilişkin yakalayabildiği bilgilerle haber adlı başka bir metin oluşturmaktadır (Dursun, 2003: 65).

Buraya kadar anlatılanları özlüce söylemek gerekirse, yukarıda belirtilen iki farklı haber anlayışı, öncelikle haber ile gerçeklik arasındaki ilişkiyi sorunlaştırmaktadırlar. Anlamın taşıyıcısı şeffaf dil anlayışına dayanan liberal yaklaşım, gerçekliğin nesnel yansıtımını haberin olmazsa olmaz nitelikli temel ilkesi (Girgin, 2000: 130) olarak görürken, bu anlayışa karşıt olarak gelişen eleştirel yaklaşımın inşaaacı görüşü, haber ile gerçek kabul ettiğimiz olgu arasında indirgenemez bir mesafe olduğunu belirterek, "haber gerçeği ayna gibi yansıtmadığını", sadece "gerçekliğin temsillerinden bir tanesi" olarak karşımıza çıkarıldığını savunur.

3.2.2 Yeni Bir Habercilik Alanı Olarak İnternet Gazeteciliği ve Haberciliği

İnternetin kullanımının yaygınlık kazanmasıyla günümüzde, internet gazeteciliği olarak anılan yeni bir gazetecilik türü ortaya çıkmış bulunmaktadır. Gerek yazılı basının, gerekse görsel medyanın pahalı yatırımlarına gerek duymayan ve diğer habercilik sektörlerine göre çok küçük maliyetlerle hem yazılı basının, hem

de görsel medyanın fonksiyonlarını içeren yapısıyla internet gazeteciliği, internet üzerinde, kısaca web olarak adlandırılan ve ‘html’ kısaltmasıyla bildiğimiz, yazılım dilinde sayfalar yazılmasına olanak veren çoklu medya ortamının kullanıma girmesiyle olanaklı olmuştur (Çakır, 2007: 137-138).

Gazeteler, var oluş nedenleri olan haber verme işlevlerini geleneksel yapısının yanı sıra internet ortamında da sürdürmeye çalışan etkin bir medya ortamıdır. Haber, toplumun bilgi ve ilgisini geliştirecek, dönüştürecek, gerçekliğin, kurgusal olarak yayımlanacak medya organizasyonunun yapısına, teknolojisine ve ideolojisine göre yeniden kurgulanmasıdır. Haber, içinde barındırdığı çok katmanlı yapısı nedeniyle biçimsel (formel) olarak düzenlenişi, tanımlanmasından ve kavramsallaştırılmasından daha kolay bir iletişimsel yapılanmadır. Bu iletişimsel yapılanmanın internet ortamındaki sunuş şekline farklı çalışmalar içinde online, sanal, dijital, elektronik gazetecilik, ayrıca web ya da internet gazeteciliği de denilmektedir (Kırçıl ve Karagüler, 2007)

İnternet gazeteleri ilk olarak ABD’de ortaya çıkmıştır. 1995’de sekiz büyük gazete (The Washington Post, New York Times, Daily Mirror, Herald Tribune gibi) baskıya hazır gazete sayfalarını online olarak anında aktarmak amacıyla; “Yeni Yüzyıl Yayın Ağı” adıyla bir şirket kurarak haber yayıncılığında sanal dönemi örgütsel olarak başlatmışlardır (Gürcan, 1999:32). Kısa bir süre sonra Türkiye de bu gelişmeye ayak uydurmuş ve ilk olarak 19 Temmuz 1995’te, Aktüel Dergisi internet sayfasını açmıştır. Onu, aynı yılın Ekim ayında Lemana dergisi, Aralık ayında ise Zaman gazetesi izlemiştir. Milliyet, gazetenin tamamını düzenli olarak 27 Kasım 1996’da online veren ilk günlük gazete olurken, Hürriyet ve Sabah gazetelerinin internet ortamına geçişleri ise 1 Ocak 1997 bulmuştur. Daha sonraki süreçte hemen

hemen tüm ulusal ölçekli gazeteler, hatta yerel basın, kimi televizyon ve radyolar, kendi internet sitelerini kurmuş ve bu sitelerde de habercilik yapmaya başlamışlardır. Daha önemlisi, özellikle son iki yıl içinde ardı ardına haber portalları yayına girmiş, yalnızca internet gazeteciliği yapan yetmişin üzerinde site ortaya çıkmıştır (Çakır, 2006: 138).

Oya Tokgöz'e göre internet gazeteciliğinin gelişimi açısından üç dönemden söz edilebilir. Birinci dönem, haber içeriklerinin geleneksel gazetecilik kuruluşları için üretildiği ve gazetenin web sayfası için tekrar tasarlandığı dönem olarak değerlendirilmektedir. İkinci dönem, gazetecilerin web sayfası için özgün haber içerikleri ürettikleri dönem olarak ele alınmaktadır. Üçüncü dönemde ise internet gazeteciliği için düşünülen haber yapma biçimleriyle, okuyucuların haber içine girebilmesinin ve haberlerin içeriğinde gezebilmesinin gerçekleştirilmesi üzerinde durulmaktadır. Günümüzde internet gazeteciliğinde her üç döneme ilişkin uygulamaların da web sayfalarında sürdüğü söylenebilir (2003: 81-82).

İnternet gazeteciliğinin, geleneksel medyadan farklı olarak en çok dikkat çeken dört özelliği: hızı, geri dönülebilir olması, detaylara izin vermesi ve yayıncı açısından da okuyucu açısından da özgürleştirici olmasıdır (Dilmen, 2005:96). Bunlardan habere hızlı ulaşım, insanları internet gazetelerine çeken en önemli özellik olarak ön plana çıkmaktadır. İnternette, anında online olarak yayımlanan haberler, günlük gazetelerde ancak ertesi günkü baskıda verebilmektedir. Hıza ilave olarak internet gazeteciliği (Karaduman, 2006: 146):

- Haberi çok hızlı bir biçimde verebilmesi ve sürekli güncellenmesi
- Okurun habere yirmi dört saat boyunca dilediği zaman ulaşabilmesi

- Mltimedya temelinde ses-grafik-grntl dosyaları kullanabilmesi
- Arşivdeki haberlere kolayca erişim ve istenilen haberleri saklayabilmesi
- Okurla interaktif etkileşim; okurun yorumlarını anında iletebilmesi
- Haberle ilgili konularda, web sitelerinin linklerinin verilmesiyle, arka plan bilgilerine kolaylıkla ulaşabilmesi
- Diğer medyada yer almayan farklı haberlerin bulunabilmesi gibi imkânlar sağlamaktadır.

İnternet Gazeteciliği'nin bir başka avantajı da okurları, tepkilerini aracısız bir şekilde anında verme imkânına sahip kılmasıdır. Hedef kitlenin elektronik ortamda okuduğu haberlerle ilgili duygu ve düşüncelerini anında dile getirebilmesi sayesinde yayıncıyla okur arasında bilgi akışı ve etkileşim kolayca gerçekleşebilmektedir (Bekirođlu ve Bal, 2006: 74).

Ayrıca internet teknolojisinin, kurumsal bir gazetenin yanı sıra bireysel bir gazete yayımlayabilme olanağı sunması, internet gazeteciliği kapsamında değerlendirilebilecek önemli bir avantajdır (Grcan 2002: 112). İnternet byk haber ajanslarının ve yayın kuruluşlarının yanında kişisel ve yerel yayıncılığa da olanak sağlamaktadır. Bu açıdan bakıldığında internetin tekelliliğın önlenmesine, yayıncılıkta fırsat eşitliğinin sağlanmasına katkıda bulunduğu söylenebilir. Medya holdinglerinin, siyasi ve ekonomik olarak çok büyük güç olması ve basında tekelleşmeyi hızlandırması yadsınamaz bir gerçektir. Bu holdinglerden bağımsız olarak, basılı bir günlük gazete çıkarmak neredeyse imkânsızdır. Ancak internet sanal ortamda isteyen herkese çok küçük bir sermaye ile online bir gazete çıkarabilme olanağı sunmaktadır. Online yayıncılık yapmak için büyük bir

sermayeye ve altyapıya gerek yoktur. Güçlü bir bilgisayar sistemi ve iyi bir yazı işleri kadrosuyla dünyanın her köşesine online yayın yapılabilir. Siteye yerleştirilen elektronik sayaç sayesinde yapılan yayının kaç kişi tarafından okunduğu kolayca tespit edilebilir. Böylece kesin baskı sayısı (tiraj) sonuçları hemen anında öğrenilebilir. Bunun yanı sıra hangi haberin daha çok okunduğu, hangi yazarın daha çok takip edildiği, reklamlara kaç kişinin net olarak baktığı belirlenebilir. Siteye yerleştirilen mesaj panosu sayesinde okurların eleştirileri, istekleri, düşünceleri v.b konular öğrenilebilir. Yine aynı şekilde herhangi bir konuda kamuoyu araştırması yapmak için anket düzenlemek, politika ya da sosyal içerikli forum düzenlemek mümkün olmakta ve internet gazeteleri sayesinde okurlar, yazarlar hakkındaki düşüncelerini ve eleştirilerini e-mail göndererek ya da sitede bulunan mesaj panosu aracılığı ile yazara iletebilmektedir (aktaran; Çakır, 2006:141).

Zaman, mekân, maliyet ve coğrafi uzaklık engelini büyük oranda ortadan kaldıran internet gazeteciliğinin birçok yönden yazılı basından üstün olmasının yanında; suiistimallere de aynı oranda açık bir ortam olması gözden kaçırılmaması gereken önemli bir husustur. İnternet kullanımının artışına paralel olarak, internet üzerindeki yasadışı içeriğe sahip yayınlarda büyük bir artış olmuştur. Özellikle son dönemlerde, yazılı ve görsel basında mevcut yasal uygulamalar nedeniyle gerçekleştiremedikleri saldırgan yayınları sanal ortama taşımak isteyen haber siteleri, toplumun genel güvenliğini tehdit edebilmekte, kısırtıcı yayınlarla huzuru bozabilmektedir. Ayrıca internet teknolojisinin daha fazla özgürlük ve demokratik bir ortam vaat ederken; aynı zamanda insanları dedikoduya dayanan sansasyonel ve asparagas haberlerle adeta bilgi bombardımana tutması, daha doğrusu bilgi kirliliği yaratması onu, güvenilir bir medya organı olmaktan çıkarmaktadır. (Bekiroğlu ve

Bal, 2006: 75). Amerika’da yapılan arařtırmalarda internet üzerinde dolařan haberlerin yalnızca yüzde 10’unun insanlar tarafından gvenilir ve inandırıcı bulunduęu tespit edilmiřtir (Kaya, 2005: 65).

Buraya kadar bazı avantaj ve dezavantajlarını kısaca sıralamaya çalıřtıęımız internet gazetecilięi, kendine özg yapısı sayesinde, sadece mevcut kitle iletiřim araçlarından çıkan enformasyonun yayılmasına olanak veren bir araç olarak kalmamıř, aynı zamanda enformasyonun yeniden retildeęi ve yeni biçimlerde sunulduęu bir ortam haline gelmiřtir. İnternet gazetecilięi ile de iletiřim alanına yeni kavramlar, yeni tanımlar, yeni boyutlar kazandırılmıřtır. Ayrıca bazı olumsuzluklara raęmen kitle iletiřimi daha özgr, daha demokratik ve interaktif bir yapıya brnmřtir. İnteraktif katılımcılıęı artıran, katılımcı demokrasiyi oluřturan bu baę, gitgide bymektedir. Bu yeni teknolojiye mesajın denetlenmesi, dzeltilmesi, alınması daha kolay olmakta ve geri besleme belki mesaj kadar nemli hale gelmektedir. Byle bir medyanın herkesçe kullanılabilmesi, her yařa hitap edebilmesi kullanımını ve gcn her geçen gn arttırmaktadır (Çakır, 2006: 146).

Kullanımının ve gcnn her geçen gn artması interneti terr rgtleri iin ok cazip bir propaganda aracı haline getirmiřtir. Terr rgtleri 1990’lı yılların sonlarından itibaren kendi internet haber sitelerini kurmaya bařlamıřlar ve bu konuda kısa srede byk mesafe kaydetmiřlerdir. PKK terr rgt de bu konuda dięer rneklerden geri kalmamıř, 1997 yılından itibaren eřitli isimlerle kurduęu haber siteleri yoluyla kamuoyunu kendi istedięi gibi ynlendirecek řekilde yayıncılık faaliyetlerine bařlamıřtır.

3.2.3 Söylem Olarak Haber

Haber metinleri içerik açısından birer söylemdir. Haberin söyleminin oluşmasında haber kaynağı, haberin üretildiği kurumun ve toplumun ekonomi politiği, haber profesyonelleri ve editoryal süreç belirleyici bir rol oynamaktadır. Haber ve buna bağlı olarak söylem, belirli bir üretim sürecinin sonunda oluşmaktadır. Bunun sonucunda üretim sürecini kontrol edenlerin de parçası olduğu egemen ideoloji üretilmektedir. Bu ideolojik unsurlar, haber metninin düzenlenişi ile oluşurlar. Çünkü haber metinleri içerisinde belli egemen düşünceler, yaklaşımlar, anlatılar öne çıkarılır. Bunun sonucunda belli dünya görüşlerini taşıyan ideolojik ve kapalı bir metin ortaya çıkar. Haber metinlerinde egemen söylemlerin nasıl kurulduğunu anlamak için ise haberde kullanılan dilin incelenmesi gerekir. Haber dilinde endüstriyel bir yapı içerisinde egemen olan belli kodlar ve profesyonel değerler kullanılır. Bu kodlar kullanılarak haber metinleri aracılığıyla egemen bir söylem biçimi geliştirilir. Haberlerin en önemli dilsel özelliği, haber metinlerinin ister yazılı ister görsel-işitsel medya olsun gündelik yaşamda insanların kullandığı dili kullanmasıdır. Ancak bu gündelik dil, haber metinlerinin üretilmesi sürecinde farklı dilsel kullanım biçimlerine dönüştürülür. Örneğin her gazetenin veya televizyonun kendine özgü bir dili vardır. Bu dil aracılığıyla kendi okuyucu/izleyici kitlesine ulaşır. Bir gazete ele alındığında o gazetenin resimleri ve yazıları sayfaya yerleştirme biçimi, yazı karakterlerinin basıldığı puntonun büyüklüğü, kullanılan başlıklar, alt başlıklar ve ara yazılar, açıklama yazıları ile fotoğrafların sayfa üzerinde harmanlanması egemen söylemin oluşmasına katkıda bulunur. (Bulut ve Yaylagül, 2004: 123-124).

Medya kuruluşları ve gazeteciler bazı değer ve kodlar aracılığıyla haberleri oluştururken habere konu olan toplumsal gerçeği, tıpkı bir ayna gibi yansıtmaz (Dursun, 2003: 70) onu yeniden kurgularlar. İşte bu durum anlamların taşıyıcısı şeffaf dil anlayışının sorgulanmasını ve haberi bir söylem olarak kavramak gerektiğini ortaya çıkarmıştır (İnal, 1996: 92). Eleştirel iletişim kuramcıları (Schiller, Matterlart, Thomson, Hall, Ewen vd.) kitle iletişim araçlarının, gerçeği yeniden kurgulayarak sunduklarını iddia etmektedirler. Onlara göre haber, yaşamın içinden gelir. Yaşamın içinden gelen ve yaşamın bir parçası olan haber, iddia edildiği gibi yansız veya tarafsız değildir. Eleştirel yaklaşımda genel olarak haber üretim sürecinin dördüncü güç olduğu ve gazetecinin nesnelliğiyle haberin ‘gerçek’ olduğu iddialarına karşı çıkılmaktadır (aktaran; İnal, 1993: 158).

Haberî söylem olarak ele alan Eleştirel yaklaşımda belirgin bir özellik, haber oluşum sürecine vurgu yapılması ve haberin toplumsal iktidar ilişkilerinden bağımsız düşünülememesidir. Kurgusal bir metin olan haberlerde, tüm metinlerde olduğu gibi, bir söylem ve anlatı yapısı vardır. Bu haber söylemi içinde, egemen söylemler ve ideolojiler yeniden kurulur. Bu yaklaşıma göre en önemli farklılık haber analizlerinde ideolojik boyutun göz önünde bulundurulmasıdır (Gürel, 2006:36).

Haberin gerçeği yansıtabileceği yönündeki Çoğulcu anlayışın karşısında, haberî yapılanmış bir ürün ve bir söylem biçiminde gören Eleştirel yaklaşım, haber söylemi analizlerini, haberî üretiminden, alımlanmasından ayırmadan; üretildikleri toplumsal, siyasal ve ekonomik yapıdan ayırmadan bütüncül bir biçimde incelemektedir. Gerçeklik, haber söyleminin bir ürünüdür. Dolayısıyla yeniden sunulan gerçeklik değil, ideolojidir. Haberlerin egemen söylemlerin yeniden inşa edildiği bir söylem olarak ele alınmasında egemen söylemlerin yeniden üretimi ve

gerçeklerin belli çıkarlar doğrultusunda kurulması değerlendirilmektedir (İnal, 1996: 22-23).

Eleştirel yaklaşıma göre dilin tarafsız kullanılması, dilin ve sözcüklerin doğasına aykırıdır ve anlam, toplumsal bir üretim olduğu için dil ve simgelerde üretilir. Söylem analizlerinde toplumsal güç/iktidarın haberlerde kurulmasını analiz etmek için dile ve aynı zamanda toplumsal bağlamına da duyarlı bir anlayışın seçilmesi gerekmektedir.

Dille ilgili çalışmalar ve görüşler Ferdinand de Saussure (1857- 1913)'e kadar "Port Royal" okulunun görüşlerine dayanmaktaydı. Daha çok Descartesçi bir anlayışı benimsemiş olan bu okula göre dilin yapısı, düşüncenin yapısını temsil eden saydam bir taşıyıcıdan ibarettir. XIX. yüzyıl boyunca büyük ölçüde yerleşiklik kazanmış bu tarihsel ve karşılaştırmalı dilbilim çalışmalarının başlıca amacı, çeşitli dillerdeki biçim ve yapı farklılıklarını karşılaştırarak bunların tarihteki gelişimlerinin izlerini sürmektir (Ulaş, 2002: 1252).

Saussure ve sonrasında dilbilim alanında meydana gelen gelişmeler dilin saydam, şeffaf ve tarafsız bir araç olduğunu ileri süren araççı (enstrümantalist) dil tanımlarının bir kenara atılmasına yol açmıştır. Bu sayede dil, kendi dışında oluşan "gerçeklik" in insan zihninde 'yansıtılmasına olanak sağlayan basit bir araç değil, doğrudan o "gerçek" in kuruluşunda bulunan bir toplumsal pratik olarak tanımlanmaya başlamıştır. Dil, sadece bilgileri karşı tarafa anlatmamızı sağlayan tarafsız bir araç değildir, aynı zamanda o bilginin üretiminde de etkilidir. Daha açık bir şekilde ifade edersek dil, kullanımıyla düşünceyi ve bilinç biçimini ifade ederken, aynı zamanda düşünceyi ve bilinci de etkiler ve biçimlendirir (Erdoğan, 2002: 105). Dil anlamları aktaran şeffaf ve pasif bir araç değildir. Tersine anlamın oluşumunda

aktif bir rol oynar: anlama kendi sınırlandırmalarını koyar gerçek dediğimiz şeyi kendi kurallarına göre sınıflandırarak insan yaşamını belirler (Lehtonen, 2000: 23).

Dil ve ideoloji arasındaki ilişki de bu nokta da, gerçeğin yansıtılması problemi karşısında önem kazanmaktadır. Yapısalcılık, gerçekliğin dil içerisinden anlam kazandığını öne süren bir yaklaşımdır. Gerçek, daima nasıl yapıldığı, kim için ve ne zaman doğru olduğu ile birlikte değerlendirilmelidir. Yapısalcılığın asıl vurgusu, kültürel olanın özgüllüğü ve indirgenemezliği üzerindedir. Hall'un dediği gibi kültürün kendisi bir pratiktir, bir göstergesel pratiktir ve kendi belirlenimli ürünü vardır: anlam (Hall, 1980: 30). Kültürü pratik olarak özgüleştirmek, onun iç biçimlerini ve ilişkilerini, içsel yapılanmasını çalışmayı gerektirir. Böylece vurgu, farklı kültürlerin somut içeriklerinden, onların düzenlenme biçimlerine doğru, yani “ne” sorusundan “nasıl” sorusuna kaymıştır. Bu süreç, medya metinlerine yönelik ilgilerin ve çözümleyici örneklerin çoğalmasına yol açmıştır. Söylem kavramı, bu noktada dil ve anlam hatta ideoloji arasındaki ilişkiyi kavramakta geniş bir alan açmıştır. Medya ve haber çalışmalarında da söylem kavramı, medya metinlerinin (haberlerin) toplumsal iktidarın kurulmasındaki rolünü sergilemekle çıkış noktaları sağlar hale gelmiştir.

Söylem, özellikle Fransız bilim adamı Michel Foucault'nun çalışmalarıyla, iletişim alanında önemli bir kavram haline gelmiştir. Foucault'ya göre söylem, tüm dünyayı ve insanları şekillendiren ancak sınırları belirlenebilecek ve sarsılabilecek olan düşünceler, inanışlar, yargılar, değerler, semboller, kelimeler, harfler, kurumlar, normlar, gelenekler ve dilden oluşan ve içerisinde birçok hiyerarşik yapıyı, güç ilişkisini bulunduran dev bir organizmadır (Elliot, 1996: 65). Söylem dil aracılığıyla bilgi-iktidar üretimi anlamına gelir ve anlam üreten sosyal pratikler tarafından

oluşturulmaktadır. Bir anlamıyla söylemler, tüm sosyal pratiklerde vardır ve her zaman iktidara işaret eder. Söylem aynı zamanda iktidarın yer bulduğu sistemlerden birisidir. Bir söylem tarafından üretilen bilgi, bir iktidar türü kurar ve bu iktidar, bilgisi edinilen şey üzerine kurulur. Ayrıca, söylemi üreten her zaman onu “doğru” da kılabilir yani geçerliliğini, bilimselliğini yürürlüğe koyabilir. Söylemler, sadece toplumsal pratikleri/ilişkileri yansıtan/temsil eden pratikler değil, aynı zamanda, bunları –anlamda– kuran/inşa eden pratiklerdir. Diğer taraftan, söylemler, sadece toplumsal ilişkileri inşa etmekle kalmaz, aynı zamanda insanları toplumsal özneler olarak konumlandırır (Gökalp, 2004: 200).

Söylem kavramının yakın ilişki içinde olduğu bir diğer kavram da “özne” kavramıdır. Yapısalcı yaklaşım özneyi ve anlamı, yapısal olarak düzenlenmiş dil sisteminin bir sonucu/ürünü olarak görürken yapısalcılık sonrası yaklaşımlar, üretici öznenin oluşturulmasına yönelttiği ilgi nedeniyle, dil kullanarak kendi özgül özneliğini kuran ve merkezsizleşmiş özne ile çokanlamlılığa odaklanmaktadır (Dursun, 2004: 105). Söylem dendiğinde ilk akla gelen isim olan Foucault, öznenin söylem içinde bireyler tarafından işgal edilen bir mevki olduğunu söyleyerek kendinden bilinçli özne fikrine karşı çıkmış ve öznenin bilinci aracılığıyla değil, bedeni aracılığıyla, söylemsel ve toplumsal pratiklerle şekillendirildiğini söylemiştir (Baret, 2004: 207).

Buraya kadar söylediklerimizi özetlemek gerekirse, yapısalcı yaklaşım boyunca söylem, daha çok çeşitli metinlerde üretilen anlamların eşzamanlı (synchronic) analizi ve süregiden toplumsal güç ilişkilerinin niteliğinin mikro düzeydeki dil analizleriyle sergilenmesi çerçevesinde kavranmıştır. Yapısalcılık sonrası yaklaşımlarda ise söylem, başka toplumsal ve kültürel pratiklerle bağlantılı

olarak geliştiđi düşünölen ve gerçeklikle ilişkisi yeniden kurulan bir kavramdır. Bu yaklaşımlar söylemi, (belirli bir imkânsızlık merkezinde) toplumsal gerçekliđin sürekli bir inşa süreci, bir bilgi biçimi, nesne ve öznenin kimliğini biçimlendiren anlamlı pratikler sistemi olarak ele alırlar. Bu nedenle de analizde, metinle ya da metnin mikro düzey analiziyle yetinilmemesini ve söylemi söz konusu öteki pratiklerle birlikte, dilsel ya da dilsel olmayan bütün ampirik ham materyali hesaba katarak analiz etmeyi önermektedirler (Dursun, 2004: 105).

Bu çalışmanın bakış açısına göre ideoloji, gerçekliđin toplumsal inşasındaki kurucu bir süreç olarak tasarlanmış, anlamın ve simgelerin karşılıklı etkileşimi içinde konumlanmıştır. Bu etkileşim süreci aynı zamanda belirli anlamların dolaylandığı bir süreçtir. Dolaylama ise dil içinden gerçekleşmektedir. Kısaca ideolojinin işlendiđi temel ortam dil pratiđidir. Çünkü anlam, dil yoluyla verilmektedir. Yani dil anlamın üretildiđi araçtır. Dilin, özgül anlamların üretildikleri kanal olarak görülmesi gerekmektedir. Söylem ise ideolojilerin yayılmasında ve yeniden üretiminde vazgeçilmez bir kavram olarak görölmelidir (Işık, 2006: 86).

3.2.4 Söylem Çözömlemesi

Sosyal bilimlerde önemi ve kullanımı gittikçe artan bir çözömleme yöntemi olmasının yanı sıra dilbilim, sosyoloji, sosyal psikoloji, felsefe, iletişim, edebiyat ve kültürel çalışmalar gibi pek çok deđişik alanda farklı kuramsal yaklaşımlar ile analitik pratiđin var olduđu bir alan olarak deđerlendirilen (Van Dijk, 1991) söylem çözömlemesi; eleştirel olan ve eleştirel olmayan söylem analizi olmak üzere iki ana doğrultuda gelişmiştir. Eleştirel olmayan söylem çözömlemesi, betimleyici, açıklayıcı yöntemdir. Eleştirel söylem çözömlemesi ise ‘toplumsal iktidara odaklanan söylemin güç/iktidar ve ideoloji tarafından nasıl biçimlendiđini ve

toplumsal kimlik, toplumsal ilişkiler, bilgi ve inanç dizgelerinin oluşumunda nasıl etkili olduğunu' söyleyen bir yöntemdir (aktaran Kocaman ve diğerleri, 2003:10-11).

1960'ların sonlarında gelişmeye başlayan ve nitel bir yöntem olarak yaygın halde kullanılmaya başlanan haber söylem analizleri (Van Dijk, 1994), Eleştirel yaklaşımın kuramsal temellerinden kaynaklanmaktadır. Çoğulcu yaklaşımın medyanın özerkliği veri olarak kabul etmesine karşın Eleştirel yaklaşım, medyayı en iyi haliyle görece özerk kabul ederek medyanın rolünü toplumsal rızanın sağlanmasıyla açıklamaktadır. Medyanın ideolojik rolü; dil ve sembolik pratikler yoluyla, anlamlandırma alanında iş görmesiyle değerlendirilmektedir (Hall, 1999). Hall'a göre "anlamlandırmalar, çekimseli ve çatışmalı konulara gerçek ve olumlu birer güç olarak katılır ve sonuçlarını etkiler. Olayların anlamlandırılması, uğruna mücadeleye girilen şeyin bir parçasıdır. Çünkü anlamlandırma, kolektif toplumsal anlamların yaratıldığı araçtır ve o nedenle, belli sonuçların alınabilmesine yönelik rızanın etkili bir şekilde seferber edildiği bir araçtır" (1999).

Dil ve anlamlandırma konusunda, Çoğulcu yaklaşımın ve anlamların önceden verili olduğu, dilin bu anlamları şeffaf bir biçimde bir araç olarak aktardığı anlayışı yetersiz kalmaktadır. Eleştirel yaklaşıma göre dilin tarafsız kullanılması, dilin ve sözcüklerin doğasına aykırıdır ve anlam, toplumsal bir üretim olduğu için dil ve simgelerde üretilir. Söylem analizlerinde toplumsal güç/iktidarın haberlerde kurulmasını analiz etmek için dile ve aynı zamanda toplumsal bağlamına da duyarlı bir anlayışın seçilmesi gerekmektedir. Eleştirel yaklaşım içinde iletişim anlayışı, doğrusal ve bölünmüş araştırma anlayışından uzaktır. Dolayısıyla Eleştirel söylem analizleri de Çoğulcu yaklaşımın aksine çağdaş, dinamik ve bütüncül (Murdock ve Golding, 1997) bir çerçeveyi benimsemektedir.(Gürel, 2006: 35-37)

Eleştirel söylem çözümlemesi, toplumsal sorunlara yönelen, iktidar ilişkilerinin söylemsel karakterini ortaya çıkarmaya odaklı, söylemi tarihsel ve ideolojik bir işleyiş olarak gören ve bundan hareketle, metin ve toplum arasındaki ilişkiyi yorumlayıcı ve açıklayıcı bir çerçevede kurmaya kalkışan bir çözümleme yöntemidir (Van Dijk, 2001: 352). İktidar, tahakküm, eşitsizlik ve yanlılığın söylemsel kaynaklarını ortaya çıkarmak için yazılı veya sözlü metinlerin çözümlenmesi ile ilgilidir. Söz konusu söylemsel kaynakların belirli toplumsal, siyasal ve tarihsel bağlamlarda nasıl yeniden üretildiği ve muhafaza edildiği sorusuyla uğraşır. Bu anlamda, eleştirel söylem çözümlemesi, metinlerin yapılarını ve stratejilerini ortaya çıkartarak bunları toplumsal ve siyasal bağlamla ilişkilendirerek çözümleyen bir yöntemdir (Van Dijk, 1998a, 2000).

Bu çalışmada yöntem olarak benimsenen eleştirel söylem çözümlemesi ile ilişkisi ve söylemi bir inceleme nesnesi olarak gören ilk yaklaşım olması nedeniyle yapısalcılık ve onun çözümleme araçları üzerinde durulması faydalı olacaktır.

Yapısalcılık, dilbilimci Saussure'ün çalışmaları üzerinde temellenen ve antropolojide Levi Strauss, edebiyatta Roland Bartes, tarihte Braudel ve psikanalizde Jacques Lacan'ın çalışmalarıyla güçlenen bir yaklaşımdır. Yapısalcılığın ne olduğu tartışma konusuysa da “bilimsel bir yöntem” olduğu konusunda hemen herkes hemfikirdir (Birkiye, 1984: 11). Fransa merkezli olarak gelişen yapısalcılık, I. Dünya Savaşı'ndan önce ortaya çıkmasına karşın, II. Dünya Savaşı sonrasında önem kazanmış (Alemdar ve Erdoğan, 2002: 370) ve etkisi 1960'larda doruk noktasına ulaşmıştır. Dönemin gözde akımlarından varoluşçuluk, insancı Marksçılık ve liberal din anlayışlarının temel savunusu olan bireysel özerkliği temeli alan düşüncelerin reddi anlamına gelen yapısalcılık anlayışında, bireylerin toplumsal ağda ya da

yapılarda önemi yok denecek kadar az bir yer tutar ve bireylerin eylem ve kararlarının toplumsal olayların gidişatı üstünde önemli değişikliklere yol açabileceği düşüncesine yanılısma olarak bakılır. Yapısalcılıkta anlam vermenin merkezinde insan değil dilsel yapı vardır. Anlamı üreten bireyin kendisi değil, yapıdır. Özellikle dil anlamın merkezidir. Bireyin kimliği bir dilsel sistemin ürünüdür. Yapısalcılık durağan, bölünmez birey kavramına karşı “özne” kavramını savunur (Alemdar ve Erdoğan, 2002: 370) .

Özne kavramını sorunsallaştırarak iletişim alanına taşıyan ve özne ile toplumsal ilişkilerin (ideolojinin eklemlenmesinin) birlikteliği üzerine bir teori geliştiren ilk isim Louis Althusser olmuştur. Bir ideoloji teorisinde özne terimini ilk vurgulayan kişi olan Althusser’in (1971) işaret ettiği ‘özne’, dil ve söylem içinde oluşandır. Ona göre ideolojinin maddiliği belirli anlamı olan belirli özneyi üretmek için, başka bir deyişle bir eklemlenmeyi kurmak için işler (aktaran, Coward ve Ellis, 1985: 133-135). Althusser ideolojiyi "bireylerin kendi gerçek varoluş koşullarıyla girdikleri imgesel ilişkilerin bir temsili" olarak tanımlar. İdeoloji “bireyleri özne diye adlandırır" ve ideolojinin gerçekleşimi ancak özne aracılığı ile mümkün olabilir. Althusser’e göre özne kategorisi, her ideolojinin kurucu kategorisidir; her ideolojinin işlevi somut bireyleri özne haline getirmektir ve öznelere bu toplumsal kategoriler içerisinde kendilerinin farkına varırlar (Dursun, 2001:29-30). Bu noktada Althusser’in özne kavramı Lacan’ın “ayna eğretilemesiyle” ifade ettiği “imgesel evreye” ilişkin görüşleriyle benzerlik göstermektedir. Althusser’in kuramında birey-öznenin toplumla ilişkisi Lacan’ın kuramındaki küçük çocuğun aynada yansıyan kendi görüntüsüyle ilişkisine benzemektedir. Her iki kuramda da insan öznesi, kapalı narsistik bir döngüde kendi imgesini yansıtan bir nesne ile özdeşleşerek bütünlüklü

bir kişilik imgesi kazanır. Nasıl ki “imgesel evrede” çocuk kendi “yanılsamalı” bütünlüğünü aynada ve ayna dolayımıyla elde ediyorsa, bunun gibi bireyler de ideolojide ve ideoloji dolayımıyla bir kimlik ve kişiliklerine değin bir bütünlük elde ederler. Böylece çocuğun aynada bulduğu kendi bütünleşmiş imgesi gibi kendilerini bütünlüklü ve özerk hissederler. Yine aynı şekilde her iki kuramda da bu imgede bir yanlış tanıma söz konusudur; çünkü bu öznenin gerçek durumunu idealize etmektedir. Çocuk gerçekte aynadaki imgesinin zannettirdiği kadar bütünleşmiş değildir; özne-birey de, ideoloji dolayımıyla kendini hissettiği denli tutarlı ve kendi edimlerinin faili özerk bir bütünlük değildir. Ama gerçekte, birey-özne bazı toplumsal belirleyicilerin “merkezi-olmayan” bir işlevi konumundadır. Çünkü, Althussere göre birey-özne, kendisi hakkında sahip olduğu özerklik yanılsamasına karşın, esasen, ideoloji içinde ve ideoloji dolayımıyla toplumsal yapıya tabi haldedir. (Gözel,1999: 46-48).

Toplumsal bir pratik olarak dilin, özne merkezli çalışmalarının ilk öncülü ve aynı zamanda çağdaş dilbilimin kurucusu olan İsviçreli Ferdinand de Saussure, dilin ve dillerin dizgesel incelemesini yeniden düzenlemiştir (Culler, 1985: 8). Bir dili meydana getiren karmakarışık konuşma edimleri yığımına bir düzen getiren İsviçreli dilbilimci ‘langue’, yani dilin sistemi ile ‘parole’, bu sistemin bireysel gerçekleştirme edimleri (dil ve söz) arasına bir ayırım koyarak yalnızca toplumsal olguyu bireysel olgudan değil, görevsel olanı (dil), görevsel olmayandan (söz); kuralı (dil) da uygulama biçiminden (söz) ayırmıştır (Yücel, 1981: 23).

Saussure’e göre dilsel yapıların temel ögesi göstergedir ve bir kavramla bir işitim simgesini birleştirir. Örneğin, kuş sözcüğü bir dilsel gösterge olarak ele alınırsa, bu göstergede kuş sesi gösteren, kuş kavramıysa gösterilen olarak

tanımlanır. Anlam gösteren ile gösterilen arasındaki bağıntıdan doğar. Bu göstergeler saymacadır, örneğin; kuş kavramı her dilde başka seslerle ve sözcüklerle belirtilebildiğine göre, dilsel göstergelerin mantıksal bir temele dayandıkları söylenemez (Yücel, 1981: 23). Bu durum bizi gösterenin ilk özelliği olan "gösterenin nedensizliği" ilkesine götürür. Portakal kavramı ile portakal imgesi arasında nedensel ya da doğal hiçbir bağ yoktur, aynı işi başka bir gösteren de yapabilir. Örneğin Türkçede "portakal"ın yaptığı işi İngilizcede "orange" imgesi yapmaktadır. Ancak, gösterenler keyfi seçilemeyeceği gibi, değişiklik yapmak da bireyin elinde değildir. Gösterenlerin anlamı, öğrenmeye ve toplumsal uzlaşmaya dayalıdır. Gösterenle gösterilen arasındaki bağıntı nedensiz olduğundan, belli bir gösterene şu ya da bu gösterilenin bağlanması için zorunlu hiçbir neden olmadığından, belli gösterenin gösterileni sayılmak için, kavramın taşınması gereken hiçbir belirleyici özellik de yoktur. Bunun anlamı evrensel gösterenler olmadığı gibi, gösteren ve gösterilen arasındaki nedensiz ilişkide gösterilenin de nedensiz olduğudur. Herhangi bir zihinsel kavramın kültürden kültüre değişiklik gösteren çağrışımları vardır. Gösteren ve gösterilen arasındaki ilişki sonucu oluşan anlamlandırma kültüre özgüdür (Tüysüz, 2003: 65). Saussure'ün üzerinde durduğu bir diğer konu ise dilde pozitif terimlerin olmaması, yalnızca farklılıklar (difference) bulunmasıdır. Buna göre "portakal" teriminin anlamını kavramak için "elma", "armut" vb. terimlerin anlamını kavramak gerekmektedir. Ayrıca Saussure için dil bir "töz" (substance) değil, bir biçim (form) dir yani, sistemin her ögesi tamamen öbür öğelerle oluşturduğu bileşimlerin (combinations) ve ikamelerin (substitutions) kuralları tarafından tanımlanır. Kavramların dizge içindeki farklılık ilişkilerine göre oluştuğunu vurgulaması gösterenin dil dizgesinden ayrı, yalıtılmış biçimde ele

alınamayacağını da beraberinde getirmiştir. Dizgeyi yaratan toplumsal olgudur ve yine dildeki değerler toplumsal olgu yani dil dizgesi içinde ortaya çıkar. "Sözcük yalnızca bir anlam içermekle kalmaz aynı zamanda bir değer taşır " derken belirtmek istediği her toplumda ve her dil dizgesinde sözcüklerin taşıdığı değerlerin özgünlüğüdür. Bu değerler, dizgedeki diğer göstergelerle ilişkili biçimde belirlenmektedir (İnal, 1996: 48).

Saussure'ün açtığı yolda ilerleyen Clauude Levi Strauss ve Roland Barthes'in çalışmalarıyla yapısalılık kültürel bir boyut kazanmıştır. Strauss ve Barthes toplumsal yaşam ile düşünce arasında dil aracılığıyla kurulan bağlantının simgesel temsiller ile dolaymlanan bir ilişki türü olduğunu iddia eder. Strauss, Saussure'ün gösterge kavramını antropolojinin inceleme nesnelere olan evlenme yasaları, akrabalık sistemleri, dinsel törenler, sanat ve din gibi simgesel sistemlere uygulayarak bu simgesel sistemlerin anlamını "derinde yatan" dilsel yapıların yasalarının belirlediğini ifade eder. Dilin her şeyden önce kültürün bir parçası olduğunun, özellikle de topluluk kültürünü özümsemenin bir aracı olduğunun altını çizen Levi-Strauss'a göre yemek pişirme, giyim, akrabalık sistemleri, mitler ve masallar dünyayı düzenleme ve dolayısıyla anlamlandırma yollarıdır. Tüm kültürler dünyayı anlamlandırır ve bu anlamlar her kültüre özgü olsa da anlamlandırma yolları evrenseldir. Başka bir ifadeyle anlamlar üretildikleri kültürlere özgüdür ancak bunları üretme yolları evrenseldir (Fiske, 1996: 152).

Saussure'dan etkilenen bir diğer önemli araştırmacı da Roland Barthes'tır. Barthes'a göre anlamlandırmanın iki düzeyi vardır. İlk düzey, bir göstergenin ilk anlamına yani gösteren ve gösterilen arasındaki ortak, açık ve nesnel ilişkiye gönderme yapar; bu düzenlamadır. İkinci anlamlandırma düzeyinde göstergelerin

işlediği üç yol vardır: yananlam, mit ve simge. Yananlam, gösteren ve gösterilen arasındaki nedensiz, öznel ve kültürel değerlerden etkilenmeye açık bir ilişki sonucu ortaya çıkar. Barthes, gösteren ve gösterilenin birleşiminden ortaya çıkan göstergeyi birinci dizgeye yerleştirir. Birinci dizge, ikinci bir dizgenin ögesi haline geldiği takdirde iki dizge arasında bir kayma meydana gelir. Bu kayma sonucunda ilk dizge ikinci dizgenin göstereni ya da gösterileni olabilir. Barthes birinci dizgeyi düzenlam, ikinci dizgeyi ise yananlam olarak tanımlamaktadır. İdeolojinin işlediği alan yananlamlardır. Yananlamın göstereninin düzenlam olması, yananlam düzeyinde ortaya çıkan ideolojinin doğal ve normal görünmesini sağlar. Bu noktada dilin temel işlevi, ideolojiyi doğallaştırmak ve gizlemektir. İdeoloji süreci çift yönlü çalışan bir süreçtir; okur, metinle birlikte anlamı üretirken, kendisi de üretilen anlam -ki bu büyük olasılıkla yeğlenen anlamdır- tarafından başat değer sistemine uygun biçimde inşa edilmektedir (Tüysüz, 2003: 73).

Barthes'ın ikinci anlamlandırma düzeyinde göstergelerin işlediği ikinci yol “bir kültürün, gerçekliğin ya da doğanın bazı görünümünü açıklaması ya da anlamasını sağlayan bir öykü” (Fiske, 1996: 152) olarak tanımlanan mitlerdir. Barthes'a göre mitlerin taşıdığı anlamlar aslında tarihsel ve toplumsal bir boyuta sahiptir. Belli bir tarihsel dönemde ve belli bir toplumsal yapının şekillendirmesiyle ortaya çıkarlar. Mitler toplumda var olan bazı çelişki ve çatışmaların varlığına işaret eder adeta bunların bir göstereni durumundadırlar. Kendilerine göre bir usallıkları olan bu mitler çatışkı ve çelişkileri çözme iddiasıyla ortaya çıkarlar ve o iddia etrafında bir söylem oluştururlar. Aslında o sorunu çözmeleri imkânsızdır; ancak parçadan bütünü tasarlamayı sağladıkları için sorun çözücü gibi görünürler ve kendilerini tekrar ettikçe yeni bir içeriğe girerek farklılaşabilirler. Mitler belli biçimi

olan tarihsel sözlerdir ve gerçek hayatta bulunmazlar, kurgulanan şeylerdir. Gerçekliği bozarak bize sunarlar. Gerçekliği gizleyip saklamaz veya kaybettirmezler, doğallaştırırlar. Bir mitle karşılaşan bireyler onun arkasındaki amaca, yani mit ile hedefi arasındaki bağa tabi kınırlar. İnsan hedefe doğru gittiğini düşünse de aslında yaptığı sadece bağa tabi tabii olmaktır. Bu tabi oluşun ve hedefe yönelerek yapılan çalışmanın kendisinde bir haz vardır ve bu haz bizi mite bağlar. Bağlı olmanın kendisi harekete geçirici bir güçtür. Terör örgütleri de yaşadığımız dünyada veya toplumda var olan bir kısım çatışkı ve çelişkileri çözmek adına bazı mitler yaratırlar ve toplumu bu mitlere bağlamaya çalışırlar. Ortaya koymuş oldukları mitler ne kadar irrasyonel olursa olsun, mitlerin doğası gereği kendi içinde bir tutarlılığa ve rasyonaliteye sahiptir. Terör örgütleriyle mücadele etmek için onların mitleriyle de mücadele etmek gerekmektedir. Burada gözden kaçırılmaması gereken husus bu mücadeleyi yürütürken yapılması gerekenin onların mitlerinin içindeki tutarsızlık ve çelişkilerini ortaya koyarak bunları saçma şeyler veya imkânsız şeyler olarak göstermenin fazla bir yararı olmayacağıdır. Mitlerle mücadele etmenin yolu, var olan çelişki ve çatışkıları ortadan kaldırmak için çalışmak ve karşı mitler üretmektir (Işık, 2006: 91).

Buraya kadarki bölümde söylem, ideoloji ve özne konularında analizimize temel teşkil edecek kavram ve düşünceler özetlenmeye çalışılarak söylem çözümlemesinin yapısalcı ana hatları gözden geçirilmiştir. İzleyen alt bölümde terör örgütlerinin internet sitelerinin nasıl analiz edileceği açıklanacaktır.

3.3 PKK Terör Örgütünün İnternet Sitelerinin İncelenmesinde

Uygulanacak Yöntem

Bu çalışmada, PKK terör örgütünün haber ağırlıklı web siteleri incelenerek, terör örgütünün hangi dilsel ve söylemsel stratejileri kullanarak mevcut gelecekteki taraftar ve sempatizanları ile militanlarına nasıl seslendiği, onları insan öldürmek gibi vahşi bir eylemi onaylamaya veya bizzat böyle bir eylemde bulunmaya nasıl razı ettiği analiz edilecektir. Bu analizde yapısalcı bir yaklaşımla söylem çözümlemesi yapılması yöntem olarak seçilmiştir.

Bir yapısalcı analizde çok sayıda analitik araç vardır. Bu çalışmada, bu araçlardan bir terör örgütünün anlam dünyasının analizi için yeterli olacağı düşünülen neden-sonuç bağlantılarının çözümlenmesi, karşıtlık ve dışlamalar ile eğretileme ve düzdeğişmeceler kullanılacaktır. Bu analitik kategorilerden neden-sonuç bağlantılarının çözümlenmesi, terör örgütlerinin kendilerini nasıl meşrulaştırdıklarını; karşıtlık ve dışlamalar, biz ve onlar karşıtlığının nasıl kurulduğunu; eğretileme ve düzdeğişmeceler ise sıradan insanlara nasıl seslenildiğini göstermesi için kullanılmıştır.

3.3.1 Neden Sonuç Bağıntısının Çözümlemesi

Neden-sonuç bağlantılarının açıklanmasının bir çözümleyici kategori olarak seçilmesinin sebebi, bu bağlantının açıklanmasının terör örgütlerinin yaptığı eylemlere nasıl meşruluk kazandırdığını göstermesidir. Terör örgütleri kendilerini, yaptıkları mücadeleyi ve eylemleri, kurdukları neden-sonuç ilişkileriyle haklılaştırmaya çalışırlar.

Neden-sonuç bağlantılarının çözümlenmesinde ana meselelerden biri, kelimelerin ve ifadelerin özel bağlamlarındaki anlamlarının gösterilmesidir. Fakat bu yapılırken bu bağlam ve oradaki dil kullanımının daha geniş sosyal süreçle ilişkisinin nasıl olduğunun açıklanması gerekir (Philo, 1982: 167). Kelimeler ve ifadeler sosyal ve toplumsal ilişkilerden bağımsız, tek başlarına havada duran şeyler değildir. Dil, rakip grupların bir mücadele alanıdır. Bu sebeple çözümlenecek olan ifadelere basit tanımlamalar olarak bakılmamalı; onların üretimini alttan destekleyen sosyal ilişkilere de bakılmalıdır (Philo, 1982: 168).

Neden-sonuç çözümlenmelerinde, toplumu bütünüyle düzenleyen sosyal ilişkilerin, örtük ya da açık bir şekilde haber metinleriyle ilişkili olduğu kabul edilir ve bu kabulden yola çıkılarak sosyal ideolojilerin anahtar temalarının haberlerde nasıl temsil edildiği araştırılır. Bu yapılırken ilk olarak açıklayıcı ve yorumlayıcı temalar tanımlanır; ikinci olarak kendi özel bağlamında geliştirilen anlam araştırılır ve üçüncü olarak farklı temaların sıklığı belirlenir (Philo, 1982: 168). Bu analizde de öncelikle açıklayıcı ve yorumlayıcı temalar tanımlanmış ardından da kendi özel bağlamında geliştirilen anlamlar araştırılmıştır. Bu temaların sıklığı ise tez ile doğrudan ilişkili olmadığı için belirlenmemiştir.

3.3.2 Karşıtlıklar ve Dışlamalar

Bir anlamı belirleyen en önemli unsur, söylem içinde bir iktidar ilişkisinin süregittiğini gösteren çatışmadır. Bu iktidar ilişkisi içinde taraflar kendi anlamlarını üretirlerken, öncelikle dışladığı, reddettiği konu, olay veya kişiyi kurarak kendisini konumlandırır (Dursun, 2001: 230). Popülist söylemin bir özelliği olarak görülen “biz ve onlar” karşıtlığının oluşturulmasında olumsuz değerlerin merkezi bir yeri bulunmakta, olumsuz tavır ve davranışlar “onların” niteliği olarak

örneklendirilmektedir. “Olumsuz” olanların yandaşları iki yolla ortaya koyulur: Eğer normlarda farklılık çok uç noktalarda değilse, kişi hoşgörülü çoğulculuğun bir parçası olarak değerlendirilir. Ancak normlardan ve “olumlu”, “meşru” değerlerden farklılık fazlaysa o zaman “biz” ve “onlar” karşıtlığının inşa edilmesi stratejisine geçilir (Fowler, 1991 aktaran; Dursun, 2001: 231). Gerçekten de PKK terör örgütünün internet siteleri incelendiğinde, Türkiye Cumhuriyeti’nin ve onun başta kolluk güçleri olmak üzere tüm kurum ve kuruluşlarını her türlü olumsuz özellikle donatıldığı, terör örgütünün ise her türlü ahlaki meziyete sahip bir “siyasi hareket/ siyasi parti” olarak onun karşısına konumlandırıldığı görülecektir.

Karşıtlık ve dışlamaların nasıl kurulduklarının gösterilmesini elveren en uygun yaklaşım yapısalcılıktır. Yapısalcı yaklaşım, karşıtlıkları ve dışlamaları anlamın oluşumu açısından merkezi bir konuma yerleştirir. Çünkü yapısalcılık, yapıyı oluşturan herhangi bir ögenin mutlaka diğer öğelerle ilişkileri boyunca anlam kazandığını ve asla tek başına herhangi bir anlama sahip olmadığını öne sürer. İdeolojik söylemin genel stratejisi, anlamsal olarak “karşıtlık” tarafından yürütülen bir kutuplaşma şekli olarak, bizim iyi şeylerimizi ve onların kötü şeylerini vurgulamaktır. Bizle ilgili iyi haberler ve onlarla ilgili kötü haberler, önemine göre manşet yapılmaya veya büyük puntolarla dikkat çekilerek verilmeye çalışılır. Van Dijk, bu stratejinin şu dört ilkeye genişletilmesini önermiştir (2004: 57):

“Bizim hakkımızda olumlu şeyleri vurgula,

Onlar hakkında olumsuz şeyleri vurgula,

Bizim hakkımızda olumsuz şeyleri vurgulama,

Onlar hakkında olumlu şeyleri vurgulama.”

Bu tez “arkeolojik bir çalışma” olmadığı; yapısalcı bir anlayışla yapıldığı için karşıtlıklar, örgütlerin ortaya çıkışından itibaren ele alınmamış; Foucault’cu bir anlayışla karşıtlıkların, ilk ortaya çıktığı kökensel ana gidilip bugüne kadar nasıl geliştiğinin izi sürülmemiştir. Toplumsal alanda şu anda fiilen geçerli olan biz ve onlar ya da dost ve düşman karşıtlıklarının, incelenen terör örgütünün web sitesi metinlerindeki karşılıklarına bakılmıştır.

Biz ve onlar karşıtlığının kurulmasında iki ana strateji karşımıza çıkmaktadır. Birincisi yapılan şeyin herkes tarafından kabul gören bir şey olduğunu göstermeye çalışma; yani oydaşma (consensus) yaratma, ikincisi ise bütün kötü özellikleri rakip durumundaki “onlara” atfetmedir. Oydaşma, grup içinde benimsenen ilgiler ve değerler arasında fark ya da ayırım olmadığını varsayar. Örneğin İngilizler dendiğinde İrlandalılar ve İskoçyalılar da bu grubun içindedir. Yine işçi, patron bütün İngiltere vatandaşları bu grubun içinde aynı ilgi ve değerleri paylaşan eşit bireyler olarak kabul edilmiş olur. Basın ise olduğu iddia edilen ortak değerlerin benimsenmesinde büyük rol oynamaktadır. (Fowler, 1991: 49). Terör örgütleri de benzer şekilde bütün taraftarların aynı ahlaki değerleri paylaştığı iddiasındadır. Örneğin PKK terör örgütüne göre bir “gerilla” güvenlik kuvvetleriyle girdiği çatışmada asla teslim olmaz; teslim olmama bir “Parti” geleneğidir; ancak, yine de hapishaneler çatışma sırasında teslim olmuş PKK terör örgütü mensubu teröristlerle doludur. Oydaşma bir bizlik yarattığı gibi oydaşma dışındakileri yani “onları” da yaratır. Bir yandan aynı değerleri ve ilgileri paylaşan “biz”im sayımızı azaltırken, diğer yandan da bizi tehdit eden “onlar” karşısında kendi içimizde daha sıkı bir grup haline gelmemize yardımcı olur. (Fowler, 1991: 49).

Terör örgütlerinin dergilerinde karşıtlık ve dışlamalar yoğun olarak görülmektedir. Örgütler tarafından inşa edilmiş olan kurgu dünyada, bir tarafta gerçeklerin farkında olan örgüt ve sempatizanları ile gerçeği fark etmekten aciz zavallı ezilmiş bir halk, karşı tarafta ise her türlü kötülüğü bünyesinde barındıran her an bir kötülük yapmaya hazır Türkiye Cumhuriyeti Devleti ve onun uzantıları bulunmaktadır. Terör örgütünün kurmuş olduğu bu dünyada hatlar oldukça keskindir. Türkiye Cumhuriyeti'nin hiçbir olumlu özelliği bulunmadığı gibi, bütün güzel ve iyi ahlaki özellikler de örgütte toplanmıştır. Örgüt ve taraftarlarının oluşturduğu "biz", her an yanı başlarında bulunan ve komplolar üreten "onlar" (devlet) karşısında sürekli tehdit altındadır. Bu tehdit altında oluş, örgüt içi birlik ve beraberliğin sağlanmasında oldukça işlevseldir. Ayrıca örgüt elemanlarının yapmış olduğu yanlış şeyler zaman zaman çeşitli komplo teorileriyle düşman olarak görülen devletin üzerine atılmaktadır. Örgüt içi bazı infazların veya toplumun genelinden çok fazla tepki alan bazı eylemlerin devlet tarafından gerçekleştirildiğinin söylenmesi "bütün kötü şeyleri devlet yapar" mitinin yeniden üretimi ile yakından ilişkilidir ve örgüt açısından onarıcı bir nitelik taşımaktadır (Işık, 2006: 99)

3.3.3 Eğretileme ve Düzdeğişmeceler

Eğretileme ve düzdeğişmeceler terör örgütlerinin, ortalama bir insana kendilerini anlatmalarını sağlayan en önemli dilsel araçlar olarak görüldüğü için bir çözümleyici kategori olarak seçilmiştir. Eğretileme ve düzdeğişmeceler günlük hayatta çok sık kullanılan dilsel yöntemlerdir. Eğretilmeler, bilinen şeyler içinden bilinmeyenleri açıklayarak onlara bilinirlik kazandırılmasına yardım ederken, düzdeğişmeceler de parçadan bütünü, bütünden parçayı görmemize yardımcı olur. Ayrıca her ikisi de anlatıma çekicilik kazandırır. Terör örgütleri de günlük dil içinde

iş görmek zorunda olduklarından bu dilsel araçlardan yoğun şekilde faydalanmaktadırlar (Işık, 2006: 100).

Bildik terimler içinden bilinmeyeni açıklamak anlamına gelen eğretileme (metafor) kavramı, 1915 yılında kurulan Moskova Dilbilim ve 1926'da kurulan Prag Dilbilim Çevreleri'nin en önemli temsilcisi kabul edilen Roman Jakobson tarafından geliştirilmiştir. Eğretileme, bir şeyi başka bir şeyle açıklayarak veya yorumlayarak benzerlikler arasından anlamlar üreten bir dilsel imgedir (Lehtonen, 2000: 25). Herhangi bir şeyin niteliğinin bir gerçeklik düzleminde bir başka düzleme geçerek yer değiştirmesi ve böylece bir başka şeyi açıklamasıdır. Bir geminin dalgaları yarıp geçtiği söylendiğinde, saban demirinin hareketi, geminin baş tarafının hareketinin yerine geçecek şekilde kullanılarak eğretileme yapılmış olunur. Bütün benzerlikler metaforik değildir. Fransa ve Paris, İtalya ve Roma arasında aynı düzlemden (ülke, başkent) geldikleri için metafor üretilmez (Lehtonen, 2000: 26). Eğretilemenin önemli bir diğer özelliği de benzerlik ve farklılığı eşanlamlı olarak kullanmasıdır. Aracın ve anlamın aynı paradigma içerisine yerleştirilebilmeleri için yeterli benzerliğe sahip olmaları gerektiği gibi, gerekli karşılaştırmayı yapabilmek için yeterli farklılığa da sahip olmaları gerekmektedir (Fiske, 1996: 123-125).

Jakobson'un, dilbilime kazandırdığı diğer bir kavram da düzdeğişmece kavramıdır. Düzdeğişmece çağrışıma dayalı ilişkilerin kurulmasında kullanılmaktadır. Bir düşünceyi çağrıştırmak ya da bir nesneyi temsil etmek için çağrışımlı bir ayrıntı ya da kavram kullanılarak, parça bütünün yerine, bütün de parçanın yerine geçecek şekilde anlamlar oluşturulur. Düzdeğişmecenin işlevi bir parçanın bütünü, bütünün de parçayı temsil etmesini sağlamaktır (Dursun, 2001: 236). Düzdeğişmecenin en çok kullanıldığı alan haberlerdir. "Ankara AB'ye

girmeye kararlı” şeklindeki bir haber başlığıyla anlatılmak istenen Türkiye Cumhuriyeti’nin Avrupa Birliği’ne girmeye kararlı olduğudur. Düzdeğişmeceler gerçekliğin oldukça etkili aktarıcılarıdır; çünkü belirtisel olarak işlerler. Temsil ettikleri şeyin parçasıdırlar. Düzdeğişmeceleri ateş ve duman gibi “doğal belirtisel göstergeler” den ayıran şey düzdeğişmecelerde keyfi bir seçimin söz konusu olmasıdır (Işık, 2006: 100).

Yukarıda sıralanan üç analitik araç yardımıyla, PKK terör örgütünün internet sitelerindeki metinler, daha önceden yapılan ön incelemeyle belirlenen sekiz konu başlığı altında analiz edilecektir.

- Terör Örgütü ve Örgüt Elemanları
- Terör Örgütünün Yapmış Olduğu Eylemler
- Türkiye Cumhuriyeti Devleti
- Mevcut Hükümet, Siyasal Yapı ve Figürleri
- Türk Silahlı Kuvvetleri (Ordu)
- Kolluk Güçleri (Polis ve Jandarma) ve Korucular
- Toplumsal Hareketler ve Eylemler
- Türkiye’deki Büyük Medya Kuruluşları

Buraya kadar olan bölümde yapılacak olan çözümlemede odaklanılacak konu başlıkları ve bu konu başlıklarına odaklanırken yararlanılacak analitik kategoriler hakkında genel bilgi verilmiştir. Bundan sonraki bölümde ise yukarıda belirtilen esaslar dâhilinde terör örgütünün internet sitelerinin metinleri çözümlenecek ve sonuçlar ortaya koyulmaya çalışılacaktır.

DÖRDÜNCÜ BÖLÜM

ÇÖZÜMLEME

Terör örgütleri hem eylemlerini meşru göstermek, hem de mevcut siyasi yönetime alternatif olarak geliştirdikleri projelerini tüm toplumun yararına olduğunu anlatmak ve bu proje arkasında taraftar toplamak için bazı söylem stratejileri kullanırlar. Söylem stratejisi, belirli türden iktidar ilişkilerinin yaratılması ve sürdürülmesi için dilin olanaklarının harekete geçirilmesidir. Bunu sadece konuşulan dil olarak değil, bütün simge ve işaretlerin seferber edilmesi olarak düşünmek gerekir. Bir söylem stratejisi geliştirmenin amacı, toplumsal alanda çatışmalı bazı konularda doğruluğun ve haklılığın kanıtlanmak istenmesi; iddia edilen bu “doğruluğu” benimseyen taraftarların sayısının arttırılmak istenmesi ve bu “doğruluk” aracılığıyla çeşitli ve farklı çıkarların gerçekleştirilmek istemesidir. Eğer iktidar, toplumsal gruplar arasında bir ilişkinin özelliği olarak ortaya çıkıyorsa ve esas olarak iletişim içindeki etkileşimde oluşuyorsa, söylem stratejileri bu iktidarı kurmaya ve pekiştirmeye yönelik olmaktadır. Söylemsel iktidar biçimlerinin çoğu, eğer zihinlerde oluşturulan iknaya bağlı ise, insanların zihinlerindeki bu etki, öncelikli olarak ekonomik değil, simgesel ve dilsel pratikler aracılığıyla kurulan bir denetimdir. Sağlam ve tutarlı bir söylem stratejisi, iddia edilen “gerçeği” ve insanların zihinlerindeki gerçeklik etkisini denetlemeyi en fazla başaran stratejidir. (Işık, 2006: 94).

Terör örgütünü organize suç örgütünden ayıran en önemli özellik, terör örgütünün siyasi bir amacı gerçekleştirmek için şiddet kullanıyor olmasıdır. Terör örgütlerinin kendilerini “parti” olarak isimlendirmeleri (PKK, DHKP-C vb.) veya askeri kanadın yanında bir de politik kanat olarak yasal bir siyasi parti (Sinn Fein-

IRA bağlantısı) şeklinde örgütlenmeye çalışmaları bu özellikleriyle yakından ilişkilidir. Terör örgütleri de siyasi partiler gibi birtakım siyasi hedeflere ulaşmak için mücadele etmektedir; ancak, bu mücadele demokratik bir mücadele olmayıp zora dayalı ve yasal olmayan bir mücadeledir ve bu mücadele sırasında birçok masum insan hayatını kaybeder. Parti isminin kullanılması ve/veya ideolojinin sürekli vurgulanması, kullanılan şiddeti meşrulaştırmak içindir. Terör örgütünün varlığını devam ettirebilmesi için sayısı az bile olsa bir grup insan tarafından meşru görülmesi gerekir. Bu sebeple meşruiyet terör örgütleri için hayati bir kavramdır. Terör örgütleri bu meşruiyeti yasal ve/veya yasa dışı konferans ve toplantılar düzenleyerek; bir yasal siyasi parti kurarak; broşür, dergi, gazete ve kitaplar yayımlayarak; internet siteleri kurarak ve hatta radyo, televizyon istasyonları kurarak sağlamaya çalışırlar (Işık, 2006: 94). PKK terör örgütünün gazete, dergi, kitap yayın ağından, radyo ve televizyon istasyonlarına ve son zamanlarda internet sitelerine uzanan geniş bir yayıncılık ağına sahip olmasının sebebi de bu meşruiyet kazanma çabasıdır. Burada kastedilen meşruiyet hem iç hem de dış anlamda bir meşruiyettir. Yapılan öldürme ve bombalama olayları hem örgütün mevcut militan ve taraftarları, hem de dış dünyanın en azından bir kısmı tarafından haklı görülmedikçe örgüt varlığını devam ettiremez.

Bu bölümde PKK terör örgütünün internet siteleri incelenecek, örgütün hangi dilsel ve söylemsel stratejileri kullanarak eylemlerini meşrulaştırmaya ve toplumun genel çıkarına uygun olduğunu göstermeye çalıştığı yapısalcı bir yaklaşımla eleştirel söylem analizi metodu kullanılarak tespit edilecektir.

4.1 Terör Örgütü ve Örgüt Elemanları

Bu tema, PKK terör örgütünün kendisine nasıl baktığını, kendisini toplumsal hayatın neresine ve ne olarak konumlandığı ve ne için mücadele ettiğini ortaya koymak için belirlenmiştir. Daha önce de belirtildiği gibi bir terör örgütünün varlığını devam ettirebilmesi için sayısı az bile olsa bir kısım insan tarafından haklı görülmesi ve desteklenmesi gerekir. Böyle bir destek olmadıkça örgüt varlığını devam ettiremez. Bu sebeple terör örgütleri meşru görülebilecek ulvi bir amaç veya amaçlar için mücadele ettiğini söyler ve buna başta taraftar ve sempatizanları olmak üzere mümkün olan en fazla sayıda insanı ikna etmeye çalışır.

PKK terör örgütü de diğer terör örgütleri gibi hitap ettiği kitleyi ve mensuplarını, verdiği mücadelenin haklılığına inandırmak için çeşitli söylemsel stratejiler kullanır. Terör örgütü söyleminin merkezinde PKK'nın ve sözde lideri Abdullah Öcalan'ın, Kürt halkının meşru temsilcisi olduğu ve onun özgürlüğü için mücadele ettiği iddiası vardır.

“Kürdistan yıllardır sömürü ve talan altında olan bir ülkedir. Sürekli savaşların olduğu ve bunların sonucunda yaşanan katliamlar sonucunda binlerce kişi yaşamını yitirmiş bir o kadarı da ülkesini terk etmek zorunda kalmıştır. Kürtlerin bütün bunlara karşı kendini savunma örgütleri ve araçları olmamıştır. Sürekli başkalarının yanında savaşa katılma durumları olmuştur...Bu gidişata PKK'nin çıkışı ile son verilmiştir.”(http://www.hpgonline.com/tr/index.php?option=com_content&task=view&id=177&Itemid=262, erişim 11 Temmuz 2009).

“PKK'nin **silahlı mücadelesi** Kürdistan'da önemli gelişmeler yaratan bir direniş sürecidir. Bu süreç Kürt halkını adeta yeniden yaratan ve var eden bir süreçtir. Özellikle Kürt sorununu dünya gündemine taşıması ile Kürt siyaseti ve kimliğinin bu düzeyde kabul görüyor olması Kürt halkının PKK öncülüğünde toplumsallaşan mücadelesinin bir ürünü olduğu kesin bir gerçektir. Kürdistan'da silahlı mücadele, Kürt halkını **ölüm döşeğinden alarak**, bugünkü çözüm sürecine taşımış ve Kürt toplumunda yeni bir devrimsel süreç geliştirerek, ulusal demokratik kurumların

temelini atmıştır.” (<http://dengemed.me/News-sid-Karay-lan-PKK-Kuert-halk-n-n-ulusal-savunma-guecueduer--3997.html>, erişim 11 Temmuz 2009).

“**Özgürlük Hareketimiz** demokratik sürecin gelişmesi ve barışın gerçekleşebilmesi için yıllardır çok büyük çaba ve fedakarlıklarda bulunmuştur...”. (<http://www.hpg-online.com/tr/>, erişim 30 Haziran 2009).

“Sömürgecilik tarafından korkutulmuş, sindirilmiş, kendisine güvensiz kılınmış Kürdistan halkından özgürlük iradesini serhildanlar içinde kanıtlamış, **uluslararası komplocu güçlerin** ve **sömürgeci güçlerin** tüm oyun ve hilelerine karşı örgütlü direnişini aralıksız sürdürme güç ve kararlılığına ulaşmış bir halk gerçekliği yaratılmıştır. Bugün de bu duruş, Kürdistan'ın tüm alanlarında demokratik konfederalizmi inşa ederek yepyeni bir özgür yaşam imkânını yaratmış bulunmaktadır.” (<http://www.hpg-online.com/tr/>, erişim 1 Temmuz 2009).

“Partimiz PKK öncülüğünde gelişerek, tüm insanlığa mal olan ve giderek ezilen halkların yüce sosyalizm yolundaki tek umudu haline gelen mücadelemiz, bir bütünen ulusal yok oluş sürecini yaşayan, soysuzlaşmanın eşiğine getirilen bir halkı tarihten ilk defa yücelerek hak ettiği yere getirmiştir.” (<http://www.hpg-online.com/tr/>, erişim 2 Temmuz 2009).

“...hiçbir dönemde Kürt isyanları veya Kürt silahlı güçleri **her dört parçadan** gençleri bir araya getirememiştir. Ama PKK hareketi aynı zamanda HPG ile ulusal ordu ve gerilla gücünü de yaratmıştır. Her parçadan, her kesimden, her yaştan ve en önemlisi de kadının da katılımıyla ulusal, sınıfsal, cins, yaş, yöresel fark gözetmeden Kürt halkının bütünü simgeleyen, bileşkesi konumuna ulaşan bir ulusal savunma gücünü açığa çıkarmayı başarmıştır. Önder Apo'nun emekleriyle ve önderliğinde PKK, diğer isyan hareketleri gibi, bir bölgeyle sınırlı kalmamıştır... Bir parti, bir isyan hareketi olmayı çoktan aşmıştır. Uluslararası ve bölgesel bir güç konumuna gelmiştir.” (<http://www.pkk-online.info/tr/detay.php?kat=3&id=105>, erişim 16 Temmuz 2009).

Neden sonuç bağıntıları açısından incelendiğinde yukarıdaki alıntıda şu türden bağıntıların geliştirildiği saptanmaktadır:

-Kürtler kendi savunma güçleri ve araçları olmaması nedeniyle başkalarının yıllarca yanında savaşa katılmak zorunda kalmışlardır.

-PKK, yıllardır sömürölmüş, ülkesi talan edilmiş, savaşlarda birçok insanını yitirmiş Kürt halkının bu gidişe dur diyerek kendi savunma gücünü kurması sonucunda ortaya çıkmıştır.

-Sürekli yaşanan savaşlar sebebiyle birçok Kürt yaşamını yitirmiş ya da bulunduğu toprakları terk etmek zorunda kalmıştır.

-PKK'nın silahlı mücadelesi, Kürt sorununun dünya gündemine taşınmasını, Kürt kimliğinin tanınmasını ve Kürt toplumunun ulusal demokratik kurumlarının temelini atılmasını sağlamıştır. Korkutulmuş, sindirilmiş, kendine güveni kırılmış Kürt halkının özgür bir yaşam imkânını yaratmasına sebep olmuştur.

-PKK öncülüğünde gelişen mücadele, Kürt halkının soysuzlaşmasını ve yok olmasını engellemiştir.

-PKK'nın diğer Kürt isyanlarından farklı olmasının sebebi PKK'nın kadın, erkek, çocuk, genç her yaştan, her yöreden bütün Kürtleri mücadeleye dâhil etmesidir. Bunda farkı yaratan ise Öcalan'dır.

Aynı alıntılarda kurulan karşıtlık konumlarını saptadığımız belli başlı şu karşıtlıklar örtük ya da açık olarak işaret edilmektedir:

-Kürtlerin yaşadığı bölgeleri egemenliği altında bulunduran ülkeler ve Kürt halkı,

-Uluslar arası sömürgeci güçler/büyük devletler ve PKK,

-Ezilen halklar ve Kürt halkı,

-Klasik isyanlar ve PKK.

Son olarak eğretileme ve düzdeğişmece ifadeler olarak şu ifadeler yer almaktadır:

- ölüm döşeginden almak: yok olmaktan kurtarmak,
- PKK'nın silahlı mücadelesi: terör eylemleri,
- Özgürlük Hareketi: terör örgütünün silahlı eylemleri,
- uluslararası komplocu güçler.... işaret ettiği...Öcalan'ı Türkiye'ye teslim eden büyük devletler,
- uluslararası sömürgeci güçler.... işaret ettiği...Öcalan'ı Türkiye'ye teslim eden büyük devletler,
- her dört parça...işaret ettiği... İran, Irak, Suriye ve Türkiye'de Kürtlerin yoğun olarak yaşadığı bölgeler

PKK terör örgütü yayınlarında terör örgütü başı Abdullah Öcalan, üzerinde en çok durulan tema durumundadır. Bünyesinde bütün ulvi özelliklerini birleştirmiş “insanüstü” bir varlık olarak temsil edilen Öcalan, adeta tanrılaştırılmıştır. Kendisinin doğduğu yerler kutsanmalı, onu doğuran anne “Tanrıça” olarak selamlanmalıdır. Doğum günü, yakalanma günü yani onunla ilgili her olay mutlaka kutlanmalı ya da anılmalıdır. Hayatı herkesinkinden daha değerlidir. Özgürlüğü için herkes canını dahi vermeye hazır olmalıdır; çünkü o Kürt halkını ölüm uykusundan uyandırarak bugünlere taşımıştır:

“PKK ve onu var eden **Başkan APO**, aleyhte gelişen bu gelişmeyi tersyüz ederek, sadece kimliği değil, beyni de **egemenler** adına çalışan, ona hizmet eden, onun için savaşıyor ve giderek hayvanlaşmanın eşiğine getirilen ve emperyalizmin de hizmetine sunulan Kürt halkını ölüm **uykusundan uyandıran**, diriltten, kendi özgürlüğü için savaşıyor, savaştıran bir konuma getirmiştir.” (<http://www.hpg-online.com/tr/>, erişim 3 Temmuz 2009).

“Bu halkın **ayağa kalkışını, şahlanışını** gerçekleştiren Başkan Apo'yu bunun için sahiplenecektir. Doğduğu yerleri kutsayacaktır, doğuran anayı tanrıçalaştıracaktır, doğum gününü kendi doğum günü olarak bilecektir, onun yaşamını kendi yaşamı

olarak ele alacaktır. Ve onun özgürlüğünü kendi özgürlüğü olduğunu bildiği için ona ölümüne bağlı yaşayacaktır. Ve bunların hepsini bir milat yani tarihin başlangıcı olarak kabul edecektir.” (http://www.hpg-online.com/tr/index.php?option=com_content&task=view&id=173&Itemid=260, erişim 9 Temmuz 2009).

“Dört nisan Rêber Apo'nun doğum günü, “Ana tanrıçanın oğlu” olarak kendisini tanımlayan Rêber Apo nisan ayında doğması elbette ki tesadüf değildir... Evrende hiçbir şey tesadüf olmadığı gibi Urfa'nın peygamberler diyarı olması ve Ortadoğu'nun kaderini değiştirecek yüce insanın burada dünyaya gelmesi elbette ki tesadüf değildir.” (www.hpg-online.net/yja_star/guncel/guncel_7.htm, erişim 10 Temmuz 2009).

“Kürt kadınları açısından en temel mücadele gerekçesi de, özgürlük yolunda kadın yoldaşı ve özgür toplumun öncüsü olan Rêber APO'nun özgürlüğü sorunudur... Özgürlük umudumuzun temsilcisi, tüm değerlerimizin yaratıcısı, kadınların sevgi kaynağı esaret altındayken, özgürlüğü gerçek anlamıyla yaşamak söz konusu olamaz.” (<http://www.hpg-online.com/tr/>, erişim 30 Haziran 2009).

“Kadınlar olarak Önderliğimizin özgürlüğüne **kilitlenerek** mücadelemizi daha da yükseltmek, örgütlülüğümüzü derinleştirmek önem taşımaktadır. Her eylemde, yaşamın her anında, çalışmaların tümünde merkeze Önderliğimizin özgürlüğünü ve Kürt sorunundaki muhataplığını koymak, saldırılar karşısında meşru savunma hakkını kullanarak demokratik mücadeleyi daha yaygın, etkili kılmak ve geniş kesimlerle yapmak, Kürt kadınının kazandığı iradesel özgürlük duruşunu süreklileşen bir mücadele ile ortaya koymak sürece en büyük cevabı oluşturacaktır.”(<http://www.pkk-online.info/tr/detay.php?kat=3&id=104>, erişim 16 Temmuz 2009).

“Komplonun gerçekleştiği günden bugüne kadar halkımız bir gün bile Önderliğini yalnız bırakmamış ve gerektiğinde **kendini bir ateş topu yapmaktan** çekinmemiştir. Analarımız ve gençlerimiz sokak sokak, barikat barikat direnmiş ve sistemin ördüğü bu **zulüm kalelerini** aşmasını bilmiştir”. (<http://www.hpg-online.com/tr/>, erişim 30 Haziran 2009).

“Önderliğimiz **uluslararası komplocu güçlerin** ortak operasyonuyla 15 Şubat 1999'da Kenya'da kaçırılarak esaret altına alındı. Bizzat ABD istihbaratı tarafından yürütülen operasyonla Önder APO, uluslararası hukuk kuralları hiçe sayılarak kaçırıldı ve Türk Devleti'ne teslim edildi.” (<http://www.pkk-online.info/tr/detay.php?kat=3&id=105>, erişim 16 Temmuz 2009).

“İnkâr-imha konseptinde ısrara karşı verilecek en etkili cevap Önderliğin özgürlüğüne endekslenmek ve bütün çalışmaları bunu gerçekleştirmek iddiasıyla yürütmektir. Halkımızın Önderliğini sahiplenmesi ve Önder Apo'nun direnişi 29 Haziran idam

kararını boşa çıkarmıştır.” (<http://www.pkk-online.info/tr/detay.php?kat=3&id=105>, erişim 16 Temmuz 2009).

“Önderliğimizin Amed surlarında halkla, çocuklarla buluşma rüyasını gerçekleştirmenin yolu; birlik içinde örgütlenme, mücadele etme ve herkesin her dönemden daha fazla fedakârlık yapması ve çalışmasından geçer. Önderliğimizin rüyası hepimizin rüyasıdır. Seferberlik ruhuyla bu rüyayı gerçekleştirelim ve Amed’de Reber APO ile **gök kuşağının renkleri** altında buluşalım.” (<http://www.pkk-online.info/tr/detay.php?kat=3&id=105>, erişim 16 Temmuz 2009).

“Hareketimizin 10. Kongresini gerçekleştirdiği 31. yılımızda bütün Kürt halkı tek seçenek olarak Önder APO’nun özgürlüğünü esas almalıdır... Bu kutsal amaç için özellikle yurtsever Kürt gençliğini, başta en radikal eylemlilik olan gerillaya katılım olmak üzere, bütün eylemlerde **en ön safta yer almaya** çağırıyoruz.” (<http://www.hpg-online.com/tr/>, erişim 30 Haziran 2009).

“Yani Kürdistan’da PKK’nin fikirleri ve ideolojisinin çıkışı kendi başına bir fedailik gerektiriyor. İlk fedai elbette ki Önder Apo’dur. Her şeyi göze alarak adım atıyor. Herkes biliyor ki, Önder Apo bu duruşunu bugün de devam ettiriyor.” (<http://www.pkk-online.info/tr/detay.php?kat=2&id=144>, erişim 7 Temmuz 2009).

“**Uluslararası komplonun** on birinci yılını komployu yenme yılı haline getirmelidirler. On birinci yılda “İmralı işkencesine son ve Önder APO’ya özgürlük” hedefini önemli ölçüde gerçekleştirecek bir mücadeleyi mutlaka ortaya çıkarmalıdır. Bizim inancımız budur, hedefimiz de bu temeldedir. Halk olarak, hareket olarak kararlılığımız bu çerçevededir.” (http://www.hpg-online.com/tr/index.php?option=com_content&task=view&id=123&Itemid=292, erişim 11 Temmuz 2009).

“15 Şubat, mücadele tarihimizin en önemli dönüm noktası olduğu gibi, Kürdistan Halk tarihimizin en trajik, ulusal düzeyde bütün halkımızın ölümüne başkaldırmasını sağlayan en kabul edilmez olayıdır. Uluslararası Komplo karşısında hem Kürdistan’ın bütün parçaları hem de dünyanın her yerindeki Kürtler yekvücut olarak isyan haline geçmişlerdir. Hiçbir acı halkımızın bu düzeyde başkaldırmasını sağlamamıştı. Bu anlamda Önderliğimize karşı gelişen Uluslararası Komplo ve bunun sonucu olan esaret altına alınması durumu tarihimizin en büyük komplosudur, halk özgürlük gerçekliğimize geliştirilen en büyük saldırdır...Halkımızın 15 Şubat’ı bu kadar büyük bir öfke ve intikam duygularıyla karşılaması Önderliğimizle kurduğu bu derin özgürlük bağlarından dolaydır.” (http://www.hpg-online.com/tr/index.php?option=com_content&task=view&id=119&Itemid=296, erişim 13 Temmuz 2009).

Neden sonuç bağıntıları açısından incelendiğinde yukarıdaki alıntılarda şu türden bağıntıların geliştirildiği saptanmaktadır:

-Apo PKK'yı var ettiği ve emperyalizmin hizmetindeki Kürt halkının içinde bulunduğu durumun farkına varmasını sağlayarak Kürtleri özgürlükleri için savaşıyan bir halk haline getirdiği için, Kürt halkı ona sahip çıkmalı, doğduğu günü ve doğduğu toprakları kutsamalı, annesini tanrıça kabul etmeli, kendi yaşamını onun yaşamı kabul etmeli, onun özgürlüğünü kendi özgürlüğü bildiği için ölümüne ona bağlı yaşamalıdır.

-Apo, kutsal bir kişiliğe sahip olması sebebiyle Hz. Muhammed doğduğu ay olan Nisan ayında ve peygamberler şehri Urfa'da doğmuştur.

-Kürt kadınları özgürlüklerini Apo'ya borçludur. Bu sebeple o esaret altındayken kadınların özgür olmaları mümkün değildir.

-Abdullah Öcalan'ın uluslararası bir komplo ile Türkiye'ye getirilmesi sebebiyle Kürt halkı kendisine destek olmakta bir gün bile onu yalnız bırakmamakta, onun özgürlüğü için mücadele etmektedir.

-Kürt halkının Apo'ya sahip çıkması sebebiyle ona verilen idam cezası uygulanamamıştır.

-15 Şubat 1999 Kürt halkının önderi Apo'nun Türkiye'ye getirilme tarihi olması nedeniyle Kürdistan tarihinin en önemli günüdür. Bu olay ulusal düzeyde Kürt halkının başkaldırmasına sebep olmuştur.

-Kürt gençliği, Apo'nun özgürlüğüne kavuşması için başta terör örgütünün dağ kadrosuna katılım olmak üzere bütün eylemlere katılmalıdır.

-Önder Apo, büyük fedakârlık göstererek PKK'yı kurduğu için Kürt halkı da fedakârlık göstererek onun özgürlüğü için çabalamalıdır.

-Apo, Kürt halkı ile derin bir özgürlük bağı kurmuş, bu sebeple de Kürt halkı 15 Şubat olayını öfke ve nefretle karşılamıştır.

-Abdullah Öcalan'ın en büyük hayali, bir gün Diyarbakır kalesinde çocuklarla ve halkla buluşmaktır. Bu sebeple bütün herkes onun bu hayalini gerçekleştirmek için gayretle çalışmalıdır.

Aynı alıntılarda kurulan karşıtlık konumlarını saptadığımız belli başlı şu karşıtlıklar örtük ya da açık olarak işaret edilmektedir:

- Emperyalist devletler ve Kürt halkı,
- Kürt halkı ve devlet sistemi,
- Uluslararası sistem ve Kürt halkı,
- Kürt kadını ve Türk devleti,
- ABD ve Kürt halkı.

Son olarak eğretilme ve düzdeğişmece ifadeler olarak şu ifadeler yer almaktadır:

- Başkan APO veya Önder Apo: terör örgütü başı Abdullah Öcalan,
- zulüm kaleleri: sistemin Kürt halkı önüne çıkardığı yasal ve fiziki engeller,
- ayağa kalkmak: isyan etmek,
- şahlanmak: başkaldırmak, isyan etmek,
- kendini bir ateş topu yapmak: kendi yakmak,

- en ön safta yer almak: öncü olmak, bir olaya öncülük etmek,
- Ortadoğu'nun kaderini değiştirecek yüce insan: Abdullah Öcalan,
- uluslararası komplo: Öcalan'ın Türkiye'ye getirilmesi,
- kilitlenmek: bir işe odaklanmak, yoğunlaşmak,
- gök kuşağının renkleri: terör örgütün bayraklarında kullandığı sarı, kırmızı, yeşil renkler,
- egemenler...işaret ettiği...Kürtlerin yaşadığı bölgeleri yöneten devletler.

Zaman zaman terör örgütü başı Öcalan'ın özgürlüğü için kendisini yakan bazı militanların hayat hikâyelerine yer verilerek örtük olarak herkesten benzer davranışlarda bulunmaya hazır olmaları beklenir:

“Tüm acıların ve zulümlerin kaynağı olan **komplocu efendilerin, Önder APO** şahsında başta tecrit olmak üzere, imha ve inkâr konseptini tüm halkımıza ve hareketimize karşı derinleştirdikleri bir süreçte Viyan5 yoldaşın eylem ateşi **komplocu efendilerin** konseptini boşa çıkarmanın en zirvesel ifadesi olmuştur. Bedenin ateşiyle sınıflı toplum uygarlığının buz tutmuş yürek ve beyinlerini eriterek, **batının İnsan Hakları Mahkemesinin** yalancılığını ve sahtekârlığını ortaya çıkarmak ve tarihin adaleti önünde şahit olmak isteyen Viyan yoldaş, Önder APO'nun yaratmak istediği Hakikat ve Aşk Felsefesi'nin en yaman koruyucu ve uygulayıcı **meleği olmuştur.** (www.hpg-online.com/tr/sehit_viyan/sehit_viyan5.html, erişim 11 Temmuz 2009).

Yukarıdaki alıntıda şu türden neden sonuç bağlantılarının geliştirildiği görülmektedir:

⁵ Şubat 2006 tarihinde Kandil'de kendini yakarak terör örgütü başına yapılan uygulamaları protesto eden Kuzey Iraklı kadın militan Leyla Wali Hasan.

-Viyan isimli terörist, Apo'ya ve PKK'ya karşı girişilen yok etme girişimlerini engellemek maksadıyla kendisini yakmış ve eylemi sonucunda bu girişimleri boşa çıkarmayı başarmıştır.

-Aynı terörist kendisini yakması sebebiyle Apo'nun felsefesinin koruyucu meleği haline gelmiştir.

Aynı alıntıda şu karşıtlık konumları saptanmıştır:

- komplocu efendiler ve Kürt halkı,
- Türkiye Cumhuriyeti'ni yönetenler ve Kürt halkı (örtük),
- Batının İnsan Hakları Mahkemesi ve Apo ,

Aynı alıntıdaki eğretileme ve düzdeğişmece ifadeler şunlardır:

- komplocu efendiler: Türkiye Cumhuriyeti,
- koruyucu melek olmak: bir amaç uğruna ölnek

PKK terör örgütü mensuplarından çatışmalar sırasında hayatını kaybedenleri şehit olarak nitelendirir. Bunlardan bir kısmı sembol olarak seçilir ve efsaneleştirilir. İsimleri ve hikâyeleri sürekli tekrarlanarak diğerleri de onlar gibi olmaya özendirilir. Terör örgütü kendisini de şehitler partisi olarak nitelendirerek şehitlerin PKK için çok önemli olduğu göstermeye çalışır. Teröristlerin ölüm haberleri yayımlandığında intikamlarının alınacağı, kanlarının yerde kalmayacağı belirtilir ve eylem haberleri verilirken herhangi bir yerde daha önce öldürülmüş mensuplarının intikamlarının alındığı açıklanır.

“30 yılı aşan mücadele tarihinde verilen **şehitlerle** PKK, halkımızın gönlünde bir şehitler partisine dönüşmüştür... Bir yönüyle şehitlerin mirası PKK'nin ideolojisidir. Bu anlamıyla şehitlerin mirası bizim ideolojik çizgimiz olmuştur. HPG olarak

şehitlerimizin anılarına bağlı kalacağımızın ve **her dört parçada** Demokratik Konfederalizm hedefine ulaşılan kadar mücadele iddiası ve kararlılığıyla hareket edeceğimizin sözünü bir kez daha halkımıza veriyoruz. (<http://www.firatnews.com/index.php?rupel=nuce&nuceID=9621>, erişim 8 Temmuz 2009).

“PKK, halkımızın gönlünde bir şehitler partisine dönüşmüştür... Bir yönüyle şehitlerin mirası, PKK'nin ideolojisidir. Bu anlamıyla şehitlerin mirası bizim ideolojik çizgimiz olmuştur. PKK şehitler partisidir. Her şart ve koşulda bizim için şehitlerimiz mücadelemizin meşalesi, yol göstericileridirler. Şehitleri anmak, anlatmak halka mal edebilmek mücadelemizin en temel görevlerindedir.” (www.hpg-online.com/tr/index.php?option=com, erişim 6 Temmuz 2009).

“Bizler Halk Savunma Güçleri (HPG) olarak **şehit düşen** bu arkadaşlarımızın barışın ve özgür yaşamın fedailerini olduğunu ve anılarına her daim sahip çıkacağımızı belirtirken, **TC ordusunun saldırıları** sürdükçe kendimizi savunacağımızı belirtiyor şehit düşen arkadaşlarımızın **kanlarının yerde kalmayacağını** yeminini ediyor ve Kürt halkının başı sağ olsun diyoruz.” (<http://www.hpg-online.com/tr/>, erişim 30 Haziran 2009).

“21 Mart 1986 yılında Findık taburuna eylem yaptıktan sonra bazı eşyaları **kaldırmıştık**. Agit, Mazlum yoldaşın intikamını aldık dedi...” (<http://www.fermandar.com/>, erişim 7 Temmuz 2009).

“**Amara Şehitleri** Anısına Eylem: 17 Asker Öldürüldü, 2 gün süren operasyon sırasında Amara Yürüyüşü'nde şehit düşen yurtseverlerimiz ve son dönem şahadete ulaşan gerillalarımız anısına **Zagros güçlerimiz** tarafından 4 eylem gerçekleştirilmiştir.” (www.hpg-online.com/tr/index.php?option=com, erişim 8 Temmuz 2009).

“En büyük özlemi olan özgür yaşam tutkusuyla PKK öncülüğünde büyük değerler yaratan Kürt halkı Mazlumlardan Agitlere, Zilanlara, Adıllara, Gülbaharlara **bir zincirin halkaları** gibi binlerce kahramanı bağrında yaratarak tarihine yaraşır bir özgürlük mücadelesi olan bir halk gerçekliğine ulaşmıştır.” (<http://www.hpg-online.com/tr/>, erişim 30 Haziran 2009).

“PKK Yürütme Komitesi yaptığı açıklamada, 'Kürdistan özgürlük mücadelesinde bir dönüm noktası olan **15 Ağustos Atılımını** gerçekleştiren ölümsüz büyük komutan Mahsum Korkmaz (Agit) yoldaşı şahadetinin 24. yılında saygı ve minnetle anıyor, onun anısına Kürdistan özgürlük mücadelesini zafer ile taçlandırma sözümüzü yineliyoruz' diye belirtti.” (<http://www.gundem-online.com/haber.asp?haberid=70153>, erişim 8 Temmuz 2009).

“(Mahsun Korkmaz’ı anlatan bir yazıdan alıntı)1 985 yılının yaz aylarında bir **efsane** dolaşıyordu Botan eyaletinde. Sadece anlatılan, hayal edilen bir efsane değildi bu. Elini uzatsan dokunacağın kadar yakın, beynini ve yüreğini saracak kadar gerçektir. İçimizde, bize ait olan, ama bir o kadar da uzak bir efsaneydi. Ne gökyüzünün genişliği, ne de toprağın bereketi bu kadar şaşırtıcı ve gerçek değildi.” (<http://www.fermandar.com/>, erişim 7 Temmuz 2009).

“2002 yazında Zozan Yoldaş ve daha gençliğinin baharında olan Mahir arkadaş Zap’ın Sergelê köyünde görevdeyken, tank baskınına uğrayarak Şehit düştüler. Bu olayın en acı tarafı da **keklik soylu hainlerin** düşmana bilgi vermeleriyle şahadetlerin gerçekleşmiş olmasıydı. (<http://www.pkk-online.info/tr/detay.php?kat=12&id=69>, erişim 16 Temmuz 2009).

Neden sonuç bağıntıları açısından incelendiğinde yukarıdaki alıntıda şu türden bağıntıların geliştirildiği saptanmaktadır:

-PKK otuz yılı aşkın süredir devam ettirdiği silahlı mücadele sırasında birçok militanını kaybetmiş; bu sebeple bir şehitler partisine dönüşmüş ve şehitlerin mirası PKK’nın ideolojisi haline gelmiştir.

-Kürt halkı içinden Agit, Zilan gibi kahramanlar çıkarabilmesi sebebiyle kendine yaraşır bir özgürlük mücadelesi vermeyi başarmıştır.

-PKK silahlı mücadele sırasında kaybettiği militanların anılarına sahip çıkmak için onların intikamını alacak, yani asker öldürecektir.

-Terör örgütü başının doğum yeri olan Urfa’nın Halfeti ilçesinin Ömerli (Amara) Köyü’nde çıkan olaylarda jandarmanın müdahalesi sonucu iki kişinin hayatını kaybetmesi nedeniyle, terör örgütü bunların intikamını almak için eylem yapmış ve askerleri şehit etmiştir.

-Mahsun Korkmaz, 15 Ağustos 1984’de Eruh ve Şemdinli baskınlarında önemli bir rol oynaması sebebiyle bu yılda anılmış ve anılmaya devam edecektir. Bu eylemlerde oynadığı rol kendisini bir efsane kişilik haline getirmiştir.

- Zozan ve Mahir isimli iki terör örgütü mensubunun güvenlik kuvvetleri tarafından öldürülmesinin sebebi Sergele köyünde yaşayan bazı kişilerin askerlere bilgi vermesidir.

Aynı alıntılarda kurulan karşıtlık konumlarını saptadığımız belli başlı şu karşıtlıklar örtük ya da açık olarak işaret edilmektedir:

-HPG ve Türkiye, Irak, İran ve Suriye karşıtlığı (örtük),

-HPG ve TC Ordusu,

-Fındık Taburu (Şırnak'ta bir askeri birlik) ve PKK'lı bir terörist grup,

-Gerçek Kürtler ve kekli soylu hain Kürtler (örtük).

Son olarak eğretileme ve düzdeğişmece ifadeler olarak şu ifadeler yer almaktadır:

-şehitler: terörist eylemler yaparken hayatını kaybeden teröristler,

-TC Ordusu'nun saldırıları: Türk Ordusu'nun yaptığı operasyonlar,

-kaldırmak: kaçırmak, ganimet olarak almak,

-kanın yerde kalmaması: intikamının alınması,

-bir zincirin halkaları: terör örgütünün yürüttüğü terör eylemlerinde ölenler,

-15 Ağustos atılımı: Eruh ve Şemdinli baskınları,

-efsane: terör örgütü militanı Mahsun Korkmaz,

-keklik⁶ soylu hainler: askeri birliklere bilgi veren Kürtler,

-her dört parça... işaret ettiği... İran, Irak, Suriye ve Türkiye’de Kürtlerin yoğun olarak yaşadığı bölgeler.

21 Mart 1982 tarihinde Diyarbakır Cezaevindeki koşulları protesto etmek amacıyla Mazlum Doğan⁷ isimli teröristin örgütün talimatları doğrultusunda kendisini yakması, hemen ardından da 14 Temmuzda da Hayri Durmuş, Kemal Pir, Akif Yılmaz ve Ali Çiçek isimli teröristlerin ölüm orucuna başlamaları terör örgütünün tanınmasına ve ilgi çekmesine katkıda bulunmuştur. Bu olaylar o tarihten bu yana sürekli olarak canlı tutulmaya ve propaganda malzemesi olarak kullanılmaya devam etmektedir:

“12 Eylül askeri darbesi ardından, Türkiye ve Kürdistan zindanlarında **tutsaklar** üzerinde uygulanan insanlık dışı uygulamalara karşı, 14 Temmuz 1982 yılında Diyarbakır **zindanında** PKK'nin öncü kadrolarından Kemal Pir, M. Hayri Durmuş, Ali Çiçek ve Akif Yılmaz girdikleri Ölüm Orucuyla bir milat oldular. Tarihe, 'Büyük Ölüm Orucu' veya '14 Temmuz direnişi' olarak geçen bu süreci ...” (<http://www.gundem-online.com/haber.asp?haberid=75258>, erişim 15 Temmuz 2009).

“Bu temelde Mazlum Doğan yoldaş hareketin varlığını ve çizgisini savunmak için Amed zindanı koşullarında **ilk fedai eylemini** gerçekleştirdi. Ardından da 14 Temmuz direnişçileri; Hayri Durmuş, Kemal Pir, Akif Yılmaz ve Ali Çiçek yoldaşlar aynı fedai ruhla parti çizgisini yaşamsallaştırmak için **kendilerini feda ettiler**. Sonrasında mücadelenin tüm alanlarında; dağda, zindanda bu ruh gittikçe daha da gelişti. AGİT’ler (Mahsun Korkmaz’lar) şahsında fedai ruh gürleşerek tüm ARGK savaşçı gücünde temel bir alt yapı oluşturdu.” (<http://www.pkk-online.info/tr/detay.php?kat=2&id=144>, erişim 7 Temmuz 2009).

“Kürdistan halkının direniş ve mücadele tarihinde önemli bir yeri olan 14 Temmuz Büyük Ölüm Orucu direnişinde şehit düşen PKK öncü kadrolarından M.Hayri

⁶ Keklik edebiyatta ve sanatta soyuna ihanet eden bir hayvan olarak gösterilir. Avcılar kafeste yetiştirdikleri keklıkları avlanmak için yanlarında götürürler ve keklığın ötmesine gelen diğer keklıkları avlarlar. Keklik diğer keklıkların öldürülmesinde avcıya yardımcı olduğundan kendi soyuna ihanet eden bir hayvan olarak görülür.

⁷ Adı geçen terörist resmi kayıtlara göre kendisini yakarak değil, asarak intihar etmiştir.

Durmuş, Kemal Pir, Akif Yılmaz ve Ali Çiçek yoldaşları saygıyla anıyor, anılarına Özgürlük mücadelesini daha fazla yükselterek karşılık vereceğimizi belirtiyoruz... Bugün Kürdistan halkı Kemal Pir, M.Hayri Durmuş, Akif Yılmaz ve Ali Çiçek'in direnişleriyle açtığı yolda ilerleyerek, hem Kürt sorununun demokratik çözümünü dayatmakta, hem de Türkiye'nin demokratikleşmesinin programını ortaya koymaktadır. Türkiye halkının yiğit evladı ve Partimiz PKK'nin öncü militanlarından Kemal Pir'in böylesi tarihsel bir eylemde bulunması, hem halkların kardeşliğinin yol-yöntemini hem de, Türkiye'de demokratikleşmenin nasıl bir ruhla gerçekleştireceğini somut bir biçimde gözler önüne sermiştir." (<http://www.pkk-online.info/tr/detay.php?kat=2&id=149>, erişim 16 Temmuz 2009).

"14 Temmuz'u anıyoruz. Bugün, bir grup **zindan** direnişçisi kendi şahıslarında, bir halkın bütün özgürlük umutlarını son kırıntısına kadar yok etmek isteyen düşmana karşı, kendilerinde somutlaştırdıkları PKK direnişçiliğini gösterdiler. Bu, tartışmasız bir gerçektir." (http://www.hpg-online.com/tr/index.php?option=com_content&task=view&id=318&Itemid=1, erişim 8 Temmuz 2009).

"14 Temmuz ruhu koşullar ne olursa olsun boyun eğmeme ve sürekli mücadele etme tarzı ve kültürü ortaya çıkarmıştır. Bu temelde de Kürt halkının direnerek **sömürgeciliğin politikalarını** boşa çıkarıp mevziler kazanmasına ve kendini bilinçlendirerek, örgütleyerek **inkârcı sömürgeciliğin** karşısında ayakta durmasına yol açmıştır." (<http://www.gundem-online.com/haber.asp?haberid=75258>, erişim 9 Temmuz 2009).

Neden sonuç bağıntıları açısından incelendiğinde yukarıdaki alıntıda şu türden bağıntıların geliştirildiği saptanmaktadır:

- 12 Eylül döneminde Diyarbakır cezaevinde yaşanan işkence olaylarına dikkat çekmek için önce bir terör örgütü mensubu kendisini yakmış ardından da dört terör örgütü mensubu ölüm orucuna başlamış ve bu eylem sırasında hayatlarını kaybetmişlerdir.

- Mazlum Doğan, PKK'nın varlığını ve çizgisini korumak amacıyla kendi yakmış ve hayatını kaybetmiştir. Bunun sonucunda PKK'da bir fedai ruhu altyapısı oluşmuştur.

-PKK, Kemal Pir, M. Hayri Durmuş, Akif Yılmaz ve Ali Çiçek gibi militanların ölüm orucunda yaşamını yitirmesi sonucunda Kürt sorununun çözümünü ve Türkiye'nin demokratikleşmesini dayatacak güce erişmiştir.

- Kemal Pir isimli terörist, Türk kökenli olması sebebiyle demokrasi mücadelesinin bütün halkların katılımı ile verilmesi gerektiğini göstermiştir.

-14 Temmuz (1982)' da bir grup PKK'lı tutuklu Kürt halkının özgürlük umutlarını kırmak isteyen yönetime karşı özgürlük umutlarını korumak için ölüm orucuna başlamış ve hayatlarını kaybetmişlerdir. Bunun sonucunda sürekli mücadele etme tarzı ve kültürü ortaya çıkmıştır.

Aynı alıntılarda kurulan karşıtlık konumlarını saptadığımız belli başlı şu karşıtlıklar örtük ya da açık olarak işaret edilmektedir:

- cezaevi yönetimi ve PKK'lı tutuklular,

- 12 Eylül yönetimi ve PKK,

- Türkiye Cumhuriyeti yönetimi ve Kürt halkı.

Son olarak eğretileme ve düzdeğişmece ifadeler olarak şu ifadeler yer almaktadır:

- tutsaklar: tutuklu teröristler,

- zindan: cezaevi,

- ilk fedai eylemi: 1982 yılında Mazlum Doğan isimli terör örgütü mensubunun kendini yakarak öldürmesi,

- kendilerini feda etme: ölüm orucu sonucu yaşamını yitirme,

- sömürgeciliğin politikaları: Türkiye Cumhuriyeti'nin uygulamaları,

- inkarcı sömürgecilik: Türkiye'nin Kürt gerçeğini tanımayan uygulamaları.

PKK terör örgütü, mensuplarını gerilla olarak isimlendirerek hem yürüttüğü terör faaliyetlerini hukuksal zemine oturtmaya, hem de dünya kamuoyunun sempatisini kazanmaya çalışır. Gerillanın nasıl bir kimse olması gerektiğini anlatan metinlerle de hitap ettiği kitleyi örgüte katılmaya ve gerilla olmaya ikna etmeye çabalar. Gerilla, dört başı mağrur, özü sözü bir, dürüst, kendini halkına adanmış, insanın bütün kötü özelliklerinden arınmış, fedakâr bir kimsedir. Hatta dağlarda yaşamasına karşın temizliğine dahi dikkat eder; bu özellikleri sebebiyle de gerilla olmak bir ayrıcalıktır:

“Gerilla bir kere **boyun eğmeye** gelemez. Zaten eğmediği için **dağların doruklarına çıkmıştır**... Gerilla içi ile dışı çelişik olamaz. Zaten olamadığı için dağların doruklarını kendisine mesken seçmiştir. Bir gerilla sözüyle eylemi bir olan, sözü ile özü bir olan kültürün kendisidir...Gerilla hor görmelere, hakaretlere uğramalara karşı kendi olma mücadelesi olarak yeniden kendisiyle buluşan kültürdür.”(http://www.hpgonline.com/tr/index.php?option=com_content&task=view&id=303&Itemid=1, erişim 8 Temmuz 2009).

“Gerillada fedakârlık esastır. Yaşamımızda fedakârlık esas alınmak durumundadır. PKK'liliğin kendisi fedakârlıktır. Eğer PKK'liysek kendi yaşamımızda fedakârlığı esas almak durumundayız.” (<http://www.pkk-online.info/tr/detay.php?kat=2&id=144>, erişim 7 Temmuz 2009).

“Uzamış saç ve sakalına rağmen örnek bir gerillanın özelliği olan temiz ve düzenliliğini yine koruyordu.” (<http://www.fermandar.com/>, erişim 7 Temmuz 2009).

“Şemdinli ilçesine birkaç saat yakınında bir gerilla birliğindeyiz.... Karşılaştığımız gerillaların bazılarını bunu soruyoruz. Tanıştığımız Xemgin isimli genç bir gerilla, 'Neden burada olmayalım ki. Kürdüz, genciz, halkımızın hakları gasp edilmiş, ülkemiz parçalı, başkanımız tutuklu.'” (www.dengete.net/News-file-article-sid-4516.html, erişim 8 Temmuz 2009).

“Bayık, PKK'liliğin büyük bir şans olduğunun vurgusunu yaparak PKK'liliğin özünün Kürt Halk Önderi Abdullah Öcalan'ın ve Kürt halkının fedaisi olmaktan geldiğini belirtti.” (<http://www.firatnews.com/index.php?rupel=nuce&nuceID=9941>, erişim 8 Temmuz 2009).

Neden sonuç bağıntıları açısından incelendiğinde yukarıdaki alıntıda şu türden bağıntıların geliştirildiği saptanmaktadır:

-Gerilla boyun eğmemesi, içi dışı bir olması sebebiyle dağlara çıkmıştır yani terör örgütüne katılmıştır.

-Gerilla olmak fedakar olmayı gerektirir, bu sebeple örgüt militanları gerektiğinde canları dahil her konuda fedakar olmalıdır.

-Gerilla temiz olmalıdır, bu sebeple PKK'lılarda saçları sakalları uzasa da temiz olurlar.

-Xemgin isimli genç Kürt olması, ülkesinin parçalanması, halkının haklarının gasp edilmesi ve başkanlarının tutuklu olması nedenleriyle terör örgütüne katılmıştır

-PKK'lı olmak büyük bir şanstır, bu sebeple bütün PKK'lılar şanslıdır.

Aynı alıntılarda kurulan karşıtlık konumlarını saptadığımız belli başlı şu karşıtlıklar örtük ya da açık olarak işaret edilmektedir:

-yoz kültür ve gerilla kültürü (örtük),

-Kürtlerin haklarını gasp edenler ve gerillalar.

Son olarak eğretileme ve düzdeğişmece ifadeler olarak şu ifadeler yer almaktadır:

-boyun eğmek: isteyerek veya istemeyerek katlanmak,

-dağların doruklarına çıkmak: terör örgütüne katılmak.

PKK terör örgütü kadınlara büyük önem verir ve sürekli onları ön plana çıkarmaya çalışır. Kürt kökenli vatandaşların yoğun olarak yaşadığı bölgelerde kadının baskı altında bulunması, miras vb. haklardan mahrum olması, sevdiği ile

değil ailesinin istediği birisiyle zorla evlendirilmesi gibi sebepler kadınları örgütün en önemli hedef kitlesi durumuna getirmektedir. Kliplerde, şarkılarda, video filmlerde dağlarda özgürlüğüne kavuşmuş mutlu bir kadın portresi çizildiği gibi, yazılarda, şiirlerde de hep onun özgürlüğü ve bir Kürt kadını olarak halkının kadınlarının özgürlüğü için yaptığı fedakarlık anlatılır. Bazı kadın figürler ise adeta bir tanrıça gibi kutsanarak efsaneleştirilir. Zilan (asıl adı Zeynep Kınacı) bu konuda en dikkat çeken isimdir. 30 Haziran 1996 tarihinde Tunceli’de bayrak töreni sırasında üzerine bağladığı bombaları patlatarak, PKK terör örgütünün ilk intihar eylemini gerçekleştiren ve altı askeri şehit eden Zilan birçok yayında Tanrıça olarak yüceltilir:

“Kürt toplumunda bir kadının devrimci harekette karar kılması veya eline silahı alarak **dağlara çıkması**, mücadele etmesi tarihsel gerçekliği kendi şahsında yenilgiye uğratması anlamına gelir. **Tarih** bir nevi mücadeleye koşan Kürt kadını şahsında, **kırılmayı** yasar, çözülmeye yüz tutar. Dokunulamaz, sorgulanamaz tüm ataerkil gerçeklikler, kadının **ordulaşmasıyla** sorgulanmaya, dokunulmaya başlanır. **Sistemin** kadını güçsüz gören, tecrit eden, değersizleştiren ve bu değersizliği ve güvensizliği de kadına aşılardan bir gerçeklikten, kadının egemen erkeklığe başkaldırması öyle sıradan ve olağan bir durum değildir.” (<http://www.pkk-online.info/tr/detay.php?kat=12&id=69>, erişim 16 Temmuz 2009).

“Tanrıçanın soylu erdemliliğiyle **özgürlük dağlarından** kopup bir volkan misali **güneşe doğru patlayan** ve tüm güzelliklerini halkına, ülkesine ve tüm dünyaya yayan ve haykıran Zilan’ı saygıyla anıyoruz... Zilan, özgürleşmek isteyen kadınların yüz **süreceği** dergâhtır.” (<http://www.hpg-online.com/tr/>, erişim 30 Haziran 2009).

“Bu paralelde Özgürlük dağlarında yeşerip, büyüyen kadın hareketimiz de 2009 8 Mart’ını, özgürlük mücadelesini zafere taşıma, Önderliğimizin özgürlüğüne **kilitlenme** ve dağlarımızı özgür yaşamın temel zemini ve savunma kalesi yapma iddiasıyla karşılamaktadır... **Dağ kardelenleri, gülistanların ve lalezarların** habercisidir. Bu anlamda kadın gerillalar, toplumsal çiçek bahçelerinin garantisidir. Viyanların, Gülbaharların, Nucanların, Yıldızların, Diclelerin, Nudaların, Zilanların ve daha binlerce kadın şehidimizin **döşediği bu mücadele yolu**, özgür, doğal, kadın eksenli bir yaşama götürmektedir.” (www.hpg-online.com/tr/index.php?option=com, erişim 29 Haziran 2009).

"Bir özgür yaşam manifestosu, Apo'cu fedai ruhun zirvedeki ifadesi ve Önderlikle doğru yoldaşlaşmanın biricik sembolü olan Zilan (Zeynep Kınacı) yoldaşı gerçekleştirdiği tarihsel fedai eylemin 13. Yıldönümünde saygıyla anıyor, anısına özgürlük mücadelesini daha da yükselteceğimiz sözünü yineliyoruz." (<http://www.pkk-online.net/tr/>, erişim 29 Haziran 2009).

"Komploculuğa, ihanete, işbirlikçiliğe ve imhaya karşı dirilişin, inancın, bağlılığın ve fedailiğin sembolü olan özgürlük tanrıçamız Zilan yoldaşı şahadetinin on dördüncü yılında saygıyla anıyor..." (<http://www.hpg-online.com/tr/>, erişim 30 Haziran 2009).

"Zilan yoldaşın çıkışı bu temel değerler üzerinden gerçekleşti. Bilindiği gibi 1996 yılı düşmanın Önder Apo'ya yönelik saldırılarını yoğunlaştırdığı bir yıldır. Zilan yoldaşın eylemi gerçekleştiği dönem itibariyle mücadelede çok önemli bir rol oynadı. Şemdin Sakık gibileri hareket içinde yoz yaşamı örgütlemenin adı olurken Şehit Zilan yoldaş bu harekette "nasıl yaşamalı?"nın ve hakikatlere nasıl yaklaşılması gerektiğinin ifadesi oldu ve bunu eylemiyle gösterdi, kanıtladı." (<http://www.pkk-online.info/tr/detay.php?kat=2&id=144>, erişim 7 Temmuz 2009).

"**Özgürlük dağlarında ebedileşen aşk ateşinde kendisini destanlaştırarak** Önder APO'ya tutkuyla bağlı olmanın en zirvesel ifadesi olan Viyan yoldaşın üçüncü şahadet yıldönümü vesilesiyle hakikatin ve aşkın kaynağı olan Önder APO'yu saygı ve özlemle selamlıyor, Şehit Viyan yoldaş şahsında bizlere özgürleşmenin ve onurlu yaşamının yolunu aydınlatan tüm şehitlerimizi saygı ve minnetle anıyoruz." (www.hpg-online.com/tr/sehit_viyana/sehit_viyana5.html, erişim 11 Temmuz 2009).

Neden sonuç bağıntıları açısından incelendiğinde yukarıdaki alıntılarda şu türden bağıntıların geliştirildiği saptanmaktadır:

- Kürt kadınının eline silah alıp PKK'ya katılması sebebiyle tarih kırılmaya uğramış ve erkek egemen toplumda kadın hızlı bir şekilde değer kazanmaya başlamıştır.
- Zilan kod adlı terör örgütü mensubu yaptığı intihar eylemi sebebiyle anılmaktadır ve aynı eylem sebebiyle herkesin örnek alması gereken bir kişilik haline gelmiştir.
- Zilan, terör örgütü başına yönelik baskıların arttığı bir dönemde yaptığı eylemle bu baskıların azalmasında önemli bir rol oynamıştır.

-Zilan'ın eylemi sayesinde herkes yoz yaşam ile hakiki yaşam arasındaki farkı görmüş ve nasıl yaşamalı sorusunun yanıtını bulmuştur.

-Terör örgütü başının içinde bulunduğu koşulları protesto etmek ve ona olan bağlılığını ispatlamak için Kandil'de kendisini yakarak öldüren Viyan kod adlı terörist, bu eylemi sebebiyle saygı ve minnetle anılmaktadır.

-Kadın militanların (dağ kardelenleri) silahlı mücadeleye katılması sonucunda huzur ve zenginlik dolu bir geleceğe ulaşılacaktır.

Aynı alıntılarda kurulan karşıtlık konumlarını saptadığımız belli başlı şu karşıtlıklar örtük ya da açık olarak işaret edilmektedir:

- ataerkil sistem ve anaerkil sistem,
- kadın egemen toplum erkek egemen toplum,
- yoz yaşam ve gerçek yaşam,
- yoz gerilla (Şemdin Sakık) ve gerçek gerilla (Zilan).

Son olarak eğretileme ve düzdeğişmece ifadeler olarak şu ifadeler yer almaktadır:

- dağlara çıkmak: terör örgütüne katılmak,
- tarihin kırılma yaşaması: tarihin akışında büyük bir değişimin olması,
- özgürlük dağları: PKK'nın yaşadığı ve eylemlerini yürüttüğü mekanlar,
- güneşe doğru patlamak: üzerine bağladığı bombaları patlatarak güzel/aydınlık günleri müjdelemek,
- dağ kardelenleri: terör örgütünün kadın mensupları,

-gülistan ve lalezarların habercisi olmak: huzurlu ve zengin günlerin yakın olması,

-aşk ateşinde kendisini destanlaştırmak: kendisini yakma eylemi yapmak,

-sistem... işaret ettiği... erkek egemen sistem.

PKK terör örgütü kendinden önceki bazı isyan ve silahlı hareketlerin mirasını devraldığı ve onların mücadelesini devam ettirdiğini söyler. Böylece yaptığı terör eylemlerini tarihsel bir zemine oturtmaya çalışır:

“Kawalardan, Bedrettinlerden, Mahirlerden aldığı direniş mirasını Denizler, Hakiler ve Kemallerin halkların kardeşliği şiarıyla buluşturarak devrim ve sosyalizm mücadelesindeki onurlu yerini alan Orhan Yılmazkaya yoldaş, 27 Nisan 2009 tarihinde TC'nin yüzlerce özel eğitimli polisi karşısında gösterdiği kahramanca direniş ile **şehitler kervanına katılmıştır...**” (<http://www.hpg-online.com/tr/>, erişim 30 Haziran 2009).

Asur Kralı Dehak⁸'in köleci vahşetine son veren Kawa'nın 2620 yıl önce **yaktığı meşale**, günümüze dek farklı anlamlar yüklenerek yanmaya devam etti...1982'de Mazlum Doğan'ın yaktığı kibritle kıvılcımlanan Newroz ateşi, 1990'lı yılların başında yüz binlerin serhildanıyla gürleştirdi. (<http://www.gundem-online.com/haber.asp?haberid=49137>, erişim 29 Haziran 2009).

“21 Mart sabahı olduğunda Kawa kendi eliyle oğlunu Dehak'ın eline teslim etmek ister ve **zulmün ve kötülüğün kalesine** girer. Oğlunu zalim Dehak'ın huzuruna çıkarırken örsünü Dehak'ın kafasına indirir. Dehak'ın ölü bedeni Demirci Kawa'nın önüne düşünce kötülüğün alevi Ninowa⁹'da söner. Kısa sürede bütün Ninowa ve bölge halkı isyan eder ve ateşler yakarak saraya yürürler. **Zulme** karşı isyanı başlatan

⁸ Efsaneye göre henüz yeryüzünde insanın olmadığı dönemlerde Zervan isimli tanrının iki oğlu olur. Bunlardan birisi bereket ve ışık saçan Hürmüz; diğeri ise kötülük ve kıtlık saçan Ehriman'dır. Hürmüz yeryüzünde temsilini yapması için Zerdüş'tü gönderir ve yüreğine sevgi akıtır. Zerdüş'te de oğullarını ve kızlarını Hürmüz'e verir. Ehriman bu durumu kıskanır iyilere, savaş açarak Zerdüş'tün soyuna türlü kötülükler yapar. Sonunda içindeki nefret ve kötülük zehrini zalim Dehak'ın beynine akıtır ve onu bir bela olarak Asur ve Med halkının üzerine salar. Dehak halkın kanını emerken beynindeki zehir onu ölümcül bir hastalığın pençesine düşürür. Dönemin hekimleri acılarının dinmesi ve yarasının kapanması için yaraya genç ve çocukların beyinlerinin sürülmesini tavsiye ederler. Böylece günlerce süren bir katliam başlar; her gün iki gencin kafası uçurulup beyinleri merhem olarak Dehak'ın yarasına sürülür. Sıranın tekrar daha öncede on yedi oğlu öldürülen demir ustası Kawa'ya gelmesi üzerine her şey değişir. Kawa, oğlunu Dehak'a teslim ettiği sırada örsüyle onun kafasına vurarak onu öldürür ve isyan başlar.

⁹ Asurlular'ın Musul yakınlarındaki başkentidir.

Kawa, demir ocağında çalışırken giydiği yeşil, sarı, kırmızı önlüğünü isyanın bayrağı, ocağındaki ateşi ise özgürlük meşalesi yapar. Ninowa cayır cayır yanarken meşaleler elden ele dolaşır, dağ başlarında ateşler yakılır ve kurtuluş coşkusu günlerce devam eder. Zalim Dehak'tan kurtulan halklar 21 Mart'ı özgürlüğün, kurtuluşun ve halkların bayramı olarak kutlar.” (<http://www.gundem-online.com/haber.asp?haberid=69485>, erişim 17 Temmuz 2009).

“29 Haziran tarihi, yenilgiyle sonuçlanan 1925 isyanının Önderi Şeyh Sait'in ve arkadaşlarının idam edildiği bir gündür. Kürdistan'da inkar-imha siyasetinin bir ifadesi olarak geliştirilen bu idam zihniyeti, aynı zamanda 1999 yılında yine 29 Haziran'da Önder Apo'ya verilen idam cezasıyla kendisini ortaya koymuştur. Her ne kadar idam cezası kaldırılmış olsa da, Kürt halkına karşı, kültürel, sosyal, siyasal ve ekonomik soykırım uygulanmaya devam etmektedir.” (<http://www.gundem-online.com/haber.asp?haberid=75447>, erişim 17 Temmuz 2009).

“Biz düşeceğiz fakat bizden sonra bu kavga mutlak sürecek. Nasıl binlerce yıldan beri sürdüğü gibi. Thomas Müntzer'den, Şeyh Bedrettin'den, Mahir Çayanlardan, İbrahim Kaypakkaya'lardan ve Deniz Gezmiş'lerden beri sürdüğü gibi... Nasıl genç gerillalar, Mahir Çayan ve Deniz Ulaş hevallere, Türkiye devriminin yüce şehitlerini bir kez daha ve bu kez özgür Kürdistan mücadelesinde ölümsüzleştirdilerse, Komutan Orhan Yılmazkaya yoldaş da, savaşı yoldaşlıklarını yaşadığı şehit Kadir Usta'yı, sanatçı-savaşı Halil Dağ'ı bir kez daha ve bu kez Türkiye devrim mücadelesinde ölümsüzleştirdi.” (<http://www.gundem-online.com/haber.asp?haberid=71502>, erişim 17 Temmuz 2009).

Neden sonuç bağıntıları açısından incelendiğinde yukarıdaki alıntıda şu türden bağıntıların geliştirildiği saptanmaktadır:

-Orhan Yılmazkaya adı geçen tarihsel kişiliklerden aldığı güvenle, özel eğitimli polislere üstün bir direniş göstermiş ve bu direnişinin sonucunda hayatını kaybetmiştir.

-Zulme uğrayan halklar için ilk isyan eden kişi Demirci Kawa'dır. Onun yaktığı isyan ateşi günümüzde de zalimler olduğu için çeşitli şekillerde (gerilla savaşı, sivil itaatsizlik eylemleri vb.) yanmaya devam etmektedir.

-Mazlum Doğan isimli terör örgütü mensubunun 1982 yılında kendisini yakmasıyla başlayan Nevruz'un siyasal bir nitelik kazanması, 1990'lı yıllarda yüz binlerce insanın katıldığı toplu başkaldırı hareketlerine dönüşmesi sonucunu doğurmuştur.

-Demirci Kawa, Zalim Dehak'a karşı isyan ederek kendinden sonrakilere de yol göstermiştir. PKK'nın mücadelesi Kawa'nın mücadelesinin devamı olması nedeniyle zalime karşı verilen haklı bir mücadeledir.

-PKK, zulme karşı isyan eden Kawa'nın mücadelesini sürdürdüğü için onun isyan bayrağındaki sarı, kırmızı, yeşil renkleri bayrağının rengi olarak benimsemiş ve isyan ettiği 21 Mart gününü Nevruz bayramı olarak benimsemiştir.

-Şeyh Sait ve arkadaşları çıkardıkları isyanın bastırılması sonucu 29 Haziran 1925 tarihinde idam edilmişlerdir. Türkiye Cumhuriyeti bu idam geleneğini devam ettirmesi sebebiyle 29 Haziran 1999'da bu sefer de Abdullah Öcalan'a idam cezası vermiştir.

-Orhan Yılmazkaya Şeyh Bedrettinler, Deniz Gezmişler, Mahir Çayanlar gibi Kürt davası uğruna kendini feda ettiği için unutulmayacak ismi bir efsane olarak yaşamaya devam edecektir.

Aynı alıntılarda kurulan karşıtlık konumlarını saptadığımız belli başlı şu karşıtlıklar örtük ya da açık olarak işaret edilmektedir:

- Orhan Yılmazkaya/gerilla ve polis,

- güçlü ve zayıf,

- Zalim ve mazlum,
- özgürlük ve esaret,
- Türk devleti ve Kürt halkı.

Son olarak eğretilme ve düzdeğişmece ifadeler olarak şu ifadeler yer almaktadır:

- şehitler kervanına katılmak: eylemler sırasında ölenlerden birisi olmak,
- zulmün ve kötülüğün kalesi: Dehak'ın sarayı,
- yakılan meşale: isyan ateşi.

PKK terör örgütü, yürüttüğü mücadelenin Türkiye'nin demokratikleşmesi mücadelesi olduğunu, bu mücadele sayesinde bu yönde birçok ilerlemelerin gerçekleştiğini söyler:

“Türkiye’deki sorunun en temel sorunun Kürt Sorunu olduğu en üst ağızlardan seslendiriliyorsa PKK’nin yürüttüğü Türkiye’nin demokratikleştirilmesi çabası olduğudur. Hani derler ya; bak şu konuşana. Aslında konuşana değil konuşurana bakmak demek gerekiyor. Türkiye’nin geleceği açısından, Türkiye’nin demokratik bir ülkeye dönüşmesi açısından bu konuşanlardan çok onları konuşuran PKK’nin, onun önderliğinin demokratik bir Türkiye için yürüttüğü olağanüstü entelektüel ve pratik çabalara bakmak gerekiyor.” (http://www.hpg-online.com/tr/index.php?option=com_content&task=view&id=257&Itemid=296, erişim 9 Temmuz 2009).

Yukarıdaki alıntı neden sonuç bağıntıları açısından incelendiğinde şu türden bağıntıların geliştirildiği saptanmaktadır:

-Türkiye’deki en temel sorunun Kürt sorunu olduğu önde gelen devlet yöneticileri tarafından dile getirilmesi sebebiyle PKK’nın yürüttüğü mücadele Türkiye’nin demokratikleştirilmesi çabası olarak görülmelidir.

-Türkiye’de demokrasi tartışmaları PKK yürüttüğü mücadele sırasında başlamıştır. Bu sebeple Türkiye’nin demokratikleşmesinde en büyük pay sahibi PKK’dır.

4.2. Terör Örgütünün Yapmış Olduğu Eylemler

PKK dünyanın en kanlı terör örgütlerinden biridir. Silahlı eylemlere başladığı 1984’ten bu yana yaptığı eylemlerle Türkiye ve dünyanın gündemini sürekli meşgul etmeyi başarmıştır. Yani PKK gücünü yaptığı eylemlerden almakta bu sayede gündemde kalmaktadır. Bu sebeple yapılan terör eylemlerinin örgüt yayınlarında nasıl verildiği örgütün düşünce ve anlam dünyasını anlayabilmek için önemlidir.

Terör örgütü yayınlarında 15 Ağustos 1984 tarihinde gerçekleştirilen Eruh ve Şemdinli baskınları Kürt tarihinde bir dönüm noktası olarak sunulur. Bu eylemle yıllardır baskı altında tutulmuş, sömürülmüş ve kendine güveni kaybettirilmiş “Kürt halkı” Zümrüdü Anka kuşu gibi küllerinden yeniden doğmuştur:

“**15 Ağustos eylemi** öyle esmişti ki, yüreklerdeki inançsızlıklar, güvensizlikler kaybolmuştu. Çocukların oyunları değişmiş, **gençlerin yüzü dağa dönmüş**, yaşlıların **umutları** tekrardan **yeşermiştir.**” (<http://www.fermandar.com/>, erişim 7 Temmuz 2009).

“Bu bağlamda **15 Ağustos eylemi** dünyanın en mazlum halklarından biri olan Kürt halkının **yeniden küllerinden yaratılması** eylemidir.” (http://www.hpg-online.com/tr/index.php?option=com_content&task=view&id=177&Itemid=262, erişim 11 Temmuz 2009).

“15 Ağustos’ta Kürtler Türkiye’ye karşı 29’uncu isyanı resmen ateşledikleri silahlarla başlattılar. Eruh ve Şemdinli’de ateşlenen silahlar, artık geri dönüşü olmayan bir tarihe de işaret ediyordu. 15 Ağustos 1984’te yapılan eylemler, günümüzde Kürt sorununun dünyanın gündemine oturmasında belirleyici bir etkiye sahiptir.” (<http://dengemed.net/Forum-topic-2297-start-msg3596.html>, erişim 9 Temmuz 2009).

“**15 Ağustos Atılımı**, Kürt halkında dirilişi gerçekleştirerek **baş aşağı gidişin** önüne set çekmiştir. 15 Ağustos Atılımı Kürdistan ve Kürt halkı şahsında, insanlığa sahip çıkma coşkusu, insanlık suçu işleyenlere anladıkları dilden cevap verme kararlılığı, azim ve ciddiyetidir. 15 Ağustos Atılımı aynı zamanda özgürlük ve demokrasi atılımıdır.” (<http://www.fermandar.com/>, erişim 7 Temmuz 2009).

“15 Ağustos 1984’ü...Onun için öyle terörün başladığı tarih değil de, Türkiye’yi demokratikleştirme mücadelesinin başladığı tarih olarak ele almak, onun Önderliğini de, partisini de Türkiye’yi demokratikleştiren Önder ve Öncü parti olarak ele almak en doğrusu olacaktır.” (http://www.hpg-online.com/tr/index.php?option=com_content&task=view&id=257&Itemid=296, erişim 9 Temmuz 2009).

“15 Ağustos’taki gerilla mücadelesinin başlamasıyla birlikte Kürt’ün **yüreğindeki, kafasındaki karakollar** yıkıldı.” (<http://www.gundem-online.com/haber.asp?haberid=75258>, erişim 9 Temmuz 2009).

Neden sonuç bağıntıları açısından incelendiğinde yukarıdaki alıntıda şu türden bağıntıların geliştirildiği saptanmaktadır:

- 15 ağustos 1984 tarihinde Eruh ve Şemdinli’de gerçekleştirilen eylemler, Kürt halkının kendine güvenmesini sağlamış ve gençleri örgüte katılmaya teşvik etmiştir.
- 15 ağustos 1984 tarihinde gerçekleştirilen Eruh ve Şemdinli eylemleri ile PKK Kürt halkının kendi varlığının farkına varmasını sağlayarak, adeta onun yeniden doğuşunu sağlamıştır.
- PKK 1984 yılında silahlı eylemlere başlayarak Kürt sorununu dünya kamuoyunda duyulmasını ve bilinirlik kazanmasını sağlamıştır.
- 15 Ağustosta yapılan eylemler Kürt halkının dirilişi sağlayarak kötüye gidişini ve yok oluşunu durdurmuştur.

-15 Ağustosta yapılan eylemler insanlık suçu işleyenlere anladıkları dilden yanıt verilmesini sağlamıştır. Bu sebeple de özgürlük ve demokrasi sıçraması olarak kabul edilmelidir.

-15 Ağustos eylemleri Türkiye’de demokratikleşmenin yolunu açmıştır. Bu sebeple bu tarihi, terörün başladığı tarih olarak değil, demokratikleşmenin başladığı tarih olarak ele almak gerekir.

-Aynı eylemler sebebiyle Kürt halkı, kafasındaki sınırları ve korkuları atmış ve mücadeleyi yürekten desteklemeye başlamıştır

Aynı alıntılarda kurulan karşıtlık konularını saptadığımız belli başlı şu karşıtlıklar örtük ya da açık olarak işaret edilmektedir:

-Kürt halkı ve Türkiye,

-mazlum halk ve güçlü halk.

Son olarak eğretileme ve düzdeğişmece ifadeler olarak şu ifadeler yer almaktadır:

- gençlerin yüzü dağa dönmesi: terör örgütüne katılmayı düşünmeye başlaması,

- umutların yeşermesi: güzel günlere olan inancın canlanması,

- 15 Ağustos eylemi/atılımı: Eruh ve Şemdinli baskınları,

- halkın küllerinden yeniden yaratılması: halkın yeniden canlanması,

- baş aşağı gidiş: kötüye gidiş,

- yürekdeki kafadaki karakollar: kişilerin kafalarında yarattığı engeller.

PKK terör örgütü sürekli olarak halkın yanında olduğunu, fakir halkın durumunu çok iyi bildiğini ifade eder. Halka kötülük yapanlar örneğin sınır

bölgesinde kaçakçılık yapanlara mani olarak onların ekmek parası kazanmasına engel olan askeri birlikler, terör örgütünün düşmanıdır ve örgüt zaman zaman bu birliklere baskınlar düzenleyerek halkın para kazanmasına yardım etmektedir. Kaçakçılık olaylarına müdahale eden kolluk güçleri sürekli kötülenerek fakir halka düşman gösterilir:

“Bir köylü ile karşılaştım. O kadar mutlu ve gururlu görünüyordu ki ‘ Heval Agit karakolu yerle bir etmiş. **Ticaret yolunu** açmış. Agit halkın durumunu iyi biliyor. Özellikle de fakirlerin...’ diyordu.” (<http://www.fermandar.com/>, erişim 7 Temmuz 2009).

“...geçim derdinde olan ve ölümü göze alarak kaçak mazot ticareti yapmak zorunda kalan vatandaşlar sınırda her gün **askerlerin silahlı saldırısına** uğruyor. Neredeyse her gün sınırda bir köylü silahlı saldırıda yaşamını yitirirken, konuya ilişkin yetkililer şimdiye kadar herhangi bir soruşturma veya inceleme başlatmış değil.” (<http://www.gundem-online.com/haber.asp?haberid=73450>, erişim 16 Temmuz 2009).

“Yıllardan beri sınır kapılarını açmak yerine kaçakçılık yaptığı gerekçesiyle çok sayıda kişi yük hayvanlarıyla öldürülüyor. Yük hayvanları mazot dökülerek vahşice yakılıyor.” (<http://www.gundem-online.com/haber.asp?haberid=53430>, erişim 17 Temmuz)

“Kaçakçılık gerekçe gösterilerek sık sık hayvan katliamları yapılan Başkale'de, yine 6 at askerler tarafından kaçakçılık için kullanıldıkları gerekçesiyle kurşuna dizildi. Edinilen bilgiye göre, Van'ın Başkale ilçesine bağlı Koçdağı (Melkava) köyünde önceki gün akşam atlarıyla birlikte İran sınırına doğru giderken, Koçdağı Jandarma Karakolu'na bağlı askerler havaya taciz ateşi açtı. Kendilerine ateş edildiğini sanan köylüler, atlarını bırakarak olay yerinden kaçtı. Daha sonra atları tek tek yakalayan askerler, köyün 500 metre dışında **kurşuna dizdi**. Olaya tepki gösteren köylüler, başkaca geçim kaynakları olmadığı için İran'dan kaçak yollarla mazot getirmek zorunda olduklarını söyledi. Köylüler, her seferinde hayvanlarının askerler tarafından bu şekilde öldürüldüğünü ifade etti. Köylüler, insan ve hayvan hakları kuruluşlarını olaya tepki göstermeye çağırdı.” (<http://www.gundem-online.com/haber.asp?haberid=36537>, erişim 17 Temmuz)

Neden sonuç bağıntıları açısından incelendiğinde yukarıdaki alıntıda şu türden bağıntıların geliştirildiği saptanmaktadır:

-PKK fakir halkın isteklerini yerine getirir, bu sebeple “Agit kod” adlı terör örgütü mensubu da köylünün isteğini yerine getirmiş ve bir sınır karakolunu basarak yerle bir etmiştir.

-PKK sınır karakolunu basarak askerlerin köylülerin kaçakçılık faaliyetlerine müdahale etmesinin önüne geçmiştir.

-Geçim sıkıntısı çeken köylüler başka geçim kaynağı olmaması sebebiyle mazot kaçakçılığı yapmak zorundadır.

-Mazot kaçakçılığı yapmak için yasadışı yollardan sınırı geçen köylülere jandarmanın müdahale etmesi sebebiyle sık sık köylüler ölmektedir.

-Uzun zamandır kaçakçılık sorununa çözüm bulunmaması, yeni sınır kapıları açılmaması sebebiyle kaçakçılık yapılmaya devam ediyor ve bu nedenle sınırda birçok insan ve hayvan vahşice öldürülüyor.

-Jandarma her zaman kaçakçılara ve hayvanlarına düşmanca yaklaştığı için kaçak yük taşıyan hayvanları yakarak ya da kurşuna dizerek vahşice öldürür.

-Köylüler jandarmanın hayvanları kurşuna dizmesi sebebiyle insan ve hayvan hakları kuruluşlarını olaya müdahil olmaya çağırmıştır.

Aynı alıntılarda kurulan karşıtlık konularını saptadığımız belli başlı şu karşıtlıklar örtük ya da açık olarak işaret edilmektedir:

- fakir halk ve Türk askeri/jandarması,

- fakirin yanındaki PKK ve fakire düşman Türk Ordusu,

- geçim için kaçakçılık yapanlar ve jandarma,

- sınır köylerinde yaşayanlar ve sınır karakolları,

- jandarma ve yük taşıyan hayvanlar,
- sınır kapısı açmayan yetkililer ve sınır köylüleri.

Son olarak eğretilme ve düzdeğişmece ifadeler olarak şu ifadeler yer almaktadır:

- ticaret yolu: köylülerin kaçakçılık amacıyla kullandığı patika,
- askerlerin silahlı saldırısı: askerlerin sınır ihlali yapanlara müdahale etmesi,
- kurşuna dizmek: öldürmek.

PKK terör örgütü mayın döşeyerek yaptığı eylemleri “kontrollü tuzak” vb. ifadelerle vererek uzaktan kumandalı patlayıcılar ve mayınlar kullanarak yaptığı terör eylemlerini daha kabul edilebilir bir formata sokmak istemektedir. Mayınla yapılan eylemler kahpece metotlarla yapıldığından bunu kamuoyuna anlatmak ve insanları bunun haklılığına ikna etmek zordur. Ayrıca mayın döşemek suretiyle yapılan eylemlerin bir kısmı da terör örgütü tarafından üstlenilmez ve Türk Ordusu’nun kendisinin PKK’yı zor duruma düşürmek amacıyla böyle eylemler yaptığı iddia edilir. Terör örgütü sık sık tek taraflı ateşkes ya da eylemsizlik kararları alır; ancak bu süreçte de çatışmalar devam eder. Terör örgütü böyle durumlarda öz savunma hakkını kullandığı iddiasındadır. Ayrıca terör örgütü yayınlarında birçok çatışma zorunluluktan çıkar ve şehit edilen asker sayısı genellikle olduğundan daha yüksek verilir:

“Önceden savunma ve alan güvenliği amacıyla askeri anlamda stratejik konumda olan ve gerilla denetiminde bulunan tepeye giden toprak bir yol üzerinde **konumlandırılan kontrollü tuzak**, operasyon güçlerine takviye amacıyla giden bir konvoyun geçişi esnasında patlamıştır¹⁰. Patlamanın gerçekleştiğin alan tamamen gerilla alanları olup,

¹⁰ 29 Nisan 2009 tarihinde yaşanan bu olayda dokuz asker şehit olmuştur

Yerel güçlerimizin gerçekleştirilen operasyona karşı kendini savunma çerçevesinde geliştirdiği bir meşru savunma olmuştur". (<http://www.hpg-online.com/tr/>, erişim 30 Haziran 2009).

"Son olarak 26 Mayıs (2009) günü Hakkari'nin Çukurca ilçesinde bir mayının patlatılması sonucu 6 askerin ölü bulunduğu kamuoyuna TC yetkilileri tarafından duyurulmuştur. Ardından ise hareketimiz üzerinde karalama kampanyaları başlatılarak, sanki barış ve demokrasiyi TC ordusu istiyor da hareketimiz bu süreci provoke etmeye çalışıyor havası yaratılmak istenmiştir. Ancak gelinen aşamada ortaya çıkmıştır ki patlatılan mayın bölgede bulunan **güçlerimiz** tarafından değil, bizzat TC ordusuna mensup komutanlar tarafından yerleştirilmiştir (26 Haziran 2009 tarihli sözde basın açıklamasından alınmıştır)." (<http://www.hpg-online.com/tr/>, erişim 30 Haziran 2009).

"Halkımıza ve Kamuoyuna! 6 Temmuz günü sabah saatlerinde Şırnak'ın Silopi ilçesinde baraj ve güvenlik yolu çalışması yapan işçileri taşıyan aracın geçişi sırasında meydana gelen ve 4 kişinin ölümüne 9 kişinin yaralanmasına neden olan patlamayla güçlerimizin hiçbir ilişkisi yoktur" (<http://www.hpg-online.com/tr/>, erişim 7 Temmuz 2009).

"Hareketimizin demokratik sürecin önünü açmak ve Kürt sorununun demokratik yollarla çözümüne yönelik 21 Mart'tan bu yana sürdürdüğü eylemsizlik kararına HPG olarak büyük bir hassasiyet ve fedakarlıkla uyarken ve bu hassas sürece gerillalarımız tarafından bütün alanlarda büyük bir sorumlulukla yaklaşılırken, TC sistemi tarafından bu sürece fırsatçı yaklaşımlar gösterilerek Kürdistan'ın her bölgesinde **imha saldırıları** yapılmaktadır." (www.hpg-online.com/tr/index.php?option=com, erişim 29 Haziran 2009).

"Hareketimizin almış olduğu karar doğrultusunda 21 Mart 2009 tarihinden beri tek taraflı bir eylemsizlik süreci başlatan güçlerimize yönelik olarak, bu süreç içerisinde TC ordusu tarafından 84 **imha amaçlı operasyon** gerçekleştirilmiştir. Gerillalarımızın büyük duyarlılığı sonucu bu operasyonların sadece 22'sinde zorunlu çatışma yaşanırken, gerillalarımız tarafından herhangi bir eylem gerçekleştirilmemiştir." (http://www.hpgonline.com/tr/index.php?option=com_content&task=view&id=275&Itemid=259, erişim 10 Temmuz 2009).

"13 Nisan günü Amed'in Dicle (Pîran) ilçesine bağlı Gursê, Uçkula, Haftanın, Arçek ve Heredan alanlarına yönelik olarak TC ordusu tarafından kapsamlı bir operasyon başlatılmıştır. 15 Nisan akşamı saat 20:00 sıralarında Tepesor alanında gerillalarımız üzerine **imha amaçlı** yönelen TC ordusuyla gerillalarımız arasında **zorunlu** bir çatışma yaşanmıştır. Yaşanan çatışma sonucu netleştirilebilen 1'i subay 10 asker öldürülürken, yaralı askerlerin sayısı ise tespit edilememiştir. Düşmana ait 2 adet HK,

33 ferdi silah ve 1 adet lazerli dürbünün **kaldırıldığı** çatışma sonucunda gerillalarımız herhangi bir kayıp vermemiştir. Operasyon devam etmektedir (Gerçekte 2 er şehit olmuş, 7 terör örgütü mensubu ölü olarak ele geçirilmiştir)” (<http://www.hpg-online.com/tr/>, erişim 30 Haziran 2009).

“...silah bırakma diye bir şey tartışma konusu değil. Gerilla silah bırakmaz. Gerilla, demokratik sistem içerisinde görev ve sorumluluk üstlenir. Çünkü gerilla Kürt halkının savunma gücüdür, öz savunma kuvvetidir. Gerilla silah bıraksa, otuz yıl öncesine, PKK'den önceki döneme dönülür” (<http://www.firatnews.com/index.php?rupel=nuce&nuceID=9881>, erişim 9 Temmuz 2009). “Gerilla Kürt halkının ulusal demokratik savunma gücüdür, öz savunma gücüdür. Dolayısıyla halkın var olabilmesi ve özgür yaşayabilmesi için böyle bir öz savunma gücüne her zaman ihtiyaç olacaktır.” (http://www.hpg-online.com/tr/index.php?option=com_content&task=view&id=275&Itemid=259, erişim 9 Temmuz 2009).

Neden sonuç bağıntıları açısından incelendiğinde yukarıdaki alıntıda şu türden bağıntıların geliştirildiği saptanmaktadır:

- PKK terör örgütü aldığı eylemsizlik kararına rağmen, bir askeri konvoyun geçişi sırasında uzaktan kumandalı mayını patlatarak dokuz askeri şehit etmesinin sebebi bu konvoyun operasyon yapan birlikleri takviyeye gidiyor olmasıdır. Amaç sadece savunmadır. PKK eylemsizlik kararına uymaktadır.

-26 Mayıs 2009 tarihinde meydana gelen ve altı askerin şehit olduğu mayınlı saldırı olayıyla da PKK'nın bir ilgisi yoktur. Çünkü Türk Ordusu o mayınları PKK barış sürecini engelliyor propagandası yapmak için kendisi döşemiştir.

-PKK'nın eylemsizlik kararına uyması sebebiyle Şırnak'ın Silopi ilçesinde baraj ve güvenlik yolu çalışması yapan işçileri taşıyan aracın geçişi sırasında meydana gelen ve 4 kişinin ölümüne, 9 kişinin yaralanmasına neden olan patlamayla da herhangi bir ilgisi yoktur.

-HPG Türkiye'nin demokratikleşmesi ve Kürt sorununun demokratik çözümünün gerçekleşmesi için 21 Marttan itibaren bir eylemsizlik kararı almıştır ve buna uymaktadır. Ancak Türk Ordusu çözüme karşı olduğu için operasyonlarını arttırarak devam ettirmekte ve PKK'yı bu fırsattan istifade ederek yok etmek istemektedir.

-Türk Ordusu'nun arttırarak devam ettirdiği operasyonlara rağmen PKK hiç eylem yapmamış; yaşanan çatışmalar ise Türk Ordu'sunun operasyonlara devam etmesi sebebiyle zorunluluktan çıkmıştır.

-PKK'nın on askeri şehit etmesinin sebebi operasyonlar sırasında yaşanan zorunlu çatışmadır.

-PKK'dan kalıcı barış için silah bırakmasını istemek ise haksızlıktır. Böyle bir şey söz konusu olamaz çünkü PKK'nın silahlı gücü Kürt halkının öz savunma gücüdür. Kürt halkı her zaman bu güce ihtiyaç duyabilir. Bu sebeple PKK silah bırakamaz.

Aynı alıntılarda kurulan karşıtlık konumlarını saptadığımız belli başlı şu karşıtlıklar örtük ya da açık olarak işaret edilmektedir:

- Türk Ordusu ve PKK,
- Türk Ordusu'nun komutanları ve Türk Ordusu'nun askerleri (örtük),
- Barajda çalışan işçiler ve Türk Ordusu (örtük),
- HPG ve Türk Ordusu.

Son olarak eğretileme ve düzdeğişmece ifadeler olarak şu ifadeler yer almaktadır:

- kontrollü tuzak: uzaktan kumandalı mayın,
- konumlandırmak: gizleyerek yerleştirmek,

- imha saldırısı: Güvenlik kuvvetlerinin terör örgütüne yönelik icra ettiği operasyon,
- kaldırmak: kaçırmak, alıp götürmek,
- güçlerimiz... işaret ettiği... terör örgütü mensupları.

4.3. Türkiye Cumhuriyeti Devleti

Türkiye Cumhuriyet Devleti, kurulduğundan bu yana örgütün Kürdistan olarak ifade ettiği bölgeleri sömürgeleştiren, bu bölgede her tür baskı ve şiddeti uygulayan, Kürt halkını bilinçli olarak cahil bırakan bir yönetim olarak kurgulanır. Kendisi de bir sömürge olan Türkiye'yi yabancı devletlerin güdümündeki "Beyaz Türkler¹¹" ya da devşirmeler¹² yönetmektedir. PKK'nın kalıcı barış çabalarını ve çözüm arayışlarını boşa çıkaran, terör örgütün bütün iyi niyetli çabalarına ve girişimlerine duyarsız kalan, hatta bunlara yeni saldırı ve operasyonlarla cevap veren de aynı yönetim anlayışındır. Terör örgütün Türklerle değil bu devşirme yöneticilerle mücadelesi söz konusudur:

"Dışarıdan birisi baktığında sadece Türk Devleti'nin ve bölge devletlerinin Kürdistan'ı sömürgeleştirdiğini sanır. Oysa öyle değildir. Bugün biz işin içindeyiz. Yürüttüğümüz faaliyetle her gün karşımıza çıkan engeller ve **duvarlarla** Kürdistan'ın sadece Türk Devleti değil **dünya sistemi** tarafından parçalandığını ve sömürüldüğünü açıkça görüyoruz." (<http://www.pkk-online.info/tr/detay.php?kat=2&id=144>, erişim 7 Temmuz 2009).

¹¹ "Beyaz Türkler" Sosyolog Nilüfer Göle tarafından 1990'ların başlarında gündeme getirilen bir kavramdır. "Beyaz Türkler" kavramıyla, eğitim-kültür seviyesi yüksek, genellikle yurt dışında eğitim görmüş, ekonomik gücü fazla, inanç ve gelenekleriyle büyük ölçüde bağını koparmış, tarihi mirasını önemsemeyen ve toplumda ağırlıklı olarak yönetici, sanayici, iş adamı gibi gücü elinde tutan tabakalar anlatılır. Bu kavram çoğu durumda elit azınlığa karşılık gelir. Örgüt yayınlarında ise genellikle Türkiye'yi yönetimine yön verdiği iddia edilen İspanya'dan Türkiye'ye yıllar önce gelmiş "Safarad Yahudileri" nin kendini Müslüman gösteren ancak gerçekte eski dinlerine bağlılığını devam ettiren torunları anlamında kullanılır.

¹² Osmanlı İmparatorluğu'nun ele geçirdiği özellikle Rumeli ve Balkanlardaki Hıristiyan topraklardan genç ve yetenekli çocukların toplanarak, sıkı bir eğitim altında üstün bir asker ve yönetici sınıf oluşturma sistemidir. Örgüt yayınlarında Türkiye'yi yöneten ancak Türk ya da Kürt olmadıkları için Türkiye'nin değil büyük devletlerin çıkarlarını koruyan yönetici sınıf anlamında kullanılır.

“Türkiye’nin **genç beyinleri**, tam bağımsız bir Türkiye ve Kürt ve Türk halklarının kardeşliği için mücadele eden Denizler idam edilmiş, 12 Mart Muhtırası verilmiş, Demokratik Türkiye için var olan dinamikler etkisizleştirilmekte, o dönemki tabirle anarşist ilan edilmekteler. Devlet her tarafı kaosa boğmuş. Ortalığı kasıp kavurmak için istihbaratlar ortalıkta cirit atmakta. Türkiye ona buna **peşkeş çekilmekte**. Tabii bu duruma dur diyecek kimselerin de çıkmaması düşünülemezdi. Çubuk barajında¹³ böyle bir gidişata dur demek için bir grup devrimci demokrat ortaya çıkacaktı...”

“İşte bizim isyanımız, Kürdistan, Anadolu ve Trakya halkları ağırlıkta Kürt ve Türk iken ismi geçen¹⁴ **devşirmelerin** ülkemizi yönetmesinedir. İşte bizim isyanımız, ismi geçen inkârcılar, soysuzlar, katiller, alçakların Kürtleri ve diğer halkları inkâr etmesinedir. Bu alçaklara, inkârcılara, soysuzlara ve devşirmelere isyan etmeyen de ya alçaktır, ya inkârcıdır, ya da soysuzdur. Bunu eğer bir Türk profesörü söyleyecek düzeye kadar gelmişse, onun söylediği gibi değil **dağlara**, aya bile **çıkartırız**. Sırf kimliğimizi ve insanlık onurumuzu korumak için. Vallahi de, billahi de, tıllahi de **dağlara çıkmaktan** başka yol yoktur”. (http://www.hpg-online.com/tr/index.php?option=com_content&task=view&id=208&Itemid=260, erişim 9 Temmuz 2009).

“Bin beş yüz yılın asimile edemediğini elinde bulundurduğun devlet ve kurumları ile **(beyaz Türklerle) beyaz terör** uygulayarak asimile edeceksin?” (http://www.hpg-online.com/tr/index.php?option=com_content&task=view&id=257&Itemid=296, erişim 9 Temmuz 2009).

“...Tutuklanmalar, işkenceler, baskılar var. Devlet kendine göre Kürt halkının demokratik yapılanmasını kriminalize etmeye ve yargılamaya çalışıyor. Operasyon ifade edildiği gibi yalnız gerillaya ve DTP’ye dönük de değildir, halkın bütün demokratik çabalarına dönüktür.” (<http://www.hpg-online.com/tr/>, erişim 30 Haziran 2009).

“İlginçtir, 1993 yılından 2003 yılına kadar başlatılan barış süreçleri ve çözüm arayışları **boşa çıkartılmış**, Kürt tarafının her barış girişimi devlet tarafından büyük bir saldırı ve imha operasyonu ile sonuçlanmıştır.” (<http://www.firatnews.com/index.php?rupel=nuce&nuceID=8489>, erişim 8 Temmuz 2009).

¹³ Abdullah Öcalan, 1973 yılında bir bahar günü altı arkadaşıyla birlikte Ankara’da Çubuk Barajı’nda bir toplantı yapmış ve arkadaşlarına parti kurup gerilla yöntemleriyle ayaklanma hazırlamak gerektiğini anlatarak PKK’nın temelini atmıştır (Mumcu, 1993:30)

¹⁴ Hemen bütün devlet büyüklerinin ve kuvvet komutanlarının isimleri Yahudi, Gürcü vb. hakaret içeren sıfatlarla verilmiş.

“Yine gerillaya yönelik askeri saldırılar halen devam etmektedir. Devlet resmi açıklamayla “ben de operasyon yapmayacağım” dememiş... Halen 15 Temmuz’a kadar zaman var. Kısa bir zaman kaldı. Bunun için bazı şeylerin üzerinde şimdiden durmak gerekir... Bu dönemde zafer olanakları olduğu gibi **düşman saldırılarının** da gelişme olasılıkları da vardır. Buna karşı tedbirlerimizi almazsak, **düşmanın** bu saldırılarda sonuç alması da muhtemeldir.” (<http://www.pkk-online.info/tr/detay.php?kat=2&id=144>, erişim 7 Temmuz 2009).

“...Sonra da Türkiye’de demokratların ve aydınların, sanatçıların bu durumu görmesi gerekiyor. O kadar barıştan, silah bırakmaktan söz ederken hemen yanı başlarında sivillere silahlar doğrultuluyorsa orada barıştan ne kadar söz edilebilir. Önce bu **faşist zihniyeti** durduracak eylemlerin gerçekleşmesi gerekiyor ki bu topraklara huzur gelsin... Türkiye bir Kürt ismine tahammül edemeyecek kadar ırkçı ve kafatasçıdır. Bir parka verilecek Berfin ismine-ki bu Kardelen çiçeği demektir-hoşgörü gösteremeyecek kadar ırkçıdır. Milliyetçidir.” (http://www.hpg-online.com/tr/index.php?option=com_content&task=view&id=173&Itemid=260, erişim 9 Temmuz 2009).

Neden sonuç bağıntıları açısından incelendiğinde yukarıdaki alıntıda şu türden bağıntıların geliştirildiği saptanmaktadır:

-Kürtlerin yoğun olarak yaşadığı bölgeler sadece Türkiye ve bölge ülkeleri tarafından değil tüm büyük devletler tarafından sömürgeleştirilmiştir. Bu nedenle PKK’nın mücadelesi zorlu ve çetin geçmektedir.

-Türkiye’nin kötü gittiği ve kargaşaya sürüklendiği tam bağımsız bir Türkiye isteyen gençlerin asıldığı bir dönemde, PKK’nın temellerinin atıldığı Çubuk (Ankara) toplantısı gerçekleştirilmiştir. Bu sebeple PKK hem Kürt hem de Türk halkının sömürgeleştirilmesini durdurmak ve Türkiye’nin tam bağımsızlığını sağlamak üzere mücadeleye başlamıştır.

-PKK’nın terör eylemlerine başlamasının sebebi Türkiye’yi Türkler, Kürtler ya da Anadolu halklarından birisinin değil de Beyaz Türklerin ya da devşirmeler olarak ifade edilen, büyük devletlerin çıkarlarına uygun hareket eden küçük bir topluluğun

yönetmesidir. Beyaz Türkler ya da devşirmeler Türk veya Kürt olmadıkları için Türkiye'nin değil büyük devletlerin çıkarlarına uygun davranmaktadır.

-PKK, Beyaz Türklerin ve devşirmelerin Türkiye'nin değil büyük devletlerin çıkarına olan zalim yönetimine karşı, bir Türk profesörünün (Yalçın Küçük) de söylediği gibi başka çıkar yol kalmadığı için eylemlere başlamış ve bu eylemlerini devam ettirmektedir.

-Devleti yöneten "Beyaz Türkler", Kürtleri asimile etmek istemeleri sebebiyle yıllardır terör ve baskı yöntemleri uygulamaktadır. Buna rağmen istedikleri sonucu alamamışlar, Kürtleri asimile edememişlerdir.

-Türk Devleti Kürtlerin mücadelesini terörist hareket olarak göstererek, Kürt halkının demokrasi mücadelesinin Türk ve dünya kamuoyu tarafından yasadışı mücadele olarak görülmesini sağlamaya çalışmaktadır.

-DTP'ye ve PKK'ya karşı yapılan operasyonların sebebi, demokratikleşme çabalarının engelleme isteğidir.

-PKK'nın ilk kez tek taraflı ateşkes ilan ettiği 1993 yılından 2003 yılına kadar yapılan bütün iyi niyetli barış girişimleri Türk Devleti'nin barış istememesi ve bu girişimlere operasyonları arttırarak cevap vermesi sebebiyle sonuçsuz kalmıştır.

-Türk Ordusu'nun operasyonlarının ateşkese rağmen devam etmesi sebebiyle örgüt yönetimi terör örgütü mensuplarından her türlü saldırıya hazırlıklı olmasını istemektedir.

-Aydınlar, PKK'ya silah bırakma çağrısı yaparken, güvenlik kuvvetlerinin operasyonlara devam etmesine seyirci kalmaları sebebiyle taraflı hareket etmektedir.

Tarafsızlıklarını korumak için operasyonların durdurulması için de çabalamalıdır.

-Türk devleti, parklara caddelere verilecek Kürtçe isimlere dahi karşı çıkması sebebiyle ırkçı ve kafatasçıdır.

Aynı alıntılarda kurulan karşıtlık konumlarını saptadığımız belli başlı şu karşıtlıklar örtük ya da açık olarak işaret edilmektedir:

- dünya sistemi ve Kürdistan,
- Beyaz Türkler ve Anadolu halkları,
- Beyaz Türkler ve diğer Türkler (örtük),
- Türk Devleti ve Kürt halkı,
- Türk Devleti ve DTP.

Son olarak eğretileme ve düzdeğişmece ifadeler olarak şu ifadeler yer almaktadır:

- duvar: aşılması güç engel,
- dağlara çıkmak: terör örgütüne katılmak, isyan etmek,
- peşkeş çekilmek: millete ait değerlerin millete fark ettirilmeden yabancılara bağışlanması,
- beyaz terör: Türkiye'nin terörle mücadelesi,
- boşa çıkarmak: olumlu bir sonuç alınmasını engellemek,
- düşman saldırıları: Türk Ordusu'nun icra ettiği operasyonlar,
- faşist zihniyet: Türk Devleti'nin PKK'ya yaklaşımı,
- genç beyinler... işaret ettiği... Türkiye'de 1960 yıllarda yaşanan öğrenci olaylarında etkin rol oynayan gençler,

-dünya sistemi... işaret ettiği... dünyayı yöneten ve yönlendiren büyük devletler,

-Beyaz Türkler... işaret ettiği... 1492 yılında İspanya'dan Osmanlı'ya göç eden Sefarad Musevilerinin, şu anki torunları. (Bu kişilerin Türkiye yönetiminde en etkili kişiler olduğu iddia edilir.).

Türkiye Cumhuriyeti mahkemeleri dahil tüm kurumları ile Kürt kökenli vatandaşlarına karşı o kadar tahammülsüzdür ki tüm Kürtlere baskı yapar, onların her türlü hakkını engeller hatta annelerin kıyamadığı çocukları dahi hedef alır:

“2008'de Kürtlere karşı tahammülsüzlükte sınır tanımayan devlet, son olarak annelerinin dokunmaya dahi kıyamadığı çocukları hedef aldı. Çocuklar **ışkence tezgahlarından** geçirildi, cezaevlerine konuldu, akıl almaz cezalandırılmalarla karşı karşıya bırakıldı. Kürt Halk Önderi Abdullah Öcalan'a yönelik **fiziki saldırıyı** protesto etmek amacıyla yapılan eylemlerin ardından gözaltına alınan ve kötü muameleye maruz kalan yüzlerce çocuktan 52'si tutuklanarak cezaevine konuldu”. (<http://www.gundem-online.com/haber.asp?haberid=66200>, erişim 10 Temmuz 2009).

“KCK, Kızıltepe'de 12 yaşındaki Uğur Kaymaz ile babasının evlerinin önünde **infaz edilmesini** hukuka uygun bulan Yargıtay kararına da sert tepki gösterdi: “Bu savaşın diğer bir boyutu ise hukuk alanında yaşanmaktadır. Uğur Kaymaz'ın ve babasının katillerine berat kararının verilmesi, Türk devlet hukuk sisteminin Kürt halk karşıtlığının ulaştığı düzeyi ortaya koymaktadır. Türk devlet hukuk sisteminin Kürt halkının katliamı üzerine kurgulandığını bir kez daha ortaya koymuştur. Bu olayların peş peşe gelişmesi tesadüf olamaz. Bunlar bir politikanın uygulamasının sonuçlarıdır.” (<http://www.firatnews.com/index.php?rupel=nuce&nuceID=9902>, erişim 8 Temmuz 2009).

“Önderliğimizin İmralı'daki yargılaması tamamen hukuksuzluklar içerisinde yapıldı. Bu süreçte Türkiye'de ırkçılık, milliyetçilik ve bunun sonucu olarak Kürt düşmanlığı egemen hale getirilmişti. Önderliğimize karşı tam bir linç ve **siyasi katliam** yaklaşımı **devlet organları** tarafından geliştiriliyordu. Mahkemeden önce Önderliğimizin idam kararının verileceği beklentisi kamuoyunda yaratılmıştı ve aslında sadece beklenti değil, karar da verilmişti. (<http://www.pkk-online.info/tr/detay.php?kat=3&id=105>, erişim 16 Temmuz 2009).

“**Adli Tıp Kurumu Güler Zere'yi ölüme mahkum etti...**Kanser hastası hükümlü Güler Zere'nin tedavisinin cezaevinde mümkün olmadığı yönünde Çukurova Üniversitesi Tıp Fakültesi Adli Tıp Anabilim Dalı'nın verdiği raporu görmezden gelen Adalet Bakanlığı Adli Tıp Kurumu, Zere'nin tedavisinin cezaevi şartlarında mümkün olduğuna karar verdi. Kurum'un Zere için verdiği 'Hali hazırda tedavisinin devam edilebilmesi için hastane şartlarında yatırılarak infazına devam edilmesinin uygun olduğuna oy birliği ile mütalaa olunur' kararına tepki gösteren avukatları Adli Tıp Kurum Başkanı ve bazı üyeleri hakkında suç duyurusunda bulundu.” (<http://www.gundem-online.com/haber.asp?haberid=75447>, erişim 17 Temmuz 2009).

Neden sonuç bağıntıları açısından incelendiğinde yukarıdaki alıntıda şu türden bağıntıların geliştirildiği saptanmaktadır:

-Türk Devleti, Kürt halkına karşı tahammülsüz olduğu gibi onun çocuklarına da tahammülsüzdür. Bu sebeple çocukları da hedef alıp onlara da işkence ve kötü muamelede bulunur.

-Çocuklar Abdullah Öcalan'a yapıldığı iddia edilen kötü muameleyi protesto ettikleri için tutuklanmış ve işkenceye maruz bırakılmıştır

-Türk yargı sistemi taraflı olması ve Kürt halkına karşıt olması sebebiyle, Uğur Kaymaz isimli 12 yaşındaki çocukla babasını öldürmekle suçlanan kişiler (dört polis memuru) hakkında beraat kararı vermiştir.

- Türk hukuk sistemi, Kürt halkını katletmek üzere kurulmuş olması sebebiyle Uğur Kaymaz olayında beraat kararı vermiştir.

-Öcalan yargılandığı sırada devlet kurumlarının çabaları ve yapılan yayınlarla kamuoyunda Öcalan'ın idam cezasına mahkum olacağı beklentisi yaratılmış ve bu sebeple mahkeme adil yargılama kurallarına uymayarak idam cezası vermiştir.

-Öcalan davasında devlet kurumlarının yarattığı siyasi linç ortamı, Kürt düşmanlığının egemen hale gelmesine sebep olmuştur.

-Adli Tıp Kurumu Çukurova Üniversitesi Tıp Fakültesi Adli Tıp Anabilim Dalı'nın verdiği raporu uygun bulmayarak Güler Zere isimli tutuklunun tedavisinin cezaevi şartlarında mümkün olduğuna karar vererek tahliye olmasına engel olması sebebiyle, Güler Zere'yi ölüme mahkum etmiştir.

Aynı alıntılarda kurulan karşıtlık konularını saptadığımız belli başlı şu karşıtlıklar örtük ya da açık olarak işaret edilmektedir:

-Kürt halkı ve devlet,

-Kürt çocukları ve devlet,

-Türk mahkemeleri/yargı sistemi ve Kürtler,

-Türk mahkemeleri/yargı sistemi ve Abdullah Öcalan,

-devlet kurumları ve Abdullah Öcalan,

-Kürt halkı ve Türk halkı (örtük),

-Adli Tıp Kurumu ve Güler Zele.

Son olarak eğretileme ve düzdeğişmece ifadeler olarak şu ifadeler yer almaktadır:

-işkence tezgâhı: tek tip insan yaratmak için çok sayıda insana sistematik olarak işkence uygulamak

-fiziki saldırı: dövme ve işkenceye maruz bırakma,

- devlet organları: devlet kurumları,

- infaz etmek: öldürmek,
- siyasi katliam: bir kişinin siyasi yaşamını bitirmek,
- ölüme mahkum etmek: tedavi için tahliye olması yönünde karar vermeyerek hastalıktan ölmesine göz yummak.

Türkiye Cumhuriyeti'nin Doğu ve Güneydoğu Anadolu'da kurduğu her okul, eğitime yaptığı her yatırım bölge halkını asimile etmek ve onu kültüründen kopararak Türkleştirmek içindir. Devletin, bölgenin kalkınması için yaptığı barajlar bile örgütün hedefindedir. Yapılan barajlar birer askeri proje olarak algılandığı gibi buralarda iş almayı ve çalışmayı düşünen müteahhit ve işçiler de örtük olarak tehdit edilir; bu projelerde çalışmamaları istenir:

“Kürt çocukları, Türk YİBO'ları, ilkokulları, ortaokulları, liselerinde **kültürel soykırımdan** geçirilerek Türkleştiriliyor mu?... Bu kırım yöntemini de yeterli görmeyen soykırımcı TC, Gül, Erdoğan, Emine Erdoğan, Gülen ile Türkan Saylan'ın **kırımcı şefliğinde** “Türkiye Okuyor”, “Anne Kız Okuldayız”, “Haydi Kızlar Okula”, “Baba Beni Okula Gönder” kampanyalarıyla tüm Kürtler soykırıma uğratılmaya çalışılıyor mu?” (http://www.hpg-online.com/tr/index.php?option=com_content&task=view&id=253&Itemid=296, erişim 13 Temmuz 2009).

“Türkiye'de eğitim ve öğretim faaliyetlerine devam etmekte olan Yatılı Bölge İlköğretim Okulu (YİBO) ve Pansiyonlu İlköğretim Okullarının (PİYO)yüzde 64'ünün bölgede olduğuna dikkat çekilen raporda, 'Bölgedeki bu eğitim kurumların işlevi asimilasyon politikasına hizmet etmektir. Eğitim formasyonu açısından hiç de bilimsel olmayan bu kurumlar, bölgede adeta kışla görevi yapmaktalar. Bölgede birçok YİBO VE PİYO askeri birlikler içinde yer almakta olup, bu eğitim kurumlarının lav edilerek günün koşullarına uygun eğitim kurumlarına dönüştürülmesi kaçınılmazdır. Bu eğitim kurumlarında verilen eğitim ve öğretim asimilasyoncu, tek tipleştirici, baskıcı eğitim verilmekte olup, çocuğu kendi sosyal ve doğal ortamında uzaklaştırmakta ve kendisini bireysel yalnızlığa itmekte, sahip olduğu kültürel değerlerin uzağına taşımaktadır.” (<http://www.gundem-online.com/haber.asp?haberid=73397>, erişim 14 Temmuz 2009).

“Son dönemlerde **TC sistemi** tarafından Kürdistan'ın belirli bölgelerinde çok sayıda barajın inşası için çalışmalar yapılmaktadır. Yapımı devam eden bu barajlar devletin

medyada yansıtmaya çalıştığı gibi halkın kalkınmasını sağlayacak ve refah seviyesini yükseltecek çalışmalar değil, sınırları birbirinden ayırmak için yapılmış olan birer duvar ve hareketimize yönelik hazırlanmakta olan birer askeri projedir... Bizler Halk Savunma Güçleri olarak halkımızı, hareketimiz üzerinde oynanan bu çirkin oyunlara karşı duyarlı olmaya çağırıyor ve bu barajların yapımında çalışan müteahhitler ile işçileri, bu askeri projelere katılmamaları konusunda uyarıyoruz. 11 Temmuz 2009” (http://www.hpg-online.com/tr/index.php?option=com_content&task=view&id=314&Itemid=1, erişim 15 Temmuz 2009).

Neden sonuç bağıntıları açısından incelendiğinde yukarıdaki alıntıda şu türden bağıntıların geliştirildiği saptanmaktadır:

-Devlet, Kürt çocuklarını asimile ederek Türkleştirmek istemesi sebebiyle Doğu ve Güneydoğu Anadolu bölgelerine eğitim yatırımları ve okullar yapmaktadır. Devlet aynı sebeple Türkan Saylan gibi insanları da kullanarak “Türkiye Okuyor”, “Anne Kız Okuldayız”, “Haydi Kızlar Okula”, “Baba Beni Okula Gönder” gibi kampanyalar düzenlemektedir.

-Devletin yatılı ilköğretim bölge okullarını ve pansiyonlu ilköğretim okullarını daha çok Kürtlerin yoğun olarak yaşadığı bölgelere yapmasının sebebi, Kürtleri Türkleştirme çabasıdır.

-Yatılı ilköğretim bölge okulları ve pansiyonlu ilköğretim okulları asimilasyoncu, tek tipleştirici, baskıcı eğitim verilmesi ve askeri birliklerle yakın veya iç içe bulunması sebebiyle mutlaka kapatılmalı ve yerlerine çağdaş okullar açılmalıdır.

-Türkiye, bölgeye halkı kalkındırmak ve refah seviyesini arttırmak için değil sınırları birbirinden ayırarak terör örgütü mensuplarının sınırı geçmelerini ve rahat hareket etmelerini engellemek amacıyla barajlar yapmaktadır. Bu sebeple müteahhitler ve işçiler bu projelerde çalışmamalıdır.

Aynı alıntılarda kurulan karşıtlık konumlarını saptadığımız belli başlı şu karşıtlıklar örtük ya da açık olarak işaret edilmektedir:

- Türk okulları ve Kürt çocukları,
- Türk Devleti ve Kürt halkı,
- askeri birlikler ve Kürt çocukları,
- askeri birlikler ve Kürt halkı,
- baraj inşaatında çalışan müteahhitler/ işçiler ve PKK,
- Türkan Saylan ve Kürt kızları.

Son olarak eğretileme ve düzdeğişmece ifadeler olarak şu ifadeler yer almaktadır:

- kültürel soykırım: bir kültürün asimilasyonla yok edilmesi,
- kırımcı şeflik: yapılan asimilasyona yöneticilik yapmak,
- TC sitemi: Türkiye Devleti ve kamu kurum ve kuruluşları.

4.4. Mevcut Hükümet, Siyasal Yapı ve Figürleri

Türk devletinin hükümetleri de devletin kendisi gibi faşisttir. Kürtlere karşı soykırım uygulamaya çalışmaktadır. Polise ve askere destek veren hükümet her türlü işkence ve kötü muameleyi de korumaktadır. Kürt halkına o kadar düşmandır ki çocuklarına bile işkence etmektedir. İktidar partisi AKP, ordu ve polisle işbirliği yaparak Kürt halkını yok etmek istemektedir:

“Terörist devletin faşist hükümeti Kürt halkını alıştırma alıştırma soykırım politikasını uyguluyor. Ve öyle görülüyor ki 29 Mart seçimleri ile Kürtlerin **özgür irade beyanının faturasını kesmek** için her şeyi yapacaklar... Amara katliamı, DTP'lilere karşı başlatılan faşizan **tutuklama dalgaları** ve şimdi de Hakkâri'de **ızbandut** özel

timlerin, faşizanca, bir gencin beynini dağıtırcasına saldırması. Bu arada onlarca anamıza, çoluk-çocuğumuza, gencimize yapılan saldırıları saymıyoruz. **Kuduzun** yarası iyileşmezmiş dedik... Terörist devlet ve onun **faşist hükümeti** öyle anlaşıyor ki bize, Kürt halkına karşı bu vahşi işkence **senaryosunu sahneye koymuşlardır.**” (http://www.hpgonline.com/tr/index.php?option=com_content&task=view&id=193&Itemid=260, erişim 9 Temmuz 2009).

“Alıştırta alıştırta, faşist söylemleri söyleye söyleye, **kimseye çaktırmadan** kendilerince bir soykırım politikasını devreye koymuşlardır. Adeta **tüm cephe**leri bu plana göre ayarlayarak hazırlıklarını yapmışlardır. Siyasi, yargısal ve de askeri cepheleleri el ele vererek bu işi yürütüyorlar.” (www.hpgonline.com/tr/index.php?option=com_content&task=view&id=193&Itemid=260, erişim 13 Temmuz 2009).

“Erdoğan laik hegemonyanın yerine İslami hegemonya kuracak. Biz böyle bir hegemonyayı kabul edemeyiz. Bizim istediğimiz demokrasinin kabulüdür.” (<http://www.pkk-online.info/tr/detay.php?kat=20&id=141>, erişim 16 Temmuz 2009).

“Askerlerin döşediği mayın sonucu yaşanan 6 ölüm ve Lice'deki patlamada 10 askerin ölümü ardından Başbakan Erdoğan, DTP'lilerin randevu talebini geri çevirdiğini açıklamış, Türk savaş uçakları da Güney Kürdistan'a hava harekati yaparak birçok bölgeyi bombalamıştı.” (http://www.hpgonline.com/tr/index.php?option=com_content&task=view&id=275&Itemid=259, erişim 8 Temmuz 2009).

“Hükümet ve Genelkurmay çocuklarımızı yaşatmakla görevliken bu görevlerini yerine getirmemektedir. Gençlerimizin ölümlerinden sorumludurlar, cinayet suçlamasıyla yargılanmalıdırlar. Onlar gençlerin kanı üzerinden siyaset yapıyorlar, ölenler Türk ve Kürt halkının çocuklarıdır. Tüm aydınları, anne ve babaları, insanım diyen herkesi sesini yükseltmeye ve bu kanı durdurmaya çağırıyoruz.” (<http://www.gundem-online.com/haber.asp?haberid=73085>, erişim 17 Temmuz 2009).

“Türk Genelkurmay başkanlığı, AKP eliyle Kürdistan'da sömürgeciliği yeniden tesis etmek için AKP'yi kapatmayarak, **kirli bir ittifakı** gerçekleştirmiştir. AKP'nin seçimden başarı ile çıkması için devletin tüm olanakları, askeri, istihbarat, hukuk, ekonomi, medya çok kötü bir biçimde kullanılmıştır.” (<http://www.pkk-online.info/tr/detay.php?kat=2&id=67>, erişim 16 Temmuz 2009).

Neden sonuç bağıntıları açısından incelendiğinde yukarıdaki alıntıda şu türden bağıntıların geliştirildiği saptanmaktadır:

-Türkiye Cumhuriyeti Devleti gibi AKP Hükümeti de Kürt halkına sinsi ve yavaş bir şekilde soykırım uygulamaktadır. Bu sebeple 29 Mart 2009 seçimlerinde DTP'ye oy verdiği için Kürt halkını türlü eziyetlerle cezalandıracaktır.

-Türkiye Cumhuriyeti Devleti faşist bir devlet olması ve Kürt halkını yok etmek için çalışması sebebiyle Kürtleri öldürmekte, onların desteklediği siyasi partinin üyelerini tutuklamakta, Kürt kadın ve çocuklarına işkence etmektedir.

-Kürtleri yok etmek istemeleri sebebiyle Türk Devleti'nin siyasal, yargısal ve askeri organları işbirliği yapmakta ve birlikte hareket etmektedir.

-Türk Hükümeti, Kürtleri yok etme planını, onların farkına varıp karşı çıkması durumunda uygulayamayacağını bilmesi sebebiyle fark ettirmeden uygulamaktadır.

-Başbakan Erdoğan'ın amacı laik hegemonyanın yerine İslami bir hegemonya kurmaya çalışması nedeniyle demokrasinin kabulünü isteyen Kürtler onu desteklemeyecektir.

-Başbakan Erdoğan Türk Ordusu ile işbirliği halinde olduğundan, Lice ve Şırnak'tan gelen şehit haberlerinin ardından DTP'lilerin randevu talebini reddetmiştir.

-Türk Ordusu ve Hükümet ülkenin güvenliğini sağlayarak vatandaşların canını korumaktan sorumlu oldukları halde, barış girişimlerine karşılık vermeyerek hala insanların çatışmalarda ölmelerine göz yumdukları için suçludur. Bu sebeple cinayet suçlamasıyla yargılanmalıdırlar.

-Türk Ordusu, Kürtlerin yaşadığı bölgelerde yeniden otoritesini kurabilmek için AKP'yle bir ittifak kurması sebebiyle AKP'nin kapatılmasına müsaade etmemiştir.

-Türk Ordusu AKP'nin seçimden birinci parti olarak çıkabilmesi için her türlü desteği sağlamış ve amacını gerçekleştirmiştir.

Aynı alıntılarda kurulan karşıtlık konumlarını saptadığımız belli başlı şu karşıtlıklar örtük ya da açık olarak işaret edilmektedir:

- Türk Devleti'nin siyasal, yargısal ve askeri organları ve Kürtler,
- Türk Devleti'nin siyasal, yargısal ve askeri organları ve PKK,
- laik hegemonya ve İslamcı hegemonya,
- Faşist hükümet ve Kürtler,
- kuduz: güvenlik kuvvetleri,
- kirli bir ittifakı: AKP ve Ordu ittifakı.

Son olarak eğretileme ve düzdeğişmece ifadeler olarak şu ifadeler yer almaktadır:

- faşist hükümet: mevcut AKP hükümeti,
- özgür irade beyanı: DTP'ye oy vermek,
- fatura kesmek: cezalandırmak,
- tutuklama dalgası: birbiri ardına tutuklama yapılması,
- senaryoyu sahneye koymak: planını uygulamaya başlamak,
- cepheler: devletin organları.

Mevcut Hükümet, TSK ve diğer siyasi partiler Türkiye'nin demokratikleşmesine karşıyken, PKK ve sözde başının barış ve demokrasi için mücadele ettiği iddia edilir. Örgüt yayınlarında sempatiyle bakılan tek parti DTP'dir. Diğer tüm siyasi partiler Kürt düşmanıdır ve sorunların çözülmesine karşıdır:

“PKK, Kürt tarafı, Önder APO barıştan, Türkiye'nin demokratikleşmesinden, Kürt sorununun demokratik siyasi çözümünden yana; yine herkes gördü ki, mevcut AKP

hükümeti, İlker Başbuğ yönetimindeki Türk Genelkurmayı, CHP'si, MHP'si demokratikleşmeye ve Kürt sorununun demokratik siyasi çözümüne karşı. Onlar savaştan yana, onlar şiddetten yana. (www.hpg-online.com/tr/index.php?option=com, erişim 11 Temmuz 2009).

“**CHP'ye faşist demek haksızlık mı?... 1930'lu yılların kaotik ortamını özleyen, tek millet Türkler, tek dil Türkçe, tek kültür Türk kültürü, tek lider **ebedi şef**¹⁵ şiarıyla ve nasyonal (pardon, ulusal) pratikleriyle CHP'ye faşist demek, bence **sırtmadığı** gibi, kendisi için en uygun tanımdır.” (http://www.gundem-online.com/haber.asp?haberid=50064,**

“Deniz Baykal bir milliyetçi değil, bir Kürt düşmanıdır. Diğer milliyetçi eğilimler de Kürt düşmanlığı yapıyor, ama hiçbiri Deniz Baykal gibi Kürt düşmanı değildir... Deniz Baykal şahsında CHP Kürt düşmanıdır. Artık **sosyal faşist** bile denilemez. Faşizan yolda dört nala koşmaktadır. CHP'nin tümü tabii ki böyle değildir. Ancak bugünkü politik çizgisi Kürt düşmanlığıdır. O halde Deniz Baykal'ı Kürt düşmanlığı ile baş başa bırakmak için CHP'yi terk edelim.” (http://www.gundem-online.com/haber.asp?haberid=22612, erişim 16 Temmuz 2009).

“Kürt sorunu karşısında solun sağcı bir politika izlediğini söyleyen Karayılan, CHP'nin ırkçı bir parti haline geldiğini söyledi. Karayılan, CHP'nin ordudaki inkarcı zihniyetin temsiline **soyunmuş** bir asker partisi olduğunu vurgulayarak, CHP'li Kürt milletvekillerine istifa çağrısı yaptı.” (http://www.gundem-online.com/haber.asp?haberid=22687, erişim 16 Temmuz 2009).

“CHP lideri Deniz Baykal, MHP'den daha **şoven** bir siyasi söylemi ısrarla sürdürüyor. Dünyada sosyal demokrat partilerin kendi ülkelerindeki etnik sorunlara yaklaşımı nasıldır? Tüm sosyal demokrat partiler bu tür sorunlara ılımlı yaklaşırlar. Deniz Baykal şahsında CHP bunun tersini yapıyor. Kürtler yararlanır düşüncesiyle demokratik açılımlara da karşı çıkıyor... Anlaşıyor ki Deniz Baykal Mussolini'nin yaşam çizgisini izliyor. İtalyan faşist lider de önceleri sosyalist partiliymiş. İktidara gelmek için faşizme yönelmiş. Deniz Baykal siyasette hep başarısız kalmış. Bu yeteneksizliğini Türk toplumunda var olan milliyetçilikle aşacağını sanıyor.” (http://www.gundem-online.com/haber.asp?haberid=22612, erişim 16 Temmuz 2009).

“MHP, işleri karıştırmak istiyor. Devlet Bahçeli ile ilgili şu değerlendirme yapılabilir. Devlet, Devlet'e bir görev vermiş ve bunu iyi ezberlettirmiş. Bahçeli'nin görevi şu; Orta Toroslardaki Türkmenleri, Adana, Osmaniye'deki Türkmenleri kontrol altında tutmak, siyaseten pazarlamaktır. Devlet Bahçeli bunu yapıyor. Baykal da Batı

15 Mustafa Kemal Atatürk'e ölümünden sonra 26 Aralık 1938'de olağanüstü toplanan CHP kurultayında verilen ünvandır.

Toroslar, Antalya, İzmir, Ege kıyılarındaki Türkmenleri kontrol altında tutuyor. Ben MHP için hepsi faşisttir demiyorum.” (<http://www.pkk-online.info/tr/detay.php?kat=20&id=141>, erişim 16 Temmuz 2009).

“Kürt halkının bu seçimlerde devletin tüm engellemelerine rağmen, devlet destekli AKP karşısında DTP’yi tercih etmesi, devletin inkâr-imha politikalarına çok etkili bir mesajı içermiştir.” (<http://www.pkk-online.info/tr/detay.php?kat=3&id=104>, erişim 16 Temmuz 2009).

“Türkiye’de gerçekleşen yerel yönetimler seçimlerinde DTP’nin kazandığı başarı, Kürt halkının yürüttüğü mücadele ve örgütlenme düzeyinin görkemli sonuçlarıdır ve bu sonuçlar düşmanlarımız başta olmak üzere herkesi şok etmiştir. (<http://www.pkk-online.info/tr/detay.php?kat=3&id=105>, erişim 16 Temmuz 2009).

“Türk devlet sisteminde bulunan partiler, Kürdistan’da birkaç istisna yer dışında DTP’ye karşı tüm il ilçe ve beldelerde AKP çatısı altında seçime girmeyi bir milli mesele olarak ele almış ve uygulamışlardır. (<http://www.pkk-online.info/tr/detay.php?kat=2&id=67>, erişim 16 Temmuz 2009).

“DTP’nin kazanması karşısında Türk Devleti Kürt sorununun çözümünde bunu önemli bir adım olarak ele alacağına, 'sen nasıl kazanırsın' üzerinden DTP’ye yönelik tutuklama operasyonu ile adeta intikam almak istemekte, ‘Kürtler kendilerini yönetemezler, ancak bizim kölemiz olarak bizim tarafımızdan yönetileceklerdir’ dayatmasında ısrar etmektedirler.” (<http://www.pkk-online.info/tr/detay.php?kat=3&id=105>, erişim 16 Temmuz 2009).

“Tüm Türkiye genelinde 17 kadın belediye başkanı seçildi ve bunların 14’ü DTP’nin, yani Kürt halkının ve kadınınındır. Bu seçimlerde DTP’nin kazanma düzeyi Kürt halkı açısından demokratik devrimi ifade ederken, kadın adaylarının kazanma düzeyi ise, Kürt kadınının özgürlük mücadelesiyle birlikte yarattığı toplumsal devrimi ve özgürleşme düzeyini bir kez daha ortaya koymuştur” (<http://www.pkk-online.info/tr/detay.php?kat=3&id=104>, erişim 16 Temmuz 2009).

“AKP hükümetinin DTP operasyonu karşısında en fazla mücadeleyi yükseltmesi gerekenler kadın ve gençlik örgütlenmelerimizdir. Kadın ve gençler olarak egemen sistemin baskıcı, iradeyi kırıcı, özgürleşen kişiliğe tahammülsüzlükleri karşısında özgürlükte, mücadelede, örgütlenmede ısrar ederek cevap vermeliyiz.” (<http://www.pkk-online.info/tr/detay.php?kat=3&id=104>, erişim 16 Temmuz 2009).

Neden sonuç bağıntıları açısından incelendiğinde yukarıdaki alıntıda şu türden bağıntıların geliştirildiği saptanmaktadır:

-Savaşın ve şiddetin devam etmesinin sebebi PKK, Kürt tarafı ve Apo barış istersen buna karşı çıkan ve Kürt sorununu siyasi çözümünü istemeyen Hükümet ve Genelkurmay ile CHP ve MHP gibi siyasi partilerdir.

-CHP 1930'lardaki gibi tek millet Türkler, tek dil Türkçe, tek kültür Türk kültürü, tek lider ebedi şef anlayışını hâlâ savunması sebebiyle CHP faşist bir parti olarak kabul edilmelidir.

-CHP lideri Deniz Baykal, diğer milliyetçi partilerden daha milliyetçi hatta faşist olduğu gibi aynı zamanda onlardan daha fazla Kürt düşmanıdır. Onun yönetimindeki CHP'de Kürt düşmanıdır. Bu sebeple Kürtler, faşist CHP'den ayrılmalıdır ve bu partiyi desteklememelidir.

-CHP ırkçı bir parti haline geldiği ve Ordudaki inkarcı zihniyeti temsil etmeye başladığı için bir asker partisi haline gelmiş bulunan CHP'deki Kürt milletvekilleri istifa etmelidir.

-Deniz Baykal siyasi hayatı boyunca sürekli yenilmesi sebebiyle iktidara gelmek için Mussolini gibi faşizme yönelmiştir. Bu nedenle dünyadaki sosyal demokrat partiler etnik konulara ılımlı yaklaştığı halde Baykallı CHP katı yaklaşmaktadır.

-Deniz Baykal Kürtlerin de yararlanacağından korkması sebebiyle demokratik açılımlara karşı çıkmaktadır.

-Devlet Bahçeli de Deniz Baykal da Türk Devleti'nin görevlendirdiği kimselerdir. Bunlardan Bahçeli Orta Toroslardaki, Baykal ise Batı Toroslardaki Türkmenleri kontrol altında tutmak için görevlendirilmeleri sebebiyle milliyetçi politikalar izlemektedirler.

-Bölge halkı uygulanan imha-inkar politikasına karşı çıkması sebebiyle devletin tüm kurumlarıyla desteklediği AKP yerine DTP'ye oy vermiştir.

-DTP'nin almış olduğu yüksek oy oranı sebebiyle başta Türk Devleti ve Hükümeti olmak üzere bütün düşmanlar şok olmuştur.

-Kürtlerin yoğun yaşadığı yerlerde tüm partiler DTP'nin seçimi kazanamaması için AKP'yi desteklemiş ancak yine de bu bölgelerin çoğunda seçimleri DTP kazanmıştır.

-DTP'ye yönelik baskıların sebebi Türk Devleti'nin bütün baskı ve zorlamalarına rağmen DTP'nin seçimlerde yüksek oy almasıdır. DTP aldığı bu oylarla Kürtlerin kendi kendilerini yönetebileceğini göstermesi sebebiyle devletin çeşitli baskılarına maruz kalmaktadır.

-Kürtler ve Kürt kadınları verdikleri mücadele sonucunda demokrasiyi daha fazla benimsemişlerdir. Bu sebeple Türkiye genelinde seçilen 17 kadın belediye başkanından 14'ü DTP'li olmuştur.

Aynı alıntılarda kurulan karşıtlık konularını saptadığımız belli başlı şu karşıtlıklar örtük ya da açık olarak işaret edilmektedir:

-PKK, Kürt tarafı, Apo ve Hükümet, Genelkurmay, CHP, MHP,

-savaştan yana olanlar ve barıştan yana olanlar,

-DTP ve Türkiye Cumhuriyeti Devleti,

-Deniz Baykal ve Kürtler,

-CHP ve Kürtler,

-AKP ve DTP,

-DTP ve diğer siyasi partiler.

Son olarak eğretileme ve düzdeğişmece ifadeler olarak şu ifadeler yer almaktadır:

-ebedi şef: Mustafa Kemal Atatürk

-sırıtmak: göze batmak.

-sosyal faşist: sosyal demokrat görünümlü faşist,

-bir işe soyunmak: bir işi yapmaya girişmek.

Mevcut Hükümet ve DTP dışındaki siyasi partiler, tüm yasal siyaset yapma yollarını kapatmıştır. Bu sebeple siyasi mücadelenin özgürce yürütülebileceği sadece dağlar kalmıştır. Bütün gençler kimliklerini özgürce haykırabilecekleri dağa çıkmalı başka bir deyişle gerilla saflarına katılmalıdır:

“Ve öyle görülüyor ki, yıllara varan cezalar vereceklerdir. Ve öyle görülüyor ki, terörist devletin faşist hükümeti legal çalışmaya, demokratik siyaset çalışmasına izin vermiyor ve vermeyecektir. O zaman yapılması gereken sadece bir şey kalıyor; özgürce kendimizi ifade edeceğimiz, özgürce siyaset yapacağımız, kimliğimizi haykıracağımız **dağlara...**” (www.hpg-online.com/tr/index.php?option=com, erişim 13 Temmuz 2009).

“Kürdistan dağları **umut çiçeği** olmak isteyenlerin tam da yeridir. **Kök salmak isteyenler** dağların doruklarına kendilerini atmasını bilmelidir. Aksi takdirde hiçbir zaman kök salamayacaklar, geleceğe umut çiçeği olamayacaklar ve terörist devletin terörist muamelesi yürütmesine kendi duruşlarıyla pirim sunmuş olacaklardır... Kürt gençleri, demokrasiden yana olan Türk gençleri, insanlıktan yana olan dünya gençliği Kürdistan **dağlarına akmalıdır. Yürekerin soğumayacağı ve soğumadığı mekânlara** şimdiden hoş geldiniz”. (http://www.hpg-online.com/tr/index.php?option=com_content&task=view&id=193&Itemid=260, erişim 9 Temmuz 2009).

Neden sonuç bağıntıları açısından incelendiğinde yukarıdaki alıntıda şu türden bağıntıların geliştirildiği saptanmaktadır:

-Türk Devleti'nin faşist hükümetlerinin hiçbirisi bugüne kadar izin vermediği gibi bundan sonra da Kürtlere yasal siyaset yapmaya izin vermeyecektir. Bu sebeple yapılacak tek şey isyan ederek PKK'ya katılmaktır.

-PKK'nın eylemleri için mekân tuttuğu Kürdistan dağları, PKK'ya katılanlara Kürt halkının umudu olmayı; bu mücadele sırasında kahramanca ölenlere de isimlerinin öğrenilmesini sağlayarak Kürt halkının gönlüne kök salmalarını sağlamaktadır.

-Eğer gençler PKK saflarına katılmazsa Türk Devleti Kürtlere terörist muamelesi yapmaya devam edecektir. Devletin Kürtlere terörist muamelesi yapmasına mani olmak için gençler PKK'ya katılmalıdır.

Aynı alıntılarda kurulan karşıtlık konumlarını saptadığımız belli başlı şu karşıtlıklar örtük ya da açık olarak işaret edilmektedir:

- Türk Hükümetleri ve Kürt halkı ,

-demokrasiden yana olan Türk gençleri ve diğer Türk gençleri,

-umut çiçeği olmak isteyen gençler ve diğer gençler.

Son olarak eğretileme ve düzdeğişmece ifadeler olarak şu ifadeler yer almaktadır:

-umut çiçeği: gerilla,

-dağlara çıkmak: PKK'ya katılmak,

-kök salmak: halkın gönlüne yerleşmek,

-dağlara akmak: çok sayıda insanın PKK'ya katılması,

-yüreğlerin soğumadığı ve soğumayacağı mekanlar: insanların birbirine karşı iyi hisler beslediği birbirinin kötülüğünü istemediği mekanlar; PKK'nın faaliyet alanları.

4.5. Türk Silahlı Kuvvetleri (Ordu)

Türk Silahlı Kuvvetleri, örgüt yayınlarında en fazla olumsuzlanan kurum olarak dikkat çeker. Terörle mücadelede en ağır yükü almış ve bu mücadele sırasında birçok değerli personelini kaybetmiş olan TSK, örgüt yayınlarında sürekli kötülenererek Türk milletinin ona olan inancı ve güveni sarsılmaya çalışılır. Türk ordusunun artık terörle mücadele etmek istemediği, personelinin moralinin bozuk olduğu, çatışmalarda şehit sayısının resmi açıklamadan daha fazla olduğu gibi maksatlı haberlerle TSK yıpratılmaya çalışılır. Ayrıca kurulduğu M.Ö 209 tarihinden bu yana gittiği yerleri imar etmesi ve sivil halka zarar vermemesiyle dünyada ün yapmış Türk Ordusu, sürekli olarak sivillerin bulunduğu yerleşim yerlerini bombaladığı ve Doğu ve Güneydoğu Anadolu bölgelerindeki ormanları yaktığı haberleriyle dünya kamuoyunda zor duruma düşürülmeye ve itibarı zedelenmeye çalışılır.

“HPG Basın İrtibat Merkezi (BİM), Türk savaş uçaklarının köylülere ait alanları bombaladığını bildirdi. Yazılı açıklamasında BİM, “7 Haziran gecesi 22:00-23:00 saatleri arasında Medya Savunma Alanlarına bağlı Zagros’un Avaşın alanında bulunan köylülere ait meralara ve bölgede köylülerin ulaşımını sağladığı köprüye TC ordusuna ait savaş uçakları tarafından hava saldırısı düzenlenmiştir. Yapılan saldırı sonucunda meralarda bulunan çok sayıda hayvan telef olurken, köylülere ait yüksek miktarda maddi zarar meydana gelmiştir.” (<http://www.firatnews.com/index.php?rupel=nuce&nuceID=9181>, erişim 8 Temmuz 2009).

“28 Haziran günü gündüz 12:00-13:00 saatleri arasında Medya Savunma Alanlarına bağlı Xakurkê’nin Adulkovi ve Piro alanlarına yönelik olarak TC ordusu tarafından obüs ve havan saldırısı yapılmıştır. Yapılan saldırı sonucu alanda bulunan ve köylülere ait olan birçok mera zarar görmüştür.” (<http://www.hpg-online.com/tr/>, erişim 30 Haziran 2009). “ ” (<http://www.hpg-online.com/tr/>, erişim 30 Haziran 2009).

“15 Şubat günü Şırnak’ın Uludere İlçesi’nin dağlık alanlarında TC ordusunun döşemiş olduğu bir mayının patlaması sonucu 1 sivil vatandaş ağır yaralanmıştır...bu

mayın sivillerin can güvenliğini hiçe sayan ve halkımızın yoğun kullandığı geçiş yerlerine rast gele mayın yerleştiren TC ordusu tarafından döşenmiştir. Gerillalarımızın bu olayla hiçbir ilişkisi bulunmamaktadır.” (17 Şubat 2009)”. (<http://www.hpg-online.com/tr/>, erişim 30 Haziran 2009).

“KCK, Türk devletinin ‘**ekolojik katliamına** karşı çevreciler ve hümaniter çevreleri harekete geçmeye çağırdı: “Kürdistan’ın en güzide coğrafyası olan başta Cudi ve Besta’da olmak üzere Türk devleti Kürdistan’da bir ekolojik katliam yapmaktadır. Türk ordusu Kürdistan’da dağları, ormanları ve hayvanları yakmayı bir amaç haline getirmiş bulunmaktadır. Doğaya düşmanlık olan bu anlayışa karşı tüm çevreci kesimleri, yeryüzündeki tüm canlılar için yaşam hakkını savunan bütün hümaniter, demokratik çevreleri bu katliamcı uygulamalara karşı etkin bir biçimde mücadele yürütmeye çağırıyoruz. Türk ordusu uçak, helikopter ve toplarla özel yangın mermilerini kullanmak suretiyle Kürdistan doğasını ve üzerindeki tüm canlıları yakma ve yok etmeye karşı tüm barışsever, hayvan sever ve çevreci kesimleri **sesini yükseltmeye** ve insani görevlerine sahip çıkmaya çağırıyoruz.” (<http://www.firatnews.com/index.php?rupel=nuce&nuceID=10550>, erişim 8 Temmuz 2009).

“Geçtiğimiz aylarda TC Genelkurmay Başkanı İlker Başbuğ ve ordu mensupları tarafından yapılan fidan dikme ve ormanları güçlendirme kampanyalarında verilen ağaçlandırma mesajlarının aksine Kürdistan ormanlarının yakılması ve araziye zarar verilmesi TC ordusunun birçok konuda olduğu gibi bu konuda da ne kadar samimi olduğunun bir göstergesidir. Genelkurmay Başkanı bir yandan kameralar önünde bir fidan dikerek **şov yaparken**, diğer taraftan da Kürdistan dağlarını ve ormanlarına top atışları, hava saldırıları ve kundaklama yapma talimatı vererek Kürdistan arazisini yok etmek istemektedir.” (<http://www.hpg-online.com/tr/>, erişim 30 Haziran 2009).

Neden sonuç bağıntıları açısından incelendiğinde yukarıdaki alıntıda şu türden bağıntıların geliştirildiği saptanmaktadır:

-Türk Ordusu’nun Kuzey Irak’a havadan yaptığı operasyon sırasında sivilleri de hedef alması sonucu bir köprü yıkılmış, köylülerin hayvanları telef olmuş ve yüksek miktarda maddi zarar meydana gelmiştir.

-Türk Ordusu’nun 28 Haziran 2009 tarihinde top ve obüs atışları sırasında köylülere ait meralarında hedef alması sonucu birçok merada zararlar meydana gelmiştir.

-Türk Ordusu Kürt halkının can güvenliğini hiçe sayması sebebiyle Kürtlerin kullandığı patika ve geçiş yerlerine rastgele mayın döşemektedir. Bu sebeple bir vatandaşın yaralanmasına sebep olan mayın da diğerleri gibi Türk Ordusu tarafından döşenmiştir

-Türk Ordusu her şeye düşman olduğu gibi Kürdistan'daki ormanlara ve hayvanlara da düşmandır. Bu nedenle elinde bulundurduğu özel mermilerle dağları ve ormanları yakarak tüm ekolojik hayatı yok etmektedir.

-Türk Ordusu ve Genelkurmay Başkanı İlker Başbuğ bir taraftan ağaç dikme kampanyaları düzenlerken bir taraftan da Kürt coğrafyasındaki ormanları sistematik olarak yakmaları sebebiyle iki yüzlüdür

Aynı alıntılarda kurulan karşıtlık konumlarını saptadığımız belli başlı şu karşıtlıklar örtük ya da açık olarak işaret edilmektedir:

-Türk Ordusu ve Kürt köylüleri,

-Türk Ordusu ve ormanlar,

-Genelkurmay Başkanı İlker Başbuğ ve Kürt halkı,

-Türk Ordusu ve Kürt halkı.

Son olarak eğretileme ve düzdeğişmece ifadeler olarak şu ifadeler yer almaktadır:

-ekolojik katliam: çevrenin ve ormanların yok edilmesi,

-sesini yükseltmek: eleştirilerini arttırmak.

Türk Silahlı Kuvvetleri'nde yaşanan her türlü kaza ya da intihar sonucu ölüm olayları örgüt yayınlarında derhal yer bulur ve bu olaylar şüpheli ölüm olarak

gösterilerek çoğu zaman komutanların bu ölümlere sebep olduğu söylenir. Ailelerin, çocuklarının intihar ettiğine inanmadıkları, çocuklarının öldürüldüğünü ifade ettikleri hemen her olayda tekrarlanır:

“Hakkari'nin Yüksekova ilçesinde intihar ettiği iddia edilen asker Burhan Güzelaydın'nın ailesi çocuklarının intihar ettiğine inanmadıklarını belirterek, İHD Hakkari Şubesi'ne başvurdu...13 aydır askerlik yapan er Güzelaydın'ın babası Mehmet Şirin Güzelaydın, oğlunun kesinlikle intihar etmediğini söyledi. Cenazelerin dahi kendilerine göstermediğini belirten baba Güzelaydın, oğlunun ölüme **intihar süsü verildiğinde** şüphelendiğini dile getirdi...'Burhan kendisini öldürecek biri değildir. Askerliğine sadece 2 ay kalmıştı bitmesine, daha önce defalarca telefonda bize bölük komutanın kendisini ölümle tehdit ettiğini ve kendisinin can güvenliğinin olmadığı belirtmiştir. Operasyonlara götürülüyordu, ama silah verilmiyordu. Silahsız olarak operasyonlara götürülüyordu. Silahsız olan birinin silahla intihar etmesi mümkün değildir. Ben bu olayın peşini bırakmayacağım. Benim oğlum öldürülmüştür' dedi.” (<http://www.gundem-online.com/haber.asp?haberid=74959>, erişim 9 Temmuz 2009).

“‘Askerde bir 'intihar' iddiası daha’ Yalova'da askerlik yapan **Batman nüfusuna kayıtlı** Sait Özdemir adlı bir gencin intihar ettiği iddia edildi. Özdemir'in cenazesi Batman'a getirilirken, Özdemir ailesi çocuklarının intihar etmediğini öne sürdü”. (<http://www.gundem-online.com/haber.asp?haberid=74959>, erişim 9Temmuz 2009).

“‘İntihar' adı altında birçok askerin yaşamını yitirdiğini dile getiren (DTP il başkanı) Ahmet Solmaz, asker intiharlarının şüpheli olduğunu söyledi. Özdemir'in ölümünün de şüpheli olduğunu kaydeden Solmaz, aldıkları bilgilere göre Özdemir'in vücudunda 6 kurşun olduğunu ifade ederek, 'Aile ile görüştük aile çocuklarının hiç bir sorununun olmadığını söyledi. Biz Özdemir'in intihar ettiğine inanmıyoruz. Bu da bizde şüpheleri oluşturuyor. Askeri savcılık otopsi yapmış ve intihar olarak kabul etmiş. Sivil savcı otopsi yapsaydı, belki farklı şeyler çıkardı ortaya. Ailesi kendilerine 6 kurşunla intihar ettiğinin söylendiğini belirtiyor. Bir kişi 6 kurşunla kendisini nasıl öldürebilir. Bu durum kafalarda çelişkiler yaratıyor” (<http://www.gundem-online.com/haber.asp?haberid=74994>, erişim 9Temmuz 2009).

“Elazığ'ın Karakoçan İlçesi'nde nöbet değişimi sırasında kaza sonucu göğsüne kurşun isabet ettiği iddia edilen **Midyatlı** Serdar Kurt adlı asker yaşamını yitirdi.” (<http://www.gundem-online.com/haber.asp?haberid=73898>, erişim 9 Temmuz 2009).

Neden sonuç bağıntıları açısından incelendiğinde yukarıdaki alıntıda şu türden bağıntıların geliştirildiği saptanmaktadır:

-Er Burhan Güzelaydın intihar etmiş olamaz, çünkü ailesi onun intihar ettiğine inanmamaktadır. Bu sebeple kendisi öldürülmüş ve öldürülmesi intihar olarak gösterilmiş olabilir.

-Er Burhan Güzelaydın telefon görüşmelerinde ailesine, bölük komutanı tarafından öldürülmekle tehdit edildiğini, can güvenliğini olmadığını söylemiştir. Bu sebeple bölük komutanı tarafından öldürülmüş ve öldürülmesi intihar olarak gösterilmiş olabilir.

-Er Burhan Güzelaydın, haberin verilme şeklinden anlaşıldığı kadarıyla muhtemelen Kürt kökenli olması sebebiyle güvenilmediği için operasyonlara silahsız olarak götürülmekteydi. Bu operasyonlar sırasında öldürülmüş ve öldürülmesi intihar olarak gösterilmiş olabilir.

-Er Burhan Güzelaydın silahı olmaması sebebiyle silahı ile intihar etmiş olamaz. Bu sebeple sırasında öldürülmüş ve öldürülmesi intihar olarak gösterilmiş olabilir.

-Er Sait Özdemir Batman nüfusuna kayıtlı olması sebebiyle muhtemelen Kürt kökenlidir. Bu sebeple intihar etmiş olması düşük bir olasılıktır; kendisi öldürülmüş ve öldürülmesi intihar olarak gösterilmiş olabilir.

-Er Sait Özdemir'in otopsisini askeri savcılıkta yapılmıştır. Bu sebeple intihar sonucu ölüm kararı güvenilir değildir.

-Er Serdar Kurt Midyat nüfusuna kayıtlı olması sebebiyle muhtemelen Kürt kökenlidir. Bu sebeple kaza sonucu ölmüş olması düşük bir olasılıktır; kendisi öldürülmüş ve öldürülmesi kaza olarak gösterilmiş olabilir.

Aynı alıntılarda kurulan karşıtlık konumlarını saptadığımız belli başlı şu karşıtlıklar örtük ya da açık olarak işaret edilmektedir:

- bölük komutanı ve erler,
- Kürt kökenli erler ve Türk Ordusu ,
- asker aileleri ve Türk Ordusu,
- sivil savcılık ve askeri savcılık.

Son olarak eğretilme ifade olarak şu ifade saptanmıştır:

- intihar süsü verilmek: intihar olmadığı halde intihar gibi göstermek.

PKK terör örgütü, eylemsizlik ve ateşkes kararları ile yapılan bütün iyi niyetli girişimlerin Genelkurmay'ın saldırıları sebebiyle sonuçsuz kaldığını, bu yaklaşımla ancak dağa çıkarak mücadele edilebileceğini ileri sürer:

“Mevcut Genelkurmay yaklaşımı karşısında bu net açığa çıktı ki, Kürdistan'da ve Türkiye'de barışı kazanmanın yolu **dağa çıkmaktan** geçiyor. Gençlik barışı kazanmak istiyorsa dağa çıksın, gerillalaşsın. Ne kadar çok dağa çıkar ve gerillalaşırsa, Genelkurmay Başkanının ezeriz tehditlerini o kadar boşa çıkartır, o kadar fazla demokrasiyi, özgürlüğü, barışı kazanmanın imkanını yaratır.” (http://www.hpgonline.com/tr/index.php?option=com_content&task=view&id=303&Itemid=1, erişim 8 Temmuz 2009).

“Türk ordusunun askeri yenilgilerinden sonra Türk hükümeti ve devletinin 29 Mart seçimlerinde siyasi hezimete uğradığına dikkat çekerek, Kürt gençlerinin HPG saflarına katılımı ve saflarda bulunanları **kaçırtma** politikalarının da gerilla **saflarına yeni katılan** Kürt gençleri tarafından boşa çıkarıldığını vurguladı.” (http://www.hpg-online.com/tr/index.php?option=com_content&task=view&id=303&Itemid=1, erişim 8 Temmuz 2009).

“Çatışmasızlık kararını pratikleştirdiğimiz 21 Mart 2009 gününden bugüne kadar TC ordusu tarafından gerillalarımıza yönelik olarak 52 operasyon yapılmıştır. Bu operasyonların 20'sinde zorunlu olarak çatışma yaşanırken, gerillalarımızın duyarlılığı ve savunma pozisyonu sonucu 32 operasyonda ise çatışma yaşanmamıştır.” (<http://www.hpg-online.com/tr/>, erişim 30 Haziran 2009).

Neden sonuç bağıntıları açısından incelendiğinde yukarıdaki alıntıda şu türden bağıntıların geliştirildiği saptanmaktadır:

-Türkiye’de barışı elde etmenin yolunun dağa çıkmaktan geçmesi sebebiyle Kürt gençleri ellerine silah alarak PKK’ya katılmalıdır.

-Türk Genelkurmayı’nın tehditlerinin sonuçsuz kalması ve barışı elde etmek için gençler PKK’ya katılıp gerilla olmalıdır.

-Türk Devleti’nin gençleri örgütten kaçirtma politikasının başarısız olması sebebiyle gençlerin PKK’ya katılımı artmıştır.

-PKK çatışmasızlık kararına uyması sebebiyle zorunlu olmadıkça Türk Ordusu ile çatışmamak için elinden geleni yapmış, zorunlu olmadıkça savunma pozisyonunda kalarak çatışma çıkmasını engellemiştir.

Aynı alıntılarda kurulan karşıtlık konumlarını saptadığımız belli başlı şu karşıtlıklar örtük ya da açık olarak işaret edilmektedir:

-Türk Genelkurmayı ve Kürt gençleri,

-Türk Hükümeti ve DTP (örtük),

-Türk Ordusu ve PKK.

Son olarak eğretileme ve düzdeğişmece ifadeler olarak şu ifadeler yer almaktadır:

-dağa çıkma: terör örgütüne katılma,

-kaçirtma politikası: pişmanlık yasası vb. uygulamalarla terör örgütü mensuplarının örgütten kaçarak teslim olmasını sağlamaya dönük politika,

-gerilla saflarına katılmak: terör örgütüne katılmak,

PKK yayınlarında dikkat çeken bir diğer nokta da terör örgütü mensupları ile Türk askeri arasında kıyaslamalara gidilmesidir. Ayrıca Türk Ordusu'nun artık terörle mücadelede görev almak istemediği, mücadele azim ve kararlılığını yitirdiği ve PKK terör örgütünden korktuğu, örgüt yayınlarında sürekli olarak işlenir:

“Geçmişte operasyonlarda çok daha yaygın bir ordu gücü kullanma söz konusuydu. Şimdi öyle değildir. Daha dar, nokta operasyonu, ya da nokta saldırısı diyebileceğimiz türden kısa süreli, ama her an gerçekleşebilen operasyonel saldırılar yapıyor. Bunun iki nedeni var: Birincisi, geniş gücü operasyona çıkartırsa gerillaya daha fazla hedef oluyor. Oysa ordu savaşı ve asker kayıplarını kaldıramayacak bir noktadadır. Generalleriyle de, subaylarıyla da, erleriyle de savaştan çekinen, ürken, mümkün olduğu oranda savaşa girmek istemeyen bir psikolojiyi yaşıyorlar. Aslında Türk ordusunda bir PKK sendromu, Kürt sendromu yaşıyor. PKK'den, gerilladan korkuyorlar ve çekiniyorlar... Gerçekte ise, Türk ordusu savaşmak istemiyor. Gerilla karşısında savaşı kazanma umudunu ve iradesini kaybetmiş durumdadır.” (http://www.hpgonline.com/tr/index.php?option=com_content&task=view&id=275&Itemid=259, erişim 9 Temmuz 2009).

“Ağit yoldaş her bir gerilla on askere bedel olduğunu söylerdi. Halkın içinde bulunduğu durum ve düşmanın baskılarını örnek vererek gerillanın gittikçe artacağını söylüyordu. Düşmanın iradesini kırmak için hiçbir merminin boş gitmemesi gerektiğini belirtiyordu. Her mermi ile bir düşman askerini vurmalsınız diyerek bizleri sürekli uyarıp eğitiyordu.” (<http://www.fermandar.com/>, erişim 7 Temmuz 2009).

Neden sonuç bağıntıları açısından incelendiğinde yukarıdaki alıntılarda şu türden bağıntıların geliştirildiği saptanmaktadır:

-Türk Ordusu'nun eskisi gibi büyük birliklerle büyük operasyonlar yapmak yerine, küçük birliklerle daha dar bir bölgede çoğu zaman da nokta operasyonlar yapmasının sebepleri Türk Ordusu'nun fazla kayıp vermek istememesi ve PKK ile çatışmaya girmekten çekinmesidir. Türk Ordusu savaşma umudunu ve iradesini kaybetmesi sebebiyle PKK ile çatışmaktan çekinmektedir.

-Ağit kod adlı terörist, Türk Ordusu'nun baskıları sebebiyle PKK'ya katılımın her geçen gün artacağını öngörmüştür

-Her PKK'lının düşmanın iradesini kırmak için elindeki her bir mermi ile bir düşmanı vurması gerekir.

Aynı alıntılarda kurulan karşıtlık konularını saptadığımız belli başlı şu karşıtlıklar örtük ya da açık olarak işaret edilmektedir:

-Türk askeri ve PKK terör örgütü mensupları (gerilla),

-Türk Ordusu ve PKK.

4.6. Kolluk Kuvvetleri (Jandarma ve Polis) ve Korucular

Terörle mücadelede asıl sorumluluk kolluk güçlerine yani polis ve jandarmaya aittir. Bu sebeple jandarma ve polis, örgüt yayınlarında önemli bir yer tutar. Terör örgütü yasal veya yasa dışı tüm faaliyetlerinde karşısında ya da yakın çevresinde kolluk kuvvetlerini bulur. Örgüt yayınlarında polis ve jandarma sürekli olarak işkence yapmakla suçlanır. Çocuklar, kadınlar, yaşlılar, emekçiler çoğu zaman etnik kökenleri sebebiyle bu işkencelerden nasibini alır. Bu yayınlarda toplumun hemen tüm kesimleriyle kolluk kuvvetleri arasında karşıtlıklar kurulmaya çalışılır

“...Diyarbakır'da sivil polislerin yaptığı **ev baskımında** DÖKH Üyesi bir kadına 'cinsel işkence' uygulanmasına yönelik tepkiler büyüyor..., 'Devlet kaynaklı cinsel şiddet savaş döneminin uyguladığı politikalarından bir tanesidir. Dolayısıyla böylesi bir barış sürecinde savaş politikalarına karşı gelmek için kadınlar her türlü şiddete karşı mücadele etmelidir' dedi.” (<http://www.gundem-online.com/haber.asp?haberid=74934>, erişim 8 Temmuz 2009).

“İzmir'de bulunan kadın kurumları, Diyarbakır'da polislerin tacizine uğrayan bir kadına destek açıklaması yaparak, cinsel işkencenin 'devlet politikası' olmaktan çıkartılmasını istedi.”

(<http://www.firatnews.com/index.php?rupel=nuce&nuceID=10680>, erişim 8 Temmuz 2009).

“Demokratik Özgür Kadın Hareketi çalışmalarında yer alan bir kadının sivil ve silahlı 4 polis tarafından cinsel saldırıya uğramasına tepki gösteren Gözaltında Cinsel Taciz ve Tecavüze Karşı Hukuki Yardım Bürosu’na göre ‘cinsel işkence’ yapan asker, polis ve korucular yargı tarafından **aklanıyor**... Türkiye’de son 11 yıl içerisinde 223 polis, 85 asker ve 14 Özel Harekat Timi, çeşitli infaz koruma memuru, itirafçı gibi kişiler tecavüz ve cinsel taciz işi işlese de, sadece 3 korucu dışında hiç bir polis, asker ya da özel hareket timi yargılanmayarak işledikleri suçtan **aklandılar**.” (<http://www.firatnews.com/index.php?rupel=nuce&nuceID=11063>, erişim 15 Temmuz 2009).

“Hakkari’de 23 Nisan günü yapılan bir eyleme **saldıran** özel timler, çocuklardan birini dipçikle öldüresiye dövdü. 14 yaşındaki Seyfullah Turan’ın başına gelenler, basın tarafından görüntülendi. Aynı gün polisin saldırısından kaçarken dereye düşen bir başka çocuk da yaşamını yitirdi.” (<http://www.gundem-online.com/haber.asp?haberid=72826>, erişim 8 Temmuz 2009).

“Bir arkadaşımız, “anam derdi ki **kuduz itin** yarası iyileşemez.” Evet, Türk polisi de yarası iyileşmez bir kuduzu andırıyor.” (http://www.hpg-online.com/tr/index.php?option=com_content&task=view&id=193&Itemid=260, erişim 8 Temmuz 2009).

“Yıl boyunca insanları sokak ortasında vurmaktan çekinmeyen ve onlarca kişiyi infaz eden polisin cinayetleri ve şiddeti, 2008 yılında ülkenin içine girdiği vahim tabloyu ortaya koyuyor. Polis 2008’de 14 kişiyi sokak ortasında vurarak öldürdü.” (<http://www.gundem-online.com/haber.asp?haberid=66200>, erişim 8 Temmuz 2009).

“Yoksul halka böyle saldırıldı... İstanbul Başakşehir’e bağlı Bayramtepe Mahallesi’nde ruhsatsız bina ve kaçak yapıların yıkımı sırasında halkla polis arasında çatışma çıktı, yıkımda adeta savaşı aratmayacak sahneler yaşandı”

“Türkiye İnsan Hakları Vakfı (TİHV) kolluk kuvvetlerinin şiddetini ve mağduriyet karşısında izlenecek yolları gösteren kısa bir film hazırladı...’Kürtlerin yoğun yaşadıkları illerde, polis ve jandarmanın uyguladığı şiddet, ölümlerle sonuçlanabiliyor. Bu nedenle Kürtçe yaptığımız filmde; işkencenin insan bedeninde ve ruhunda yarattığı tahribatın tedavisi ve hukuki takibi için neler yapılabileceğini anlattık.” (<http://www.firatnews.com/index.php?rupel=nuce&nuceID=10693>, erişim 8 Temmuz 2009).

“DTP Çorlu İlçe Örgütü’nün yaptığı 2. Olağan Kongresi’ne jandarma gölgesi düştü. Kongrenin yapılacağı Kayalar Düğün Salonu sahibine jandarma tarafından baskı

yapıldığı iddia edildi. Kongrenin yapılacağı gün salon sahibinin kendilerini arayarak, salonu vermekten vazgeçtiğini kaydeden DTP Çorlu İlçe Başkanı Kerem Tosun, jandarmanın baskısı sonucu salonun kiralanmaktan vazgeçildiğini söyledi. Jandarma tarafından bu tarz engellemelerle sürekli karşılaştıklarını belirten Tosun, çalışmalarının da engellendiğini belirtti.” (<http://www.gundem-online.com/haber.asp?haberid=74267>,

“Uludağ Üniversitesi öğrencilerinin 6. UFAT Fotoğraf Günleri kapsamında 8 Mart Kadınlar Günü ve yerel seçimler temalı fotoğraf sergisine müdahalede bulunan jandarma, 11 fotoğrafı 'Sakıncalı' buldu.” (<http://www.gundem-online.com/haber.asp?haberid=71861>, erişim 9 Temmuz 2009).

“DTP **Neron Jandarmaları** Meclise Taşdı... DTP Hakkari milletvekili Hamit Geylani, bölgede polis ve Jandarma'nın keyfi uygulamalar ve hukuk dışı eylemler gerçekleştirdiğini söyleyerek, 18 Haziran 2009 tarihinde Şemdinli'de İlçe Jandarma Karakolu'na bağlı bir ekibin mazot satan bir vatandaşın dükkanını ve kulübelerini ateşe verdiğini ifade etti.” (<http://www.gundem-online.com/haber.asp?haberid=74078>, erişim 9 Temmuz 2009).

“Malatya İnönü Üniversitesi'nde 'Kapitalist **yoz kültüre** karşı Ümit Cihan Tarho alternatif bahar şenlikleri' nedeniyle bir araya gelen öğrencilere jandarma müdahalede bulundu. Ses sistemine el koyan jandarma, Erkin Kocaman, soyadı öğrenilemeyen Aydın ile birlikte 5 kişiyi gözaltına aldı.” (<http://www.gundem-online.com/haber.asp?haberid=72470>, erişim 9 Temmuz 2009).

“Van'dan yürüyüşçüler ile jandarma arasında gerginlik, 'Demokratik Çözüm Yürüyüşü'ne katılmak üzere Van'dan Diyarbakır'a doğru hareket eden yürüyüşçüler Tatvan'da durduruldu. Üçüncü defa durdurulmalarını protesto eden yürüyüşçülerin yolu trafiğe kapatması üzerine jandarma ile kısa süreli gerginlik yaşandı... Jandarma Bölük Komutanı'nın, 'Siz ölene kadar PKK'ye yardım edeceksiniz' demesi üzerine Üçer, 'Bizi suçlu buluyorsanız bizi tutuklayın' dedi.(www.gundem-online.com/haber.asp?haberid=47458, erişim 10 Temmuz 2009).

Neden sonuç bağıntıları açısından incelendiğinde yukarıdaki alıntıda şu türden bağıntıların geliştirildiği saptanmaktadır:

-Polis bir ev aramasında bir kadına cinsel tacizde bulunmuştur. Kadına cinsel istismar savaş dönemi politikası olduğu için ve şu anda devam eden bir ateşkes süreci olduğu için herkes bu olaya tepki göstermelidir.

-Türk adalet sistemi cinsel istismar suçu işleyen asker, polis ve korucuları korumaktadır. Bu sebeple bu suçlamayla yargılanan çok sayıda kişiden sadece üç korucu ceza almış, diğerleri aklanmıştır.

-Polis halka düşmandır. Bu sebeple gösteriye katılan bir çocuğu dipçikle dövmüş, başka bir çocuğun ise kaçarken dereye düşerek ölümüne neden olmuştur.

-Polis yoksul halka düşmandır. Bu sebeple Başakşehir’de evlerini yıktırmak istemeyen insanlara sert davranmıştır.

-Türkiye İnsan Hakları Vakfı isimli sivil toplum örgütü Kürtlerin yoğun olarak yaşadığı yerlerde polis ve jandarmanın şiddet uygulaması sebebiyle bununla hukuksal olarak nasıl mücadele edileceğini anlatan Kürtçe bir film hazırlamıştır.

-Jandarma, DTP’ye karşı sürekli düşmanca davranmaktadır. Bu sebeple DTP’nin toplantı düzenleyeceği düğün salonunun sahibine baskı yaparak salonunu kiraya vermesine engel olmuştur.

-Jandarma, üniversite öğrencilerine ve gençlere karşı sürekli düşmanca davranmaktadır. Bu sebeple onların düzenlediği etkinliklere müdahale etmekte, bu etkinliklerde kullanılan malzemelere el koymaktadır.

-Jandarmanın “Demokratik Çözüm Yürüyüşüne” katılanları Tatvan’da durdurması sebebiyle gerginlik çıkmıştır.

Aynı alıntılarda kurulan karşıtlık konumlarını saptadığımız belli başlı şu karşıtlıklar örtük ya da açık olarak işaret edilmektedir:

-polis ve kadınlar,

-kadınlar ve devlet,

- polis ve çocuklar,
- özel tim ve çocuklar,
- yoksul halk ve polis,
- kolluk kuvvetleri ve halk,
- DTP ve jandarma,
- jandarma ve öğrenciler,
- kaçakçılık yapan vatandaşlar ve jandarma.

Son olarak eğretilme ve düzdeğişmece ifadeler olarak şu ifadeler yer almaktadır:

- ev baskını: ev araması,
- aklanmak: beraat etmek,
- saldırmak: müdahalede bulunmak,
- kuduz it: polis,
- Neron¹⁶ jandarmalar: vatandaşların kaçak malzemelerini yakarak imha eden jandarma personeli.

Terör örgütü yayınlarında yasalar çerçevesinde kurulmuş bir özel idari kolluk gücü olan köy korucuları da önemli bir yere sahiptir. Bir taraftan yasadışı işler yapmakla ve birçok cinayeti işlemekle suçlanan korucular, bir taraftan yapılan eylemlerin kendilerine yönelik olmadığı açıklanarak destekleri kazanılmaya çalışır. Zaman zaman ismini açıklamak istemeyen bir korucudan öğrenildiğine göre şeklinde

¹⁶ 54 - 68 yılları arasında Roma İmparatorluğu yöneten ve Roma şehrini ateşe vererek yüksek bir yerden izlediğine inanılan kişidir.

başlayan cümlelerle bazı korucuların terör örgütüne yardımcı olduğu konusundaki yaygın inanış güçlendirilir ve korucular ile kolluk kuvvetleri arasında güvensizlik yaratılmaya çalışılır:

“Türkiye’de 1985 yılında yürürlüğe konulan geçici ve gönüllü köy korucuları, aradan geçen 24 yılda cinayet, gasp, insan kaçırma, tecavüz, uyuşturucu kaçakçılığı gibi binlerce suça karıştı. Son olarak Mardin’in Mazıdağı İlçesi’nde korucuların kadın ve çocukların çoğunlukta olduğu 44 kişiyi katletmesi ile birlikte söz konusu sistemin vahameti ise gözler önüne serildi. İnsan hakları savunucuları ve Kürt sorununun **demokratik barışçıl çözümünden yana olan kesimler** ise, koruculuğun lağvedilmesini istiyor...Bu biçimde **devletin bu yedek gücü** bir biçimde çeteleşmiş durumdadır. Her ne kadar yasal olarak kurulmuş ise de bulaştıkları suçlardan ve yaptıklarından dolayı bu güne kadar kaldırılmış olması gerekiyordu. Bizce köy koruculuğu tamamen lağvedilmelidir” (<http://www.gundem-online.com/yazdir.asp?haberid=72557>, erişim 17 Temmuz)

“Yoksulluktan kaynaklı 27 kişinin **silah aldığı**ı belirten vatandaşlar, koruculuk sistemi ile birlikte halk arasına **zehirli tohum ekildiğini** kaydetti. Kentte 27 kişinin silahlandırılmasının halk arasında güvensizliğe neden olduğunu dile getiren vatandaşlar, isimlerinin açıklanmasını istemiyor... Koruculuk sisteminin halk arasında kutuplaşmayı getireceğini dile getiren ismini vermek istemeyen bir korucu yakını... Şuan akrabalarımıza silah vermişler her ne kadar bunu yoksulluktan dolayı kabul etmişlerse de aslında bu devletin Kamer Genç’in eliyle yapılması istenen bir ayrımcılık ve kutuplaşmanın sonucudur. Kendi akrabalarımıza karşı bir güvensizliği yaratma çabalarının sonucudur... Biz o zaman yaptığımız açıklamada koruculuk sistemini çözüm olmadığını ve köy koruculuk sisteminin çeteleşmeye yol açtığını, rant ve cinayet şebekesine dönüştüğü için dağıtılması gerektiğini açıklamıştık.” (www.gundem-online.com/haber.asp?haberid=73952, erişim 17 Temmuz)

“Bilge Köyü korucuları, Mardin ve Diyarbakır’da çevreye saldıkları korku ve çevre köylere yaptıkları zulümle bilinen bir köy. Kaçak orman kesmeden tutun da, yakın köylerde odun kömürü ticareti ile uğraşan korucu olmayan köylülerin ürettikleri odunlara el koymaya, mazot ticaretine, esrar ekimine kadar işledikleri suçlar biliniyor.” (<http://www.firatnews.com/index.php?rupel=nuce&nuceID=9862>, erişim 8 Temmuz 2009).

Dersim’in Pülümür İlçesi’nde 3’ü kadın toplam 27 kişinin silahlandırılarak korucu yapılması ilçede tedirginliğe yol açtı. Vatandaşlar, 20 yıldır koruculuk sistemini reddederken, sadece koruculuk kabul edilmediği gerekçesiyle çok sayıda köyün boşaltıldığını belirtti. İlçede silah alan 27 kişiyi dışlayan vatandaşlar, koruculuk

sisteminin çözüm olamayacağına dikkat çekti. (www.gundem-online.com/haber.asp?haberid=73952, erişim 17 Temmuz)

“HPG, Olayda patlatılan mayın, TC ordusu tarafından daha önce döşenmiş ve adı geçen korucular aynı yere gönderilerek patlatılmıştır. **TC sistemi** bu tür provokasyonlar yaparak hareketimize mal etmeye çalışmaktadır. Tüm halkımızı duyarlı olmaya ve bu tür provokasyonlara prim vermemeye çağırıyoruz açıklamasında bulundu.” (http://www.firatnews.com/index.php?rupel=nuce&nuceID=9131, erişim 8 Temmuz 2009).

“Şırnak'ın Uludere (Qilaban) İlçesi'ne bağlı Gülyazı (Bêjuh) Köyü'ndeki korucular, Gülyazı 4. Jandarma Taktik Alay Komutanlığı'na bağlı askerlerin korucuların nöbet tuttuğu mevzilere mayın tuzağı döşediğini iddia etti. Bölgedeki bazı askeri yetkililerin 'çatışmasızlık' sürecini **baltalamak** için bu tür girişimlerde bulunduğunu iddia eden korucular, yaşamlarının tehlike altında olduğunu söyledi.” (http://www.gundem-online.com/haber.asp?haberid=74470, erişim 8 Temmuz 2009).

Neden sonuç bağıntıları açısından incelendiğinde yukarıdaki alıntıda şu türden bağıntıların geliştirildiği saptanmaktadır:

-Koruculuk sisteminin kurulduğu 1985 yılından bu yana geçici ve gönüllü köy korucuları cinayet, gasp, kaçakçılık, tecavüz gibi birçok suça karıştıkları için koruculuk sistemi kaldırılmalıdır.

-Mardin'de 44 kişinin ölümüne korucular sebep olduğu için koruculuk sistemi tamamen ortadan kaldırılmalıdır.

-Koruculuk sistemi birçok köy korucusunun yasadışı faaliyetlerde bulunması ve suç işlemesi sebebiyle kaldırılmalıdır.

-Tunceli'de 27 kişi yoksul olmaları ve geçim sıkıntısı çekmeleri sebebiyle korucu olmuşlardır.

-27 kişinin korucu olması sebebiyle halk arasında güvensizlik ve kutuplaşma baş göstermeye başlamıştır.

-Koruculuk sistemi zamanla rant ve cinayet şebekesine dönüşmesi ve çeteleşmeye sebep olması sebebiyle kaldırılmalıdır.

-Tunceli Pülümür’de 27 kişi korucu olmayı kabul etmeleri sebebiyle halk tarafından dışlanmıştır.

-Türk Ordusu kendi döşediği mayınların bulunduğu yerlere köy korucularını göndererek bu mayınlara korucuların basmasını sağlayarak korucular ile terör örgütünün arasını bozmaya çalışmaktadır. Bu tür girişimlerin başka bir nedeni de çatışmasızlık sürecini baltalama isteğidir.

-Türk Ordusu’nun korucuları gönderdiği bölgeleri mayınlaması sebebiyle Gülyazı halkı can güvenliklerinden endişe duymaktadır

Aynı alıntılarda kurulan karşılık konularını saptadığımız belli başlı şu karşılıklar örtük ya da açık olarak işaret edilmektedir:

-köy korucuları ve Kürt halkı,

-Bilge Köyü korucuları ve komşu yerleşim yerlerinin köylüleri,

-korucular ve korucu olmayanlar,

-korucular ve Türk Ordusu,

-korucular ve PKK.

Son olarak eğretileme ve düzdeğişmece ifadeler olarak şu ifadeler yer almaktadır:

-devletin yedek gücü: korucular,

-silah almak: korucu olmak,

-zehirli tohum ekmek: halk arasında ikilik yaratmak,

-demokratik barışçıl çözümden yana olanlar... işaret ettiği... PKK yandaşı sivil toplum örgütleri ve temsilcileri,

-süreci baltalamak: kesintiye uğratmak, engellemek.

4.7. Toplumsal Hareketler ve Eylemler

PKK terör örgütü toplumsal hareket ve eylemlere özellikle terör örgütü başının Şubat 1999'da yakalanarak Türkiye'ye getirilmesinin ardından büyük önem vermeye başlamıştır. Bu süreçte kendisine yandaş birçok sivil toplum örgütü kurduran terör örgütü, birçok sendika ve dernekte de yandaşları yoluyla etkin hale gelmiştir. Örgüte yandaş sivil toplum örgütleri, terör örgütünün barış, insan hakları, kadın hakları, demokrasi, insanca yaşam gibi kimsenin itiraz edemeyeceği temel hak ve özgürlükler konularındaki söylemlerini ön plana çıkararak örgütün kanlı yüzünü bir anlamda maskeleymektedir. Bazı sivil toplum örgütleri ise terör örgütünün okullardaki temsilci durumundadır ve okullarda olaylar çıkararak bunların medyaya yansımaları sağlarlar. Alternatif bahar şenliği ve festivaller gibi yasadışı organizasyonlar düzenleyerek kolluk güçlerini ve üniversite yönetimlerini kışkırtırlar. Terör örgütü barış ve demokrasi istemektedir, ancak hükümet ve ordu buna müsaade etmemekte çıkarları gereği Türkiye'ye demokrasi ve barışın yerleşmesini istememektedir. Örgüt aldığı çatışmasızlık ve tek taraflı ateşkes kararları Kürt sorununun çözümü için kaçırılmaması gereken fırsatlardır:

“İstanbul'daki birçok sivil toplum örgütü, Kürt sorununun çözümü için önemli fırsatlar yakalandığını belirterek, eylemlerini ve barış ısrarlarını, 1 Eylül Dünya Barış Günü'ne taşıracaklarını bildirdi. İstanbul'da bulunan birçok siyasi parti ve demokratik kitle örgütü temsilcileri, KCK'nin Kürt sorununda demokratik ve barışçıl adımların atılması için ateşkesi uzatma kararına ilişkin Galatasaray Meydanı'nda ortak basın açıklaması yaptı. Açıklamaya insan hakları savunucusu Eren Keskin, Özgür Demokratik Alevi Hareketi (ÖDAH) Sözcüsü Ergin Doğru, Sanatçı Yusuf Çetin, İHD İstanbul Şube

Başkanı Gülseren Yoleri, Yazar Hakan Tahmaz, Akademisyen Özgür Sevgi Göral, DTP İl ve İlçe yöneticileri katıldı.” (www.gundem-online.com/haber.asp?haberid=75324, erişim 15 Temmuz 2009).

“KCK'nin çatışmasızlık kararına dikkat çekmek için Barış Anneleri ve MEYADER'in (Mezopotamya Yakınlarını Kaybeden Ailelerle Yardımlaşma ve Dayanışma) öncülüğünde başlatılan 'Barış çadırı' eylemleri bu hafta da devam etti. Eylemlerde yapılan konuşmalarda, KCK'nin 1 Eylül'e kadar uzattığı çatışmasızlık kararına cevap verilmesi istendi” (http://www.gundem-online.com/haber.asp?haberid=75324, erişim 10 Temmuz 2009).

“İnsan hakları savunucusu Avukat Eren Keskin de, "Zaten bu savaş boyunca Kürtler kendi üzerlerine düşenleri yapmaya devam ediyor. Burada esas sorgulamamız gereken Türkiye'nin iç ve dış siyaseti belirleyen ordunun tavrıdır. Ordu Kürt sorununun bir sorun olarak kalmasını istiyor. Çünkü sorun olarak kaldığı sürece, bu sorunun çerçevesinde yarattığı korkuyla toplumu yönetmeye devam ediyor. Bu nedenle de militarizme karşı çok güçlü bir sesin çıkarılması gerekiyor.” (http://www.gundem-online.com/haber.asp?haberid=75320, erişim 16 Temmuz 2009).

“Lise, üniversite ve dersanelerde Kürt gençleri üzerindeki tehdit ve ajanlık dayatmalarını protesto eden Batmanlı YDG-M (Yurtsever Demokratik Gençlik Meclisi)'li gençler polis barikatı ile karşılaştı. Polis barikatını oturma eylemi ile protesto eden gençler adına konuşan YDG-M Üyesi Veysi Baltaş, Kürt gençlerine uygulanan tehdit ve ajanlık dayatmalarından AKP Hükümeti'nin sorumlu olduğunu söyledi.” (http://www.gundem-online.com/haber.asp?haberid=66519, erişim 16 Temmuz 2009).

“İnönü Üniversitesi'nde 3 gündür devam eden 3. Ümit Cihan Tarho17 Alternatif Bahar Şenliği, yapılan etkinliklerle sonra erdi. Kutlamalar sırasında çekim yapan ve JİTEM elemanı olduğu iddia edilen kişinin görüntü kasetine el koyduklarını belirten öğrenciler, şenliğin 2. gününde jandarmanın yaptığı müdahaleyi de kınadı.” (www.gundem-online.com/haber.asp?haberid=72548, erişim 16 Temmuz 2009).

“Her yıl geleneksel olarak yapılan Mazlum Doğan Gençlik ve Spor Festivali için gençler hazırlıklarını bitirmek üzere. Festival bu yıl sekizinci kez Almanya'nın Köln kentinde gerçekleşiyor. Her yıl binlerce genci buluşturan festivalde başta futbol olmak üzere büyük bir beğeni ile izlenen spor müsabakalarında yarışacak gençlerin başvuruları devam ediyor... 'Gençlik özgür Kürdistan'ın teminatı, Reber Apo'nun Fedaisidir' sloganı ile organize edilen festivale Almanya, Belçika Hollanda yaşayan Kürt gençleri katılacak... Kürdistan halkının geleceğini temsil eden gençliğin onurlu

17 7 Ocak 1998 tarihinde İnönü Üniversitesi'nde Oruç tutmadığı için öldürülen tarih öğrencisi.

bir yaşamın yolunu gösteren Reber Apo'ya fedaice bağlılığın göstergesi olarak her yıl binlerce genç ile festival alanını doldurmakta ve dostu düşmana gerekli cevabını vermektedir.” (<http://www.firatnews.com/index.php?rupel=nuce&nuceID=10427>, erişim 16 Temmuz 2009).

“Yurtsever Demokratik Gençlik Meclisi'nin organize ettiği 'Gençlik Dayanışma Şöleni'nde bir araya gelen gençler, bölgedeki operasyonlar ile Kürtlere yönelik baskı ve şiddet politikasının son bulması çağrısında bulundu.” (<http://www.gundem-online.com/haber.asp?haberid=58918>, erişim 16 Temmuz 2009).

“İzmir Yurtsever Demokratik Gençlik Meclisleri (YDG-M), Buca Ararat Düğün Salonu'nda gençlik şöleni düzenledi. 'Güneşin genç çiçekleri özgürleşerek zafere yürüyor' 'Baharda özgürlüğü inşa edeceğiz', 'Özgür kadının yaratıcısını özgürlüğüyle selamlayacağız', 'An jıyanek bi rûmet, an jî qet' yazılı pankartların asıldığı salonda sık sık 'Bijî serok Apo' 'Gençlik Apo'nun fedaisidir', 'Feda feda, Öcalan'a can feda' sloganları atıldı.” (<http://www.gundem-online.com/haber.asp?haberid=66248>, erişim 16 Temmuz 2009).

“Yurtsever Demokratik Gençlik Meclisi (YDG-M) tarafından Sezik Düğün Salonu'nda düzenlenen şölene yaklaşık bin 500 kişi katıldı... Verilen müzik dinletileri eşliğinde halaya duran gençler sık sık, 'Dağda arama, Apocular her yerde', 'Biji Serok Apo', 'Silvan Ovası, Apocular yuvası', 'Dişe diş kana kan seninleyiz Öcalan' sloganlarını attı.” (<http://www.gundem-online.com/haber.asp?haberid=67024>, erişim 16 Temmuz 2009).

Neden sonuç bağıntıları açısından incelendiğinde yukarıdaki alıntıda şu türden bağıntıların geliştirildiği saptanmaktadır:

-Bazı sivil toplum örgütleri PKK'nın tek taraflı ateşkes kararını uzatması sebebiyle basın açıklaması yaparak Kürt sorununun çözümü için önemli bir fırsat yakalandığını açıkladılar ve bunun değerlendirilmesi için çalışacaklarını, bu olayı 1 Eylül Dünya Barış Gününe taşıyacaklarını bildirdiler

-Kürtler barış için üzerine düşeni yapmasına karşın barışın sağlanamamasının sebebi Türk Ordusu'nun barışçı bir çözüme karşı olmasıdır.

-Türk Ordusu Kürt sorununu bahane ederek yarattığı korku sayesinde Türkiye'yi yönetmeye devam etmesi sebebiyle barışçı bir çözüme karşıdır. Bu nedenle militarizme daha güçlü bir şekilde karşı çıkılmalıdır.

-Batmanlı YDG-M'li gençler lise, üniversiteler ve dersanelerde uygulanan ajanlık dayatmalarını protesto etmeleri sebebiyle polis engeliyle karşılaşmışlardır.

-İnönü Üniversitesi'nde alternatif bir bahar şenliği düzenleyen öğrenciler, müdahalede bulunması sebebiyle jandarmayı protesto ettiler.

-Binlerce genç Apo'ya bağlılıklarını dosta düşmana göstermek için her yıl düzenlenen Mazlum Doğan Gençlik ve Spor Festivaline katılmaktadır

Aynı alıntılarda kurulan karşıtlık konumlarını saptadığımız belli başlı şu karşıtlıklar örtük ya da açık olarak işaret edilmektedir:

-Türk Ordusu ve PKK,

-Sivil toplum örgütleri ve Türk rdusu,

-Türk Ordusu ve gençler,

-Gençler ve polis,

-AKP hükümeti ve gençler.

PKK'nın internet yayınlarında, diğer yayınlarında olduğu gibi toplantı, gösteri yürüyüşü, sendikal hareketler, işçi eylemleri gibi her türlü toplumsal harekete büyük ilgi gösterilir. İşçiler haksız yere işten çıkarılır, patronların asıl amacı sendikadan kurtulmaktır. İşçi sendikalarına saygı gösteren ve işçilere haklarını veren yegâne işverenler ise DTP'li belediyelerdir:

“İzmir'de **işçi kıyımları** sürüyor...29 Mart'ta gerçekleştirilen yerel yönetim seçimlerinin ardından İzmir'in bazı ilçe belediyelerinde işçi kıyımı yaşanmaya başladı. Önce Karşıyaka Belediyesi 5747 sayılı yasadan kaynaklanan hizmet daralmasını bahane ederek 600'ü taşeron 300'ü sendikalı olmak üzere 900'e yakın işçiyi kapı önüne koyarken, şimdi de CHP'li Çiğli Belediyesi'nde işten çıkarmalar başladı.” (<http://www.gundem-online.com/haber.asp?haberid=71963>, erişim 15 Temmuz 2009).

“Dedeman **oteller zincirinde** yaklaşık altı aydan beri Toplu İş Sözleşmesi (TİS) anlaşma sağlanamaması üzerine Antalya, Ankara, Nevşehir ve İstanbul'da bulunan otellerde çalışan 457 işçi iş bırakma kararı aldı... Ünal, sendika olarak iş bırakma kararı aldıkları için holding yöneticileri tarafından tehdit edilmelerine rağmen eylemde kararlı olduklarını dile getirerek, holdingin gelirine ortak olma gibi bir amaçlarının olmadığını, sadece emek verenler olarak onurlarıyla yaşayabilecekleri ve hak ettikleri bir ücret istediklerini söyledi.” (<http://www.gundem-online.com/haber.asp?haberid=74732>, erişim 15 Temmuz 2009).

“Sanayi Tesisleri İmalatı Anonim Şirketi'nde (SANTEK) çalışan Çelik-İş Sendikası üyesi işçiler, 102 günlük maaş ve bir ikramiye alacaklarını alamadıkları için iş bırakma eylemi yaparak alacaklarını talep etti. 9 Haziran günü yasal hakları olan iş bırakma eylemi işveren tarafından 59 işçinin işten çıkartılmasıyla karşılık buldu... Kriz bahane edilerek işçilerin işten çıkartıldığını belirten Çelik-İş Sendikası İzmir Şube Başkanı Bülent Tok da, işten çıkarmaların iş yerinde sendika istememesinden kaynaklandığını belirterek,...” (<http://www.gundem-online.com/haber.asp?haberid=73806>, erişim 15 Temmuz 2009).

“Kamu Emekçileri Sendikaları (KESK) İzmir Şubeler Platformu, hükümetin memurlara yaptığı yüzde 4.5 oranındaki zammı protesto ederek, bordrolarını yaktı.” (<http://www.firatnews.com/index.php?rupel=nuce&nuceID=11049>, erişim 15 Temmuz 2009).

“Ekonomik kriz gerekçe gösterilerek **işçi kıyımı** tüm hızıyla devam ederken, Türk-İş'in verilerine göre, 2008'in son 3 ayı ile bu yılın ilk 5 ayını kapsayan 8 aylık dönemde toplam 40 bin 18 sendikalı işten çıkarıldı. Ücretsiz izne çıkarılanların sayısı da 41 bin 422'yi buldu.” (<http://www.firatnews.com/index.php?rupel=nuce&nuceID=10236>, erişim 9 Temmuz 2009).

“Belediye İş Sendikası Diyarbakır Şubesi ile Bağlar Belediyesi arasında yapılan toplu iş görüşmeleri antlaşma ile sonuçlandı. Yapılan sözleşmeye göre kıdem zammı ile birlikte işçilerin maaşlarında yüzde 12'lik bir artışa gidildi.” (<http://firatnews.info/index.php?rupel=nuce&nuceID=10067>, erişim 7 Temmuz 2009).

“DTP’li Yenişehir Belediyesi ile Belediye İş Sendikası Diyarbakır Şubesi arasında bir süredir devam eden toplu iş görüşmeleri anlaşma ile son buldu... Yapılan toplu iş sözleşmesinden memnun olan Yenişehir Belediyesi çalışanlarından Fikret Gözen, sözleşmenin yüksek hakeme gitmeden sendika ile belediye yönetiminin kendi aralarında bir çözüme kavuşturmaları bütün çalışanların temennisi olduğunu belirterek, Yenişehir Belediyesi yönetimine teşekkür etti.” (<http://www.gundem-online.com/haber.asp?haberid=75234>, , erişim 7 Temmuz 2009)

Neden sonuç bağıntıları açısından incelendiğinde yukarıdaki alıntıda şu türden bağıntıların geliştirildiği saptanmaktadır:

-29 Mart seçimlerinden hemen sonra İzmir Karşıyaka ve Çiğli Belediyeleri hizmet daralması sebebiyle bazı işçilerini işten çıkarmışlardır.

-Dedeman Oteller zincirinde toplu iş sözleşmesinde anlaşma sağlanamaması sebebiyle işçiler ve sendika tehdit edilmelerine rağmen hakları olan ücreti almak için iş bırakma kararı almışlardır.

-SANTEK isimli firmada çalışan Çelik-İş Sendikasına üye 59 işçi 102 günlük alacaklarının ödenmesi için iş bırakmış; bu sebeple de işten çıkarılmışlardır. İşten çıkarmaların asıl sebebi ise işyerinde sendika istenmemesidir.

-KESK’e üye bazı işçiler, yapılan zam oranını düşük bulmaları sebebiyle maaş bordrolarını yaktılar

-Birçok işveren ekonomik krizi bahane ederek işçilerini işten çıkarmaktadır.

-DTP’li Bağlar Belediyesi işçi haklarına ve emeğe saygılı olması sebebiyle Belediye-İş Sendikasının talep ettiği maaş artışını yapmıştır.

-DTP’li Yenişehir Belediyesi işçi haklarına ve emeğe saygılı olması sebebiyle Belediye-İş Sendikası ile anlaşarak işçilerin talep ettiği maaş artışını yapmıştır.

Aynı alıntılarda kurulan karşıtlık konumlarını saptadığımız belli başlı şu karşıtlıklar örtük ya da açık olarak işaret edilmektedir:

- CHP'li Belediyeler ve işçiler,
- CHP'li Belediyeler ve sendikalar,
- Dedeman Otelleri ve işçiler,
- SANTEK firması ve Çelik-İş sendikası,
- KESK ve Hükümet,
- emeğe saygı duyan DTP'li Belediyeler ve diğer belediyeler.

Son olarak eğretileme ve düzdeğişmece ifadeler olarak şu ifadeler yer almaktadır:

- işçi kıyımı: işten çıkarma,
- oteller zinciri: aynı şirkete ait otellerin tümü.

4.8. Türkiye'deki Büyük Medya Kuruluşları

Türkiye'de büyük medya, sıkı sık tartışılan, üzerinde çok yazılıp çizilen bir konudur. Medyanın gündem belirleme ve kamuoyu Bu sebeple bir tema olarak seçilmiştir. PKK terör örgütü Türkiye'deki büyük medyanın, Türk Silahlı Kuvvetleri'nin ve hükümetin denetiminde olduğunu, medyanın ordunun sözünden çıkmadığını ve taraflı davrandığını iddia eder:

“Türk medyası halkların haber alma ve aydınlanma hakkını sağlayan birer demokrasi organı değil, **savaş çığırkanlığı yapan** birer askeri basın organıdır.”
(<http://www.hpg-online.com/tr/>, erişim 30 Haziran 2009).

“Türk medyasındaki milliyetçi ve ırkçı haberlere de dikkat çeken Kadın Hareketi şunları kaydetti: 'Bir diğer nokta da özellikle Türk medyasında uygulanan yaygın

milliyetçi, ırkçı haber politikalarıyla kadınların birbirine düşman edilmeye çalışılmasıdır. Örneğin oğlu, kızı sisteme karşı savaşırken **tutsak olmuş** ya da ölmüş anneler 'terörist annesi' olarak damgalanıp istekleri talepleri medyada yer bulamazken çocukları yine bu savaşta asker olarak ölen anneler 'kahraman anneleri' olarak **pohpohlanmakta** ve medya **savaş çığırtkanlığı** yapmaktadır." (<http://www.gundem-online.com/haber.asp?haberid=67109>, erişim 8 Temmuz 2009).

"Mardin'in Mazıdağı ilçesine bağlı Zancırtê (Bilge) köyünde 44 kişinin aynı köyden akraba olan korucular tarafından öldürülmesinin üzerinden bir buçuk ay zaman geçmesine rağmen, yaratıcı Türk medyasının köye olan ilgisi sona ermedi... Katliamın nedenini, **suç makinasına** dönüşen korucuların icraatlarını, katliamın arkasındaki derin bağlantıları araştırmayı bir kenara bırakan medya, şimdi de sanki her yıl kutlanan Anneler Günü-Babalar Günü vesilesiyle Bilge Köyü'nde çocukların ellerine güller tutuşturarak "Babalar Günü" kutlamaları **mizansen**i yarattı." (<http://www.firatnews.com/index.php?rupel=nuce&nuceID=9862>, erişim 8 Temmuz 2009).

"Yine devlet ve medyanın etkin gücü birleştirilerek kullanılacak, PKK'nin sorunun çözümü önünde engel teşkil ettiği işlenecek PKK ile kamuoyu ve Kürt dinamiği karşı karşıya getirilmek istenecektir." (<http://www.firatnews.com/index.php?rupel=nuce&nuceID=8489>, erişim 8 Temmuz 2009).

"**Yandaş'laşan medya** DTP'ye yandaş olmaz. Çünkü iktidarın güçlü aracıdır medya, seçim zamanlarında tüm ilkeler bir yana bırakılarak, temsil ettikleri güçlerle beraber medya organları da seçime katılırlar. Seçim gibi siyasi rekabet koşullarında yayınların **'tarafdarlık rengi'** bu nedenle daha **koyu basar**. Siyaseten hangisinin güç olacağına önce medya karar verir. Daha doğrusu medya ilgili olduğu akımı iktidara taşıyacak olan kitleyi kuşatma, yönlendirme, tercihini etkileme gücünü sonuna kadar kullanır." (<http://www.gundem-online.com/haber.asp?haberid=69495>, erişim 13 Temmuz 2009).

"Daha o günlerde Önderliğimiz sorunun çözümünü açık bir şekilde M. Ali Birand'la tartışmıştı. Çözüm yönündeki adımların nasıl atılması gerektiğini kendisine belirtmişti. Sonraki yıllar Güneri Cıvaoğlu, Cengiz Çandar ve diğerleri birer birer gidip Önderliğimizle görüştüler, Önderliğimiz ısrarla bugün de tartışılan çözüm önerilerini dile getiriyordu." (http://www.hpg-online.com/tr/index.php?option=com_content&task=view&id=257&Itemid=296, erişim 13 Temmuz 2009).

"Türk medyasının 'sağduyulu' bilinen birçok kalemi başta Ahmet Altan, Mehmet Altan, Ruşen Çakır, Murat Yetkin ve diğer birçok yazarlar adeta PKK ve Kürt halkından **siyasi ÖTENAZİ** yapmalarını istemektedirler. Bunu yaparken de PKK'nin

'yasadıřılıđını' öne sürmekte ve devletin 'meřruyetini' savunarak izaha çalıřmaktadırlar." (dengemed.net/News-sid-Ba-351-bu-287-dan-kirli-pazarl-305-k-7288.html, eriřim 11 Temmuz 2009).

"TC sisteminin yürüttüđü **özel savařın** bir parçası olarak ve hiçbir aslı olmayan, masa başında hazırlanmış uydurma haberler yayımlanarak halkımızın morali bozulmaya çalıřılmakta ve hareketimiz üzerinde kuřku yaratma hedeflenmektedir." (http://www.firatnews.com/index.php?rupel=nuce&nuceID=1798, eriřim 13 Temmuz 2009).

"Türk basını her zamanki gibi 'Türkiye'nin kendisinden başka dostu olmadığı, herkesin kendilerine düşman olduđu' saikinden hareketle, gerçeklerle yüzleşmekten son derece uzak çirkin tavrını ortaya koydu. Basın etiđinin olmazsa olmazı olan gerçeklerin ifřa edilmesi düsturundan uzak tavırlı Türk basını, her zamanki gibi 'ulusal çıkarlar geređi gerçeđin gizlenmesi gerektiđi' yönünde politika izledi... Şimdiye kadar Kürtlere karşı işlenen binlerce insanlık suçunu ve gerçekleri çarpıtma, gizleme görevi edinmiş 'Türk ulusal basını' her zamanki tavrını bu olayda da sergilemiş oldu." (http://www.gundem-online.com/haber.asp?haberid=67505, eriřim 15 Temmuz 2009).

"Askeri yetkililer bile PKK'nin gücünü koruduđunu kabul ediyor, ancak psikolojik savař merkezleri '**Mehmetçik basın**' gerçekleri çarpıtarak her gün PKK'yi 'bitiriyor...Türk medyası, hızını alamayarak operasyon bilançolarını şiřirerek veren Türk Silahlı Kuvvetleri'ni (TSK) geride bıraktı. Anadolu Ajansı'nın (AA) geçtiđi habere göre, 2008 yılının ilk sekiz ayı ile eylül ayının ilk haftası içerisinde 601 HPG'li yaşamını yitirdi, 162'si sađ yakalandı. 110 HPG'linin de 'güvenlik' güçlerine teslim olduđu öne sürüldü. Ancak ajans bu bilgileri nereye dayandırdıđını yazmadı. AA'nın bu verileri ve önceki yılların verileriyle birleřtirildiđinde PKK'nin yıllar önce bitmesi gerektiđi sonucu çıkıyor. Zap operasyonu sırasında da bine yakın gerillanın 'etkisiz'leřtirildiđi duyurulmuştu." (http://www.gundemonline.com/yazdir.asp?haberid=59984, eriřim 17 Temmuz 2009).

Neden sonuç bađıntıları açısından incelendiđinde yukarıdaki alıntıda řu türden bađıntıların geliřtirildiđi saptanmaktadır:

-Türk medyası milliyetçi ve ırkçı haberler yayınlamasının nedeni kadınları birbirine düşman etmeyi amaçlamasıdır. Aynı çatıřmada ölen bazı anneleri kahraman ilan

ederken bazılarını terörist annesi olarak yaftalamasının altında yatan sebep de anneleri birbirine düşman etme isteğidir.

-Türk medyası olayların arkasında yatan gerçekleri araştırmaz sadece onların magazinsel boyutu ile ilgilenir ve bazen de kasıtlı olarak olayları önemsizleştirir. Bu sebeple Bilge Köyü'nde de Türk medyasının anneler ve babalar günü gibi etkinlikler düzenlemesini normal karşılamak gerekir.

-Devlet her seferinde medyanın gücünü kullanarak PKK'nın sorunun çözümünün önünde engel olduğu kanaatini yaymaktadır. Bu sebeple bu çatışmasızlık sürecinde de yine aynı şeyi yapacak ve PKK ile kamuoyu ve Kürt dinamiği karşı karşıya getirilecektir.

-Türk medyası iktidarın bir aracı olması sebebiyle seçimlerde iktidarı destekler ve DTP'ye yandaş olamaz.

-Türk medyasının sağduyulu geçinen gazetecilerinin PKK'dan silah bırakmasını istemesinin sebebi onun siyasi olarak kendisini tamamen yok etmesini istemeleridir.

-Türk medyası terörle mücadelede devlet organları ile birlikte ve onların güdümünde çalıştığı için yalan haberlerle PKK yandaşlarının moralini bozmaya çalışmaktadır. Bu sebeple Türk medyasında çıkan haberlere inanılmamalıdır.

-Türk medyası her zaman ulusal çıkarları korumak için gerçekleri yazmaz. Bu sebeple terörle mücadele süresince de gerçekleri değil ulusal çıkara yani devletin çıkarına olan gerçekleri yazmış ve haberleri çarpıtarak vermiştir.

-Türk medyası Türk Ordusu'nun emrinde olması sebebiyle gerçekleri yazmaz. Bu sebeple bazen çok abartılı rakamlar ve bilgiler verdiği de olur. Türk medyasının haberlerine güvenilmemelidir.

Aynı alıntılarda kurulan karşıtlık konumlarını saptadığımız belli başlı şu karşıtlıklar örtük ya da açık olarak işaret edilmektedir:

- Türk medyası ve halklar,
- Türk basınının haber politikaları ve kadınlar,
- şehit anneleri ve terörist anneleri,
- tutsak olmak: çatışmada sağ olarak ele geçirilmek,
- yandaşlaşan medya ve yandaşlaşmayan medya,
- M.Ali Birand, Cengiz Çandar, Güneri Cıvaoğlu gibi iyi gazeteciler ve diğer gazeteciler,
- DTP ve Türk medyası,
- Türk medyası ve PKK.

Son olarak eğretileme ve düzdeğişmece ifadeler olarak şu ifadeler yer almaktadır:

- savaş çığırtkanlığı yapmak: çıkarı için savaş istemek,
- suç makinesi: birçok suça karışmış kimse,
- mizansen: bir durumu olduğundan değişik göstermek amacıyla hazırlanan düzen,
- tutsak olmak: çatışmalar sırasında sağ ele geçirilmek,
- pohpohlamak: gereğinden fazla övmek,
- yandaşlaşan medya: tarafsızlığını kaybeden, taraf tutan,
- tarafdarlık renginin koyu basması: yanlı davranmak,
- siyasi ötenazi: siyaseten kendi yok etmek,

-zel savař: Trkiye'nin yrttę terrle mcadele faaliyetleri,

-Mehmetik medya: ordunun emrinde hareket eden basın.

SONUÇ VE DEĞERLENDİRME

Bir önceki bölümde yapılan analiz sonucunda PKK terör örgütünün aşağıda özetlenen dilsel ve söylemsel stratejilerle mevcut ve muhtemel taraftarlarına seslendiği ve eylemlerine meşruiyet kazandırmaya çalıştığı saptanmıştır.

PKK terör örgütü yayınlarında göze çarpan ilk özellik terör örgütünün ve yürüttüğü mücadelenin neredeyse terör örgütü başı Abdullah Öcalan'ın kişiliğine ve yaşamına endekslenmiş olduğudur. Onun sağlığı ve yaşamı PKK'dan ve hatta tüm Kürt halkından daha önemlidir. Bütün silahlı ve silahsız eylemler, gösteriler, toplantılar, konferanslar, kutlamalar onun özgürlüğü için yapılır. Birçok terör örgütü mensubu onun özgürlüğü için bedenlerini yakarak hayatlarını feda eder. Kendisi emperyalizmin hizmetindeki Kürt halkının içinde bulunduğu durumun farkına varmasını sağlayarak Kürtleri özgürlükleri için savaşan bir halk haline getirmiş ve yok olmaktan kurtarmıştır. Bu durum emperyalist güçleri rahatsız etmiş, bu güçler uluslararası bir komplo ile Türkiye'ye teslim etmişlerdir. Kendisini halkı için feda eden Öcalan'a Kürt halkı sahip çıkmalı, doğduğu günü ve doğduğu toprakları kutsamalı, annesini tanrıça kabul etmeli, kendi yaşamını onun yaşamı kabul etmeli, onun özgürlüğünü kendi özgürlüğü bildiği için ölümüne ona bağlı yaşamalıdır. Terör örgütü yayınlarına göre Abdullah Öcalan sıradan bir insan değil, kutsal bir insandır. Kendisinin peygamberler şehri Urfa'da ve Hz. Muhammed'in doğduğu ay olan nisan ayında doğması tesadüf değil bu kutsallığın kanıtıdır.

Terör örgütünün etnik farklılıklara vurgu yapan ayrılıkçı ve milliyetçi bir söyleme sahip olması, PKK yayınlarında görülen ikinci önemli özelliktir. Kürt halkı geçmişi çok eskilere dayanan, yarattığı kültür ile Ortadoğu'yu ve dünyayı etkilemiş eşsiz bir halktır. Terör örgütü ise bu halkın özgürlüğü için savaşan bir gerilla örgütü,

militanları da özgürlük savaşçısıdır. Kürdistan olarak ifade edilen İran, Irak, Suriye ve Türkiye’de Kürtlerin yoğun olarak yaşadığı bölgeler yıllardır bölge ülkeleri ve emperyalist devletler tarafından sömürülmüş, talan edilmiş, bilinçli olarak geri bırakılmıştır. Kürtler kendi öz savunma güçleri olmaması sebebiyle bu duruma razı olmak ve başkalarının yanında savaşlara katılmak zorunda kalmışlardır. PKK, 15 Ağustos 1984 tarihinden itibaren silahlı terör eylemlerini başlatması ile birlikte bölgenin kaderini değiştirmiş ve Kürt halkını yok olmaktan kurtarmıştır. PKK’nın mücadelesinin yeni bir mücadele olmadığı; köklerinin 2620 yıl öncesinde Demirci Kawa’nın zalim Dehak’a isyan etmesine kadar uzandığı söylenerek terör örgütüne tarihsel bir derinlik ve meşruiyet kazandırılmaya çalışılır. Kürtler tarihleri boyunca defalarca isyan etmiş, ancak çeşitli sebeplerle bu isyanlar başarısız olmuştur. PKK’yı diğer Kürt isyanlarından ayıran; terör örgütü başı Öcalan’ın varlığıdır. Onun emekleriyle dört ülkede yaşayan Kürtler başta kadınlar olmak üzere yaş, cins, sınıfsal, yöresel fark gözetmeden aynı mücadelede bir araya gelmişlerdir. Kürtlere ve Kürtlüğe yapılan aşırı vurgu ve lidere verilen büyük önem PKK’nın söylemine faşist bir nitelik kazandırmaktadır.

Etnik farklara vurgu yapan terör örgütünün bu ayrılıkçı söylemi, Türkiye Cumhuriyeti Devleti’ni tüm kurum ve kuruluşları ile birlikte ötekileştirir. Türk Cumhuriyeti, kurulduğundan bu yana örgütün Kürdistan olarak ifade ettiği bölgeleri sömürgeleştiren, bu bölgede her tür baskı ve şiddeti uygulayan, Kürt halkını bilinçli olarak cahil bırakan ve onu asimile ederek yok etmek isteyen bir yönetim olarak kurgulanır. Türk Devleti ve onun faşist hükümetleri Kürt halkına karşı o kadar düşman, o kadar acımasızdırlar ki sırf Kürt olduğu için annelerin kıyamadığı çocuklara bile işkence eder. Kürt kadınlarına cinsel saldırılarda bulunurlar. Kürt

halkının bayramlarına, cenazelerine müdahale eder, onun “önderi” durumundaki Öcalan’a türlü işkenceler yapar. Kürtlere yasal siyaset yolunu kapatır, onlara dağa çıkıp “gerilla” olmaktan başka çıkar yol bırakmaz. Türk Devleti’nin mahkemeleri de, Adli Tıp Kurumları da Kürtlere düşmandır. Kürtler ne kadar haklı olursa olsun mahkemeler onların aleyhine karar vermektedir. Kürtlerin yasal siyaset yapabildiği tek siyasi parti olan Demokratik Toplum Partisi (DTP) de faşist devletin anti demokratik uygulamalarından nasibini almaktadır. Sürekli olarak devletin, polisin, jandarmanın ve askerin baskılarına maruz kalan DTP bütün bu baskılara ve Kürtlerin yoğun yaşadığı yerlerde tüm partilerin AKP’yi desteklemesine karşın 29 Mart seçimlerinde büyük bir başarı elde etmiştir. AKP, DTP karşısında aldığı yenilginin intikamını almak için bu partiye olan baskıları arttırmıştır. Ordu ise bu konuda AKP’yi destekleyen en önemli güç durumundadır. Doğu ve Güneydoğu Anadolu’da kaybettiği otoriteyi tekrar kurmaya çalışan ordu, bu işi kapattırılmasına müsaade etmediği AKP eliyle yapmayı hedeflemektedir. CHP ve MHP gibi siyasi partiler ise tartışmasız Kürt düşmanıdır. Özellikle CHP lideri Deniz Baykal faşistlikle suçlanarak tüm siyasetini Kürt düşmanlığı üzerine kurmuş bir parti lideri olarak gösterilir. PKK’nın Kürt düşmanlığı ile suçlayarak ötekileştirdikleri arasında Türkiye’deki büyük medya da vardır. Medyanın, Türk Silahlı Kuvvetleri’nin ve hükümetin denetiminde olduğu bu sebeple tarafsız olmadığı, PKK’ya ve “Kürt Özgürlük Hareketi” ne karşı düşmanca davrandığı iddia edilir. PKK terör örgütüne göre Türk Devletinin tek amacı Kürtleri asimile ederek yok etmektir. Bu sebeple onların yoğun olarak yaşadığı yerlere yatılı ilköğretim bölge okulları gibi Kürt çocuklarını ailelerinden ayırarak onları öz kültürlerinden kopararak

Türkleştirebileceği okullar açmaktadır. “Baba Beni Okula Gönder” gibi kampanyalar da aynı amaca hizmet eden girişimlerdir.

PKK yayınlarında silahlı çatışmalar ve diğer eylemler sırasında ölenlere tapınma derecesinde önem verilmesi ve bunlardan bir kısmından kahramanlar ve mitler yaratılması terör örgütünün önemli söylem stratejilerinden bir diğeridir. Terör örgütü, çatışmalar sırasında ölen militanlarını şehit kabul eder ve kendisinin halkın gölünde bir şehitler partisine dönüştüğünü söyler. PKK bu şehitlerin anılarını yaşattığı ve bunlara sahip çıktığı gibi onların mirasını ideolojik çizgisi haline getirmiştir. Kadın ve erkek örgüt mensuplarından bazıları haklarında abartılı hikâyeler yazılarak kahramanlaştırılır. Bazılarının hayatlarını kayb ettikleri eylemlerden önce yazdıkları ifade edilen mektuplar yayımlanır. Yaratılan bu sembol isimler hikâyelerine sürekli atıflarda bulunularak ve eylemleri yaptıkları tarihlerde anıldıkları söylenerek sürekli gündemde tutulurlar. Zaman zaman bu efsane kişiliklerin adını taşıyan şenlikler ve festivaller düzenlenir. Bazılarının isimleri “Şehit Kendal Baz Fedai Eylem Birliği” gibi ifadelerle sözde gerilla birliklerine ya da “Mahsun Korkmaz Akademisi” gibi ifadelerle sözde okullara verilir. Böylece herkesin bu kişiler gibi kendileri PKK terör örgütü ve lideri Öcalan için feda etmesi istenir.

PKK kullandığı diğer bir söylem stratejisi gerçek hayatta Kürtlerin yoğun olarak yaşadığı bölgelerde değer verilmeyen, hatta mirastan bile pay alma hakkı olmayan kadına geniş yer verilmesi ve kadınların ön plana çıkarılmasıdır. Kadının eline silah alıp terör örgütüne katılması, kadının egemen erkeklige ve ataerkil düzene başkaldırması olarak ifade edilir. Kadının adının dahi olmadığı bir coğrafyada mücadele sırasında hayatını kaybeden kadın militanlar üzerine yazıldığı

vurgulanan şarkılar, şiirlerle bütün kadınlar “gerilla” olmaya özendirilir. Dağlar kadınlar için erkek egemenliğinden kurtulmayı ifade ettiği gibi kendisi gibi erkek egemenliği altında ezilen diğer kadınları da kurtarmak için mücadeleyi ifade eder. Kendisini terör örgütü başı için yakarak ya da intihar eylemi yapmış olanlar örnek gösterilerek kendilerinden de aynı duyarlılıkla hareket etmesi ve gerektiğinde onlar gibi kendilerini feda etmeleri beklenir. Terör örgütüne yakın duran Demokratik Toplum Partisi (DTP)’nin kadınlara verdiği önem de örgüt yayınlarında üzerinde durulan bir konudur. Yerel seçimlerde Türkiye genelinde belediye başkanı seçilen on yedi kadından on dördünün DTP’li olması kadına verilen değerin bir göstergesi olarak vurgulanır.

PKK terör örgütünün kendisini Türkiye ve dünya kamuoyu karşısında zora sokacağını değerlendirdiği eylemleri üstlenmeyerek bunları Türk Ordusu’nun yaptığını ifade etmesi de sık sık kullandığı bir stratejidir. Örneğin terör örgütü mayınlama olaylarının büyük bir çoğunluğunu üstlenmez bunları bölgeye rastgele mayın döşeyen Türk Ordusu tarafından döşendiğini iddia eder. Kabul ettiği eylemlerde ise mayınla yapılan eylemleri kamuoyuna anlatmak ve insanları bunun haklılığına ikna etmek zor olduğundan mayın kelimesi yerine “kontrollü tuzak” gibi ifadeler kullanır. Terör örgütü genellikle zayıfladığı ya da zor duruma düştüğü zamanlarda tek taraflı ateşkes kararları alarak hem toparlanmak için zaman kazanmaya, hem de Türkiye’yi iç ve dış kamuoyunda çözüm istemeyen barış karşıtı bir ülke durumuna sokmaya çalışır. Bu ateşkes zamanlarında yaşanan çatışmalar ise öz savunma hakkının kullanımı sonucu zorunlu olarak yaşanan çatışmalardır ve yaşanma sebepleri ateşkes kararına operasyonlarını arttırarak cevap veren Türk Ordusu’dur.

Türk Silahlı Kuvvetleri, terör örgütü söyleminde merkezi bir yer tutar. Hakkında verilen yanlış ve çarpıtılmış haberlerle yıpratılmaya ve ona duyulan güven azaltılmaya çalışılır. Kuzey Irak'a yapılan sınır ötesi operasyonlarda sivil yerleşim yerlerinin hedef alındığı söylenerek Kürtlere düşman bir kurum şeklinde gösterilmeye çalışılır. Terör örgütü mensuplarının moralini yükseltmek ve ordu içinde sıkıntılar varmış gibi bir hava yaratmak için Türk Ordu'sunun artık PKK'yla mücadele etmek istemediği yönünde haberler yayımlanır. Askeri birliklerde yaşanan özellikle Kürt kökenli askerlerin intihar olayları sürekli haber haline getirilerek hemen hepsinin şüpheli ölüm olduğu iddia edilir. Bu yayınlarda başta bölük komutanları olmak üzere rütbeli personel bu ölümlerden sorumlu gösterilerek ordu içinde etnik sıkıntılar olduğu anlayışı yayılmaya ve askerlik çağına gelen gençler askerlikten soğutulmaya çalışılır. Ayrıca kurulduğu M.Ö 209 tarihinden bu yana gittiği yerleri imar etmesi ve sivil halka zarar vermemesiyle dünyada ün yapmış Türk Ordusu, sürekli olarak sivillerin bulunduğu yerleşim yerlerini bombaladığı ve Doğu ve Güneydoğu Anadolu bölgelerindeki ormanları yaktığı haberleriyle dünya kamuoyunda zor duruma düşürülmeye ve itibarı zedelenmeye çalışılır.

Terör örgütü yayınlarında bir özel idari kolluk gücü olan ve yasalar çerçevesinde görev yapan köy korucuları da önemli bir yere sahiptir. Bir taraftan yasadışı işler yapmakla ve birçok cinayeti işlemekle suçlanan korucular, bir taraftan yapılan eylemlerin kendilerine yönelik olmadığı açıklanarak Kürt kökenli olmaları sebebiyle destekleri kazanılmaya çalışılır. Burada koruculara yönelik olarak, kişisel anlamda kendilerini düşmanlaştırmayan, ancak koruculuk kurumunun kendisini hedef alan ve ötekileştiren bir söylemin geliştirildiği söylenebilir. Ayrıca "ismini açıklamak istemeyen bir korucudan öğrenildiğine göre" şeklinde başlayan cümlelerle

bazı korucuların terör örgütüne yardımcı olduğu konusundaki yaygın inanış güçlendirilmeye ve korucular ile kolluk kuvvetleri arasında güvensizlik yaratılmaya çalışılır.

Genel anlamıyla değerlendirildiğinde PKK'nın sürekli barıştan, kardeşlikten, “akan kanın durdurulmasından” bahseden, emeğe ve emekçiye saygı duyan sivil toplum kuruluşlarını destekleyen etkili bir söyleme sahip olduğu söylenebilir. Aynı zamanda etnik farklılıklara da vurgu yapan ve lidere aşırı önem veren bu söylemin aşırı milliyetçi hatta faşizan bir niteliği olduğundan da söz edilebilir.

PKK, sürekli olarak hiç kimsenin itiraz edemeyeceği insanca yaşam, insan haklarına saygı, eşitlik, düşünce özgürlüğü gibi temel hak ve özgürlükleri dile getirir. İlk bakışta tutarlı görünen bu söyleme biraz daha dikkatli bakıldığında içinde birçok tutarsızlığı da barındırdığı fark edilir. Örneğin terör örgütü bir taraftan barıştan, demokrasiden, halkların kardeşliğinden bahsederken, diğer taraftan her kayıp verdiği çatışma sonrasında “şehitlerinin” intikamının mutlaka alınacağını, kanlarının yerde kalmayacağını ifade eden yeminler eder. “Amara Şehitleri Anısına Eylem: 17 Asker Öldürüldü” şeklindeki ifadelerle verilen yeminlerin tutulduğunu belirtir. Ya da bir taraftan Doğu illerine kasıtlı olarak eğitim imkânları götürülmediğini söylerken, diğer taraftan bu illere yapılan bütün eğitim yatırım ve uygulamalarını asimilasyon amacı taşıdığını belirterek engellemeye çalışır. Sürekli olarak sivil toplum örgütlerinin desteklenmesini savunduğu halde “Haydi Kızlar Okula”, “Baba Beni Okula Gönder” gibi kampanyalar düzenleyerek Doğu illerinde yaşayan kızlarımızın da okumasını sağlamaya yönelik girişimleri yerden yere vurur.

PKK terör örgütünün internet metinlerinde söz sanatları ile güçlendirilmiş ve zenginleştirilmiş bir dilin kullanıldığını söylemek zordur. Bunda yazan kişilerin

Türkçeleri'nin zayıf olması yanında okuyucuların da yazılanları rahat anlamasının sağlanması isteği etkili olabilir. Verilecek mesajlar doğrudan söylenir. Hedef gösterilecek ya da tehdit edilecek kişiler bile imalı olarak ancak yine herkesin rahatlıkla anlayabileceği şekilde tehdit edilir ya da hedef gösterilir. Yayınların bu şekilde söz sanatlarıyla güçlendirilmemiş olması hızlı ve kısa süreli okumalar için işlevselken, uzun süreli ve ayrıntılı okumalarda okuyucunun sıkılmasına sebep olmaktadır. Ayrıca hemen hemen tüm metinlerde aynı kalıp cümlelerin ve benzer temaların kullanılması, aynı türden nedensellik bağlantılarının kurulması ve söz sanatlarına çok az başvurulması metinlerin birbirinin tekrarı olduğu hissini uyandırmaktadır.

PKK terör örgütünün internet yayınları üzerinde yapılan bu analiz sonucunda terör örgütünün bu yayınlarında kendi karşıtlarına dair oldukça güçlü ve keskin anlatımlara başvurarak, antagonizmaları oldukça derin kurduğu ve gittikçe derinleştirdiği; yandaşlarını ise hata ve kusurlarını saklayarak ilahlaştırma çabası içinde olduğu görülmektedir. Geri döndürülemez ölçüde ve yoğun bir düşmanlıkla, karşıtlarına yönelik olarak geliştirdiği bakış açıları, aslında kendi örgütsel eylemlerini gerçekleştirebilmelerine de zemin sağlamaktadır. Bu tür şiddete dayalı yapılar, yer yer kin ve nefrete varan anlatımlara başvurmasalar, örgüt yandaşlarına veya sempatizanlarına örgütün var olma nedenini ve eylemlerini izah edemeyebilirler. Karşıtını düşmanlaştıran ve yandaşlarını ise yücelten, hatta ilahlaştıran bir söylem stratejisi, PKK terör örgütünün temel söylem stratejisi olarak belirmektedir.

KAYNAKÇA

- Aegleaton, W. **Mehabat Kürt Cumhuriyeti**, İstanbul, 1990
- Akarcalı, S. **II. Dünya Savaşında İletişim ve Propaganda**, Ankara, İmge Kitabevi, 2003.
- Taha Akyol, "Hangi PKK/2", **Milliyet**, 20 Ekim 2004.
- Al-Badayneh, Diab M., Gunes İsmail D., Ozeren S., **Understanding Terrorism: Analysis of Sociological and Psychological Aspects**, NATO Public Diplomacy Division, IOS Press, 2007
- Alankuş, S. "Önsöz", S. ALANKUŞ (ed.), **Haber ve Habercilik Üzerine Düşünmek**, İstanbul, IPS İletişim Vakfı Yayınları, 2003
- Alemdar K. ve Erdoğan İ. **Öteki Kuram**, Ankara, Erk Yayınları, 2002.
- Alkan, N. ve Özdemir, Y. "Recruitment Methods of Terrorist Organizations", Centre of Excellence Defence Against Terrorism(ed.), **Organizational and Psychological Aspects of Terrorism**, IOS Press, 2008, 37-51
- Arıboğan Deniz Ü. **Tarihin Sonundan Barışın Sonuna Terörizmi Anlamak ve Anlamlandırmak**, Timaş Yayınları, İstanbul, 2003
- Atabek, N. "Propaganda ve Toplumsal Kontrol", **Selçuk Üniversitesi İletişim Fakültesi Dergisi**, Sayı 2/4, Ocak 2003, 4-12.
- Aykol, H. "Kürt Basını 111 Yaşında" 22-24 Nisan 2009, <http://www.gunlukgazetesi.com/haber.asp?haberid=72949>, erişim 19.06.2009.
- Bailey, T. D. ve Grimaila, M. R., "Running the Blockade: Information Technology, Terrorism, and the Transformation of Islamic Mass Culture", **Terrorism and Political Violence**, Vol:18, 2006, 523-543.
- Baret, M. **Marx'tan Foucault'ya İdeoloji**, (Çev. Ahmet Fethi), İstanbul, Doruk Yayıncılık, 2004
- Bassett E. ve O'Riordan K. "Ethics of Internet Research: Contesting the Human Subjects Research Model", **Ethics and Information Technology**, Volume 4, Issue 3, 2002 http://www.nyu.edu/projects/nissenbaum/ethics_bas_full.html, erişim 21.05.2009.
- Bekiroğlu O. ve Bal E. "Sanal Alemin Yerel Aktörleri: Konya Yerel Basını Üzerine bir Analiz", **Selçuk İletişim Dergisi**, 4/2, 2006, 71-85

- Binark, M. “Yeni Medya Çalışmalarında Yeni Sorular Ve Yöntem Sorunu”, M. Binark (ed.), **Yeni Medya Çalışmaları**, Ankara, Dipnot Yayınları, 2007, 5-17.
- Bila, F. **Hangi PKK**, Ümit Yayıncılık, Ankara, 2004.
- Birand, M.Ali. **Apo ve PKK**, İstanbul, Milliyet Yayınları, 1992.
- Birkiye, A. **Yapısalcılığın Eleştirisine Doğru**, İstanbul, Varlık Yayınları, 1984.
- Brahm,E., “Propaganda”, Ağustos 2006,
<http://www.beyondintractability.org/essay/propaganda/?nid=6791>, erişim 11.05.2009
- Brown, J. A. C. **Siyasal Propaganda**, Ağac Yayınları, İstanbul, 1992
- Boyd, Curtis D. **Terrorism As A Psychological Operation: A Comparative Analysis Of The Zionist And The Palestinian Terrorist Campaigns**, Monterey, Naval Post Graduate School, 1994.
- Carafano J. J. ve Weitz, R., “Combating Enemies Online: State-Sponsored and Terrorist Use of the Internet”, *Background Dergisi*, February 8, 2008,
- Criss, N. B. "The Nature of PKK Terrorism in Turkey", **Studies in Conflict and Terrorism**, Vol. 28 (1), January-March 1995, 17-37
- Çakır, H. Geleneksel Gazetecilik Karşısında İnternet Gazeteciliği, **Sosyal Bilimler Enstitüsü Dergisi**, Sayı: 22/1, 2007, 123-149.
- Çeşme, A. **Kanlı Mücadelenin Kansız Yüzü Psikolojik Harekat ve PKK**, İstanbul, IQ Kültür ve Sanat Yayıncılık,2005.
- Dilmen, Nemci E. “Yönetenler Açısından Türkiye’deki İnternet Gazeteleri ve Haber Portalları Üzerine Bir Değerlendirme”, **İstanbul Üniversitesi İletişim Fakültesi Dergisi**, Sayı: 22, 2005.
- Conway, M., “Terrorism and Internet Governance: Core Issues”, 2007, 23-33,
<http://www.unidir.org/pdf/articles/pdf-art2644.pdf>, erişim 13.04.2009
- Crilley, K. “Information warfare : new battlefields terrorists, propaganda and the Internet”, **Aslib Proceedings**, Vol 53, No. 7, July/August 2001, 250-264
- Dallal, Jenine A. “Hizballah’s Virtual Civil Society”, **Television& New Media**, Vol:2, No: 4, November 2001, 367-372
- Demirel E. **Terör**, İstanbul,2002,s.689
- Demirkıran, S. **PKK, Olaylar, Belgeler, Hatıralar**, İzmir, Kipa Yayınları, 2001.

- Denton, E. Robert . “Language, Symbols and Media”, **The Media and 9/11**, Nowember/December 2004, 12-18.
- Dursun, Ç. **Tv Haberlerinde İdeoloji**, Ankara, İmge Kitabevi, 2001
- Dursun, Ç. “Haberde Gerçekliğin İnşa Edilmesi Ne Demektir?” Ç. Dursun (ed.), **Haber, Hakikat ve İktidar İlişkisi**, Ankara, Elips Kitap, 2004.
- Dursun, Ç. “Haber ve Habercilik/Gazetecilik Üzerine Düşünmek”, S. ALANKUŞ (ed.), **Habercinin El Kitabı 4 Gazetecilik ve Habercilik**, İstanbul, IPS İletişim Vakfı Yayınları, 2003.
- Erdoğan, İ. **İletişimi Anlamak**, Ankara, Erk Yayınları, 2002.
- Exum, A.” Illegal Attack or Legitimate Target? Al Manar, International Law, and the Israeli War in Lebanon”, **Arab Media & Society**, February, 2007, www.washingtoninstitute.org/opedsPDFs/45f6c5d5b3f57.pdf, erişim, 28.03.2009
- Fairclough, N. **Media Discourse**, Edward Arnold, New York, 1995.
- Fiske, J. **Kitle İletişim Çalışmalarına Giriş**, (Çev. Süleyman İrvan), İstanbul, Ark Yayınları, 1996.
- Fowler, R. **Language in News**, London, Routledge, 1991.
- Ganor, B. “Terror as a strategy of psychological warfare”, Temmuz 2002, <http://www.ict.org.il/Articles/tabid/66/Articlsid/82/Default.aspx>
- Girgin, A. **Yazılı Basında Haber ve Habercilik Etiği** (Yayımlanmamış Doktora Tezi), İstanbul, İstanbul Üniversitesi Sosyal Bilimler Enstitüsü, 2000.
- Gerwehr, S. ve Daly, S. “Al-Qaida: Terrorist Selection and Recruitment”, David G. Kamien(ed.), **The McGraw-Hill Homeland Security Handbook**, 2005, 73-89, http://www.rand.org/pubs/reprints/2006/RAND_RP1214.pdf, erişim17.04.2009
- Gözel, Özkan. **Althusser’in İdeoloji Kuramı Üzerine Bir Araştırma** (Yayımlanmamış Yüksek Lisans Tezi), İstanbul, Mimar Sinan Üniversitesi Sosyal Bilimler Enstitüsü, 1999.
- Gray, David H. “The Importance of the Internet to the Post-Modern Terrorist and its Role as a Form of Safe Haven”, **European Journal of Scientific Research**, Vol:25/3, 2009, 396-404
- Gunaratna, Rohan ve Steven, Graeme C.S. **Counterterrorism**, ABC-Clio Yayınları, 2004

- Gün, R. ve Özcan, N. A. "PKK'dan KADEK'e:Değişim mi TAKİYE mi?". **Stratejik Analiz**, cilt:3 sayı:25, Mayıs 2002, 5-20
- Gürcan, Halil İ. **Sanal Gazeteler**, Eskişehir, Anadolu Üniversitesi Yayınları, 1999.
- Gürel, E. **AB Ülkelerinde Türkiye'ye İlişkin Bilgi Kaynağı Olarak Haberlerin İngiltere'de Financial Times Örneğinde İncelenmesi** (Yayımlanmamış Yüksek Lisans Tezi), Ankara, Ankara Üniversitesi Sosyal Bilimler Enstitüsü, 2006.
- Gürgen, Haluk. "Propaganda", *Kurgu Dergisi* , Sayı: 8, 1990, 135-157
- Güven, V. F. "Yeniden İsim Değiştiren PKK Terör Örgütünün Artan Tehditleri", **Stratejik Analiz**, Aralık 2003
- Hammond, Jeffrey S. ve Lipoti, J. "Radiological Agents and Terror Medicine" Shmuel C. Shapira, Jeffrey S. Hammond, Leonard A. Cole (Ed.), **Essentials of Terror Medicine**, Springer Publication, 2008, 240-270
- Herring, Susan C. "Computer-Mediated Discourse", D. Schiffrin, D. Tannen ve H.E. Hamilton (ed.), **The Handbook of Discourse Analysis**, Wiley-Blackwell Publication, 2003, 612-635
- Hoffman, B. *Inside Terrorism*, New York, Columbia University Press.1998
- Işık, M. **Terör Örgütlerinin Söylem Stratejileri ve Eylemlerini Meşrulaştırma Yöntemleri** (Yayımlanmamış Yüksek Lisans Tezi), Ankara, Ankara Üniversitesi Sosyal Bilimler Enstitüsü, 2006.
- İnal, Ayşe. **Haber Okumak**, İstanbul, Timuçin Yayınevi, 1996
- İnal, Ayşe. "Yazılı Basın Haberlerinde Yapısal Yanlılık Sorunu" **Toplum ve Bilim**, Sayı: 67, 1995, 111-134
- İnal, A. "Haber Üretim Sürecine İki Farklı Yaklaşım", **İLEF Yıllık**, Ankara, Ankara Üniversitesi İletişim Fakültesi, 1993.
- İnceoğlu, Metin. **Güdüleme Yöntemleri**, Ankara ,Ankara Üniversitesi B:Y:Y:O. Basımevi, 1985
- Jowet Gart S. Ve O'Donnell Victoria. **Propaganda and Persuasion**, Sage Publication, 2006
- Kalçık, T. **Televizyonda Siyasal Propaganda ve AKP** (Yayımlanmamış Yüksek Lisans Tezi), Ankara, Ankara Üniversitesi Sosyal Bilimler Enstitüsü, 2007.

- Karaduman M. "İnternet ve Gazetecilik", S. Alankuş (der), **Yeni İletişim Teknolojileri ve Medya**, İstanbul, IPS İletişim Vakfı Yayınları, 2003, 141-150.
- Kapitan, T. ve Schulte, E. "The Rhetoric Of Terrorism and Its Consequences", **Journal Of Political and Military Sociology**, Sayı: 30, 2002, 172-195.
- Kingston, S. "Terrorism, The Media, and The Nothern Ireland Conflict", **Studies in Conflict and Terrorism**, Sayı:18, 1995,203-230.
- Kittner, C. "The Role of Safe Havens In Islamist Terrorism", **Terrorism and Political Violence**, Vol:19/3, 2007, 307-327.
- Kelley, J. (2002). "Militants wire web with links to jihad", USA Today Newspaper, 10.07.2002, <http://www.usatoday.com/news/world/2002/07/10/web-terror-cover.htm>, erişim 23.06.2009.
- Kırçıl, Aslı G. ve Karagüler, T. "Dijital Çağda İletişime Yeni Yaklaşım", 2003, <http://www.dorduncukuvvetmedya.com>, erişim 15.05.2009
- Krippendorff , K. **Content Analysis: An Introduction to Its Methodology**, Sage Publication, 2004
- Laçiner, S. "MED-Tv'nin Etki ve İşlevleri", **Stratejik Analiz**, Cilt. 3, Sayı 27, Temmuz 2002, 119-132
- Laçiner, Sedat (2002): "Bölücü Televizyon Yayıncılığı ve Uluslar arası Bağlantıları: Med-TV Örnek Olayı 1994-1999", **Avrasya Dosyası**, Cilt:8, Sayı:2, Ankara, 2002 b
- Lehtonen, M. **Cultural Analysis of Texts**, London, Sage Publication, 2000.
- MGK, **Kendi İfadesiyle PKK Kimdir?Ne Yapmak İstiyor?**, Ankara, MGK Genel Sekreterliği Yayınları, 1994.
- Miller, M. The Intellectual Origins of Modern Terrorism in Europe. M. Crenshaw (ed.), **Terrorism in Context**, University Park, The Pennsylvania State University Press. 1995.
- Nalçaoğlu, H. "İnternet Ve Görselin İmhası: İnternet İçeriğini Analiz Etmek İçin Kuramsal Model Arayışları", M. Binark (ed.), **Yeni Medya Çalışmaları**, Ankara, Su Yayınları, 2007, 45-68.
- Özcan, Nihat A. **PKK, Tarihi, İdeolojisi ve Yöntemi**, Ankara, Asam, 1999
- Özcan, Nihat A. " Bir Terör Örgütü Olarak PKK; İdeolojisi, Yöntemi, Yükselişi ve Çöküşü", **Dünyada ve Türkiye'de Terör Semineri**, Merkez Bankası Yayınları, Ankara, 2002, 107-119.

- Philo, **Seeing and Believing**, London, Routledge, 1982.
- Polat C. Ve İnanç, Ü. Apo, **PKK ve Saklanan Gerçekler**, Ankara, Güvenlik ve Yargı Muhabirleri Derneği, 1999.
- Poyraz, Bedriye. **Haber ve Haber Programlarında İdeoloji ve Gerçeklik**, İstanbul, Ütopya Yayınevi, 2002.
- Powers, Penny. "Persuasion and Coercion: A Critical Review of Philosophical and Empirical Approaches.", **HEC**, Vol:19/2, İlkbahar 2007, 125-143.
- Qualter Terence H. "Propagandanın Teorisi ve Gelişimi", (çev. Ünsal Oskay), **SBF Dergisi**, Sayı:1-4, Ocak-Aralık 1980, 255-308.
- Reynalds, J. "Alneda.com is back...again!", 2002 <http://www.enterstageright.com/archive/articles/0702/0702alneda.htm>, erişim 05.03.2009.
- Sarma, K. Defensive Propaganda and IRA Political Control In Republican Communities. *Studies in Conflict and Terrorism*, Vol:11/31, 2007,1110-1131.
- Schlesinger, P. **Medya, Devlet ve Ulus**, İstanbul, Ayrıntı, 1994.
- Schmid, A. "Terrorism – Definitional Problem", **Case Western Reserve Journal of International Law**, Vol. 36 Issue 2/3, Spring 2004, 375-419.
- Schmid, A. P. and de Graaf, J. **Violence as Communication: Insurgent Terrorism and the Western News Media**, London, Sage Publication, 1982.
- Scott, D. "Terrorist Propaganda Tool: Alleged Al Qaeda Newscast on the Internet", Eylül 2005, <http://abcnews.go.com/WNT/Investigation/story?id=1164648>.
- Scott Gerwehr and Sara Daly, "Al-Qaida: Terrorist Selection and Recruitment", David G. Kamien (ed.), **The McGraw-Hill Homeland Security Handbook**, McGraw-Hill, 2005, 73-89
- Şehirli, A. **Türkiye’de Bölücü Terör Hareketleri ve Devletin Aldığı Tedbirler**, İstanbul, 2000.
- Timisi, N. **Yeni İletişim Teknolojileri ve Demokrasi**, Dost Yayınevi, Ankara, 2003.
- Tokgöz, O. **Temel Gazetecilik**, İmge Kitabevi, Ankara,2003.
- Tremlett, G., "Basque Terrorists Wage War of Words", **The Guardian**, 18 Eylül 2002
- Tutar, Hasan ve Yılmaz, M. Kemal. **Genel İletişim: Kavramlar ve Modeller**, Ankara, Nobel Yayın Dağıtım, 2003.

- Tucker, D. "What is new about the new terrorism and how dangerous is it?" **Terrorism and Political Violence**, Vol: 13/3, 2001, 1-14.
- Turan, N. **Yeni Medya ve Gazetecilik** (Yayımlanmamış Yüksek Lisans Tezi), Ankara, Ankara Üniversitesi Sosyal Bilimler Enstitüsü, 2006.
- Tutar, H. ve Yılmaz, M. Kemal, **Genel İletişim: Kavramlar ve Modeller**, Ankara, Nobel Yayın Dağıtım, 2003.
- Weimann, G. **Terror on the Internet: The New Arena, the New Challenges**, Washington D.C., United States Institute of Peace Press, 2006
- Weimann, G. **WWW.Terror.Net: How to Modern Terrorism Uses the Internet**, Special Research Report, Washington D.C., United States Institute of Peace Press, 2004
- Weimann, G. "Virtual Disputes: The Use of the Internet for Terrorist Debates", **Studies in Conflict and Terrorism**, Vol:29/7, 2006, 623-639.
- Weimann, G. "Using the Internet for Terrorist Recruitment and Mobilization", B. Ganor, K. Von Knop, C. Duarte, **Hypermedia Seduction for Terrorist Recruiting**, NATO Science for Peace and Security Series, 2007, 47-58
- Weimann, G. "Mass-Media Theater", E-Journal USA, **Countering the Terrorist Mentality**, <http://usinfo.state.gov/journals/itps/0507/ijpe/ijpe0507.htm>, erişim 06.05.2009
- Wilkinson, P. "The Media and Terrorism: A Reassessment", **Terrorism and Political Violence**, Sayı:9,1997, 51-64.
- Wright, J. **Terrorist Propaganda: The Red Army Faction and the Provisional IRA, 1968-86**, New York, St Martin's Press, 1990.
- Unat, N. Abadan, "Gazeteciliğin Gelişim Safhaları", **SBF Dergisi**, cilt XVI. No:I, Mart 1961, 118-140
- Urosevich, K. "Kurdistan", Derek S. Reveron, Jeffrey S. Murer, **Flashpoints in The War on Terrorism**, Yayınlayan: CRC Press, 2006
- Tüysüz, Dilan. **Televizyon Reklamlarının İdeolojik Boyutunun Göstergibilimsel Analizi** (Yayımlanmamış Yüksek Lisans Tezi), İzmir, Ege Üniversitesi Sosyal Bilimler Enstitüsü, 2003.
- Ulaş, S. Erk. **Felsefe Sözlüğü**, Ankara, Bilim ve Sanat Yayınevi, 2002.
- Van Dijk, T. "Söylem ve İdeoloji: Çok Alanlı Bir Yaklaşım", B. ÇOBAN (ed.), **Söylem ve İdeoloji**, İstanbul, Su Yayınevi, 2004.
- Van Dijk, T.(1999), "Söylemin Yapıları ve İktidarın Yapıları", Mehmet Küçük (Der.), **Medya İktidar İdeoloji**, Ankara, Ark Yayınları, 1999, 331-395.
- Yücel, T. **Yapısalcılık**, Ada Yayınları, İstanbul, 1981

EKLER

EK-1: PKK Terör Örgütünün İnternet Siteleri

Site Adı	Açıklamalar
www.mhanews.com	Mezopotamya haber ajansı
www.ozgurpolitika.com	Özgür politika gazetesi
www.diclehaber.com	Dicle haber ajansı
www.hezenparastine.com	HPG nin sitesi
www.rojaciwan.com	Örgütün gençlik sitesi
www.kongra-gel.com	Örgütün resmi sitesi
www.roj.tv	Roj TV nin resmi sitesi
www.hpg-online.com	HPG nin sitesi
www.gundemimiz.com	Ülkede özgür gündem gazetesinin sitesi
www.serxwebun.org	serxwebun dergisinin sitesi
www.peyamner.com	Örgütün haber ajanslarının ortak çalıştığı ajans
www.feleknuca.de	Feleknuca Uca'nın resmi sitesi
www.pjak.com	Pjak nin sitesi

www.dozame.org	Örgüte ait haber sitesi
www.dth-web.com	Demokratik toplum hareketinin sitesi (kapalı)
www.kurt-kav.org	KÜRT-KAV adlı oluşumun sitesi
www.rojonline.com	Örgüte ait web tasarım firmasının sitesi
www.legerin.com	Örgüte ait dil üzerine tasarlanmış site
www.pirtuk.com	Örgüte ait haber sitesi
www.heyvasor.com	Heyva-Sor un sitesi
www.yekkom.com	Örgütün Almanya yapılanması YEKKOM un sitesi
www.kon-kurd.org	KON-KURD un sitesi
www.kongrakurdistan.org	KUK'un sitesi
www.mezopotamya.org	Örgüte ait haber sitesi
www.kurdishobserver.com	Örgüte ait haber sitesi
www.webkurd.com	Örgüte ait haber sitesi
www.abdullah-ocalan.com	Terörist başı için hazırlanmış site
www.rojev.com	Örgüte ait gazetesinin sitesi
www.avesta.com	Azadiya Welat gazetesinin sitesi

EK-2: PKK Terör Örgütünün Kuruluş Şemasında Basının Yeri

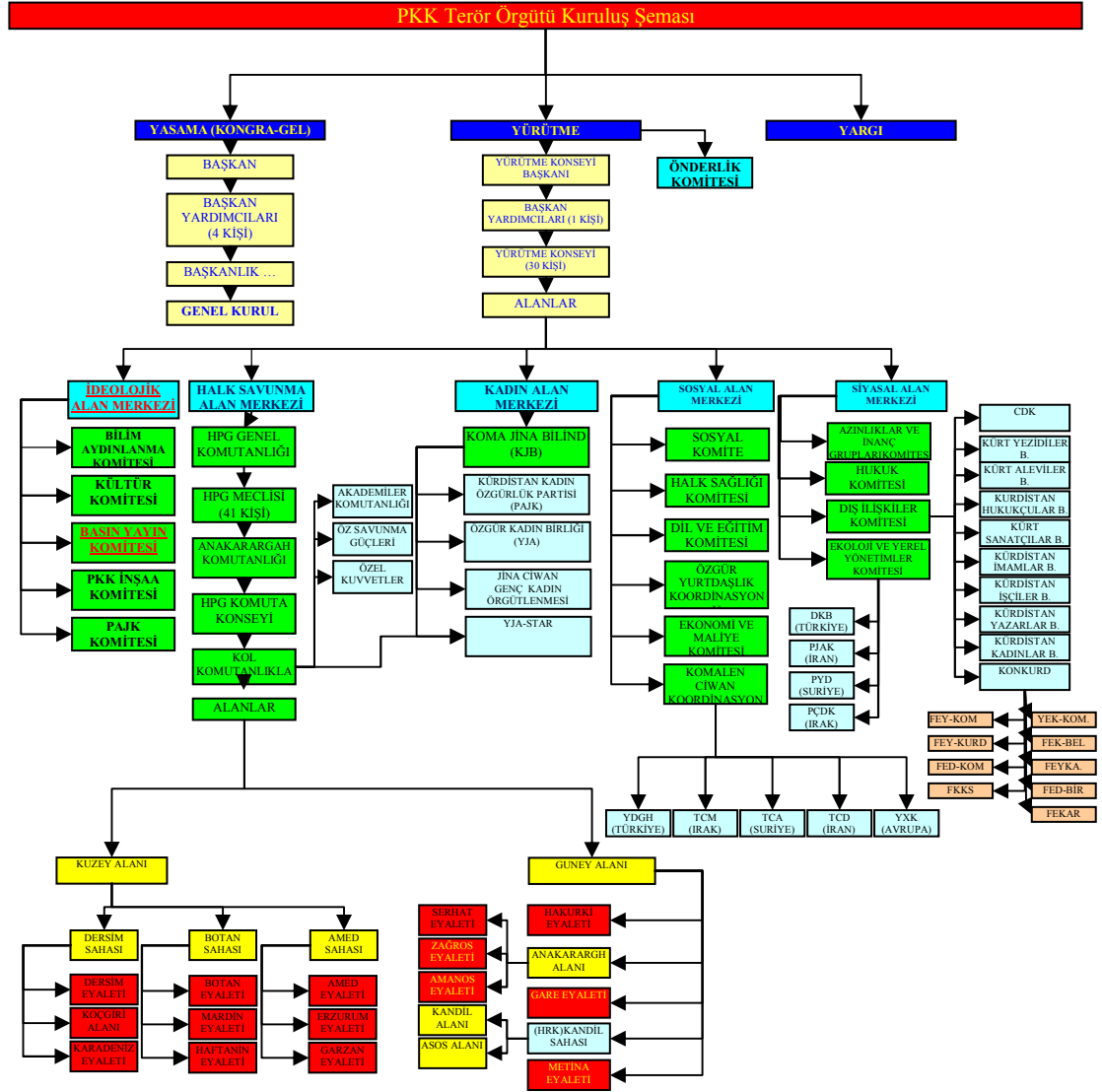

ÖZET

İnternetin geleneksel iletişim araçlarının yapısal sınırlılıklarını taşımaması, yeni bir kamusal alan ve iletişim ortamı yaratarak onun güç ilişkilerini yeniden düzenleyebilecek potansiyelini ortaya koymaktadır. Bu potansiyelin toplumun her kesiminden kullanıcıya açık olması onu kısa zamanda terör örgütlerinin ilgi odağı haline getirmiştir. Günümüzde dünyadaki hemen tüm terör örgütlerinin internet sitesi bulunmaktadır.

İnternet yayıncılığına ilgi duyan ve bu konuda önemli gelişme kaydetmiş terör örgütlerinden birisi de PKK'dır. PKK terör örgütü gazete, dergi, kitap yayıncılığından, televizyon ve radyo yayıncılığına kadar geniş bir ağ üzerinden propaganda faaliyeti yürütürken son yıllarda internete yönelmiş ve sayıları elliye site üzerinden propaganda yapmaya başlamıştır.

Terör örgütünün varlığı sayısı az bile olsa bir grup insanın onu meşru görmesine bağlıdır. Siyasi partiler gibi birtakım siyasi hedeflere ulaşmak isteyen terör örgütlerinin mücadelesi demokratik olmayıp zora dayalı ve yasadışı silahlı bir mücadeledir. Terör örgütleri masum insanların da öldüğü bu silahlı mücadelenin haklılığına insanları ikna edebilmek için kitle iletişim araçlarından yararlanır. Bu sebeple bir taraftan yaptıkları eylemlerle büyük medyada yer bulmaya çalışırken; bir taraftan da kendi medyalarını yaratarak hem taraftarlarını ideolojik olarak beslemeye ve bir arada tutmaya hem de yeni taraftarlar edinmeye çalışırlar.

Bu çalışmada PKK terör örgütünün kurduğu anlam dünyası ve gerçeklik kurduğu, inşa ettiği dünyanın arkasında toplanılması için neler vaat ettiği ve hangi söylem stratejileri ile terör eylemlerine meşruiyet kazandırmaya çalıştığı tespit

edilmiştir. Bunun için PKK terör örgütünün ideolojik ve söylemsel yapısı incelenerek, bu yapının internet metinlerinde nasıl kurulduğu araştırılmış ve terör eylemlerinin internet yoluyla hangi dilsel ve söylemsel stratejiler kullanılarak meşrulaştırıldığı ortaya konulmuştur.

Anahtar Terimler: PKK, basın, medya, haber, internet, yapısalcılık, meşrulaştırma, terör örgütleri, propaganda

ABSTRACT

Mass media today has become far more effective in shaping the worldviews of human beings than it was any time in history. Being aware of this truth, terrorist organizations attach greater importance to press and publication activities. Turkey is quite a rich country as to the publications of terrorist organizations. Analyses carried out on these publications will provide us with beneficial information on how the terrorist organizations, posing great danger for the security of our country and the world, exploit the media, and with what ideals in their publications, what kind of a “world” they offer their adherents.

This study assesses the two representatives of ultra-right and ultra-left terrorist organizations, namely Islamist IBDA-C and communist-prone DHKP-C respectively, and analyzes the way they legalize their acts in their publications, and what kind of a world they build while striving to actualize this legitimacy.

As a result of the analysis, it seems that both terrorist organizations, adopting two completely opposite ideologies, have legalized their actions in similar ways through publication, and the discourse features of the “worlds” they build show similarities to a great extent.

Anahtar Terimler: PKK, terrorist organizations press, media, news, internet, structuralism, legitimization, , propaganda