

T.C
ANKARA ÜNİVERSİTESİ
SOSYAL BİLİMLER ENSTİTÜSÜ
ARKEOLOJİ VE SANAT TARİHİ
(PROTOHİSTORYA VE ÖNASYA
ARKEOLOJİSİ)
ANABİLİM DALI

**M.Ö.1.BİNİN İLK YARISINDA ANADOLU
TASVİR SANATINDA MOBİLYALAR**

DOKTORA TEZİ

51521

DANIŞMAN :
PROF.DR.AYKUT ÇINAROĞLU

HAZIRLAYAN :
KÂZIM SERDAR GİRGİNER

ANKARA-1996

T.C. YÜKSEKÖĞRETİM KURULU
DOKÜMANTASYON MERKEZİ

DR

A.Ü.SOSYAL BİLİMLER ENSTİTÜSÜ
DOKTORA TEZ SAVUNMA TUTANAĞI

Jüri toplantı tutanağına göre "Kazım Serdar GİRGİNER'in
"M.Ö.T.Bini'nin İlk Temsülünde Anadolu Tasvir Sanatında Plaketylar." başlıklı
tezi savunulmaya layık bulunan Paleontoloji ve Sanat Tarihi (Protobitler ve Onas Arkeolojisi) Anabilim Dalı
doktora öğrencisi Kazım Serdar GİRGİNER'in 16 Eylül günü saat 14⁰⁰
Prof. Dr. Kutlu FURF başkanlığında toplanan tez jürisi tarafından tez
savunmasına alındı; savunma sonucunda,

Tezin;

- a) iyi derece ile başarılı sayılmasına,
b) düzeltilmek üzere iadesine,
c) reddine;

Oybirliği/Oyçokluğu ile karar verildi.

Jüri Başkanı

K. Emre

Üye

Mustafa Çiğdem

(Üye)

Üye

A. Ö. Çiğdem

(Üye)

İÇİNDEKİLER

ÖNSÖZ	
BİBLİYOGRAFYA VE KISALTMALAR	i-lxiv
I) GİRİŞ	1-12
II) M.Ö. 1.BİNİN İLK YARISINDA ANADOLU TASVİR SANATINDA MOBİLYALAR	
1) GEÇ HİTİT ŞEHİR DEVLETLERİ TASVİR SANATINDA MOBİLYALAR	13-41
A) TAHTLAR	13-33
I) ARKALIKSIZ (TABURE) TAHTLAR	13-18
a) ARKALIKSIZ, ÇAPRAZ BACAĞLI TAHTLAR	13-14
b) ARKALIKSIZ, DİKEY BACAĞLI TAHTLAR	14-18
II) ARKALIKLI TAHTLAR	18-33
a) ARKALIKLI, ÇAPRAZ BACAĞLI TAHTLAR	18-19
b) ARKALIKLI, DİKEY BACAĞLI TAHTLAR	20-33
1) ARKALIK UCU DIŞA KIVRIK YA DA VOLÜTLÜ, DİKEY BACAĞLI TAHTLAR	20-21
2) ARKALIĞI DÜZ YA DA HAFİF KAVİSLİ, DİKEY BACAĞLI TAHTLAR	21-24
3) ARKALIĞI DÜZ YA DA HAFİF KAVİSLİ, KOLLUKLU, DİKEY BACAĞLI TAHTLAR	24-33
B) TAHT BASAMAKLARI	33-36
I) DİKDÖRTGEN FORMLU TAHT BASAMAKLARI	33-34
II) DİKEY BACAĞLI TAHT BASAMAKLARI	34-36
C) MASALAR	36-41
I) ÇAPRAZ BACAĞLI MASALAR	37-39
II) DİKEY BACAĞLI MASALAR	39
III) BACAĞLARI (S) PROFİLLİ MASALAR	40-41
2) URARTU TASVİR SANATINDA MOBİLYALAR	41-48
A) TAHTLAR	42-46
I) ARKALIKSIZ (TABURE) TAHTLAR	42
a) ARKALIKSIZ, ÇAPRAZ BACAĞLI TAHTLAR	42
II) ARKALIKLI TAHTLAR	42-43
a) ARKALIKLI, DİKEY BACAĞLI TAHTLAR	42-43

1) ARKALIĐI DÜZ YA DA HAFİF KAVİSLİ, DİKEY BACAĞLI TAHTLAR	42-43
2) ARKALIĐI DÜZ YA DA HAFİF KAVİSLİ, KOLLUKLU, DİKEY BACAĞLI TAHTLAR	43-46
B) TAHT BASAMAKLARI	47
I) DİKEY BACAĞLI TAHT BASAMAKLARI	47
C) MASALAR	47
I) ÇAPRAZ BACAĞLI MASALAR	47
II) DİKEY BACAĞLI MASALAR	47-48
3) FRİĞ TASVİR SANATINDA MOBİLYALAR	49-51
4) LİDYA TASVİR SANATINDA MOBİLYALAR	51-53
III) SONUÇ	54-62
IV) SUMMARY	63
V) KATALOG	64-104
VI) ŐEKİLLERİN LİSTESİ	105-109
VII) LEVHALARIN LİSTESİ	110-112
VIII) LEVHALAR	I-XLIX
IX) HARİTA VE TABLOLAR	

ÖNSÖZ

İnsanoğlunun çağlardan beri vazgeçemediği eşyalardan olan mobilyalar, M.Ö.1.Binin ilk yarısı Anadolu tasvirli sanat eserleri üzerinde yoğun olarak karşımıza çıkmasıyla dikkat çeker. Frig ve Lidya tasvir sanatında çok az Urartu sanatında madeni eserler üzerinde ve Geç Hitit sanatında ise genelde kabartmalı taş eserler üzerinde bol sayıda görülür. Geç Hitit Dönemi eserleri üzerinde ise, mobilya çeşitliliği, doruk noktasına ulaşır.

Çok geniş ancak verimli olduğunu sandığım bu konuyu bana öneren ve yıllardır yardımlarını esirgemeyen AÜ.DTCF Dekan Yardımcısı Değerli Hocam Sayın Prof.Dr.Aykut ÇINAROĞLU'na teşekkür ederim.

Yine hiçbir zaman yardımlarını esirgemeyen ve bugünlere gelmemde çok büyük payı olan A.Ü. DTCF Arkeoloji ve Sanat Tarihi Bölümü Başkanı Değerli Hocam Sayın Prof.Dr.Kutlu EMRE'ye de ne kadar teşekkür etsem azdır.

Her zaman desteklerini ve yardımlarını gördüğüm A.Ü. DTCF Arkeoloji ve Sanat Tarihi Bölümü, Prohistorya ve Önasya Arkeolojisi Anabilim Dalı Öğretim Üyeleri, Değerli Hocalarım Sayın Doç.Dr.Aliye ÖZTAN'a ve Sayın Prof.Dr.Hayat ERKANAL'a teşekkür ederim.

Her zaman desteğini gördüğüm ATATÜRK ÜNİVERSİTESİ, Fen-Edebiyat Fakültesi, Arkeoloji ve Sanat Tarihi Bölümü Başkanı Değerli Hocam Sayın Prof.Dr.Hamza GÜNDOĞDU'ya teşekkürlerimi sunarım.

Tezde kullandığım fotoğrafların çekimine yardımcı olan Doktorant Sayın A.Y.TAVUKÇU'ya; çizimlere yardımcı olan Yüksek Lisansiyer Sayın A.V.KELEŞ'e; Sayın S.SEZER'e ve Ankara İngiliz Arkeoloji Enstitüsü'nden Sayın Dr.Y.ERAN'a teşekkür ederim.

Kâzım Serdar GİRGINER

ERZURUM-1996

BİBLİYOGRAFYA VE KISALTMALAR

- ÅKERSTRÖM 1966 : Åke ÅKERSTRÖM, **Die Architektonischen Terrakotten Kleinasiens I-II**, Skrifter Utgivna Av Svenska Institutet I, 4^o, XI, Athen, Lund 1966.
- AKURGAL 1946 : Ekrem AKURGAL, **Remarques Stylistique sur les Reliefs de Malatya**, İstanbul 1946.
- AKURGAL 1949 : Ekrem AKURGAL, **Spaethethitische Bildkunst**, A.Ü.D.T.C.F.Y.No:60, Ark. Ens. No:4, Ankara 1949.
- AKURGAL 1955 : Ekrem AKURGAL, **Phrygische Kunst**, A.Ü.D.T.C.F.Y. No:95, Ark. Ens. No:5, Ankara 1955.
- AKURGAL 1956 : Ekrem AKURGAL, "Chronologie der Phrygischen Kunst", **ANADOLU IV, 1956**, s.115-121.
- AKURGAL 1961a : Ekrem AKURGAL, **Die Kunst Anatoliens von Homer bis Alexander**, Berlin 1961.
- AKURGAL 1961b : Ekrem AKURGAL, **Die Kunst der Hethiter**, Hirmer Verlag, München 1961.
- AKURGAL 1966 : Ekrem AKURGAL, **Orient und Okzident**. Kunst der Welt, Holle Verlag, Baden Baden 1966.

- AKURGAL 1968 : Ekrem AKURGAL, **Urartäische und Altiranische Kunstzentren**, T.T.K.Y. VI. Seri, No:9, T.T.K.B., Ankara 1968.
- AKURGAL 1987 : Ekrem AKURGAL, **Griechische und Römische Kunst in der Türkei**, Hirmer Verlag, München 1987.
- AKURGAL 1990 : Ekrem AKURGAL, **Anadolu Uygarlıkları**, Net Turistik Yayınlar, 3.Baskı, İstanbul 1990.
- AKURGAL 1995 : Ekrem AKURGAL, **Hatti ve Hitit Uygarlıkları**, İzmir 1995.
- ALBENDA 1976 : P.ALBENDA, "Landscape Bas-Relief in the Bit-Hilani of Ashurbanipal", **BASOR 259,1976**, s.49-73.
- ALEXANDER 1976 : R.L.ALEXANDER, "The Tyskiewicz Group of Stamp Cylinders", **ANATOLICA V, 1973-1976**, s.141-215.
- ALKIM 1948a : Uğur Bahadır ALKIM, "Karatepe Kazısı", **BELLETEN XII/45, 1945**, s.241-255.
- ALKIM 1948b : Uğur Bahadır ALKIM, "Karatepe Kazısının Arkeolojik Sonuçları", **BELLETEN XII/47, 1958**, s.533-548.
- ALKIM 1948/49 : Uğur Bahadır ALKIM, "Les Resultatis archéologiques des fouilles de Karatepe", **RHA IX, 1948/49**, s.1-29.
- ALKIM 1949 : Uğur Bahadır ALKIM, "Üçüncü Mevsim Karatepe Çalışmaları", **BELLETEN XII/50, 1949**, s.362-374.

- ALP 1974 : Sedat ALP, "Eine neue Hieroglyphen hethitische Inschrift der Gruppe Kızıldağ-Karadağ aus der Nähe von Aksaray und die früher publizierten Inschriften dergelben Gruppe", **AS: Presented to H.G.GUTERBOCK,** İstanbul 1974, s.17-27.
- ALP 1993 : Sedat ALP, **Beiträge zur Erforschung des hethitischen Tempels,** Kultanlagen in Lichte der Keilschrifttexte, Neue Deutungen, T.T.K.Y.VI. Dizi, Sa:23a, 2.Baskı, T.T.K.B. Ankara 1993.
- ANABOLU 1988 : Mükerrerem (Usman) ANABOLU, "İzmir Arkeoloji Müzesi'ndeki Taştan Yapılmış Masa Ayakları", **V.ARAŞTIRMA SONUÇLARI TOPLANTISI I,** 6-10 Nisan 1987, Kongreye Sunulan Bildiriler, Ankara, s.293-301.
- ANABOLU 1991 : Mükerrerem (Usman) ANABOLU, "Efes Müzesi'nde Bulunan Masa Ayakları", **TAD XXIX, 1991,** s.71-84.
- ASLAN 1989 : M.ASLAN, "Mama Deresi Frig Tümülüsü Kurtarma Kazısı", **MÜZE I, 1989,** s.62-66.
- AVCI 1994 : H.AVCI, "Nevşehir Müzesi'ne Ait Bir Urartu Kemerinin Konservasyon İşlemleri", **AMM 1993 Yıllığı, Sa:VIII,** TC Kültür Bakanlığı AMM'ni Kor. ve Yaş.Der.Yay. No:II-8, Ankara 1994, s.154-162.

- AYTUĞ 1986 : Burhan AYTUĞ, "Kral Midasla Gömülen Mobilyalar", **ARKEOMETRİ ÜNİTESİ BİLİMSEL TOPLANTI BİLDİRİLERİ, VI**, 15-17 Mayıs 1985, İ.Ü.'nde Kongreye Sunulan Bildiriler, TÜBİTAK, Ankara 1986, s.3-11.
- AYTUĞ-GÖRCELİOĞLU 1989 : Burhan AYTUĞ-Ertuğrul GÖRCELİOĞLU, "Gordion'daki 'P' Tümülüsü'nde Bulunmuş Mobilyalar", **IV. ARKEOMETRİ SONUÇLARI TOPLANTISI**, Ankara 23-27 Mayıs 1988, Kongreye Sunulan Bildiriler, Ankara 1989, s.49-59.
- AYTUĞ-PEHLİVAN 1989 : Burhan AYTUĞ-Sevil PEHLİVAN, "Gordion'daki 'P' Tümülüsü'nde Bulunmuş Mobilyalar II ve Bazı Odun Eşyalar", **AKSAY ÜNİTESİ (Arkeolojik Eserlerin Spektroskopik ve Analitik Yöntemlerle İncelenmesi) BİLİMSEL TOPLANTI BİLDİRİLERİ I**, 23-25 Kasım 1988, ODTÜ, Kongreye Sunulan Bildiriler, TÜBİTAK, Ankara 1989, s.123-148.
- AZARPAY 1968 : G.AZARPAY, **Urartian Art and Artifacts: A Chronological Study**, University of California Press, Los Angeles 1968.
- BAKER 1966 : Hollis S.BAKER, **Furniture in the Ancient World: Origins and Evolution, 3100-475 B.C.**, London 1966.

- BARNETT 1935 : Richard D.BARNETT, "The Nimrud Ivories and the Art of the Phoenicians", **IRAQ II, 1935**, s.198-224.
- BARNETT 1939 : Richard D.BARNETT, "Phoenician and Syrian Ivory Carving", **PEQ 1939**, s.4-20.
- BARNETT 1950 : Richard D.BARNETT, "The Excavations of the British Museum at Toprak Kale Near Van", **IRAQ XII-1/1950**, s.1-44.
- BARNETT 1953 : Richard D.BARNETT, "Russian Excavations in Armenia", **IRAQ XIV, 1953**, s.132-147.
- BARNETT-GÖKÇE 1953 : Richard D.BARNETT-Nuri GÖKÇE, "The Find of Urartian Bronzes at Altintepe, Near Erzincan", **AS III/1953**, s.121-128.
- BARNETT 1954 : Richard D.BARNETT, "The Excavations of the British Museum at Toprak Kale, Near Van-Addenda", **IRAQ XVI-1/1954**, s.3-22.
- BARNETT 1957 : Richard D.BARNETT, **A Catalogue of the Nimrud Ivories and Other Examples of Ancient Near Eastern in the British Museum**, London 1957.
- BARNETT 1960 : Richard D.BARNETT, **Assyrian Palace Reliefs and Their Influence on the Sculptures of Babylonia and Persia**, Batchworth 1960.

- BARNETT-FALKNER 1962 : Richard D.BARNETT-M.FALKNER, **The Sculptures of Assur-Nasir Apli II (883-859 B.C.) Tiglath-Pileser III (745-727 B.C.) Esarhaddon (681-669 B.C.) from the Central and South-West Palaces at Nimrud**, The Trustees of the British Museum, London 1962.
- BARNETT 1970 : Richard D.BARNETT, **Assyrian Palace Reliefs in the British Museum**, London 1970.
- BARNETT 1972 : Richard D.BARNETT, "More Addenda from Toprak Kale", **AS XXII, 1972**, s.163-178.
- BARNETT 1974 : Richard D.BARNETT, "The Hieroglyphic Writing of Urartu", **AS, Presented to H.G.GUTERBOCK**, İstanbul 1974, s.43-56.
- BARNETT-LORENZINI 1975: Richard D.BARNETT-Amleto LORENZINI, **Assyrische Skulpturen: im British Museum**, Toronto 1975.
- BARNETT 1975a : Richard D.BARNETT, "The Sea Peoples", **CAH II/2, 1975**, s.359-371.
- BARNETT 1975b : Richard D.BARNETT, "Phrygia and the Peoples of Anatolia in the Iron Age", **CAH II/2, 1975**, s.417-442.
- BARNETT 1976 : Richard D.BARNETT, **Sculptures from the North Palace of Ashurbanipal at Niniveh (668-627 B.C.)**, Oxford 1976.

- BARNETT 1982 : Richard D.BARNETT, **Ancient Ivories in the Middle East, (QEDEM 14)**, Jarusalem 1982.
- BEAN 1995 : George E.BEAN, **Eski Çağda Ege Bölgesi**, (Çev.:İ.DELEMEN), Arion Yayınevi, İstanbul 1995.
- BELLİ 1979 : Oktay BELLİ, "Urartu Sanatının Sosyo-Ekonomik Açından Eleştirisi Üzerine Bir Deneme", **AN.AR.VI, 1978 (1979)**, s.45-95.
- BELLİ 1982 : Oktay BELLİ, "Urartular", **ANADOLU UYGARLIKLARI**: Görsel Anadolu Uygarlıkları Ansiklopedisi C:I, Görsel Yayınlar, 1982, s.139-208.
- BELLİ 1986 : Oktay BELLİ, "Doğu Anadolu Bölgesi'nde Antik Demir Metalurjisinin Araştırılması", **III. ARAŞTIRMA SONUÇLARI TOPLANTISI**, Ankara 20-24 Mayıs 1985, Kongreye Sunulan Bildiriler, Başbakanlık Basımevi, Ankara 1986, s.365-178.
- BELLİ 1987 : Oktay BELLİ, "Demir Çağda Doğu Anadolu Bölgesinde Demir Metalurjisi", **ANADOLU DEMİR ÇAĞLARI I**, (Ed:A.A.ÇİLİNGİROĞLU), 24-27 Nisan 1984, I.Anadolu Demir Çağları Sempozyumu Bildirileri, E.Ü.Edeb. Fak. Yay., İzmir 1987, s.89-107.

- BELLİ 1991 : Oktay BELLİ, "One Deposits and Mining in Eastern Anatolia in the Urartion Period: Silver, Copper and Iron", **URARTU, A METALWORKING CENTER IN THE FIRST MILLENNIUM B.C.**, Jarusalem 1991, s.16-41.
- BELLİ 1992 : Oktay BELLİ, "Eskiçağ ve Ortaçağ'da Doğu Anadolu Bölgesi'nde Bulunan Önemli Bronz Atölyeleri", **SEMAVİ EYİCE ARMAĞANI**, İstanbul Yazıları, Türkiye Turing ve Otomobil Kurumu Yay., İstanbul 1992, s.78-96.
- BERAN 1961 : Thomas BERAN, **Urartu**, Hartmut Schmökel, Kulturgeschichte des Alten Orient, Stuttgart 1961.
- BERGER 1970 : Ernst BERGER, **Das Basler Arztrelief**, Studien zum griechischen Grab und Votivrelief um 500 v. Chr. und zur vorhippokratischen Medizin, Archäologischer Verlag Basel, Veröffentlichungen des Antikenmuseums Band 1, Basel 1970.
- BERNAND 1970 : P.BERNAND, "Sièges et lits en Ivoire D'époque Hellénistique en Asie Centrale", **SYRIA XL, VII, 1970**, s.327-343.
- BITTEL 1950 : Kurt BITTEL, **Gründzüge der vor-und Frühgeschichte Kleinasiens**, Zweite Auflage, E.WASMUTH, Tübingen 1950.
- BITTEL 1976 : Kurt BITTEL, **Les Hittites**, L'univers des formes, Gallimard, Paris 1976.

- BORCHHARDT 1968 : Jürgen BORCHHARDT, "Epichorische, gräkopersisch beeinflusste Reliefs in Kilikien", Ist. Mitt. 18, 1968, s.161-211.
- BORN 1984 : Hermann BORN, "Bronzene Möbelteile aus Urartu, Anmerkungen zu einer vorläufigen Tischrekonstruktion", A. W. XV/2, 1984, s.51-56.
- BOSSERT 1942 : H.Th.BOSSERT, Altanatolien, Kunst und Handwerk in Kleinasien von den Anfängen bis zum völligen Aufgehen in der griechischen Kultur, Berlin 1942.
- BOSSERT 1947 : H.Th.BOSSERT, "Malatya Heykeltraşlık Eserlerinin Kronolojisine Dair", FELSEFE ARKİVİ C:2, SA:1, 1947, s.102-121.
- BOSSERT et al 1950 : H.Th.BOSSERT et al, Karatepe Kazıları, Birinci Ön Rapor, T.T.K.Y.V.Seri, No:9, T.T.K.B., Ankara 1950.
- BOSSERT 1951 : H.Th.BOSSERT, Altsyrien: Kunst und Handwerk in Cypern, Syrien, Palästina, Transjordanien und Arabien von den Anfängen bis zum völligen Aufgehen in der Griechisch-Römischen Kultur, Der Ältesten Kulturen des Mittelmeekreises Dritter Band, Verlag Ernst Wasmuth, Tübingen 1951.

- BOSSERT 1952 : H.Th.BOSSERT, "Hititler'de Yazı Malzemesi ve Yazı Aletleri", (Çev.U.B.ALKIM), **BELLETEN XVI/61, 1952**, s.1-9.
- BOTTA-FLANDIN 1972 : E.BOTTA-FLANDIN, **Monuments Ninive**. Docuvert et Decrit Tome I. Osnabrüch 1972.
- BRUNS-ÖZGAN 1987 : Christine BRUNS-ÖZGAN, **Lykische Grabreliefs des 5.und 4.Jahrhunderts V.Chr.**, Ernst Wasmuth Verlag, (İst. Mitt. Beihaft 33), Tübingen 1987.
- BURNEY 1966 : Charles BURNEY, "A First Season of Excavations at the Urartian Citadel of Kayalidere", **AS XVI, 1966**, s.55-113.
- BURNEY-LANG 1971 : Charles BURNEY-David Marshall LANG, **The Peoples of the Hills: Ancient Ararat and Caucasus**, Weidenfeld and Nicolsen, London 1971.
- CONTENAU 1947 : G.CONTENAU, **Manuel d'Archéologie Orientale**, Depuis les Origines Jusqu'a L'Epoque d'Alexandre. IV.Les Découvertes Archéologiques de 1930 a 1939, Paris A et J.Picard ét Cie, 1947.
- CROWFOOT 1938 : G.M.CROWFOOT, **Samaria I:Early Ivories from Samaria**, London 1938.

- ÇAMBEL 1948 : Halet ÇAMBEL, "Karatepe: An Archaeological Introduction to a Recently Discovered Hittite Site in Southern Anatolia", **ORIENS I. 1948**, s.147-162.
- ÇAMBEL 1949 : Halet ÇAMBEL, "Karatepe Heykeltraşlık Eserleri Hakkında Bazı Mülahazalar", **BELLE TEN XIII/49, 1949**, s.21-36.
- ÇAPAR 1986 : Ömer ÇAPAR, "Hemoros Destanlarında Anadolu Kavimleri", **IX.T.T.Kong.I**, Ankara 21-25 Eylül 1981, Kongreye Sunulan Bildiriler, T.T.K.B. IX.Dizi, Sa:9, T.T.K.B., Ankara 1986, s.333-348.
- ÇAPAR 1987 : Ömer ÇAPAR, "Ege Göçleri ve Sonrası Batı Anadolu", **ANADOLU DEMİR ÇAĞLARI I**, (Ed.A.A.ÇİLİNGİROĞLU), 24-27 Nisan 1987, I.Anadolu Demir Çağları Sempozyumu Bildirileri, E.Ü.Edeb. Fak. Yay., İzmir 1987, s.13-34.
- ÇAVUŞOĞLU 1995 : Rafet ÇAVUŞOĞLU, **Van Müzesi'ndeki Urartu Bronz Kemerleri**, Yüzüncü Yıl Üniversitesi, Sosyal Bilimler Enstitüsü'nde Hazırlanmış Basılmamış Yüksek Lisans Tezi, Van 1995.
- ÇINAROĞLU 1986 : Aykut ÇINAROĞLU, "M.Ö.I.Binde Keşlik Yaylası ve Civarı", **IX.T.T.Kong.I**, Ankara 21-25 Eylül 1981, Kongreye Sunulan Bildiriler, T.T.K.Y. IX.Dizi, Sa:9, T.T.K.B. Ankara 1986, s.323-332.

- ÇINAROĞLU 1989 : Aykut ÇINAROĞLU, **New Iron Age Discoveries Around Niğde**, AMM'ni Kor. ve Yaş.Der.Yay.No:2, Ankara 1989.
- ÇİLİNGİROĞLU 1977 : Altan A.ÇİLİNGİROĞLU, "Sargon'un Sekizinci Seferi ve Bazı Öneriler", **AN.AR.IV-V, 1976/77, 1977**, s.235-269.
- ÇİLİNGİROĞLU 1984 : Altan A.ÇİLİNGİROĞLU, **Urartu ve Kuzey Suriye: Siyasal ve Kültürel İlişkiler**, E.Ü.Edeb.Fak.Yay.No:35, E.Ü.B., Bornova 1984.
- ÇİLİNGİROĞLU 1987 : Altan A.ÇİLİNGİROĞLU, "Van Gölü Havzasında Demir Çağların Başlangıcının Tarihi", **ANADOLU DEMİR ÇAĞLARI I**, (Ed.A.A.ÇİLİNGİROĞLU) 24-27 Nisan 1984, I.Anadolu Demir Çağları Sempozyumu Bildirileri, E.Ü.Edeb.Fak. Yay., İzmir 1987, s.108-115.
- ÇİLİNGİROĞLU 1994 : Altan A.ÇİLİNGİROĞLU, **Urartu Tarihi**, E.Ü.Edeb.Fak.Yay.No.77, EÜB, Bornova 1994.
- DARGA 1992 : Muhibbe DARGA, **Hitit Sanatı**, Akbank Kültür ve Sanat Kitapları 56, İstanbul 1992.
- DELAPORTE 1940 : L.DELAPORTE, **Malatya Arslantepe I;** La Porte des Lions, (Mémoires de l'Institut Français D'archéologie de İstanbul), Paris 1940.

- de MERTZENFELD 1954 : C.Decamps de MERTZENFELD, **Inventaire Commenté des Ivories Phéniciens et Apparentés dans le Proche-Orient**, Paris 1954.
- DEDEOĞLU 1991 : Hasan DEDEOĞLU, "Lydia'da Bir TümüLüs Kazısı", **I.MÜZE KURTARMA KAZILARI SEMİNERİ**, Ankara 19-20 Nisan 1990, Seminere Sunulan Bildiriler, AÜB, Ankara 1991, s.119-149.
- DEDEOĞLU 1992 : Hasan DEDEOĞLU, "Yabızlar Tepesi TümüLüsü", **II.MÜZE KURTARMA KAZILARI SEMİNERİ**, Ankara 29-30 Nisan 1991, Seminere Sunulan Bildiriler, AÜB Ankara 1992, s.65-79.
- DEONNA 1934 : W.DEONNA, "Mobilier Delien", **BCH 17 1934**, s.1-90.
- de VRIES 1980 : Keith de VRIES, "Greek and Phrygians in the Early Iron Age", **FROM ATHENS TO GORDION, 1980**, s.32-43.
- DIAKONOFF-KASHKAI 1981 : I.M.DIAKONOFF-S.M.KASHKAI, **Geographical Names According to Urartian Texts**, Répertoire Géographique des Textes Cunéiformes IX, Beihefte zum Tübinger Atlas des Vorderen Orient, Wiesbaden 1981.
- DİNÇOL 1982 : M.Ali DİNÇOL, "Geç Hititler", **ANADOLU UYGARLIKLARI**: Görsel Anadolu Tarihi Ansiklopedisi, C:1, Görsel Yayınlar, 1982, s.121-137.

- DÖRTLÜK et al 1988 : Kayhan DÖRTLÜK et al, **Antalya Müzesi**, İstanbul 1988.
- DUPONT-SOMMER 1949 : A.DUPONT-SOMMER, **Les Araméens**, Paris 1949.
- DUSSAUD 1945 : R.DUSSAUD, **Datation des Bas Reliefs Hittites de Malatya**, Completes Rendus de L'Academie des Inscriptions et Belles Letter, Paris 1945.
- ERİNÇ 1953 : Sırrı ERİNÇ, **Doğu Anadolu Coğrafyası**, İ.Ü.Yay. No:572, İ.Ü.Edeb.Fak.Coğ.Ens. Ens.Yay.No:15, İstanbul 1953.
- ERZEN 1986 : Afif ERZEN, **Doğu Anadolu ve Urartular**, T.T.K.Y. XX.Dizi, Sa:8a, T.T.K.B., Ankara 1986.
- FIRATLI 1965 : Nezih FIRATLI, "İstanbul'un Yunan ve Roma Mezar Stelleri", **BELLE TEN XXIX/114, 1965**, s.263-328.
- FORBES 1983 : Thomas B.FORBES, **Urartian Architecture, BAR International Series 170**, 1983.
- FRANKEL 1979 : David FRANKEL, **The Ancient Kingdom of Urartu**, The Trustees of the British Museum, Published by British Museum Publications Limited, London 1979.
- FRANKFORT 1954(1989) : Henri FRANKFORT, **The Art and Architecture of the Ancient Orient**, The Pelican History of Art, Penguin Books, London 1954(1989).

- GABRIEL 1952 : Albert GABRIEL, **Phrygia**, Exploration archéologique II, La Cité de Midas. Topographie, Le Site et les fouilles, Paris 1952.
- GABRIEL 1965 : Albert GABRIEL, **Phrygie**, Exploration archéologique IV. La Cité de Midas. Architecture, Paris 1965.
- GASTANG 1908 : John GARSTANG, "Excavations at Sakje-Geuzi in North Syria: Preliminary Report for 1908", **LAAA I, 1908**, s.90-100.
- GARSTANG 1929 : John GARSTANG, **The Hittite Empire**, London 1929.
- GELB 1939 : I.J.GELB, **Hittite Hieroglyphic Monuments, (OIC 45)**, 1939.
- GENGE 1979 : H.GENGE, **Nordsyrisch-sudanatolische Reliefs**, Ein archaologische historische Untersuchung Daiterung und Bestimmung, Kopenhagen 1979.
- GHIRSMANN 1979 : Roman GHIRSMANN, **Tombe Princiére de Ziwiyé et le dé but de L'Art Animaeller Scythe**, Paris 1979.
- GILLE 1980 : F.GILLE, **Musée de l'Ermitage Impérial**, St. Petersburg 1980.

- GİRGİNER 1991 : K.Serdar GİRGİNER, **Urartu Dönemi Mezarları ve Ölü Gömme Adetleri**, A.Ü.Sos.Blm.Ens.'nde Hazırlanmış Basılmamış Yüksek Lisans Tezi, Ankara 1991.
- GODARD 1950 : A.GODARD, **Le Trèstor de Ziwiyé**, Haarlem 1950.
- GOETZE 1957 : Albrecht GOETZE, **Kulturgeschichte Kleinasiens**, C.H.BECK'sche Verlagsbuchhandlung, Handbuch der Altertumswissenschaft III.2, München 1957.
- GURNEY 1961 : O.R.GURNEY, **The Hittites**, Penguin Books, Harmandsworth 1961.
- GUTERBOCK 1954 : Hans Güstav GUTERBOCK, "Carchemish", **JNES 13, 1954**, s.102-114.
- GUTERBOCK 1973 : Hans Güstav GUTERBOCK, "Ivory in Hittite Texts", **ANADOLU XV, 1971**, 1973, s.1-7.
- HAFNER 1968 : Franz HAFNER, "Son Beşbin Yıl İçerisinde Anadolu'da Orman Durumu" (Çev.R:BAŞ), **İ.Ü.Orn.Fak.Derg.Seri:B, C:18, Sa:2, 1968**, s.211-234.
- HALL 1928 : H.R.HALL, **Babylonian and Assyrian Sculptures in the British Museum**, Paris 1928.

- HANFMANN 1960 : George M.A.HANFMANN, "On the Date of the Late Hittite Palace at Sakçegözü", **BASOR 160, 1960**, s.43-45.
- HASPELS 1971 : C.H.Emilie HASPELS, **The Highlands of Phrygia**, Sites and Monument, Vols, I-II, Princeton University Press, 1971.
- HAWKINS 1972 : J.D.HAWKINS, "Building Inscriptions of Carchemisch: The Long Wall of Sculpture and Great Staircase", **AS XXII, 1972**, s.87-114.
- HAWKINS 1974 : J.D.HAWKINS, "Assyrians and Hittites", **IRAQ XXXVI/1-2, 1974**, s.67-83.
- HEINRICH 1957 : E.HEINRICH, **Bauwerke in den Altsumerischen Bildkunst**, Weisbaden 1957.
- HEROTODOS [1991] : HERODOTOS, **Herodot Tarihi**, (Çev:M.ÖKMEN), Remzi Kitabevi, Büyük Fikir Kitapları Dizisi No:19, 3. Baskı, İstanbul 1991.
- HILLER 1975 : H.HILLER, **Ionische Grabreliefs der ersten Hälfte des 5.Jahrhunderts V.Chr.** (Ist. Mitt. Beih 12) 1975.
- HOGARTH 1914 : D.G.HOGARTH, **Carchemisch I:** Report on the Excavations at (Djerabis) Jerablus on Behaft on the British Museum, Part I, Indroductory, London 1914.

- HROUDA 1965 : B.HROUDA, Die **Kulturgeschichte des Assyrischen Flachbildes**, Bonn 1965.
- HROUDA 1971 : Barthel HROUDA, **Vorderasien I;** Mesopotamien, Babylonien, Iran und Anatolien, C.H.Beck'sche Verlagsbuchhandlung, München 1971.
- IŞIK, C. 1984 : Cengiz IŞIK, "Urartulular", **TÜRK ANSİKLOPEDİSİ C:XXXIII**, Devlet Kitapları, MEB Basımevi, Ankara 1984, s.35-78.
- IŞIK, C. 1986a : Cengiz IŞIK, "Tische und Tischdarstellungen in der urartäischen Kunst", **BELLETEN L/197, 1986**, s.413-445.
- IŞIK, C. 1986b : Cengiz IŞIK, "Neue Beobachtungen zur Darstellung von Kultzenen auf urartäischen Rollstempelsiegeln", **JDI, 101, 1986**, Sonderdruck Seite, s.1-22.
- IŞIK, C. 1987 : Cengiz IŞIK, "Habibuşağı Nekropolü", **BELLETEN L/200, 1987**, s.549-580.
- IŞIK, F. 1987 : Fahri IŞIK, "Zur Entstehung Phrygischer Felsdenkmäler", **AS XXXVII, 1987**, s.163-178.
- IŞIK, F. 1989 : Fahri IŞIK, "Batı Uygarlığının Kökeni: Erken Demirçağ Doğu-Batı Kültür ve Sanat İlişkilerinde Anadolu", **TAD XXVIII, 1989**, s.1-39.

- IŞIK, F. 1995 : Fahri IŞIK, **Die offenen Felsheiligtümer Urartus und ihre Beziehungen zu Denen der Hethiter und Phryger**, Documenta Asiana (DA) Vol: II, Gruppo Editoriale Internazionale, Roma 1995.
- KALAÇ 1964 : Mustafa KALAÇ, "Eine Wettergottstele und drei Reliefs im Museum zu Maraş", **JEOL 18, 1964**, s.280-284.
- KANTOR 1956 : H.KANTOR, "Syro-Palestinian Ivories", **JNES XV, 1956**, s.153-174.
- KARAGEORGHIS 1969 : V.KARAGERGHIS, **Salamis in Cyprus, Humeric, Hellenistic and Roman**, London 1969.
- KARAGEORGHIS 1974 : V.KARAGEORGHIS, **Excavations in the Necropolis of Salamis III**, Nicosia 1974.
- KASTENBEIN 1979 : Renate Tölle-KASTENBEIN, "Excavations on the Acropolis of Samos", **ARCHAEOLOGY 32/3 1979**, s.6-14.
- KAYACIK-AYTUĞ 1968 : Hayrettin KAYACIK-Burhan AYTUĞ, "Gordion Kral Mezarının Ağaç Malzemesi Üzerinde Ormancılık Yönünden Araştırmalar", **İ.Ü.Orn.Fak.Derg.Seri:A, C:18, Sa:1, 1968**, s.37-47.

- KELLNER 1976 : Hans-Jörg KELLNER, **Urartu**: Ein wiederentdeckter Rivale Assyriens, Prähistorische Staatssammlung München, Museum für Vor-und Frühgeschichte, Katalog der Ausstellung Band 2, München 1976.
- KELLNER 1986 : Hans-Jörg KELLNER, "Votives from Urartu", **IX, T.T.Kong. I**, Ankara 21-25 Eylül 1981, Kongreye Sunulan Bildiriler, T.T.K.Y. IX.Dizi-Sa.9, T.T.K.B., Ankara 1986, s.311-315.
- KELLNER 1990 : Hans-Jörg KELLNER, "Gürtel in Urartu", **X.T.T.Kong. I**, Ankara 22-26 Eylül 1986, Kongreye Sunulan Bildiriler, T.T.K.Y. IX.Dizi, Sa:10, T.T.K.B., Ankara 1990, s.153-161.
- KILLEN 1980 : G.P.KILLEN, **Ancient Egyptian Furniture**: 4000-1300 B.C., Vol:I, Warminster 1980.
- KLEISS 1971 : Wolfram KLEISS, "Berich über Erkundungsfahrten im Iran im Jahre 1970", **AMI (NF) 4, 1971**, s.51-82.
- KLEISS 1972 : Wolfram KLEISS, "Ausgrabungen in der Festung Bastam 1970", **AMI (NF), 5,1972**, s.7-68.

- KLEISS-HAUPTMANN et al 1976 : Wolfram KLEISS-H.HAUPTMANN et al,
Topographische Karte von Urartu,
Verzeichnis des Fundorte und
Bibliographie, Berlin Verlag von
P.Reimer 1976. Deutsche
Archäologische Institut Abteilung
Teheran. AMI: Ergänzungsband 3.
- KROLL 1979 : H.KROLL, **Archäologie Entdeckt**
Geschichte Urartu, Reich am Ararat,
Ausstellung im Helmsmuseum
Hamburgisches Museum für Vor-und
Frühgeschichte, Hamburg 1979.
- KOHLER 1959 : E.L.KOHLER, **A Study of the Wood**
and Ivory Carvings at Gordion,
Phrygia (ca.750-500 B.C.), Ann Arbor
1959.
- KOŞAY 1933 : Hamit Zübeyr KOŞAY, "Ankara Atatürk
Orman Fidanlığında Bulunan Eserler"
TTAED 1, 1933, s.5-21.
- KÖRTE-KÖRTE 1904 : Güstav ve Alfred KÖRTE, **Gordion,**
Ergebnisse der Ausgrabung im Jahre
1900, **JDI Ergänzungsband 5,** Reimer,
Berlin 1904.
- KULAÇOĞLU 1992 : Belma KULAÇOĞLU, **Anadolu**
Medeniyetleri Müzesi: Tanrılar ve
Tanrıçalar, T.C. Kültür Bakanlığı
Anıtlar ve Müzeler Genel Müdürlüğü,
İstanbul 1992.

- KYRIELEIS 1969 : Helmut KYRIELEIS, **Throne und Klinen**, Studien zur Formgeschichte Altorientalische und Griechischer Sitz- und Liegemöbel Vorhellenistischer Zeit, **JDI-vierundzwanzigstes Ergänzungsheft 24**, Berlin 1969.
- LANDSBERGER 1948 : Benno LANDSBERGER, **Sam'al**, Karatepe Harabelerinin Keşfi ile İlgili Araştırmalar, T.T.K.Y. Seri VII, No:16, T.T.K.B., Ankara 1948.
- LEHMANN-HAUPT 1907 : C.F.LEHMANN-HAUPT, **Materialien zur älteren Geschichte Armeniens und Mesopotamiens** Abhandlungen der Königlichen Gesellschaft der Wissenschaften zu Göttingen, Philologisch historische Klasse, Neue Folge Band IX, Nr:3, Berlin 1907.
- LEHMANN-HAUPT 1910 : C.F.LEHMANN-HAUPT, **Armenien Einst und Jetzt**, Vol:I, B.Behr's Verlag, Berlin 1910.
- LEHMANN-HAUPT 1926 : C.F.LEHMANN-HAUPT, **Armenian Einst und Jetzt**, Vol:II, Part:I, B.Behr's Verlag Friedrich Feddersen, Berlin 1926.
- LEHMANN-HAUPT 1931 : C.F.LEHMANN-HAUPT, **Armenian Einst und Jetzt**, Vol:II, Part:2, B.Behr's Verlag Friedrich Feddersen, Berlin 1931.
- LIVERSIDGE 1955 : J.LIVERSIDGE, **Furniture in Roman Britian**, London 1955.

- LLOYD 1956 : Seton LLOYD, **Early Anatolia**: The Archaeology of Asia Minor Before The Greek, Penguin Books, London 1956.
- LLOYD 1961 : Seton LLOYD, **The Art of the Ancient Near East**, Norwich 1961.
- LOUD 1938 : G.LOUD, **Khorsabad II**, The Citadel and the Town, **OIP XL**, Chicago 1938.
- LUCKENBILL 1926 (1968) : Daniel David LUCKENBILL, **Ancient Records of Assyria and Babylonia**, Vol:I; Historical Records of Assyria from the Earliest Times to Sargon, Greenwood Press, New York 1926 (1968).
- LUCKENBILL 1927 (1968) : Daniel David LUCKENBILL, **Ancient Records of Assyria and Babylonia**, Vol:II; Historical Records of Assyria from Sargon to the End, Greenwood Press, New York 1927 (1968).
- Mc EWAN 1937 : C.W.Mc. EWAN, "The Syrian Expedition of the Oriental Institute of the University of Chicago", **AJA 41,1937**, s.8-17.
- MADHLOOM 1970 : T.A.MADHLOOM, **The Chronology of Neo-Assyrian Art**, University of London The Athlone Press, New York 1970.
- MAKRIDI 1926 : Theodor MAKRIDI, "Ankara Höyüklerindeki Hafriyata Dair Rapor", **MVM 6, 1926**, s.38-45.

- MALLOWAN 1966 : M.E.L.MALLOWAN, **Nimrud and Its Remains**, Vol:I-II, The British School of Archaeology in Iraq, London 1966.
- MALLOWAN 1972 : M.E.L.MALLOWAN, "Carchemish: Reflections on the Chronology of the Sculpture", **AS ::II, 1972**, s.63-85.
- MALLOWAN-HERRMANN 1974 : M.E.L.MALLOWAN-G.HERRMAN, **Furniture from S.W.7 Fort Shalmanaser**. Commentary, Ivories from Nimrud 1949-1963, Fas:III, London 1974.
- MALLOWAN 1978 : M.E.L.MALLOWAN, **Nimrud Ivories**, London 1978.
- MANSEL 1945a : Arif Müfid MANSEL, **Urartu Tarihi ve Medeniyeti**, Van Üniversitesi Haftası, İ.Ü.Yay. 241, İstanbul 1945.
- MANSEL 1945b : Arif Müfid MANSEL, **Eski Doğu ve Ege Tarihinin Ana Hatları**, İ.Ü.Edeb.Fak. Yay. No:266, İstanbul 1945.
- MANSEL 1988 : Arif Müfid MANSEL, **Ege ve Yunan Tarihi**, T.T.K.Y. XIII.Dizi, Sa:8d, 5.Baskı, T.T.K.B., Ankara 1988.
- MATTHIAE 1963 : P.MATTHIAE, "Studi Sui Rilieri di Karatepe", **ST.SEM 9,1963**, s.110-122.
- MAYER 1983 : W.MAYER, "Sargons Feldzug gegen Urartu 714 v.Chr.Text und Übersetzung", **MDOG 115,1983**, s.65-132.

- MELIKISVILI 1960 : G.A. MELIKISVILI, Urartskie Klinoobraznye Nadpisi, Moskova 1960.
- MELLINK 1960 : M.J.MELLINK, "Archaeology in Asia Minor", AJA 64,1960, s.57-69.
- MELLINK 1965 : M.J.MELLINK, "Mita, Mushki, Phrygians", AN.AR.II/1-2, 1965, (BOSSERT ARMAĞANI), s.317-325.
- MENDEL 1912-1914 : G.MENDEL, Catalogue des Sculptures Grecques Romaines et Byzantines I-II, Paris 1912-1914.
- METZGER 1978 : Henri METZGER, "Une Lecture Nouvelle Des Reliefs de Malatya", R.A., 1978:2, s.195-204.
- METZGER 1985 : M.METZGER, Königsthron und Gottesthron, Thronformen und Throndarstellungen in Ägypten und im Vorderen Orient in dritten und zweiten Jahrtausend vor Christus und deren Bedeutung für das verständnis von Aussagen über den Thron im Alten Testament, I-II, 1985.
- MONTET 1928/1929 : E.MONTET, Byblos et l'Égypte Quatre Campagnes de Fouilles a Gébeil 1921-1924, Paris 1928/1929.
- MOORTGAT 1932 : Anton MOORTGAT, Die bildende Kunst des Alten Orient und die Bergvölker, Berlin 1932.

- MOORTGAT 1967 (1969) : Anton MOORTGAT, **Die Kunsts des Alten Mesopotamien**, Köln 1967. (**The Art of Ancient Mesopotamia**, London 1969).
- MUSCARELLA 1966 : Oscar White MUSCARELLA, "Hasanlu 1964", **BMMA 25,1966**, s.121-135.
- MUSCARELLA 1974 : Oscar White MUSCARELLA (Ed.), **Ancient Art: The Norbert SCHIMMEL Collection**, Verlag Philipp von Zabern-Mainz 1974.
- NAUMANN 1948 : Rudolf NAUMANN, **Die Hethiter**, Kunst und Kultur des Alten Orient, Verlag Gebr. Mann, Berlin 1948.
- NAUMANN 1971 (1985) : Rudolf NAUMANN, **Architektur Kleinasiens**, von ihren Anfängen bis zum Ende der hethitischen Zeit, Deutsches Archäologisches Institut, 2.Genişletilmiş Baskı, Wasmuth, Tübingen 1971. (**Eski Anadolu Mimarlığı**, Çev: B.MADRA, T.T.K.Y. IV.Dizi, Sa:9a, 2.Baskı, T.T.K.B., Ankara 1985).
- ORTHMANN 1971 : Winfred ORTHMANN, **Untersuchungen zur Späthethitischen Kunst**, Saarbrücker Beiträge zur Altertumskunde, Rudolf Habelt Verlag, Bonn 1971.

- ORTHMANN 1972 : Winfried ORTHMANN, "Tanınmayan İki Geç Hitit Steli", **VII.T.T.Kong.I**, Ankara 25-29 Eylül 1970, Kongreye Sunulan Bildiriler, T.T.K.Y. IX.Seri, Sa:7, T.T.K.B., Ankara 1972, s.74-79.
- ÖĞÜN 1974 : Baki ÖĞÜN, "Urartu Halk Mezarları", **CUMHURİYETİN 50. YIL DÖNÜMÜ ANMA KİTABI**, A.Ü.D.T.C.F.Y.No:239, A.Ü.B.Ankara 1974, s.443-468.
- ÖĞÜN 1975 : Baki ÖĞÜN, "Urartian Burial Customs", **RAI XXIX, 1975**, s.30-34.
- ÖĞÜN 1978a : Baki ÖĞÜN, "Die urartäischen Gräber in der Gegend von Adilcevaz und Patnos", **THE PROCEEDINGS OF THE Xth INTERNATIONAL CONGRESS OF CLASSICAL ARCHAEOLOGY**, Ankara 1978, (İzmir 23-30 Eylül 1973), s.61-67.
- ÖĞÜN 1978b : Baki ÖĞÜN, "Die urartäischen Bestattungsbräuche", **STUDIEN ZUR RELIGION UN KULTUR KLEINASIENS, Festschrift für F.K.DÖRNER zum 65.Geburtstag am 28 Februar 1978**, s.639-678.
- ÖĞÜN 1982 : Baki ÖĞÜN, "Die urartäischen Paläste und die Bestattungsbräuche der urartäer", **PALAST UND HÜTTE**, Beiträge zum Bauen und Wohnen im Altertum, Mainz am Rhein 1982, s.217-226.

- ÖZGÜÇ, N. 1965 : Nimet ÖZGÜÇ, **Kültepe Mühür Baskılarında Anadolu Grubu**, T.T.K.Y.V.Seri, No:22, T.T.T.B., Ankara 1965.
- ÖZGÜÇ, N. 1968 : Nimet ÖZGÜÇ, **Kanis Karumu Ib Katı Mühür ve Mühür Baskıları**, T.T.K.Y.V.Seri, Sa:25, T.T.K.B., Ankara 1968.
- ÖZGÜÇ-AKOK 1947 : Tahsin ÖZGÜÇ-Mahmut AKOK, "Türk Tarih Kurumu Adına Anıt-Kabir Alanında Yapılan Tümülüs Kazıları" **BELLETEN XI/41, 1947**, s.27-85.
- ÖZGÜÇ-AKOK 1958 : Tahsin ÖZGÜÇ-Mahmut AKOK, **Horoztepe: Eski Tunç Devri Mezarlığı ve İskan Yeri**, T.T.K.Y.V.Seri, No:18, T.T.K.B., Ankara 1958.
- ÖZGÜÇ, T. 1961 : Tahsin ÖZGÜÇ, "Altıntepe Kazıları", **BELLETEN XXV/98, 1961**, s.253-280.
- ÖZGÜÇ, T. 1963 : Tahsin ÖZGÜÇ, "Altıntepe'de Urartu Mimarlık Eserleri", **ANADOLU VII, 1963**, s.43-57.
- ÖZGÜÇ, T. 1966 : Tahsin ÖZGÜÇ, **Altıntepe Mimarlık Anıtları ve Duvar Resimleri**, T.T.K.Y.V.Seri, No:24, T.T.K.B., Ankara 1966.
- ÖZGÜÇ, T. 1969 : Tahsin ÖZGÜÇ, **Altıntepe II: Mezarlar, Depo Binası ve Fildişi Eserler**, T.K.Y.V.Seri, No:27, T.T.K.B., Ankara 1969.

- ÖZGÜÇ, T. 1971 : Tahsin ÖZGÜÇ, **Demir Devrinde Kültepe ve Cıvırı**, T.T.K.Y. V.Seri, No:29, T.T.K.B., Ankara 1971.
- ÖZGÜÇ, T. 1988 : Tahsin ÖZGÜÇ, **İnandıktepe**: Eski Hitit Çağında Önemli Bir Kült Merkezi, T.T.K.Y.V.Dizi, Sa:43, T.T.K.B., Ankara 1988.
- PARROT 1960 : Andre PARROT, **Sumer**, Thames and Hudson, London 1960.
- PARROT 1961 : Andre PARROT, **Nineveh and Babylon**, Thames and Hudson London 1961.
- PAYTON 1984 : R.PAYTON, "The Conservation of an Eight Century B.C.Table from Gordion"
ADHESIVES AND CONSOLIDANT, International Institute for Conservation of Historic and Artistic Works, London 1984, s.44-58.
- PETRASCH-THIMME 1973 : Ernst PETRASCH-Jürgen THIMME, **Phönizische Elfenbeine**, Möbilverzierungen des 9.Jahrhunderts V. Chr., Karlsruhe 1973.
- PFUHL-MÖBIUS 1977,1979 : Ernst PFUHL-Hans MÖBIUS, **Die Ostgriechischen Grabreliefs**, Verlag Philipp von Zabern Mainz am, Textband I ve Tafelnband I, Rhein 1977; Textband II ve Tafelnband II (Ed. G.JÖHRENS), Rhein 1979.
- PIOTROVSKII 1959 (1967) : B.B.PIOTROVSKII, **Vanskoe Tsarstvo**, Moskova 1959., (**Urartu**: The Kingdom of Van and Its Art, London 1967).

- PIOTROVSKII 1962 : B.B.PIOTROVSKII, **Isskustvo Urartu**, Leningrad 1962.
- PIOTROVSKII 1966 : B.B.PIOTROVSKII, **Il Regno di Van (Urartu)**, Roma, Edizioni Dell'Ateneo 1966.
- PIOTROVSKII 1969a : B.B.PIOTROVSKII, **The Ancient Civilizations of Urartu**, London 1969.
- PIOTROVSKII 1969b : B.B.PIOTROVSKII, **Urartu**, (Rusça'dan tercüme eden J.HOGART), Archaeologia Mvndi, Nagel Publishers, Geneva, 1969.
- PIOTROVSKII [1970] : B.B.PIOTROVSKII, **Karmir-Blur**, Aurora Art Publishers, Leningrad [1970].
- POTTIER 1920 : Edmond POTTIER, "L'Art Hittite", **SYRIA I, 1920**, s.169-182; s.264-286.
- POTTIER 1921 : Edmond POTTIER, "Art Hittite", **SYRIA II, 1921**, s.6-39; s.96-116.
- POTTIER 1924 : Edmond POTTIER, "L'Art Hittite", **SYRIA V, 1924**, s.1-8.
- POULSEN 1968 : Vagn POULSEN, **Agyptische Kunst**, Zwei Teile in einem Band: 1: Altes und Mittleres Reih, 2: Neues Reich und Spätzeit, München 1968.
- PRAYON 1987 : Fridhelm PRAYON, **Phrygische Plastik**, Die früheisenzeitliche Bildkunst Zentral-Anatoliens und ihre Beziehungen zu Griechenland und zum Alten Orient. Tübingen Studien VII. Ernst Wasmuth Verlag, Tübingen 1987.

- PRITCHARD 1955 : James B.PRITCHARD (Ed.), **Ancient Near Eastern Relating to the Old Testament**, 2.Baski Princeton 1955.
- PRZEWORSKI 1928/29 : Stefan PRZEWORKSI, "Die Rennwagen-Darstellungen in der Nordsyrischen Kunst", **AfO V, 1928/29**, s.20-24.
- PRZEWORSKI-ZAKHAROV 1934 : Stefan PRZEWORSKI-Alexis A.ZAKHAROV, "Antiquités de Marash a Moscou et a Tiflis", **SYRIA XV, 1934**, s.222-225.
- PRZEWORSKI 1936 : Stefan PRZEWORSKI, "Notes D'Archéologie Syrienne et Hittite: Queloques Nouveaux Monuments de Marash", **SYRIA XVII, 1936**, s.32-44.
- RICHTER 1966 : G.M.RICHTER, **The Furniture of the Greeks, Etruscans and Romans**, London 1966.
- RIEMSCHEIDER 1954 : M.RIEMSCHEIDER, **Die Welt der Hettiter**, Stuttgart 1954.
- RIEMSCHEIDER 1966 : M.RIEMSCHEIDER, **Das Reich am Ararat**, Leipzig 1966.
- RONSON 1905 : Caroline L.RONSON, **Studies in Ancient Furniture**, Chicago 1905.
- SABATINI 1974 : L.SABATINI, "Thèmes Iconographiques Sculptés de Tell Mardikh et de Karkémish, Etude Comparative **"SYRIA, LI, 1974**, s.31-64.

- SALONEN 1963 : A.SALONEN, **Die Möbel des Alten Mesopotamien nach Sumirisch-Akkadischen Quellen**, Helsinki 1963.
- SALVIAT 1962 : F.SALVIAT, "Lions D'Ivoire Orientaux A Thasos", **BCH 86, 1962**, s.95-116.
- SALVINI 1995 : Mirjo SALVINI, **Geschichte und Kultur der Urartaer**, Darmstadt 1995.
- SANDERS 1978 : N.K.SANDERS, **The Sea Peoples**, Warriors of the Ancient Mediterranean, London 1978.
- SARAÇOĞLU 1989 : Hüseyin SARAÇOĞLU, **Doğu Anadolu Bölgesi**, Öğretmen Kitapları Dizisi 176, MEB Yay., MEB.B., İstanbul 1989.
- SCHACHERMEYR 1967 : Fritz SCHACHERMEYR, **Ägäis und Orient**, Die überseeischen Kulturbeziehungen von Kreta und Mykenai mit Ägypten, der Levante und Kleinasien unter Besonderer Berücksichtigung des 2.Jahrtausends v.Chr., Wien 1967.
- SCHAEFER-ANDRAE 1925 : H.SCHAEFER-W.ANDRAE, **Die Kunst des Alten Oriens**, Propyläen-Kunstgeschichte II, Berlin 1925.
- SCHMIDT 1953 : E.F.SCHMIDT, **Persopolis I**: Structures, Reliefs, Inscriptions, Chicago 1953.
- SCHMIDT 1970 : E.F.SCHMIDT, **Persopolis III**, The Royal Tombs and Other Monuments, Chicago 1970.

- SEVİN 1979 : Veli SEVİN, "Lidya Devleti'nin Anahatları" **ARKEOLOJİ VE SANAT DERGİSİ 6-7, 1979**, s.14-20.
- SEVİN 1982 : Veli SEVİN, "Frygler", **ANADOLU UYGARLIKLARI**: Görsel Anadolu Tarihi Ansiklopedisi, C:2, Görsel Yayınlar, 1982, s.247-274.
- SEVİN 1982b : Veli SEVİN, "Lidyalılar", **ANADOLU UYGARLIKLARI**: Görsel Anadolu Tarihi Ansiklopedisi, C:2, Görsel Yayınlar, 1982, s.275-308.
- SIMPSON 1983 : Elizabeth SIMPSON, "Reconstructing an Ancient Table", **EXPEDITION 25:4, 1983**, s.11-26.
- SIMPSON-PAYTON 1986 : Elizabeth SIMPSON-Robert PAYTON, "Royal Wooden Furniture from Gordion", **ARCHAEOLOGY 39:6, 1986**, s.40-47.
- SIMPSON 1988 : Elizabeth SIMPSON, "The Phrygian Artistic Intellect", **SOURCE VII, 3/4, 1988**, s.24-42.
- SIMPSON 1990 : Elizabeth SIMPSON, "Midas' Bed and a Royal Phrygian Funeral", **JFA 17, 1990**, s.69-87.
- SIMPSON et al 1992 : Elizabeth SIMPSON et al, **Gordion: Ahşap Eserler**, AMM'ni Kor. ve Yaş.Der.Yay., Ankara 1992.

- SHEFTEL 1974 : P.A.SHEFTEL, **The Ivory, Bone and Shell Objects from Gordion from the Campaigns of 1950, Through 1973,** Michigan 1974.
- TARHAN 1982 : M.T.TARHAN, "Urartu Devleti'nin 'Kuruluş' Evresi ve Kurucu Krallardan 'Lutipri:Lapturi' Hakkında Yeni Görüşler", **AN.AR.VIII, 1980,** 1982, s.69-114.
- TAŞYÜREK 1975 : Orhan A.TAŞYÜREK, **Adana Bölge Müzesi'ndeki Urartu Kemerleri,** Adana Eski Eserleri Sevenler Derneği Yayınları 1, Ankara 1975.
- TAŞYÜREK 1977 : Orhan A.TAŞYÜREK, "The Urartian Bronze Hoard from Giyimli", **EXPEDITION 19:4, 1977,** s.12-20.
- TAŞYÜREK 1978 : Orhan A.TAŞYÜREK, "Giyimli (Hırkanis) Adak Levhalarından Örnekler", **BELLETEN XLII/166,** 1978, s.201-238.
- TAYLOR et al 1950 : Plat TAYLOR et al, "The Excavations at Sakçe Gözü", **IRAQ XII/2, 1950,** s.53-139.
- TEMİZSOY et al 1989 : İlhan TEMİZSOY et al, **Gaziantep Museum,** Ankara 1989.
- TEMİZSOY 1993 : İlhan TEMİZSOY, "Mamaderesi Tümülsü Kazısı Küçük Buluntular", **AAM 1992 Yılığ, Sa.VII,** AMM'ni Kor. ve Yaş.Der.Yay.No:II-7, Ankara 1993, s.110-137.

- ten CATE 1967 : Hauwink ten CATE, "Kleinasiens zwischen Hethitern und Persern", **FISCHER WELTGESCHICHTE IV**, Die Altorientalischen Reiche III. Die erste Hälfte des 1. Jahrtausends, Frankfurt 1967, s.112-134.
- TERRACE 1960 : E.L.B. TERRACE, "Some Recent Ancessions", **BMFA 58, 1960**, s.98-117.
- THUREAU-DANGIN et al 1931 : F.THUREAU-DANGIN et al, **Arslan-Tash**, Paris 1931.
- UÇANKUŞ 1979 : H.T.UÇANKUŞ, "Afyon'un Tatarlı Kasabasında Bulunan Phryg Tümülüsü Kazısı", **VIII.T.T.Kong I**, Ankara 11-15 Ekim 1976, Kongreye Sunulan Bildiriler, T.T.K.Y. IX.Dizi, Sa:8, T.T.K.B., Ankara 1979, s.305-334.
- USSISHKIN 1966 : David USSISHKIN, "The Date of the Neo-Hittite Enclosure at Sakçagözü", **BASOR 181, 1966**, s.15-23.
- USSISHKIN 1967 : David USSISHKIN, "On the Dating of Some Group of Reliefs from Carchemisch and Till Barsib", **AS XVII, 1967**, s.181-192.
- USSISHKIN 1969 : David USSISHKIN, "The Date of the Neo-Hittite Enclosure in Karatepe", **AS XIX 1969**, s.121-138.

- UZUNOĞLU et al 1983 : Edibe UZUNOĞLU et al, **The Anatolian Civilizations I:**
Prehistoric/Hittite/Early Iron Age;
Anatolian Cultures from Earliest Times
to the End of the Hittite Period,
İstanbul-St. Irene May 22-October 30,
The Council of Europa XVIIIth
European Art Exhibition, Turkish
Ministry of Culture and Tourism,
İstanbul 1983.
- ÜNAL 1993 : Ahmet ÜNAL, "Boğazköy Metinlerinin
Işığı Altında Hititler Devri
Anadolu'sunda Filolojik ve Arkeolojik
Veriler Arasındaki İlişkilerden
Örnekler", **1992 YILI AMM Konf. II,**
AMM'ni Kor. ve Yaş. Der.Yay.No.III-2,
Ankara 1993, s.11-31.
- van LOON 1966 : Maurits Nanning van LOON, **Urartian
Art:Its Distinctive Traits in the Light of
New Excavations,** Nederlands Historisch-
Archaeologisch Instituut, İstanbul
1966.
- VIEYRA 1955 : M.VIEYRA, **Hittite Art (2300-750
B.C.),** London 1955.
- VIROLLEAUD 1924 : Charles VIROLLEAUD, "Les Travaux
Archéologiques en Syrie en 1922-1923",
SYRIA V 1924, s.113-122.
- von BISSING 1930/31 : W.F.von BISSING, "Untersuchungen
über Zeit und stils der 'Chetitischen'
Reliefs", **AfO VI 1930/31,** s.159-199.

- von der OSTEN 1930 : Hans Hanning von der OSTEN, **Explorations in Hittite Asia Minor-1929, (OIC 8)** Chicago 1930.
- von der OSTEN 1933 : H.H. von der OSTEN, **Discoveries in Anatolia 1930-31, (OIC 14)** Chicago 1930.
- von LUSCHAN et al 1893 : F.von LUSCHAN et al, **Ausgrabungen 1898,1902,1911,1943 in Sindschirli I-V,** Mitteilungen aus den Orientalischen Sammlungen XIII-XV, Berlin 1893,1898,1902,1911,1943.
- von OPPENHEIM 1931 : Mar Freiherr von OPPENHEIM, **Der Tell Halaf;** Eine neue Kultur im Ältesten Mesopotamien, Leipzig 1931.
- von OPPENHEIM 1950 : M.F.von OPPENHEIM, **Tell Halaf II,** Die Bauwerke, Walter de Gruyter, Berlin 1950.
- von OPPENHEIM 1955 : M.F.von OPPENHEIM, **Tell Halaf III,** Die Bildwerke, Walter de Gruyter, Berlin 1955.
- WALSER 1966 : Gerold WALSER, **Die Völkerschaften auf den Reliefs von Persopolis:** Historische Studien über den Sogenannter Tributzug an der Apadanatreppe, **Theraner Forschungen Band:2;** Deutschen Archäologischen Institut Abteilung Teheran, Verlag Gebr, Mann Berlin 1966.

- WARTKE 1990 : Ralf-Wartke, "Neu Untersuchungen zu den im Berliner Vorderasiatischen Museum Aufbewahrten Metallobjekten aus Toprakkale/Van", **X.T.T.Kong. I**; Ankara 22-26 Eylül 1986, Kongreye Sunulan Bildiriler, T.T.K.Y. IX.Dizi, No.10, T.T.K.B., Ankara 1990, s.175-183.
- WEBER 1921 : Otto WEBER, **Die Kunst der Hethiter**, Orbis Pictus Band 9, Berlin 1921.
- WILLIAMS 1961 : S.WILLIAMS, "Preliminary Report on the Excavations at Tell Rifa'at", **IRAQ XXIII 1961**, s.68-87.
- WINTER 1975/76 : I.J.WINTER, "Carved Ivory Furniture Panels from Nimrud:A Coherent Subgroub of the North Syrian Style", **BMMA II, 1975/76**, s.25-55.
- WINTER 1976 : I.J. WINTER, "Phoenician and North Syrian Ivory Carving in Historical Context: Questions of Style and Distiribution", **IRAQ XXXVIII 1976**, s.1-22.
- WINTER 1981 : I.J.WINTER, "Is there A South Syrian Style of Ivory Carving in the Early First Millennium B.C.", **IRAQ XCIII/2 1981**, s.101-130.
- WINTER 1982 : I.WINTER, **North Syria in the Early First Millennium B.C. with Special Reference to Ivory Carving**, Ann Arbor 1982.

- WISEMAN 1953 : D.J.WISEMAN, **The Alalakh Tablets**, London 1953.
- WISEMAN 1958 : D.J.WISEMAN, **Illustrations from Biblical Archaeology**, London 1958.
- WOOLLEY 1939/40 : S.Leonard WOOLLEY, "The Iron Age Graves of Carchemisch", **LAAA XXVI 1939/40**, s.1-20.
- WOOLLEY (1922) 1952 : S.Leonard WOOLLEY, **Carchemish III**. Report on the Excavations at Djerabis (Jerablus) on Behalf on the Bitish Museum; The Excavations in the Inner Town and R.D.BARNETT, The Hittite Inscriptions, London 1952.
- WOOLLEY-LAWRENCE et al (1921) 1969 : S.Leonard WOOLLEY-T.E.LAWRENCE et al, **Carchemish**: Report on the Excavations at Jerablus on Behalf of the British Museum: **Part II**:The Town Defences. Published by the Trustees of the British Museum, London 1969.
- YALGIN 1940 : Y.YALGIN, "Islahiye'de Eti Kabartmaları, Kazıbaba-Kanıbaba", **GÖRÜŞLER 25/26 1940**, s.13-17.
- YOUNG 1957a : R.S.YOUNG, "1956 Gordion Hafriyatı", **TAD VII-1 1957**, s.26-38.
- YOUNG 1957b : R.S.YOUNG, "Gordion 1956: Preliminary Report", **AJA 61 1957**, s.319-331.

- YOUNG 1958a : R.S.YOUNG, "The Gordion Campaign of 1957; Preliminary Report", **AJA 62 1958**, s.139-154.
- YOUNG 1958b : R.S.YOUNG, "The Gordion Tomb", **EXPEDITION 1/1 1958**, s.3-13.
- YOUNG 1974 : R.S.YOUNG "Phrygian Furniture from Gordion", **EXPEDITION 16/3, 1974**, s.2-13.
- YOUNG 1975 : R.S.YOUNG, **Gordion**, A Guide to the Excavations and Museum. (Çev:S.İNAN, **Gordion Kazıları ve Müzesi Rehberi**), Ankara Turizmi, Eski Eserleri ve Müzeleri Sevenler Derneği Yay. No:4, Ankara 1975.
- YOUNG 1981 : .S.YOUNG, **Three Great Tumuli**; The Gordion Excavation Final Reports, Vol:I, University Museum Monograph 43, University of Pennsylvania 1981.
- YÜĞRÜM 1973 : Güldem YÜĞRÜM, **Sard Harabeleri Rehberi**, T.T.K.B., Ankara 1973.

DİĞER KISALTMALAR

- A** : Ağırılık
- AfO** : Archiv für Orient-forshung. 1926 vd.
- AJA** : American Journal of Archaeology, Baltimore, 1885 vd.
- AMI (NF)** : Archäologische Mitteilungen aus Iran, Neu Folge, Berlin.
- AMM** : Anadolu Medeniyetleri Müzesi. Ankara
- AMM Konf.** : Anadolu Medeniyetleri Müzesi Konferansları, Ankara.
- AMM'ni Kor. ve Yaş. Der.Yay** : Anadolu Medeniyetleri Müzesi'ni Koruma ve Yaşatma Derneği Yayınları, Ankara.
- ANADOLU/ANATOLIA** : Ankara Üniversitesi Dil ve Tarih-Coğrafya Fakültesi Eski Önasya Akdeniz Dilleri, Medeniyetleri Araştırma Enstitüsü Dergisi, Ankara.
- AN.AR.** : İstanbul Üniversitesi Edebiyat Fakültesi Eski Önasya Dilleri ve Kültürleri Kürsüsü Yayını, İstanbul.
- ANATOLICA** : Anatolica
- A.W.** : Antika Welt. Zeitschrifts für Archäologie und Kulturgeschichte.
- ARCHAEOLOGY** : A Magazine Dealing with the Antiquity of the World, New York.
- Ark.Ens.** : Arkeoloji Enstitüsü.
- AÜB** : Ankara Üniversitesi Basımevi.
- AÜ DTCFY** : Ankara Üniversitesi Dil ve Tarih-Coğrafya Fakültesi Yayınları
- AÜ Sos.Blm.Ens.** : Ankara Üniversitesi Sosyal Bilimler Enstitüsü
- AS** : Anatolian Studies, Journal of the British Institute of Archaeology London
- BAR** : British Archaeology Research.
- BASOR** : Bulletin of the American Schools of Oriental Reseach.

BCH	: Bulletin de Correspondance Hellenique.
BELLETEN	: Türk Tarih Kurumu Belleteni, Ankara.
Bkz	: Bakınız
BM	: British Museum, London.
BMFA	: Bulletin of the Museum of Fine Arts, Boston 1903 vd.
BMMA	: Bulletin of the Metropolitan Museum of Art, New York. 1905 vd.
Bul.M/Kol.	: Bulunduğu Müze ya da Koleksiyon
Bul.Yer.	: Bulunduğu Yer
C	: Cilt
CAH	: Cambridge Ancient History
Ç	: Çapı
Çiz.	: Çizim
Dn	: Dip not, not.
E	: Eni
Env.No.	: Envanter No
et al	: ve diğerleri
ETÇ	: Eski Tunç Çağı
EÜB	: Ege Üniversitesi Basımevi, İzmir.
EÜ Edeb.Fak.Yay.	: Ege Üniversitesi Edebiyat Fakültesi Yayınları, İzmir.
EXPEDITION	: The Bulletin of the University Museum of the University of HPennsylvania, 1958 vd.
Fd	: Fildişi
FELSEFE ARKİVİ	: İstanbul Üniversitesi, Edebiyat Fakültesi Felsefe Bölümü Dergisi.
Fig.	: Figür
G	: Genişlik
GHS	: Geç Hitit Sanatı
GTÇ	: Geç Tunç Çağı
Hrt.	: Harita
IRAQ	: Published by the British School of Archaeology in Iraq, London. 1934 vd.
İbid	: Aynı yerde, aynı eserde.

Infra	: Anlatılan konu ile ilgili daha ileride dikkat çekmek isteniyorsa kullanılır.
İ.Ü.Orm.Fak.Derg.	: İstanbul Üniversitesi, Orman Fakültesi Dergisi, İstanbul.
Ist.Mitt.	: İstanbuler Mitteilungen.
JDI	: Jahrbuch des Deutschen Archäologischen Instituts, Berlin.
JEOL	: Jaarbericht van het Voorazietisch-Aegyptisch Genootschap, Ex Oriente Lux, Leiden.
JFA	: Journal of the Field Archaeology.
JNES	: Journal of the Near Eastern Studies.
K	: Kalmık
Kat.	: Katalog
LAAA	: University of Liverpool, Annals of Archaeology and Antropology. 1908 vd.
Lev.	: Levha
loc.cit.	: Yukarıdaki aynı yerde
M.Lar.	: Meydan Larousse, Büyük Lügat ve Ansiklopedi, İstanbul 1993-1994.
MDOG	: Mitteilungen der Deutschen Orient-Gesellschaft, Berlin.
MEB	: Milli Eğitim Basımevi
M.Ö.	: Milattan Önce
MÜZE	: Kültür ve Tabiat Varlıklarını Koruma Başkanlığı Yayını, Ankara.
MVM	: Maarif Vekaleti Mecmuası.
n.	: Not, dipnot.
Nr.	: Numara, no.
OIC	: Oriental Institute of Communications.
op.cit.	: Yukarıda adı geçen çalışma.
ORIENS	: Oriens.
passim	: Bir eserin tümüne atıf yapmak için kullanılır.
PEQ	: Palestine Exploration Quarterly.
PS	: Prähistorische Staatssammlug, München.

p.t.	: Pişmiş Toprak.
RA	: Revue Archéologique, Presses Universitaires de France, 1844 vd.
RAI	: Rencontre Assyriologique Internationale
Res.	: Resim
RHA	: Revue Hittite et Asianique, Paris 1930 vd.
QEDEM	: Monographs of the Institute of Archaeology, The Hebrew University of Jerusalem.
S	: Sayfa
Sa.	: Sayı
SOURCE	: Notes in the History of Art.
ST.SEM.	: Studi Semitici
Supra	: Daha önceki sayfalarda veya notlarda geçen konuya dikkat çekmek için kullanılır.
SYRIA	: Revue d'Art Oriental et d'archéologie, Paris, 1920 vd.
Şek.	: Şekil.
TAD	: Türk Arkeoloji Dergisi, Ankara.
TTAED	: Türk Tarih Arkeoloji ve Etnoğrafya Dergisi, Ankara.
TTKB	: Türk Tarih Kurumu Basımevi, Ankara
TTKY	: Türk Tarih Kurumu Yayınları, Ankara.
T.T.Kong.	: Türk Tarih Kongresi, Ankara.
U	: Uzunluk
VA	: Vorderasiatische Museen, Berlin.
vd	: ve devamı
vdd	: ve devamının devamı
Yap.mal.	: Yapıldığı Malzeme
Yay.Yer.	: Yayınlandığı yerler
Y.	: Yüksekliği
y.y.	: Yüzyıl

1) GİRİŞ

Mobilya (Mobilye), İtalyanca Mobilia, Fransızca Meuble, mobilier; Oturulan yerlerin süslenmesinde ve türlü araçlarla donatılmasına yarayan taşınır eşya ya da değişik bir tanımla oturulan, yemek yenilen, çalışılan, yatılan yerlerin döşenmesine yarayan taşınabilir eşyalara verilen ad. (TDK Sözlüğü 1992, C:2, s.1032).

Taht (Farsça, Taht; Eski çağlardan itibaren hükümdarlık alameti olarak kabul edilir. (M.Lar. C:19, s.13-14). Tahtlar değerli ağaçlardan ya da madenlerden yapılır ve üzerleri değerli maddelerle süslenir. Hükümdarların oturduğu büyük, süslü koltuk ya da hükümdarlık makamı, hükümdarlık (TDK Sözlüğü, 1992, C:2, s.1605).

Masa (Latince Mensa'dan; mása); Bir destek üzerine oturtulmuş bir tabladan meydana gelen mobilya (M.Lar, C:13, s.203).

Sandalye (Şandal, ağaç=şandali, iskemle'den San'daliyye); Arkalıklı, kolluksuz oturma eşyası. Ana elemanları arkalık, oturak ve dört ayaktan meydana gelen sandalye, oturak ve dört ayaktan meydana gelen sandalye kullanılacağı yere göre değişik ölçülerde yapılır (M.Lar, C:17, s.289).

Tabure (Fransızca tabouret); Sırt ve kol dayanacak yeri olmayan iskemle. (M.Lar, C:18, s.571).

İskemle (Yunanca Skamni'den); Arkalığı olmayan sandalye (M.Lar, C:10, s.13).

Sehpa (Farsça se-pâ); Üç ayaklı, üstüne birşey koymaya yarayan ayaklı destek, çatki; küçük masa (TDK Sözlüğü 1992, C:2, s.1274).

Yatak (eski Türkçe); Uyumak, dinlenmek gibi amaçlarla üzerine veya içine yatılan yer (M.Lar. C:20, s.298-299).

Özellikle M.Ö.1.Binin ilk yarısındaki uygarlıkların mobilyaları bugüne kadar ayrıntılı bir şekilde incelenmemiştir. Bu konuda BAKER, KYRIELEIS, MALLOWAN-HERMANN, MERTZGER, SIMPSON, SALONEN, KILLEN ve C.İŞİK'in çalışmaları vardır.¹

¹ BAKER 1966; KYRIELEIS 1969; MALLOWAN-HERMANN 1974; METZGER 1985; SIMPSON 1983; SIMPSON-PAYTON 1986; SIMPSON 1988; SIMPSON 1990; SIMPSON et al 1992; SALONEN 1963; KILLEN 1980; İŞİK, C. 1986a; Daha sonraki dönemlerin mobilyaları hakkında bilgi için ise bkz: LIVERSIDGE 1955; RICHTER 1966; RONSON 1905 ve FIRATLI 1965, s.311 vd.

M.Ö.1.Binin ilk yarısında Anadolu Tasvir Sanatı'nda mobilyalar konulu tezimi hazırlarken ilk önce buluntuları merkezlere göre, mobilya tiplerinin bir gelişimini sunmaya çalıştım. Daha sonra bu tiplerin diğer kültürlerdeki benzerlerini veya belirgin farklılıklarını yansıtmaya çalıştım. Bu çalışma sırasında mobilya tasvirleriyle salt mobilya ya da elemanları arasında da bağlantılar kurmaya gayret ettim.

M.Ö.1.Binin ilk yarısında konuyla ilgili en fazla mobilya tasviri, Geç Hitit Şehir Devletleri'nin merkezlerinden ele geçen kabartmalı orthostatlar ya da steller üzerinde tespit edilebilmiştir. Urartu Devleti'ne ait mobilya tasviri içeren eserlerin ise çoğu madeni eserlerdir. Frig rastlayabildiğim mobilya tasvirleri açısından bir iki örnekle temsil edilir. Lidya Bölgesi'nde ise bu döneme dahil eserler içinde mobilya tasvirli buluntulara rastlayamadım. Ancak aynı dönem içinde Lidya Bölgesi çevresindeki kültürlerde ise, Geç Hitit tasvirleri kadar olmasa da yine de Batı Anadolu mobilya tipleri hakkında bilgi verebilecek eserlere rastlamak mümkün oldu.

M.Ö.2.Binde Thraklar'ın işgali altındaki Balkan Yarımadası'nın güneybatı bölgelerine İlliryalılar'ın girmesi üzerine yerlerinden oynatılan bazı Thrak kabileleri, Brigler ya da Frigler, Boğazlar üzerinden Anadolu'ya geçerek bu ülkenin batısında ve kuzeyinde oturan bazı kavimlerin de bunlara katılmasıyla gündün güne büyüyen bir çığ halinde Hitit İmparatorluğu'na saldırmışlardır. M.Ö.1200 yıllarında da Hitit yazılı belgeleri susmuştur.² Fakat bu kavimler sadece Anadolu ile yetinmemişler, bir taraftan Doğu Anadolu üzerinden Transkafkasya'ya girmişler, diğer taraftan da Suriye ve Filistin üzerinden Mısır sınırlarına dayanmışlardı. Bu kavimler göçü hakkında bütün ülkelerde M.Ö.2. Bin yerleşme yerlerini örten yangın tabakalarından başka Mısır Kralı III.Ramses'in yazıtları ve tasvir sanatı da bir fikir verir. Bu hareketlerden en çok etkilenmiş olan bölgeler arasında Ege Bölgesi merkezi bir konumda olduğu için M.Ö.12.y.y. kavimler hareketine "Ege Göçleri" adı verilmiştir.³

Geç Hitit Şehir Devletleri yayılım alanları; Batıda Amanos Dağları ile kuzeyde Toroslar, doğuda Fırat Nehri ve güneyde de Asi

² MANSEL 1988, s.82; MALLOWAN 1972, s.63-65.

³ MANSEL 1945b, s.148; Doğu Akdeniz Bölgesi'ni de etkileyen Deniz Kavimleri Göçü ile ilgili bilgi için bkz: SANDARS 1978, s.7 vd.; BARNETT 1975a, s.359 vd.; SCHACHERMEYR 1967.

Nehri'nden Halep'e çekilen bir hat ile sınırlandırılabilir.⁴ Bu konuda çalışan araştırmacılar bazıları da, bu bölgenin doğu sınırını Malatya'dan güneye, Kargamış'a çekilecek bir çizgi olarak belirtir ve Kargamış'ın daha güneyinin ise Arami etkisine daha çabuk girdiği için Hitit'te çok bir Arami Bölgesi olabileceğini belirtir.⁵ Assur kaynaklarına göre bu sınırlar ise, şu bölgeye ayrılıyordu: Kayseri, Niğde, Nevşehir ve Ürgüp'ü içine alan Tabal; Gürün, Malatya (Milidia) ve çevresini kapsayan Kummu; Maraş ve Gaziantep'in merkezini oluşturduğu, Gügüm; Adana ve çevresini yani Çukurova Bölgesi'ne eşitlenebilir Que; bunun kuzeyindeki Toros dağlık bölgesinin bulunduğu Hilakku; Gaziantep'in güneyinde Sam'al (Zincirli); M.Ö.2.Binin 2.yarisından itibaren önemini korumuş olan Kargamış ve Antalya dolaylarında Hattina⁶ (Hrt.1).

Genel çizgileriyle Tabal, Kayseri ve dolaylarını kapsar, ancak bu bölgenin sınırlarının çok daha güneye ve doğuya da yayılmış olduğunu kabul etmek gerekir.⁷ III.Salmanassar zamanında bölgede 20 kadar küçük prenslik bulunur. II.Sargon Dönemi'ne tarihlenen yazılı belgelerde ise, bölgeden Bit-Burutaş olarak söz edilir. M.Ö.713 yılında Ambaris, Muski Kralı Mita ve Urartu Kralı Rusa ile Assur'a karşı ihanet etmiş ve bu nedenle de Tabal işgal edilerek yönetim Assur'dan gönderilen bir valiye verilmiştir. Tabal'ın diğer Geç Hitit Şehir Devletleri'ne nazaran Anadolu tarihi içinde önemli bir yeri vardır. Daha güneyde olan devletleri genelde sürekli Assur'un etki alanı içine girmesine karşılık, Tabal Frigler'in komşusu olması nedeniyle daha çok Frigler'den etkilenmiştir.

Malatya ve çevresini içine alan Milidia ya da Meliddu Devleti, Assur Kralı I.Tiglatpaleser zamanına ait kaynaklarda ilk kez karşımıza çıkar.⁸ Kültepe yazılı belgelerinde Melite şeklinde görülen Malatya'dan Hitit kaynakları ise, Maldia olarak bahseder. Urartu kaynaklarında bu devlete, Melitea, Assur kaynaklarında ise Meliddu, Melidu, Melide şeklinde rastlanır. Malatya şehri Hiit hiyerogliflerinde

⁴ ÇİLİNGİROĞLU 1984, s.30.

⁵ DİNÇOL 1982, s.124.

⁶ ten CATE 1967, s.115 vd.; LANDSBERGER 1948, s.1 vd. Geç Assur Dönemi'nde "Hatti Ülkesi" olarak tanımlanan coğrafi bölge Kuzey Suriye'yi de kapsar. Bkz: ÇİLİNGİROĞLU, loc.cit.; LUCKENBILL 1926 (1968), s.563 ve 568.

⁷ DİNÇOL, op.cit., s.132.; Bölge ile ilgili daha ayrıntılı bilgi için bkz: ÖZGÜÇ, T. 1971.

⁸ GURNEY 1961, s.40. Bu yerleşmeye Kammanu adı da verilmiştir.

ise bir öküz başı ve ayağı ile ifade edilir.⁹ M.Ö.804'de Urartu Kralı Menua Malatya'yı almıştır. Daha sonra da Sasu'nun oğlu Hilaruadu (M.Ö.765-733) Urartu Kralı II.Sardur'a yenilmiştir.¹⁰

Assurlular tarafından Margasi adı verilen Kahramanmaraş ve dolaylarını kapsayan Gurgum Devleti, II.Assurnasirpal Dönemi Assur kaynaklarında geçer. III.Salmanassar'a ait belgelerde ise, Maraş'tan daha detaylı olarak söz edilir. Sistemli kazılar yapılmadığı için, buluntuların çoğu rastlandı sonucu ele geçmiştir.¹¹

Que Çukurova ile, Hilakku ise bunun kuzeyindeki dağlık bölge ile eşitlenebilir. III.Salmanassar'a karşı M.Ö.858 yılında kurulmuş Kuzey Suriye Krallıkları koalisyonu içinde Que Kralı Kate ve Hilakku Kralı Pihirim'in de yer aldığı bilinmektedir.

1946 yılında BOSSERT'in keşfettiği Karatepe'de ele geçmiş olan çift dilli yazıtlara göre, şehrin o dönemlerdeki adı Asitawanda'dır ve M.Ö.730 yıllarında şehir, kısa bir süre iskan edilmiştir.¹²

Hattina ya da Unğı+Amq, Antakya, Amik Ovası ve dolaylarını kapsar. Hattina daha çok Assur belgelerinden elde edilen bilgilerin ışığı altında değerlendirilmiştir. Assur orduları ilk kez II.Assurnasirpal Dönemi'nde (M.Ö.876-866) Hattina'ya girmiş ve Kral Lubarna tribut ödemek zorunda kalmıştır. III.Salmanassar ise, Suriye Seferi sırasında bu kez, Assur'a karşı bir Kuzey Suriye'de koalisyon oluşturmuş, Sapalulme ile karşılaşmıştır.¹³

Zincirli (Sam'al)'nın bilinen iki kralı Kilamuwa ve Barrakup'tur. Yönetim merkezi Zincirli Höyüğü olan Sam'al ya da III.Salmanassor Dönemi'nden sonraki Aramice adıyla Bit Cabbar Devleti, M.Ö.858 yılında Assur'a tribut ödemek zorunda kalmıştır. Kalenin içindeki çeşitli saray ve mabet toplulukları I'den V'e kadar numaralandırılmıştır. Mobilya tasvirlerinin bulunduğu kabartmalı

⁹ BOSSERT 1947, s.102 vd. Malatya'da kurulmuş olan Meliddu Prensiği ya da Devleti'nde M.Ö.1115'den M.Ö.675 yılına kadar hüküm sürmüş kralların isimleri için bkz: BOSSERT, loc.cit.

¹⁰ Bu durumu Habibuşağı (İzoli) yazıtından öğreniyoruz. Bkz: MELIKISVILI 1960, No:168; Habibuşağı ile ilgili bilgi ve kaynakça için bkz: KLEISS-HAUPTMANN et al 1976, s.14, No:53.; Nekropolü ve buluntular için ise bkz: İŞİK, C. 1987, s.549 vd.

¹¹ HAWKINS 1974, s.75-76.

¹² BOSSERT et al 1950. Karatepe'deki araştırmalar ve kazılarla ilgili daha fazla bilgi için bkz: ALKIM 1948a, s.241 vd.; ALKIM 1948b, s.533 vd.; ALKIM 1948/49, s.1 vd.; ALKIM 1949, s.362 vd.; ÇAMBEL 1948, s.147 vd.; ÇAMBEL 1949, s.21 vd.

¹³ DİNÇOL, op.cit., s.26.; Başkenti ise Kinalua'dır. Bkz: GURNEY, op.cit., s.40.

orthostatlar ve mobilya elemanları bu yapılarda ve çevresinde ele geçmiştir.

Assur Kralı II. Assurnasirpal'ın Kummuh (Adıyaman ve çevresi) düzenlediği bir seferde, Qatazilu (M.Ö.866-857) adlı bir Kummuh kralından söz edilir.¹⁴

V.Salmanassar (M.Ö.727-722) Dönemi'nde Sam'al ve QueAssur eyaleti haline gelmiş; bu devletlerden sonra da II.Sargon (M.Ö.722-705) zamanında Kargamış (M.Ö.717'de), Tabal (M.Ö.713'de), Kammanu (M.Ö.712'de), Gurgum (M.Ö.711 ve 708'de), Kummuh ile Meliddu da Assur'un hakimiyetine girmiştir.¹⁵ Böylece de Geç Hitit Devletleri'nin tarihleri sona erer. Grek Kolonileri Suriye'ye geldiklerinde ise sadece Assur İmparatorluğu ile karşılaşılırlar.

Hitit hiyeroglifini kullanan bu devletler, Hititler gibi büyük bir devlet kurmayı başaramamışlardı. Ancak, Orta Fırat ile Kuzey Suriye arasında kalan bölgede Hitit geleneklerinin uzun süre yaşamasını sağlamışlardı.¹⁶

M.Ö.1.Binin ilk yarısında Güneydoğu Anadolu ve Kuzey Suriye Sanatı için farklı terminolojiler kullanılmıştır. Bu kültür için PRZEWORSKI "Suriye Hititleri", UNGER "Arami"; MOORTGAT "Hurri" adlarını kullanmayı tercih etmişlerdir.¹⁷ AKURGAL ise, M.Ö.1.Binin ilk yarısındaki bu sanat için "Geç Hitit"¹⁸ ya da "Yeni Hitit"¹⁹ terimini kullanmayı seçer. AKURGAL ayrıca, M.Ö.1.Binde Kuzey Suriye'de şekillenen bu sanatın karışık merkezli bir sanat olduğunu, yapısında Mitanni, Suriye, Hitit, Assur ve Arami sanatlarının var olduğunu benimsemesine karşın, bir bütün olarak bu sanatın Anadolu-Hitit sanatının bir devamı olduğunu da belirtir. Geç Hitit terimi konu üzerinde çalışan ORTHMANN²⁰ ve T.ÖZGÜÇ²¹ tarafından da kullanılmıştır. Kullandıkları hiyeroglif yazısından dolayı bu prensliklere "Hyeroglif Hititleri" de denir. Konu ile ilgilenen tüm araştırmacılar M.Ö.1.Binde bu bölgede oluşan sanatın

¹⁴ HAWKINS, op.cit., s.70-71,76,79-80; LUCKENBILL, op.cit., s.585.

¹⁵ ten CATE, op.cit., s.127.; LLOYD 1956, s.157.

¹⁶ BITTEL 1950, s.74.

¹⁷ FRANKFORT 1954 (1989), s.253-254; WINTER 1976, s.2.

¹⁸ AKURGAL 1961b, s.124.; AKURGAL 1949, s.38.; AKURGAL 1968, s.67 vd.; BITTEL, op.cit., s.73 vd.; BITTEL 1976, s.253 ve s.280.; VIEYRA 1955, s.36 vd.; LLOYD 1961, s.220.

¹⁹ AKURGAL 1966, s.67.

²⁰ ORTHMANN 1971, s.213.

²¹ ÖZGÜÇ, T. 1971, s.48 ve ÖZGÜÇ, T. 1969, s.47.

farklı kültür geleneklerinin bir araya gelmesinden meydana geldiğini benimserler. ÇİLİNGİROĞLU ise, M.Ö.1.Binde Kuzey Suriye ve Güneydoğu Anadolu'da var olan bu kültürü doğrudan herhangi bir etnik temele dayandırmak istemediğinden dolayı "Kuzey Suriye Kültürü" olarak adlandırır.²² İlk kez FRANKFORT tarafından önerilen²³ bu terim, bu konuda çalışan bazı araştırmacılar tarafından da benimsenmiştir.²⁴

Karanlık Çağ'dan sonra M.Ö.1.Binde Geç Hitit Çağı'nda farklı geleneklerin kaynaşmasından oluşan bu kültürün oluşmasında ana kaynak Hitit'ten gelen M.Ö.2.Bin Anadolu özellikleridir. Ancak Mitanni Devleti'nden kaynaklanan Hurrili etkiler, yöreye yeni gelen Arani halkların katkıları ve Luwili özellikler de yadsınmaz. Bunların yanında Assur, Fenike ve hatta Urartu sanatlarının bu kültürün oluşumundaki rolleri de az değildir. Coğrafi konumu ve siyasal yapısı Hitit İmparatorluk Çağı ile daha yakın olan Malatya ve Kargamış gibi kent devletlerinde M.Ö.2.Bin Hititli kültür özellikleri daha belirgindir. M.Ö.2.Bin Hurri-Mitanni özellikleri ise, daha çok Fırat'ın doğusundaki Tell Halaf çevresinde belirgindir.²⁵ Geç Hitit sanatında farklı kültür geleneklerinin varlığına karşın ortak bir stil kavramı da vardır. Bu ortak stil mimaride²⁶ ve ikonografide²⁷ var olduğu gibi, plastik sanatlarda daha da belirgindir.

Urartu; M.Ö.9.-6.y.y.lar arasında çekirdeğini Van Gölü ve çevresinin oluşturduğu Urartu Krallığı, Çıldır, Sevan (Gökçe) ve Urmiye Gölleri'nin bulunduğu bölgeleri kapsamaktaydı (Hrt.2.). Assur kaynaklarında tanımlanan bu krallığın sınırları, kuzeyde Kafkas ötesine, doğuda Kuzeybatı İran içlerine, batıda Malatya çevresine, güneyde de Şanlıurfa-Halfeti yakınlarına kadar uzanmaktadır.

M.Ö.13.y.y.'a ait Orta Assur belgelerinden Doğu Anadolu yüksek yaylasında yaşamakta olan topluluklar ile ilgili ilk bilgiler elde edilmiştir. M.Ö.1272-1243 yılları arasında hüküm sürmüş olan I.Salmanassar'ın bir yazıtında ilk kez "Uruatri" adı karşımıza çıkar. I.Salmanassar'ın oğlu I.Tukultininurta (M.Ö.1243-1207)'a ait

²² ÇİLİNGİROĞLU 1984, s.35.

²³ FRANKFORT, op.cit., s.165, s.253, not:4.

²⁴ HAWKINS 1972, s.88 vd.; MALLOWAN 1972, s.63 vd.; WINTER 1981, s.25 vd., s.101 vd.

²⁵ WINTER 1982, s.1 vdd.

²⁶ NAUMANN 1971 (1985), s.110.

²⁷ WINTER, op.cit., s.155.

metinlerde ise bu boyların yaşadıkları bölgeye “Nairi Ülkesi” adı verilmiştir. M.Ö.11.y.y.'a ait Orta Assur yazıtlarında yeniden “Uruatri” adıyla karşılaşılmıştır. M.Ö.9.y.y.'da ise bu küçük boylar birleşmişler ve böylece de bir devlet ortaya çıkmıştır.²⁸ Urartular da kendi ülkelerine M.Ö.9.y.y.'dan itibaren “Biani Ülkesi”, kendilerine de “Bianili” demişlerdir.

İşpuini Dönemi'nde (M.Ö.830-810) Urartu ordularının Assur'un kuzeydoğusuna, Urmiye Gölü kıyılarına kadar ilerlemeleri, Assur askeri gücünün gevsemeye başladığını ve Urartu krallarının artık Assur ile boy ölçülebilecek bir duruma geldiklerini gösterir.

İşpuini'nin oğlu Menua (M.Ö.810-786) ile de Urartu Krallığı'nın yükseliş dönemi başlar. Urartu Krallığı'nın büyümesi M.Ö.8.y.y.'ın ilk çeyreğinde tahta çıkmış olan Menua'nın oğlu I.Argiştı (M.Ö.786-764) zamanında da sürmüştür. Bu kralın görkemli Van Kalesi'nin güneybatısında kendi adıyla anılan kaya mezarı odasının²⁹ girişinin üstüne ve çevresine yazdırttığı yazıt ele geçirilen en uzun Urartu yazıtıdır. Horhor Kroniği olarak da bilinen bu anıtsal kaya yazıtı, Urartu Krallığı'nın sınırlarının genişletilmesini sağlayan sayısız seferlerden, ülkeye katılan topraklardan ve kralın imar faaliyetlerinden söz eder. M.Ö.8.y.y.'ın ortasında I.Argiştı'nin krallığının sonlarında Urartu Krallığı'nın da yükseliş dönemi sona ermiştir.

II.Sardur (M.Ö.764-735) Dönemi ise, Urartu Krallığı'nın refah dönemidir.

Urartular özellikle M.Ö.1.Bindenden itibaren Doğu Anadolu Bölgesi'nin yüksek maden işçiliğini yansıtan yetkinleşmiş gerçek maden ustalarıdır.³⁰ Urartu sanatı üzerinde yapılan çalışmalarla, bu sanatın kendine özgü özellikleri ve genel karakterleri saptanmıştır³¹.

²⁸ Bu konuda daha ayrıntılı bilgi için bkz: TARHAN 1982, s.69 vd.; BELLİ 1982, s.139 vd.; ÇİLİNGİROĞLU 1994; MANSEL 1945a; ERZEN 1986; PIOTROVSKII 1969a; BERAN 1961; ÇİLİNGİROĞLU 1987, s.108 vd.; FRANKEL 1979; En son yorumlar için bkz: SALVINI 1995, s.18 vd. Ayrıca bkz: ERİNÇ 1953; SARAÇOĞLU 1989; DIAKONOFFKASKAI 1981.

²⁹ Mezar ile ilgili ayrıntılı bilgi ve bibliyografya için bkz: GİRGİNER 1991 ve FORBES 1983. Ayrıca Urartu kaya işçiliği ve kültürel ilişkiler hakkında bkz: IŞIK, F. 1989, s.1vd. ve bu konudaki en son yorumlar için bkz: IŞIK,F. 1995.

³⁰ Daha ayrıntılı bilgi için bkz: BELLİ 1992, s.78 vd.; BELLİ 1991, s.16 vd.; BELLİ 1987, s.89 vd.; BELLİ 1986, s.365 vd.

³¹ PIOTROVSKII 1959 (1967); AKURGAL 1968; AZARPAY 1968; van LOON 1966; ÖZGÜÇ, T. 1966 ve 1969; RIEMSCHNIDER 1966; HROUDA 1971.

Bu çalışmalar sonucunda Urartu Sanatı “Saray Sanatı” ve “Taşra Sanatı” diye ikiye ayrılmıştır.³²

Urartu saray sanatı örnekleri, özellikle krallığın ilk yıllarında Assur sanat eserleriyle büyük bir benzerlik gösterir. Hatta uzun yıllar Urartu sanatı, Assur eyalet sanatı olarak tanımlanmış ve Assur eyaletlerinin bir parçası olarak düşünülmüştür.³³ Bugünkü arkeolojik verilere göre, Urartu saray sanatının kökeninin Assur sanatına dayandığı kuşkusuzdur.³⁴ Bu sanat grubuna ait kral tahtı üzerindeki figürler (Infra II.Bölüm), insan-hayvan karışımı heykeller ile kalkan, miğfer, sadak, adak levhaları, madalyon ve tunç kemerler üzerindeki hayvan ve atlı sahneler, küçük boyutlu olmalarına karşın bir anıtsal biçim göstermektedirler.³⁵

Frig; M.Ö.8.y.y.'da tarih sahnesine güçlü bir devlet olarak çıkan Frigler, esas olarak Orta Anadolu yüksek yaylasını, Kızılırmak, Konya ile Niğde bölgelerini ve Antalya'yı içine alan bir alana hakim olmuşlardır.

1.y.y.'in Amasyalı Coğrafyacısı Strabon, Frigya Bölgesi'ni, Anadolu'da küçüğü batıda “Frigya Epiktetos”, büyüğü ise daha doğuda “Büyük Frigya” olmak üzere ikiye ayırır. İçinde Kral Midas'ın hüküm sürdüğü Büyük Frigya, bölge olarak doğuda Kızılırmak (Halys) ve Kappadokya Bölgesi ile sınırlanıyordu. Batıda ise Lidya ile komşuydu (Hrt.3.).

Xenophon'a göre, Büyük Frigya'nın batı sınırındaki en önemli yerleşmeler, Kolossai (Honaz) ve daha kuzeyde Mysia sınırındaki Kereman Agora (Susuz) idi. Güney sınırını ise Ikonion (Konya) oluşturuyordu.

Plinius, Frigya'yı güneyden Lykaoniar ve Mygdonia bölgelerinin sınırladığını yazar. Kuzey sınırını saptamak daha güçtür. Ancak, Ankara'nın kuzeyindeki Köroğlu Dağları'nın Paplagonia ile Frigya'yı birbirinden ayırdığı söylenebilir.³⁶ Bu bölgenin en önemli kentleri Frigya'nın başkenti Gordion (Yassıhöyük) ile Ankyra (Ankara), Kelanai (Dinar), Kolossai, Karina ve Ikonion'dur.

³² PIOTROVSKII, op.cit., s.15 vd.; van LOON, op.cit, s.166 vd.; BELLİ 1979, s.56.

³³ PIOTROVSKII, op.cit., s.16.

³⁴ BELLİ, op.cit., s.57.

³⁵ PIOTROVSKII, op.cit., s.19.

³⁶ SEVİN 1982, s.247 vdd.

Friglere kutsal olan esas bölge ise, küçük Frigya'dır. Bugünkü Eskişehir ile Afyon illeri arasındaki dağlık bölgeyi kapsar. Bu bölgenin en tanınmış kentleri; Aizonoi (Çavdarhisar), Nakoleia (Pişmişkale), Kotyaeion (Kütahya), Dorylaeion (Eskişehir), Midaion ve Kadoi (Gediz)'dir.

Gordion merkez olmak üzere kurulmuş olan Frig Devleti'nin sınırları Klasik Frigya Bölgesi'ne oranla daha geniş olmalıydı. Nitekim arkeolojik buluntular yardımıyla batıda Burdur çevresinden, kuzeyde Maşathöyük ve Samsun Akalan'a kadar uzandığı bilinir. Güneyde üzerinde Midas adı geçen bir Frigya yazıtı sayesinde Niğde Tyana (Kemerhisar)'ya ve Elmalı Bayındır'a kadar yayıldıkları anlaşılır. Kızılıрмаğın doğusuna ise, Boğazköy, Pazarlı, Alishar, Alacahöyük, Kültepe ve Göllüdağ'da Frig merkezleri yer alır. Boğazköy, Alacahöyük ve Pazarlı'da Frigçenin kullanıldığını gösteren yazıtlar ele geçmiştir.

Antik yazarlardan Herodot ve Strabon'a göre "Brygler" ya da "Brigler" adını taşıyan kavimler, Anadolu'ya Makedonya ve Thrakia'dan Boğazlar yoluyla gelmişlerdir. Eski Yunun yazarları bu göç olayının M.Ö.13.y.y.'in sonlarında Truva Savaşı'ndan önce olduğuna inanırlar.

Thrak göçlerinin tarihini aydınlatıcı kanıtlar Truva kazılarında sağlanmıştır. Truva VIIb1 katının bir yayınla yıkıma uğratılmasından sonra, buraya kaba seramik kullanan Orta Avrupa kökenli yeni bir topluluğun geldiği anlaşılmıştır.³⁷ Bunlar Frigler ve Mysler olarak kabul edilebilirler.

Olasılıkla M.Ö.12.y.y.'dan başlayarak Frigler güney ve doğuya doğru harekete geçerek Anadolu'ya yayılmaya başladılar. Batı Anadolu'nun eski sakinleri olan Luwiler'i Toroslar'ın gerisine sürdüler.³⁸ Beycesultan'da M.Ö.1000 yıllarında meydana gelmiş olan yayının da bu yayılma ile ilgili olduğu ileri sürülmüştür.³⁹

Lidya; İlkçağ'da bugünkü Gediz ve Küçük Menderes Vadilerini kapsayan bölgeye Lidya denmekteydi. Ülkenin güney sınırını Aydın

³⁷ Thrako-Frig denilen ve çeşitli adlar taşıyan bu halk, Truva'nın düşmesinden sonra Anadolu içlerine yayılmaya başlarlar. Bkz: AKURGAL 1961a, s.3 vd.; BARNETT 1975b, s.416 vd.; Bu dönemdeki Karanlık Çağ hakkında bkz: IŞIK, F. 1989, s.3 vd. Ayrıca bkz: ÇAPAR 1986, s.333 vd.; MELLINK 1965, s.317 vd.; de VRIES 1980, s.32 vd.

³⁸ SEVİN, op.cit., s.252.; MELLINK, op.cit., s.318-319.; GOETZE 1957, s.185.

³⁹ BARNETT, op.cit., s.418.

Dağları (Eski Mesagis) oluşturuyordu. Bu dağların güneyinde ise Maiandros Irmağın (Büyük Menderes) ve Karya Bölgesi uzanıyordu. Bölgenin en güneydeki kenti Tyrha (Tire) idi. Batı sınırını Magnesia ad Sipoylos (Manisa) kenti oluşturmakta, bunun batısında da İoniya Bölge uzanmaktaydı (Hrt.3). Güney sınırını ise, Temnos (Demirci Dağı) ve Dindymos (Murat Dağı) Dağları'na kadar uzanan bölüm oluşturmaktaydı.

Son yıllarda Lidya Ülkesi'nin sınırlarını Lidçe yazıtlar ve Lidyalılar'ın kralı ölümlerini gömdükleri tümülüslerin dağılımıyla saptama yoluna gidilmiştir.⁴⁰ Buna göre, doğudaki sınırın Kütahya'nın güneyindeki Emre'ye değin varlığı kabul edilebilir. Ancak, bu sınırlar özellikle M.Ö.6.y.y.'in ilk yısından itibaren hızla gelişmiş, Kral Alyattes zamanında doğuda Hlyos Irmağı'na kadar uzanmıştır. Oğlu Kroisos'un Milet dışında İonya'nın tüm Yunan kentlerini egemenliği altına aldığı dönemde Lidya, batıda Progontis (Marmaa Denizi) kıyılarından Likya Bölgesi'ne (teke Yarımadası) kadar yayılan uzun bir kıyı şeridinde sahip olmuştur.

Lidya Krallığı'nı M.Ö.7.y.y. ile M.Ö.6.y.y.'in ortaları arasında siyasal açıdan önemli bir konuma girmesini sağlayan olay, Hermos Irmağı'nın Tmoloslar'dan çıkan bir kolu olan Paktolos'un (Sartçay) alüvyonlarında altın bulunmasıdır. Lidya Krallarının başkentinin yani Sard'in daha sonraları Persler'e ve Seluekoslar'a eyalet merkezi olarak hizmet etmiş olması, nihayet görkemli bir Roma kentinin yine burada kurulmuş olması, bölgenin ilkçağlardan beri yaşamaya elverişli olanaklar taşıdığını kanıtlar.⁴¹ Ülkenin doğal zenginliklerine bir de topografik yapının sağladığı olanaklar da eklenince ortaya eşsiz bir durum çıkmıştır.⁴²

Lidyalılar'ın bu bölgeye ilk geliş tarihleri kesin olarak bilinmez⁴³: Bazı araştırmacılar Lidyalılar'ın Orta Tunç Çağı'nın sonlarında, Frigler ile aynı zamanda (M.Ö.1200) Anadolu'ya geldiklerini savunurlar; bazı araştırmacılar da Lidya dili ile Hitit dili arasında bir ilişki olduğunu ve Lidyalılar'ın Batı Anadolu'ya M.Ö.2.Binin başlarında gelip yerleştiklerini savunurlar.⁴⁴ Lidyalılar ise kendilerini

⁴⁰ SEVİN 1982b, s.276.

⁴¹ Bkz: YÜĞRÜM 1973, s.25 vd. ve BEAN 1995, s.240 vdd.

⁴² SEVİN, op.cit., s.277.

⁴³ Bu konuda daha fazla bilgi için bkz: ÇAPAR 1987, s.13 vd. ve MANSEL 1945b.

⁴⁴ SEVİN, loc.cit., Ayrıca bkz: SEVİN 1979, s.14 vd.

güney komşuları Karyalılar ve kuzey komşuları Mysialılar ile aynı kökene dayandırılırlar.

M.Ö.1.Binde Batı Anadolu'ya egemen olan Lidya Krallığı'nda üç kral sülalesi birbiri ardına hüküm sürmüştür: Alyadlar, Heraklidler ya da Tylonidler ve Mermnadlar.⁴⁵ Herodot'un verdiği bilgilere göre, ilk sülalenin M.Ö.2.Bin ortalarına kadar gerilere gitmesi ve ikinci sülalenin de M.Ö.1185 civarında yönetimi ele geçirmiş olması mümkündür. Heraklidler'in egemenliği M.Ö.680 yılına kadar sürmüş ve bu tarihte Kral Kendaules devrilerek, Mermnadlar'ın ilk kralı Gyges tahta çıkmıştır. Bu yönetim değişikliği Lidya Krallığı'nda yeni bir devrin de başlangıcını oluşturmuş ve Mermnadlar'ın 141 yıl süren egemenliği süresince Lidya Krallığı politik ve ekonomik açıdan önemli bir güç haline gelmiştir. Nitekim M.Ö.680-546 yılları arasındaki dönem, Lidyalılar'ın kendilerine özgü eserler yarattıkları dönemdir. Bu dönemin kralları Gyges, Ardys, Alyattes ve Kroisos'dur.

Hemeros, Sard ve akropolünden Hyde olarak söz eder⁴⁶. M.Ö.7.y.y.'in ilk yarısına kadar Sard adı hiç kullanılmamıştır. Bu dönemde Paroslu Arkhilokhos Sard adını ilk kez kullanır.

M.Ö.696 yılında Frig Devleti Kimmerler tarafından yıkıldıktan sonra, ortaya çıkan bu tehlike yüzünden Gyges, Ninive'ye elçiler göndererek Assur Kralı Assurbanipal'den (M.Ö.668-627) yardım istemiştir. Daha sonra Kimmer tehlikesini zayıflatan Gyges'in hükümdarlığı sırasında uluslararası bir güç olarak birden bire ortaya çıkan Lidya, Assur ve Babil ile aynı düzeyde kabul edilmiştir.

Kral Alyattes, Lidya Devleti'nin en büyük şahsiyeti, Mermnad sülalesinin de en yetenekli ve etkin kralıdır. Bu kralın döneminde İran'da Medler, Xerxes'in önderliğinde siyasi ve askeri örgütlenmelerini tamamlamışlar ve M.Ö.612'de İskitlerle de birleşerek Assur'a son vermişlerdir.

Alyattes'in oğlu Kroisos zamanında ise tüm Batı Anadolu kıyı şeridi Lidya egemenliğindeydi.

M.Ö.547'de ise, başkent Sard'ın Pers Kralı Kyros tarafından ele geçirilmesiyle Lidya Krallığı son bulur.

Lidya'nın son kral soyu olan Mermnadlar, bugünkü Salihli İlçesi'nin Bintepeleler adı verilen bölgede bir kraliyet nekropolü

⁴⁵ DEDEOĞLU 1991, s.119.

⁴⁶ SEVİN, op.cit., s.218.

oluşturmuşlardır.⁴⁷ Lidya Bölgesi'nin çeşitli kısımlarına dağılmış olan bu tür mezarların en tanınmış ve görkemli olanları Hermos Vadisi'ndedir. Bu mezarlardan olağandışı boyutlarıyla ayrılan iki tanesinin, doğudan olağandışı boyutlarıyla ayrılan iki tanesinin, doğudan batıya doğru, Mermnad sülelesi krallarından Alyattes ve Gyges'e ait oldukları sanılır. Alyattes'in tümülüsü, Anadolu'nun en büyük tümülüsüdür.

Hitit İmparatorluk Dönemi yazılı vesikalarında "fildişi sandalye" ve "fildişi masa" ibareleri geçer. Yine aynı döneme ait yazılı belgelerde "fildişinden bir yatak, altın ile kaplanmıştır ve aslan ayaklıdır" şeklinde bilgi vardır.⁴⁸ Arzawa Kralı'na gönderilen hediyeler arasında abonoz ağacından yapılmış fildişi kakmalı sandalye de vardır. Başka bir belgede de, çok sayıda mobilya ayağından bahsedilir.⁴⁹ Daha önceki döneme yani Eski Hitit Çağı'na tarihlenen İnandık Vazosu'ndaki tasvirlerde altar veya sunak diye bilinen, ağaç kütüğünden yapılmış piknik masalarını anımsatan eşyaların, tıpkı Alacahöyük orthostatlarındaki tasvirlerle benzerlik gösterdiğini ve bu nesnelere Hitit metinlerinde sık geçen GIS BANSUR.AD.KID."sepet masa" ile aynı olduğu bildirilmiştir.⁵⁰

⁴⁷ Bkz: BEAN, op.cit., s.251 vd.

⁴⁸ GUTERBOCK 1973, 1 vd.

⁴⁹ GUTERBOCK, loc.cit. Bu masa ya da mobilya ayaklarının Klasik Dönemlerdeki adı "trapezophoron"dur. CICERO bu türdeki masa ayaklarının tapınaklara bağış olarak verildiğinden söz eder. Bkz: ANABOLU 1991, s.71, dn:1; ANABOLU 1988, s.293 vd. Dışarıya bakan yüzeylerinde masa tablasının ağırlığını taşıması için figürler yapıldığından dolayı bunlar Klasik Çağlarda bir çeşit karyatidler.

⁵⁰ ÜNAL 1993, s.11 vd.; DARGA 1992, s.179.

II) M.Ö.1.BİNİN İLK YARISINDA ANADOLU TASVİR SANATINDA MOBİLYALAR

1) GEÇ HİTİT ŞEHİR DEVLETLERİ TASVİR SANATINDA MOBİLYALAR

A) TAHTLAR

Mobilyalar üzerinde çalışmış olan araştırmacılar, arkalıksız, arkalıklı, kol dayanıklı-dayanıksız, (üzerinde tanrıça, kral ya da prens-prenses gibi yüksek rütbeli şahısların oturduğu kabul edilen), üstü süslü veya sade, koltuk, tabure ya da sandalye gibi eşyaları "taht" olarak tanımlamışlardır.¹

I) ARKALIKSIZ (TABURE) TAHTLAR

a) ARKALIKSIZ, ÇAPRAZ BACAĞLI TAHTLAR

M.Ö. 1.Binin ilk yarısında gerek Anadolu, gerekse Anadolu dışındaki çağdaş uygarlıklarda çok fazla kullanılmamış olan arkalıksız, çapraz bacaklı taht tipi, Geç Hitit Dönemi'nde Kargamış'ta görülür ve bu tür tahtlar ya da tabureler olasılıkla katlanabilme özelliğine sahiptir.²

Kargamış'ta görülen örneğin arkasından bir saçak sarkar (**Şek.1a; Lev.1a; Kat.1; Tip.A1a**). Bu tasvirin bulunduğu eser M.Ö.890-870'e tarihlenmiştir.³

Anadolu tasvir sanatında bu tip tahtlar, özellikle M.Ö.2.Binin 2.çeyreğinden itibaren görülür.⁴

¹ KYRIELEIS 1969, s.8vd.; BAKER 1966, s.172 vd.

² Bu konuda görüş belirten GAZİ ÜNİVERSİTESİ, Teknik Eğitim Fakültesi, Mobilya Dekorasyon Bölümü, Dekorasyon Eğitimi Anabilim Dalı Öğr.Gör.Sayın Rahmi ARAS'a teşekkür ederim. DARGA da bu tip tahta "portatif iskemle" demiştir. Bkz: DARGA 1992, s.39.

³ GENGE, 1979, s.81-87.

⁴ Tarsus Mührü'ndeki çapraz bacaklı taht için bkz: ALEXANDER 1976, s.141 vd, s.175 vd.; BITTEL 1976, s.150, Res.154.; UZUNOĞLU et al 1983, s.256, Res.A683.; AKURGAL 1961b, Res.52.; DARGA, op.cit., s.71-73, Res.49-50.; İnandık Vazosu için bkz: ÖZGÜÇ, T., 1988, s.15vdd.; N.SCHIMMEL KOLLEKSİYONU'ndaki gümüş geyik ritonu üzerindeki çapraz bacaklı taht için bkz: MUSCARELLA 1974, No:123.; ALP 1993, Res.6a-h.; BITTEL, op.cit., s.160, Res.169; Dresden mührü üzerindeki çapraz bacaklı taht için bkz: ALP, op.cit, Res.11-12a-b.

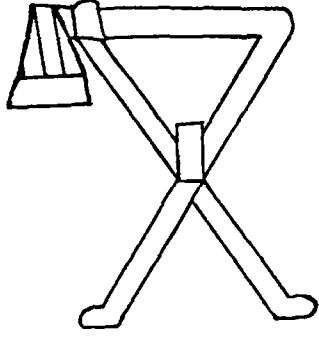

a

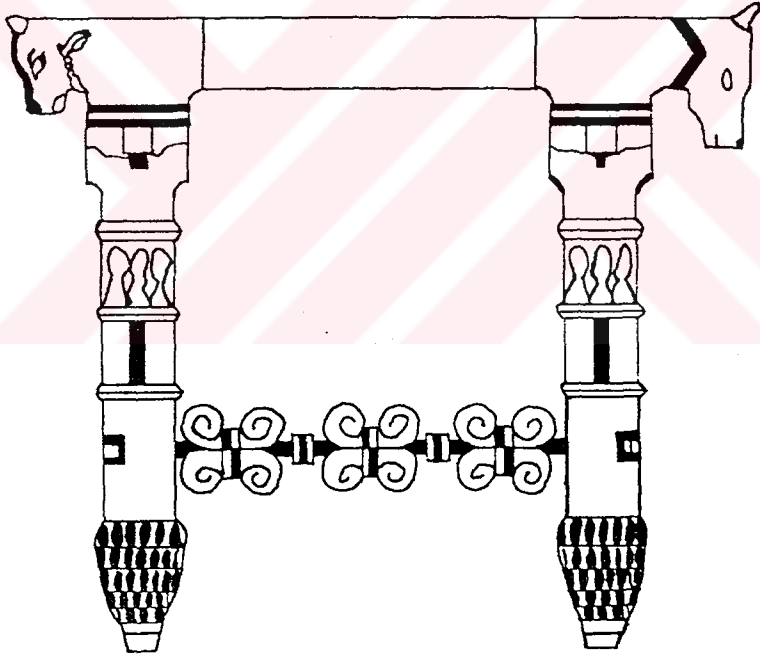

b

ŞEK.1

Hitit imparatorluk Çağı'na ait Yağrı Steli üzerinde tasvir edilen bu tür bir tahtın da arkasından sarkan benzer bir saçak vardır.⁵

Bu taht tipinin Anadolu dışındaki en eski örneğine ise, Mezopotamya'da Uruk'ta Erhanedanlar Dönemi'nin Messilim Safhası'na ait bir mühür üzerinde rastlanır.⁶ Bu örnekte tahttan sarkan bir püskül iki çizgi ile gösterilmiştir.

Geç Assurlular tarafından Musasir Tapınağı'nın yağmalanmasını tasvir eden II.Sargon'un Khorsabad'taki sarayına ait kabartmalar üzerinde⁷ ve M.Ö.1000-950 yıllarına tarihlenmiş, Hama'dan bir stel üzerinde de bu tip tahtlara rastlamak mümkündür.⁸

Tell Mardık'ta bulunan ve M.Ö.900-720'ye tarihlenmiş bir stel üzerinde de benzer bir taht tasviri vardır.⁹

Bu tipin şilteli olduğuna dair iyi bir örnek, M.Ö.14 y.y.'da Tell el-Amarna duvar resimlerinde görülen çapraz bacaklı tahtlardır.¹⁰ Ayrıca 18.-19. Hanedanlıklara ait (M.Ö.1550-1190) Mısır mezarlarında ele geçen bu tür tahtların da üstleri deri ya da kalın bir kumaş ile kaplanmıştır.¹¹

b) ARKALIKSIZ, DİKEY BACAĞLI TAHTLAR

Anadolu'da ATKÇ'ndan itibaren tasvirli sanat eserleri üzerinde rastlanan, tanrı ve tanrıçaların oturduğu dikey bacaklı tahtlar, Geç Hitit sanatında karşımıza çıkan bu tip tahtların eski örnekleridir.¹²

Mezopotamya'da da M.Ö.3.Binden itibaren tasvirli sanat eserleri üzerinde dikey bacaklı arkalıksız tahtlara rastlanmaya başlar.¹³

Zincirli'deki Kral Barrakup'a ait olduğu anlaşılmış bir eser üzerindeki arkalıksız taht tipi, M.Ö.1.Binin ilk yarısında Anadolu'da bezenmesi açısından tek örnektir ve itinalı bir işçilik gösterir

⁵ BITTEL, op.cit., s.201, Res.230.; DARGA, op.cit., s.193, Res.195.

⁶ HEINRICH 1957, s.78,81, Fig.100.

⁷ LEHMANN-HAUPT 1910, s.344,556.; PRITCHARD 1955, s.129, Fig.370.; AZARPAY 1968, s.22, Fig.5.; AKURGAL 1990, Şek.189.

⁸ GENGE, op.cit., Lev.41.

⁹ SABATINI 1974, s.32-34, Fig.3.

¹⁰ PRITCHARD, op.cit., s.48, Fig.157.

¹¹ KILLEN 1980, s.41-42, Lev.52 vd., 61 vd.; Ayrıca Bkz: POULSEN 1968, passim.

¹² ÖZGÜÇ, N.1968, Lev.I/1-2, XI/C,XV/C, XXV/3.; ÖZGÜÇ, N.1965, Lev.XIX/56.

¹³ SALONEN 1963, Lev.XXI/2.; BAKER, op.cit., s.178, Fig.284.

(**Şek.1b; Lev.Ib; Kat.2; Tip. A1b**). Taht oturağının köşelerinde boğa başları yer alır. Ayaklar ise çam kozalağı formunda yapılmıştır. Yere basan kısımlara konik formlu parçalar yerleştirilmiştir. Bu tahtın tek kaydı volütlerle süslenmiştir. Yine Zincirli'den bir eser üzerindeki ziyafet sahnesi içinde yer alan tahtın da bacakları bir kayıt ile sağlamlaştırılmıştır (**Şek.2a; Lev.IIa; Kat.3; Tip.A1b**). Bu tahtın bulunduğu bölüm tamamlamadır. Bu eserin, M.Ö.930-800 arasına tarihlenmesi olasıdır. Bu tahtın karşısındaki gibi, kısa bir arkılığı olması da mümkündür.

Zincirli'den bir müzisyenin oturduğu "tabure" ise (**Şek.2b; Lev.IIb; Kat.4; Tip.A1b**) bu tipin en sade örneğidir.

Barrakup'un tahtının tasvirli sanat eserlerindeki en yakın benzerlerinden biri, Kuzey Suriye'de Neirab'da bulunan M.Ö.7.yy. sonu-M.Ö.6.y.y. başına ait bir stel üzerindedir.¹⁴

Geç Assur Kralı II.Assurnasirpal (M.Ö.883-859)'in Nimrud Kuzeybatı Sarayı'nın taht salonuna ait kabartmalar arasında Zincirli tahtının benzeri görülür. Buradaki örnek de, arkalıksız, volütlü kayıttır ve oturak kısmı boğa başlarıyla süslüdür. Tek farkı, ayaklarının kozalak formlu olmasıdır.¹⁵

III.Salmanassar (M.Ö.858-824) Dönemi'ne tarihlenen Balawat Kapısı'nın üzerindeki tasvirlerde de görülen tahtın oturağının kenarlarında hayvan başları vardır.¹⁶

II.Sargon'a (M.Ö.720-705) ait Khorsabad Sarayı'ndaki kabartmalar üzerinde benzer bir arkalıksız tahtın oturak kısmının kenarlarında boğa başları yer alır. Yine bir Geç Assur Kralı olan II.Tiglatpaleser'e ait Till Barsip'te bulunan sarayının duvar resimleri üzerindeki tahtların kayıtları da çift volütlüdür.¹⁷

Bu çift volütlü kayıtlara Urartu mobilyaları üzerinde de rastlanır. Bunlar Altıntepe ve Kayalıdere'de ele geçmiştir.¹⁸

Sanharıb'in (M.Ö.704-681) Ninive'deki Güneybatı Sarayı'nın S odasında ele geçmiş bir kabartma üzerinde, oturak kısmının iki

¹⁴ BOSSERT 1951, s.151, Fig.492.; PRITCHARD 1955, s.208, Fig.635.

¹⁵ BARNETT-LORENZINI 1975, Lev.8, BM Nr.124564-6.; KYRIELEIS 1969, Lev.1.

¹⁶ BORN 1984, Lev.142.

¹⁷ PARROT 1961, s.103-104, Fig.112-113.

¹⁸ ÖZGÜÇ, T. 1969, s.20, Lev.XIX/1-2, Res.18.; BARNETT-GÖKÇE 1953, s.127-128, Lev.XV/3-5, Fig.7.; BURNEY 1966, s.96,98,108,110, Lev.XXI/a, XXV/a, Fig.21/5,23/1-2.

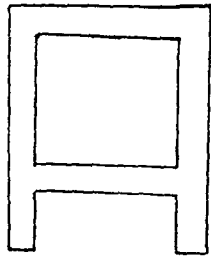

a

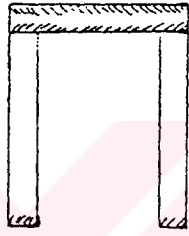

b

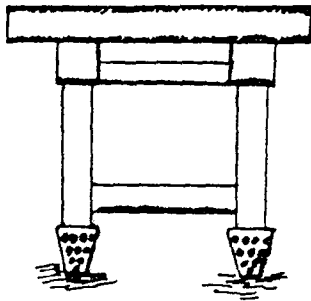

c

ŞEK. 2

kenarı boğa başlarıyla süslenmiş tek kayıtlı ve kozalak ayaklı bir taht tasviri karşımıza çıkar.¹⁹

Persopolis Sarayı'na ait kabartmalar üzerinde de arkalıklı ve arkalıksız tahtlarda çift volütlü kayıtlar görülür.²⁰

Assur Kralları II.Sargon ve Sanharip'in kabartmalarındaki tahtlarla büyük benzerlik gösteren Barrakup'un tahtı, M.Ö.730-700'e tarihlenebilir.²¹

Bu tip taht tasvirlerine, Till Barsip'ten ele geçmiş bir stel (**Şek.2c; Lev.IIIa; Kat.5; Tip A1b**) ve Malatya'da bir orthostat üzerinde (**Şek.3a; Lev.IIIb; Kat.6; Tip A1b**) de rastlanır. Till Barsip tahtı çift kayıtlıdır. Malatya'daki tasvirde ise, bir kadın şilteli ve tek kayıtlı bir tahtta oturur.

Aynı tip eşyalara, Tell Halaf'tan bir heykel üzerinde (**Şek.3b; Lev.IVa; Kat.7; Tip.A1b**); bir orthostatta (**Şek.3c; Lev.IVc; Kat.8; Tip A1b**); bir heykel üzerinde (**Şek.4a; Lev.Va; Kat.9; Tip A1b**); Tell Fredje'den bir stel üzerinde (**Şek.4b; Lev.Vb; Kat.10; Tip A1b**) ve Tell Rifa'at'ta kabartmalı bir stelde (**Şek.4c; Lev.VIa; Kat.11; Tip A1b**) rastlanır. Tell Halaf'ta bulunmuş olan bir heykel çifti de bu tip tahtta otururlar. Eser incelendiği zaman, buradaki taht sanki kayıtsız gibi görünmektedir, ancak teknik açıdan en azından bir kaydın olması gerekir (**Lev.VIb; Kat.12; Tip A1b**).

Maraş'ta ele geçen ve yazıtındaki Tarhunpijas ibaresinden dolayı da tanınan kabartmalı stel üzerindeki kraliçenin oturduğu taht bu grupta özel bir tiptir (**Şek.5a; Lev.VIIa; Kat.13; Tip A1b**). Diğerlerinden ayırıcı özelliği, kafes kayıtlı oluşudur. Bu tahtı, M.Ö.800-750 arasına tarihlemek olasıdır.

Kafes kayıtlı, arkalıksız tahtın benzerine Ugarit'ten ele geçmiş olan bir stel üzerinde de rastlamak mümkündür.²²

A1b grubunda yer alan tahtların diğer benzerleri, Tell Mardık'tan bir stelde,²³ M.Ö.1200-1000 yıllarına tarihlenmiş Halep'te

¹⁹ BARNETT-LORENZINI, op.cit., Lev.68, BM Nr.124825-7.; KYRIELEIS, op.cit., Lev.3/3.

²⁰ BARNETT 1952, s.31, Lev.IV/2.; SCHMIDT 1953, Lev.98.; KYRIELEIS, op.cit., Lev.9/1.; WALSER 1966, s.52, Lev.1,5.; BERNAND 1970, s.337, Fig.10-11.

²¹ GENGE 1979, Lev.55,79.

²² BOSSERT 1951, Res.431.; PRITCHARD, op.cit., Fig.493.; SALONEN 1963, Lev.LV/1.

²³ SABATINI 1974, s.34, Fig.1.

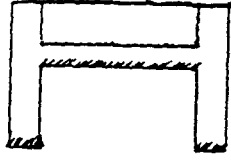

a

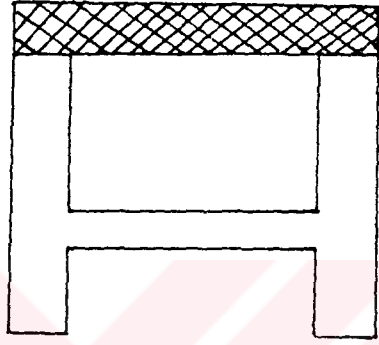

b

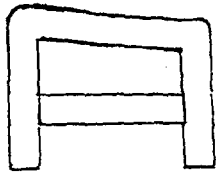

c

ŞEK.3

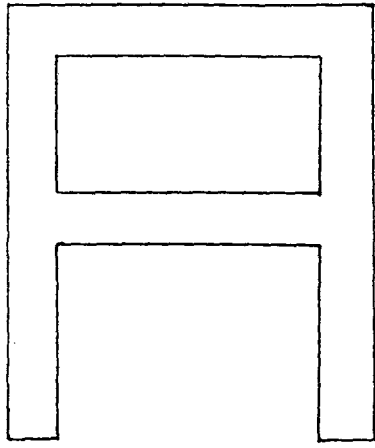

a

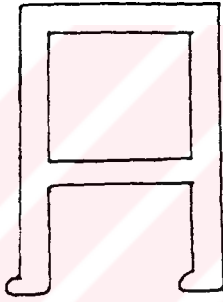

b

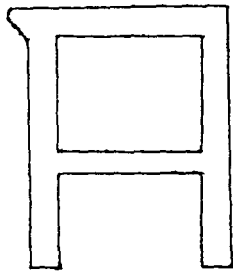

c

ŞEK. 4

ele geçmiş iki silindir mühür baskısı üzerinde²⁴ ve Megidda'da bulunmuş fildişinden bir mobilya elemanı üzerindeki tasvirlerde görülür.²⁵

Zincirli'de Kilamuwa Sarayı'na (Kuzey Sarayı) sonradan eklenmiş L 5 nolu odadan fildişi mobilya elemanları ele geçmiştir.²⁶ Bu örneklerin bir kısmı tahtlara ya da sandalyelere ait olduğu sanılan yatay kayıt parçalarıdır.²⁷ Buluntu durumlarına ve teknik özelliklerine göre bu parçalardan ikisi yatay kayıt parçaları,²⁸ diğer beş parça da bir tahtın ya da tahtların ayak kısımlarına ait olabilecek elemanlardır.²⁹ Her parçanın ucunda üçgen formu zıvana delikleri tespit edilmiştir. Bazı parçaların üzerinde ise, çivi delikleri görülür. Tahtların ya da bir tahtın ayak kısmına ait bir parçanın ucunda da "Kırlangıç Kanadı" şeklinde yapılmış bir tür zıvana deliği mevcuttur.³⁰ Bu zıvana formuna Zincirli ve Kargamış'ta bulunan mimari elemanlar üzerinde de rastlamak olasıdır. Zincirli'de³¹ bir sütun kaidesi üzerinde görülen kırlangıç kanadı zıvana, Kargamış'ta da Güney Kale Kapısı'ndaki orthostatlar üzerinde bulunur.³²

Zincirli'de tahtlara ait olabilecek elemanların işlev, teknik ve malzeme açısından en yakın benzerlerine Nimrud'ta III.Salmanassar (M.Ö.858-824) Dönemi'ne ait Fort Salmanassar yapısında rastlanmıştır³³.

Nimrud'ta Kuzeybatı Sarayı'nın A odasında ele geçen bir fildişi parçanın üzeri iki sıra halinde dilyaprağı şeklindeki bezeklerle süslüdür³⁴. Bu tür süslere, Zincirli'deki tahtın ayak elemanları üzerinde de rastlanır. Tell Tainat'ta bir heykelin tahtına ait

²⁴ MOORTGAT 1932, Lev.X/9.

²⁵ BAKER 1966, s.215, Fig.349.

²⁶ von LUSCHAN 1943, s.128,174.

²⁷ Korunan ölçüleri çeşitli olan bu fildişi parçalar için bkz: von LUSCHAN 1902, Lev.33,2.; von LUSCHAN 1943, s.128-129,174, Lev.63a-g, Fig.181-183.; de MERTZENFELD 1954, s.123-125, Lev.134, Nr.815,1213-1220.; KYRIELEIS, op.cit., s.59-60,208, Lev.12/1.

²⁸ von LUSCHAN, op.cit., s.174, Şek.181, Lev.63a-b; de MERTZENFELD, op.cit., lev.134/1215,1217.

²⁹ von LUSCHAN, loc.cit., Lev.63 b-f; de MERTZENFELD, op.cit., Lev.134/1213-1214,1216,1218-1219.

³⁰ von LUSCHAN 1898, Lev.34/a.; von LUSCHAN, op.cit., s.128,174, Lev.63/b.; de MERTZENFELD, op.cit., Lev.34/815.

³¹ NAUMANN 1971 (1985), s.112-114, Şek.10.

³² İbid, s.98.; WOOLLEY (1921) 1969 et al, s.88.

³³ BARNETT 1957, s.125

³⁴ İbid, s.130, Lev.II/A-10.

kabartmalar üzerinde görülür³⁵. Yüksek kabartma olarak yapılmış **(Kat.14)** bu taht elemanlarının **(Lev.VIIB)** üzerindeki palmiye şekilli volütlerin benzerlerine Kargamış Sarayı'nın merdivenlerine ait kabartmalı bir orthostat üzerinde ve Megiddo'da M.Ö.9.y.y.'a ait 75 nolu mezarda bulunan fildişinden bir mobilya parçası üzerinde rastlanır³⁶. Bu tip volütler Koyuncuk'ta Kuzeybatı Sarayı'nda ele geçmiş bir fildişi mobilya elemanı üzerinde ve Assurbanipal'in (M.Ö.712-705) Sarayına ait sütun başlıklarında da rastlanır³⁷. Bunların dışında Akamenid Devri'nde II.Xerxes'in Nakş-ı Rüstem'deki mezar anıtına ait kabartmalar üzerinde de bu tip süsler görülür³⁸.

Geç Assur, Urartu ve Akamenid mobilyalarına ait çeşitli buluntularla benzerlik gösteren Zincirli tahtının ya da tahtlarının, Barrakup'un tahtı ile benzerliği dikkat çeker. Bu kralın tahtıyla bağlantı kurulduğuna göre, Zincirli taht elemanları da arkalıksız, yatay kayıtlı ve dikey bacaklı taht tipine **(Aİb)** ait olmalıdır. Araştırmacılar III.Salmanassar Dönemi'ne ait mobilya parçaları ile Zincirli kralı Kilamuwa'nın Fenike dilinde yazılmış bir yazıtının da ışığı altında bu elemanları M.Ö.850-830 arasına tarihlerler³⁹.

II) ARKALIKLI TAHTLAR

a) ARKALIKLI, ÇAPRAZ BACAKLI TAHTLAR

Bu tip tahtlara, M.Ö.2.Binden itibaren Mezopotamya'da ve Anadolu'da rastlanmaya başlar⁴⁰.

İncelemeye çalışacağım iki eser de, Geç Hitit sanatının eski evresine, yani M.Ö.900-800'e tarihlenebilir. Bu tahtların ortak özelliği, ayaklarının aslan pençesi şeklinde yapılması ve arkalık uçlarının dışı kıvrık olmasıdır.

³⁵ Mc EWAN 1937, Şek.12.; GELB 1939, Şek.52, Lev.88.; BARNETT 1939, s.14, Lev.8/3.

³⁶ WOOLLEY 1952, Lev.8,64/b.; BOSSERT 1942, Res.823.; NAUMANN, op.cit., s.54. Res.179,181.; BOSSERT 1951, Res.1012-1013.; AKURGAL 1966, s.94, Şek.58.; KARAGEORGHIS 1974, Lev.36, 55/513.

³⁷ BARNETT 1957, Lev.12.; BARNETT 1960, Lev.133-134.; NAUMANN, op.cit., Şek.183.

³⁸ WALSER 1966, Lev.5.; SCHMIDT 1970a, Lev.43/b.; BERNAND 1970a, Fig.10.

³⁹ GENGE 1979, s.195, Lev.111-112.; BARNETT 1982, s.50.

⁴⁰ SALONEN 1963, Lev.XIV/1.; PARROT 1961, s.302, Fig.377.; BAKER, op.cit., s.177, Fig.279.; ÖZGÜÇ, N.1968, s.37-41, Lev.VII/21, XI/31a-b, XII/34-36. XIII/37, XV/44, XXII/65.

Malatya kökenli bir eser üzerinde (**Şek.5b; Lev.VIIIa; Kat.15; Tip AIIa**) karşılıklı duran tanrı ve tanrıça kabartmalarının stili Sulumeli'nin libasyon sahnelerine çok benzer⁴¹. Kubaba tahtı ile birlikte bir boğa üzerindedir. Bu tanrıça, Kargamış'ın baş tanrıçası olan aslanlı Kubaba ile stil birliği gösterir. Eser, M.Ö.9.y.y.'a tarihlenebilir⁴². Bunun dışında Malatya'daki bu tanrıça figürünün Jupiter Dolichenus'un eşi Junol/Hera'nın en eski örneği olduğu da belirtilmiştir⁴³. Bu tahtın bir özelliği de, ayaklarının konik formlu kaideler üzerinde durmasıdır⁴⁴.

Diğer örnek ise, Malatya'dandır (**Şek.5c; Lev.IIIb; Kat.16; Tip AIIa**). Üzeri yemek dolu çapraz bacaklı masanın sol tarafında arkalıklı, çapraz bacaklı, tek kayıtlı ve aslan ayaklı tahtta oturan erkek figürü ve karşısındaki kadın rölyesi, Malatya'nın geleneksel Hitit stilindeki tasvirlerle yaklaşıp. Buradaki gibi iki şahsın karşılıklı "Yemek Sahnesi"nde tasvir edilmesi, Hitit İmparatorluk Çağı kabartmalarından bilinir⁴⁵. Aynı kompozisyon içinde bir de arabanın bulunması unique bir durum gösterir. Eser, M.Ö.915-900'e tarihlenebilir⁴⁶.

Bu tahtın benzerine, Tell el Farah'ta ele geçmiş olan ve M.Ö.1400'lere tarihlenmiş bir fildişi kutu⁴⁷ üzerinde ve Mısır'da VIII. Hanedanlığa ait (M.Ö.2163-2133) mezarlarda buluntu olarak rastlanmıştır⁴⁸.

⁴¹ DELAPORTE 1940, Lev.XXXIII.

⁴² DARGA 1992, s.243.

⁴³ VIEYRA 1955, s.75.

⁴⁴ Taht ayaklarında kullanılan bu tip kaideler Zincirli'de Kilamuwa Sarayı'nın J2 odle geçmiştir. Bkz: VIEYRA, op.cit, s.37,40, Lev.47; ORTHMANN 1971, s.502, Lev.24/b; HAWKINS 1972, Fig.4/a: Geç Hitit ve Geç Assur tasvirli sanat eserleri üzerinde bu tip kaplamalara rastlanır. Kral Barrakup'un tahtında da aynı tür elemanların görüldüğünü belirtmişim. Bkz: Şek.16; Lev.Ib.

⁴⁵ Supra II.Bölüm, dn.5.

⁴⁶ GENGE 1979, s.176-178, Lev.40; Bu orthostatı PRZEWORSKI, III.Salmanassar (M.Ö.858-824)'in çağdaşı olan Kral Lalli zamanına tarihler. Bkz: PRZEWORSKI 1928/29, s.20-21, Lev.9/1; DARGA ise, eserin özensiz ve beceriksizce yapıldığı ve M.Ö.8.y.y. sonuna yani Geç Hitit II'in sonlarına tarihlenmesi gerektiğini belirtmiştir. Bkz: DARGA, op.cit., s.242, Res.249.

⁴⁷ BARNETT 1982, s.22, Fig.10/a.; BAKER 1966, s.215, Fig.347.

⁴⁸ BAKER 1966, Fig.91.

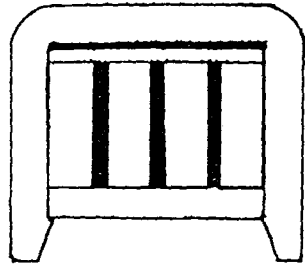

a

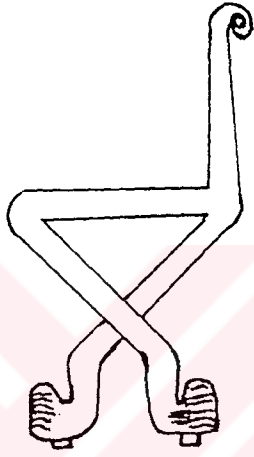

b

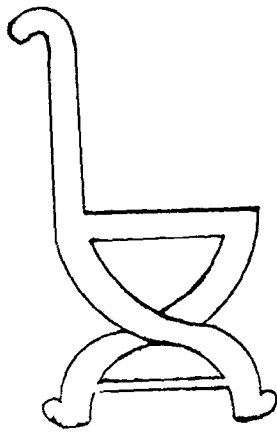

c

ŞEK.5

b) ARKALIKLI, DİKEY BACAĞLI TAHTLAR

1) ARKALIK UCU DIŞA KIVRIK YA DA VOLÜTLÜ, DİKEY BACAĞLI TAHTLAR

Karaburçlu'dan ele geçmiş olan eser üzerinde görülen "Yemek Sahnesi"ndeki tahtlar bu grupta incelenebilir (**Şek.6a-b; Lev.VIIIa; Kat.17-18; Tip AIIb1**).

Kargamış'ta Tanrıça Kubaba'nın oturduğu taht, bu grubun diğer örneğidir (**Şek.6c; Lev.IXa; Kat.19; Tip AIIb1**). Bu tahtın tasvir edildiği orthostat, Kargamış kralları, Katuwas ve Sangara Dönemlerine tarihlenebilir⁴⁹. Bu tahtı da, M.Ö.920-800 yılları arasına tarihlemek olasıdır.

Kargamış'ta Kraliçe Watis'in oturduğu taht, bu grupta değişik bir tiptir; Arkalığı kısa, ayak formu ise diğerlerinden farklıdır (**Şek.6d; Lev.IXb,Xa-b; Kat.20; Tip AIIb1**). Bazı kısımları eksiktir. Bu sahnedeki tahtı, M.Ö.900-870'lere tarihlemek mümkündür⁵⁰.

Maraş'tan ele geçmiş iki taht tasvirinden birincisi, M.Ö.9. y.y.'a tarihlenebilir⁵¹ (**Şek.7a-b; Lev.XIa-b; Kat.21-22; Tip AIIb1**). İkincisinde taht tasviri çok az korunmuştur.

Ördekburnu'nda ele geçen ve bir "Yemek/Ziyafet Sahnesi"ni konu alan bir eser üzerinde, arkalık ucu dışa kıvrık, tek kayıtlı taht tasviri yer alır (**Şek.7c; Lev.XIIa; Kat.23, Tip AIIb1**).

Maraş'tan ele geçmiş ve M.Ö.800-775'e tarihlenebilecek⁵² bir eser üzerinde de aynı tip taht tasvirine rastlamak olasıdır (**Şek.7d; Lev.XIIB; Kat.24; Tip AIIb1**).

Zincirli'den iki orthostat üzerinde de (**Şek.8a; Lev.XIIIa; Kat.25; Tip AIIb1**); (**Şek.8b; Lev.IIa; Kat.26; Tip AIIb1**) ve Maraş'ta bulunmuş olan bir eser üzerindeki ziyafet sahnesinde karşılıklı oturan iki şahsın sandalyeleri de **AIIb1** grubunda incelenebilir (**Şek.8c-d; Lev.XIIIb; Kat.27-28; Tip AIIb1**). Bunları M.Ö.900-820'ye tarihlemek olasıdır.

⁴⁹ HAWKINS 1974, s.70-71.; GENGE, op.cit., s.77. Bu kabartmalar Kargamış'ın III. stil grubunu temsil eder ve Merasim Kapısı ile Büyük Duvar'da kullanılmış olan orthostatlar üzerinde izlenebilir. Bkz: ORTHMANN, op.cit., Kargamış F/1-17.

⁵⁰ GENGE, loc.cit.; HAWKINS, loc.cit.

⁵¹ GENGE, op.cit., s.105, Lev.47.

⁵² İbid, s.117-119.

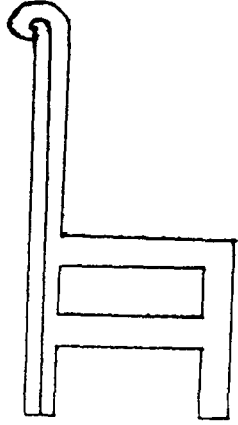

a

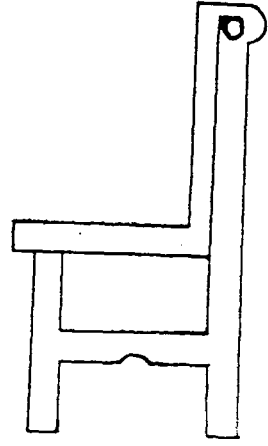

b

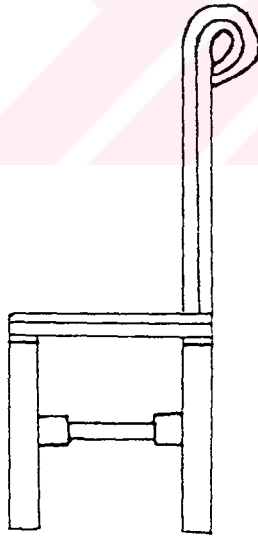

c

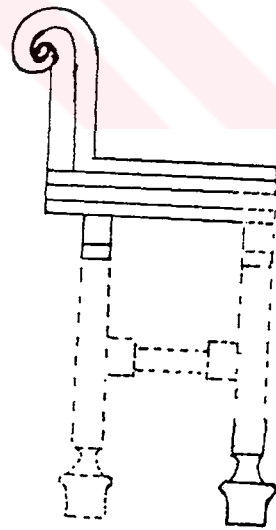

d

ŞEK. 6

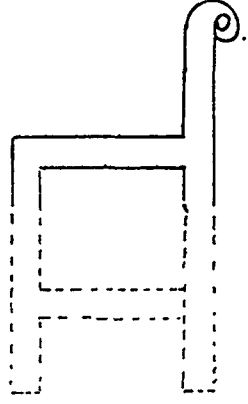

a

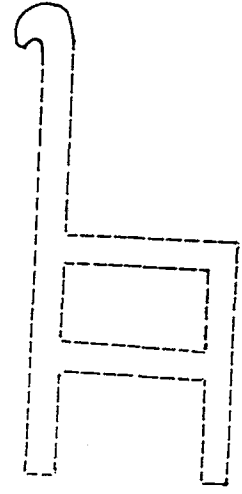

b

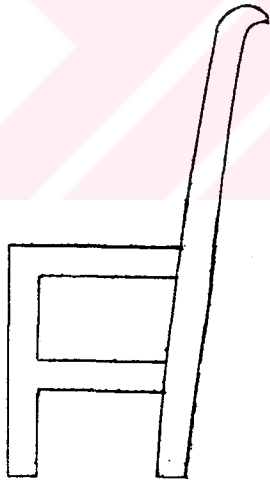

c

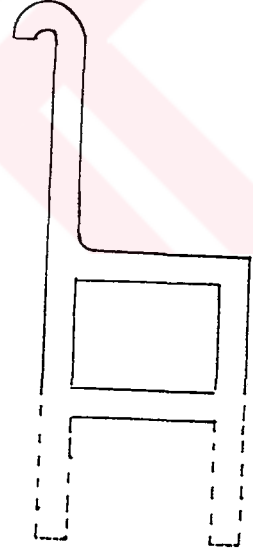

d

ŞEK.7

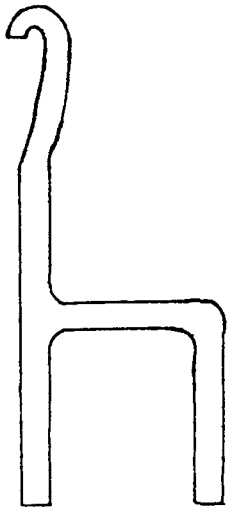

a

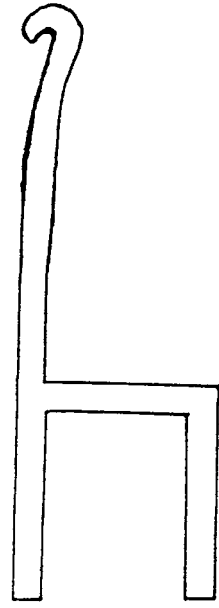

b

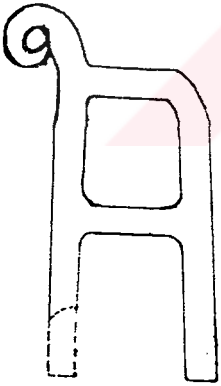

c

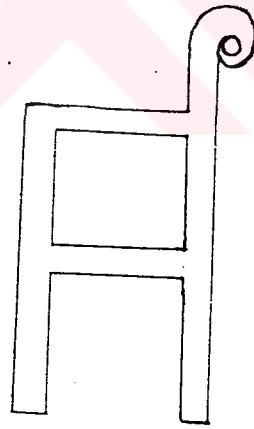

d

AIİb1 tipli tahtların özel bir formunu ise, Malatya Darende'de bulunmuş bir eser üzerinde (**Şek.9a; Lev.XIVa; Kat.29; Tip AIİb1**) görmekteyiz. Buradaki tahtın arkalık ucu dışa dönük kıvrımlı, arka bacağı ise (S) profilli, çapraz kayıtlı ve dikey bacaklıdır. Ön bacağı arkadan gelen bir kayıt ile sağlamlaştırılmıştır.

2) ARKALIĞI DÜZ YA DA HAFİF KAVİSLİ, DİKEY BACAĞI TAHTLAR

Ancuzköy'den bir eser üzerinde tahtında oturan Kubaba, elinde bir ayna tutar (**Şek.9b; Lev.XIVb; Kat.30; Tip.AIİb2**). Tahtın oturak kısmı olasılıkla kamıştan yapılmıştır; bu tür tahtlara Mezopotamya'da M.Ö.3.Binden itibaren rastlanır⁵³.

Dicle yakınlarından ele geçmiş olan ve HERZFELD KOLLEKSİYONU'nda korunan bir pyxis üzerindeki tasvirde görülen iki taht da bu grupta incelenebilir (**Şek.9c-d; Lev.XVa; Kat.30-31; Tip.AIİb2**).

İslahiye yakınlarındaki Kazdağ'da bulunmuş ve çok tahrip olmuş bir stel üzerindeki taht, oldukça ilginçtir. Tahtın arkılığı çok özensiz yapılmış gibidir (**Şek.10a; Lev.XVb; Kat.33, Tip.AIİb2**).

İslahiye-Örtülü'den ele geçmiş olan bir stel üzerinde de aynı tip (**Şek.10b-c; Lev.XVIa; Kat.34-35; Tip.AIİb2**) tahtlara rastlamak olasıdır.

Kargamış/Yunus mezarlığında bulunmuş olan stel üzerindeki tasvirler linear stilde yapılmıştır ve M.Ö.733-717'ye yani, Kral Pisiris Dönemi'ne tarihlenebilirler⁵⁴ (**Şek.10d; Lev.XVİb; Kat.36, Tip.AIİb2**).

İslahiye Gözlühöyük'ten ele geçmiş olan bir stel üzerinde de, aynı tip taht tasviri (**Şek.11a; Lev.XVIIa; Kat.37; Tip.AIİb2**) vardır ve ilginç bir tipi oluşturur. Çünkü, oturak kısmının altında sağlamlaştırma amaçlı üç destek belirtilmiştir.

Bu grupta inceleyeceğimiz 13 taht, Maraş'tan ele geçmiş olan kabartmalı steller üzerinde resmedilmiştir:

⁵³ SALONEN 1963, s.319, Lev.I/1, VI/2.

⁵⁴ GENGE, op.cit., s.163; HAWKINS, op.cit., s.70-81.

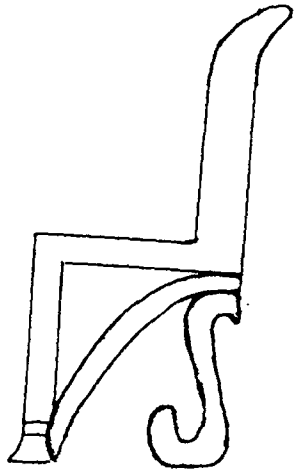

a

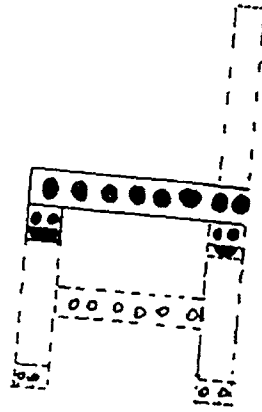

b

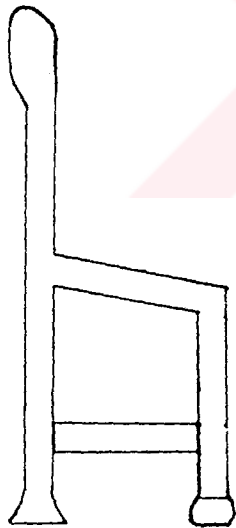

c

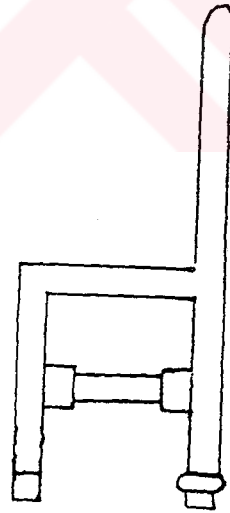

d

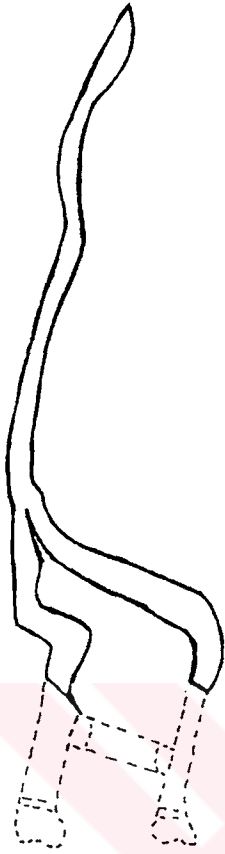

a

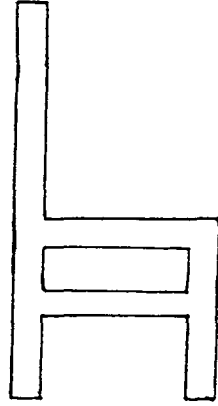

b

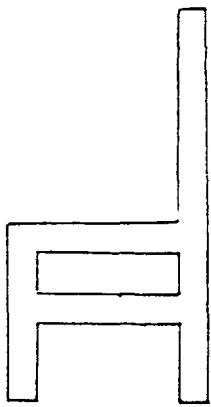

c

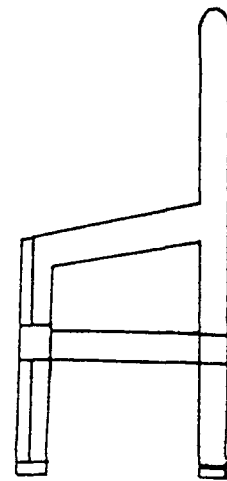

d

ŞEK.10

Tiflis Devlet Müzisi'nde korunmakta olan bir eser üzerindeki taht tasviri, hemen hemen hiç günümüze ulaşmamıştır (**Şek.11b; Lev.XVIIb; Kat.38; Tip.AIIb2**).

Törensel bir yemek sahnesinin yer aldığı bir stel üzerinde karşılıklı tahtlarında oturan kadın ve erkek figürleri görülür (**Şek.11c-d; Lev.XVIIc; Kat.39-40; Tip.AIIb2**).

Yine aynı konulu bir stel üzerinde karşılıklı oturan iki şahsın tahtları da bu grupta incelenmelidir (**Şek.12a-b; Lev.XVIIIa; Kat.41-42; Tip.AIIb2**).

Maraş'tan ele geçen ve M.Ö.860-830 yıllarına tarihlenmiş⁵⁵ bir stel üzerinde de sol tarafta arkaklı bir tahtta oturan ve sol elinde iç tutan bir kadın tasvir edilmiştir (**Şek.12c; Lev.XVIIIb; Kat.43; Tip.AIIb2**). İki rölyefin arasındaki yemek masasının altında gösterilmiş olan bir "sandık" ya da "kutu", bugün halen kullanım görmektedir. Bu bir yün kutusu veya yün sandığı olmalıdır⁵⁶.

Maraş'tan diğer bir stel üzerinde de aynı tip tahtta rastlamak mümkündür (**Şek.12d; Lev.XIXa; Kat.44; Tip.AIIb2**).

Maraş Müzesi'nde sergilenen sol tarafı kırık stel üzerindeki şahıs, **AIIb2** tipli bir tahtta oturmaktadır (**Şek.13a; Lev.XIXb; Kat.45; Tip.AIIb2**).

Maraş stellerinin en özgün örneklerini, M.Ö.8.y.y. boyunca üretimine devam edilen ve Arami stilinin belirginleştiği eserlerde izlemek olasıdır. Bu stellerde de esas konu ölüm yemeği ya da başka bir deyişle ziyafet sahnesidir. Bu eserlerden biri üzerinde yine bu gruba dahil iki taht tasviri vardır (**Şek.13b-c; Lev.XXa; Kat.46-47, Tip.AIIb2**).

Çok az tanınan bir stelde (**Şek.13d,14a; Lev.XXb; Kat.48-49; Tip.AIIb2**) ziyafet sahnesi tasvir edilmiştir. Bu sahnede karşılıklı yüksek aralıklı tahtlarda oturan iki figür görülür. Figürlerde Arami stilsel özellikleri belirgindir. Heykeltraşlık işçiliği ve stil açısından **Lev.XXa**'deki stele çok benzer. Soldaki erkeğin oturduğu tahtın arkılığı üzerinde bir şemsiye görülür. Bu şemsiye motifi, Geç Hitit sanatında bilinen tek örnektir. Geç Assur sanatında özellikle de kral tasvirlerinde kullanılan bu gölgelik motifi, Maraş stelini işleyen sanatçı tarafından Geç Assur modasından alınmış olmalıdır. Bu

⁵⁵ GENGE, op.cit., s.105,112, Lev.49.

⁵⁶ DARGA 1992, s.318.

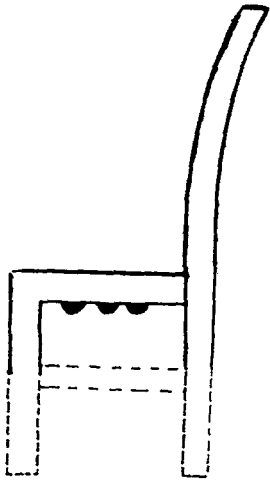

a

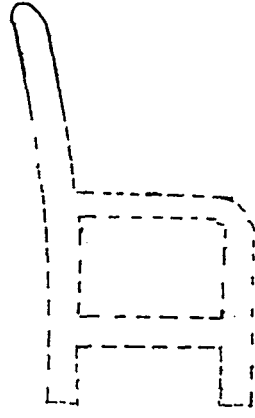

b

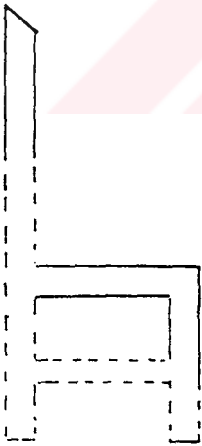

c

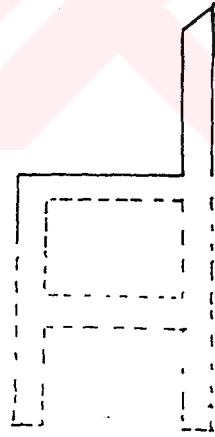

d

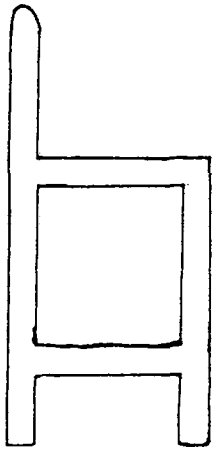

a

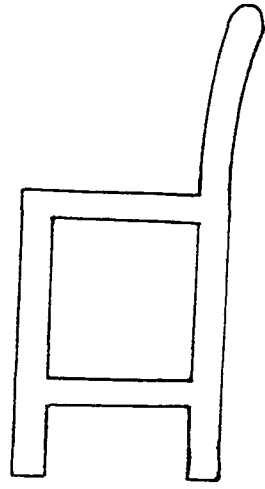

b

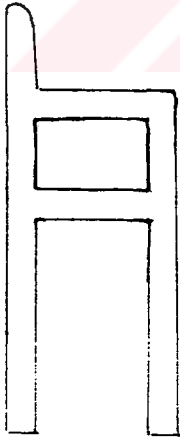

c

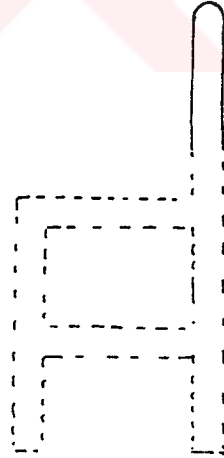

d

ŞEK.12

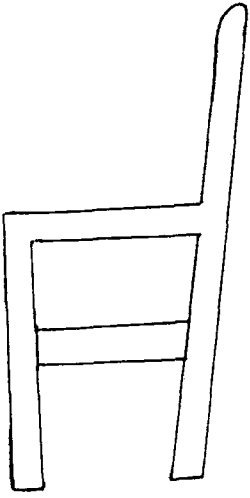

a

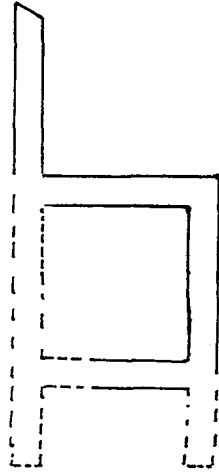

b

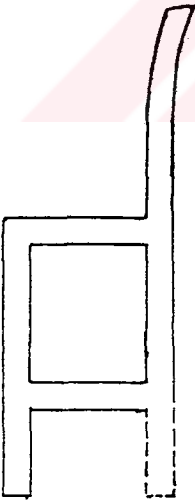

c

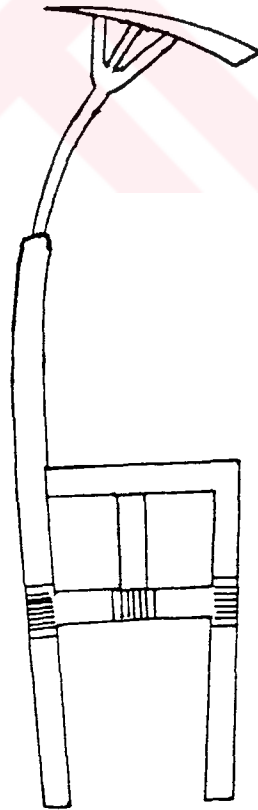

d

ŞEK.13

şemsiye, çiftin zenginliğini ve soyluluğunu vurgulamamış olabilir. Burada yerel bir bey tasvir edilmek istenmiştir. Bu steli, M.Ö.8.y.y.'ın sonuna tarihlemek mümkündür ve Maraş III stil grubuna aittir. Erkek figürünün oturduğu tahtta görülen ortadaki dikey kayıt özelliği, "Bambu Mobilya" tipini yansıtmakla birlikte, bağlantıları ise bitkisel liflerle yapılmış olmalıdır⁵⁷.

Zincirli'den ele geçmiş olan bir altın madalyon üzerindeki tahtı da bu grupta incelemek doğru olacaktır (**Şek.14b; Lev.XXIa; Kat.50; Tip.AIIb2**).

Keşlik steli, Tabal Ülkesi'nden ele geçen stellerin en büyüğüdür⁵⁸. Bu stel bitirilmemiş ve yarım bırakılmıştır. Buradaki taht, bir kanatlı cin tarafından havaya kaldırılmaktadır (**Şek.14c; Lev.XXIb; Kat.51; Tip.AIIb2**).

Sakçagözü'nde bulunmuş olan bir orthostat parçası üzerinde de bu tip taht tasvirine rastlanır (**Şek.14d; Lev.XXIIa; Kat.52; Tip.AIIb2**). Bu eser Sakçagözü Sarayı'nın tarihi de göz önünde bulundurularak M.Ö.730'a tarihlenmiştir⁵⁹.

Maraş'ta Yörükselim Mahallesi'nde bulunup, bugün Adana Müzesi'nde sergilenen, anıtsal mezar stelinin ön yüzündeki kabartmalar, birer heykel gibi işlenmiştir ve yüksek kabartma bir çifti tasvir eder (**Lev.XXIIb; Kat.53-54; Tip.AIIb2**). Kadın ve erkek arkalıklı iki ayrı sandalyede veya tahtta oturmakta, ayrı gösterilmiş ayakları da alçak birer taht basamağına veya tabureye basmaktadır. Buradaki kompozisyon cepheden verilmiştir ve ilk bakışta Mısır'ın mezar anıtlarını anımsatmaktadır. Figürlerin yüzlerindeki hüznü ifade ilginçtir. Sade Arami giysilerinin yanında kadının görkemli polosu ve takıları, bu çiftin zengin olduklarını belirtir. Erkeğin elinde tuttuğu üzüm salkımı, mesleğinin belirleyici işaretidir. Kadının üzerindeki fibula ise, eseri tarihlemeye önemli bir kanıttır. Bu eser, M.Ö.8.y.y.'ın son çeyreğine tarihlenebilir⁶⁰.

⁵⁷ Bu bilgileri veren GAZİ ÜNİVERSİTESİ, Teknik Eğitim Fakültesi, Mobilya Dekorasyon Bölümü, Ağaç Malzeme Anabilim Dalı Öğr.Gör.Sayın Hüseyin BULUT'a teşekkür ederim.

⁵⁸ ÇINAROĞLU 1986, s.326, Lev.131.; Ayrıca bkz: ÇINAROĞLU 1989, passim. Yatay kayıtlar arasında figür kullanımı İran tasvir sanatında çok sevilen bir gelenektir. Bkz: wALSER 1966, passim.

⁵⁹ GENGE, op.cit., s.151.

⁶⁰ Bu eseri AKURGAL M.Ö.8.y.y. sonuna tarihler. Bkz: AKURGAL 1990, s.146, Lev.70-72; GENGE ise, M.Ö.850-825'e tarihler. Bkz: GENGE 1979, s.113.

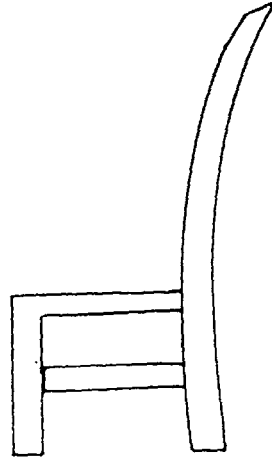
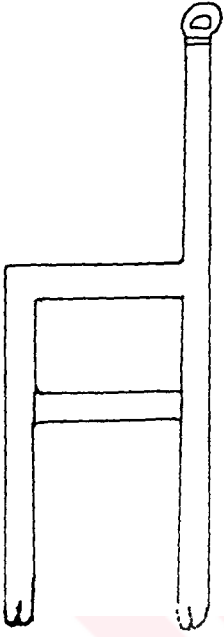

a

b

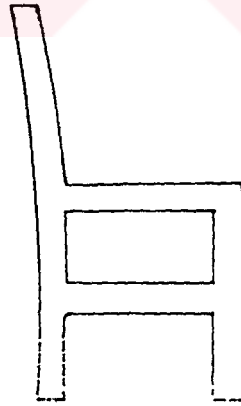

d

c

ŞEK.14

Tell Fredje'den ele geçmiş olan kabartmalı stel üzerinde tasvir edilmiş taht tipi, çift yatay kayıtlıdır (**Şek.15a; Lev.Vb; Kat.55; Tip.AIb2**).

Çapalı'da bulunmuş stel, çok tahrip olmuştur ve üzerinde aynı tip taht tasviri görülür (**Şek.15b; Lev.XXIIIa; Kat.56; Tip.AIb2**).

Diğer çift kayıtlı iki eser de Maraş'tan ele geçmiştir. Birincisinde tahtın tasvir edildiği alan çok tahrip olmuştur (**Şek.15c; Lev.XXIIIb; Kat.57; Tip.AIb2**). İkincisi eser ise, Yörükselim Mahallesi'nde bulunmuştur (**Şek.15d; Lev.XXIVa; Kat.58; Tip.AIb2**). Stel M.Ö.800-775'e tarihlenebilir⁶¹. Maraş I stil grubunu temsil eden bu üç kişilik aile tasvirinde çocuğun masaya basar görünümü, kabartmayı işleyen heykeltraşın perspektifi bilmemesinden kaynaklanmış olmalıdır. Bu stil grubuna giren stellerde ayakların altında taht basamağı görülmez.

Bu grubun son örneğini yine Maraş'tan ele geçmiş bir stel üzerinde görüyoruz (**Şek.16a; Lev.XXIVb; Kat.59; Tip.AIb2**). Bu taht, kafes kayıdı ile özel bir tipi oluşturur ve tek yatay kayıtlıdır.

3) ARKALIĞI DÜZ YA DA HAFİF KAVİSLİ, KOLLUKLU, DİKEY BACAĞI TAHTLAR

Bu grupta inceleyeceğimiz örnekler "koltuk" da diyebiliriz.

Kargamış'ta ele geçen steldeki taht tasviri (**Şek.16b; Lev.XXIVc; Kat.60; Tip.AIb3**) Kral Pisiris Dönemi'ne tarihlenebilir⁶².

Karatepe'de Güneybatı Kapısı'nın orthostatlarında görülen kralın yemek/şölen sahnesindeki bu gruba dahil edebileceğimiz taht ve orthostat M.Ö.740-710'a yani, Kral Azativatta'nın Dönemi'ne tarihlenebilir⁶³ (**Şek.16c; Lev.XXVa-b; Kat.61; Tip.AIb3**). Bu tahtın en yakın benzeri, Kuzey Suriye'de ele geçmiş olan bir steatit pyxis üzerindedir⁶⁴. Diğer bir benzerine de, Nimrud'ta Kuzeybatı

⁶¹ İbid, s.119-120.

⁶² İbid, s. 163; HAWKINS 1974, s.70-71.

⁶³ USSISHKIN 1969, s.135.; GENGE, op.cit., s.171, Lev.40.; ORTHMANN, Karatepe'nin farklı stillerini iki gruba ayırmıştır: Bkz: ORTHMANN 1971, s.106 vd. AKURGAL ise, adı geçenleri Arami ve Fenike stilerindeki eserler olarak inceler. Bkz: AKURGAL, op.cit., s.149-150. Bu eser Karatepe I.stil grubuna dahildir.

⁶⁴ KYRIELEIS 1969, Lev.11/2.

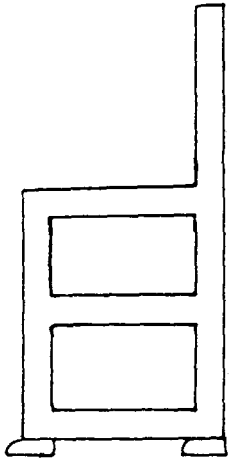

a

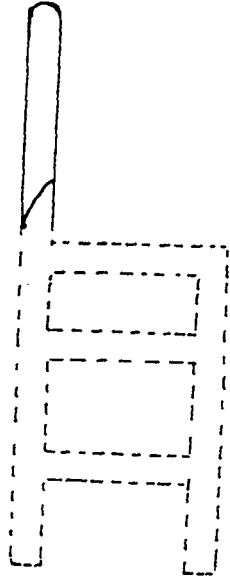

b

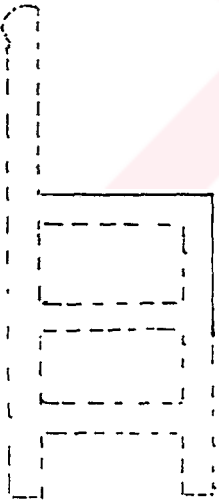

c



d

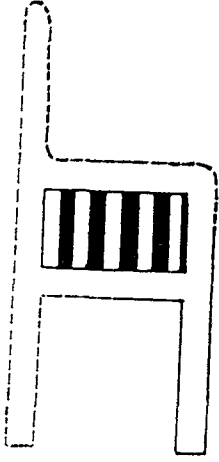

a

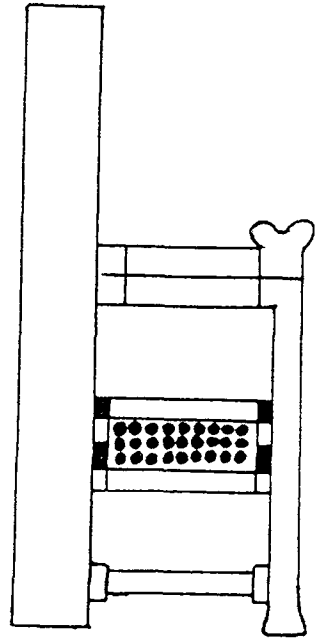

b

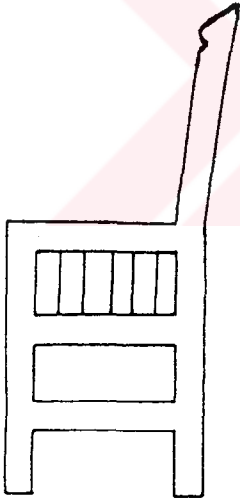

c



d

ŞEK.16

Sarayı'nda bulunmuş olan tunç bir tabak üzerinde rastlanır⁶⁵. Karatepe tahtının diğer bir benzerine de Samaria Fildişi Evi'nden ele geçen fildişi bir eser üzerinde rastlamak mümkündür⁶⁶.

Maraş'ta bulunmuş olan stel üzerinde görülen taht (**Şek.16d; Lev.XXVIa; Kat.62; Tip.AIb3**) da bu gruba dahil edilmelidir. Bu tahtın üzerine konmuş minderlerin ucundan sarkan saçaklar, Nimrud'ta Fort Salmanassar yapısının Güneybatı 7 odasında ele geçmiş fildişi plakalar üzerindeki taht tasvirlerindekiyle çok benzer⁶⁷.

Zincirli'de ele geçen stel üzerinde de bu tip taht tasviri vardır (**Şek.17a; Lev.XXVIb; Kat.63; Tip.AIb3**). Zincirli Arami stiline bir baş yapıtını, bu kabartmalı stel oluşturur. Bu eserin dikildiği yer tespit edilememiştir. Stelin alt kısmında bir kaideye oturtulmasını sağlamak için bir çıkıntı bırakılmıştır⁶⁸. Tahtında oturan soylu kadın figürünün göğsünün sol tarafında bir Frig fibulası dikkat çekicidir. Bu fibula çağının en gözde ve yaygın süs eşyasıdır. Bu eşyanın M.Ö.730-700 tarihleri arasında çok yaygın olması, mezar stelinin tarihlenmesinde kolaylık sağlar. Tek Hitit ögesi olarak görülen kanatlı güneş kursunun dışında, bir kraliçeye ait olan bu görkemli stelde, şekil, kompozisyon ve kabartmaların işlenişinde Arami stili egemendir⁶⁹.

Kargamış'ta üzeri yazıtlı bir heykel ele geçmiştir (**Lev.XXVIIa; Kat.64; Tip.AIb3**). Oturan figürün tahtı olasılıkla tek kayıtlıdır⁷⁰.

Yine Kargamış'ta iki aslan ve aralarındaki karışık varlıktan oluşan kaidesi üzerinde duran, tahtında oturan tahrir Atarsuha ait heykel kaidesi ele geçmiştir. Tanrı heykeli tamamlama olduğu için, Tanrı Atarsuhas'ın ne tip bir tahtta oturduğunu bilemiyoruz. Ancak, görkemli bir kaideye sahip olmasından da yola çıkarak, olasılıkla

⁶⁵ BARNETT 1935, s.202-203, Fig.6-7.

⁶⁶ de MERTZENFELD 1954, s.125 vd., Lev.XII/47.

⁶⁷ MALLOWAN 1966, s.501, Fig.398 vd.; MALLOWAN-HERMANN 1974, s.8-9, Lev.46-47.; KYRIELEIS, op.cit., Lev.11/3 (Nimrud).

⁶⁸ Maraş mezar stellerinde bu tip çıkıntılar bulunmaz; M.Ö.2.Binde de bu tipe Anadolu ve Mezopotamya'da rastlanmaz. Mezar steli kavramının Aramiler'e özgü olduğu hakkında daha fazla bilgi için bkz: AKURGAL 1966, s.50.

⁶⁹ Barrakup Çağı'nın sonlarına tarihlenmesi ve Hilani III kabartmalarına geçişi ortaya koyan bir eser olması hakkındaki görüş için bkz: DARGA 1992, s.283.

⁷⁰ Tell Halaf'tan da aynı tip tahtta oturan bir heykel ele geçmiştir. Bkz: von OPPENHEIM 1955, s.123, Lev.153.

arkalıklı ve kolluklu bir tahtta oturuyor olmalıdır (**Şek.17b; Lev.XXVIIb; Kat.65; Tip.AIIb3**).

İslahiye çevresinden ele geçmiş olan bir stel üzerindeki iki taht (**Şek.17c-d; Lev.XXVIIIa; Kat.66-67; Tip.AIIb3**), diğerleri aksine çift kayıtlıdır.

Kargamış'ta Kral Kapısı'na ait olduğu bildirilen, tahtında oturan kral heykelinin tahtı da (bu taht da çift kayıtlıdır) bu grupta incelenebilir (**Lev.XXVIIIb; Kat.68; Tip.AIIb3**).

Ain Dara'dan da bir orthostat üzerinde ilginç bir taht tipi ele geçmiştir. Eser çok tahrip olmuştur. Tahtın ayakları aslan pençesi formludur⁷¹ (**Şek.18a; Lev.XXIXa; Kat.69; Tip.AIIb3**).

Maraş'tan ele geçmiş olan bir stel üzerinde, merdiven basamaklı taht tasviri vardır (**Şek.18b; Lev.XXIXb; Kat.69; Tip.AIIb3**). Yine merdiven basamaklı bir taht tasviri ise, bir kayaya çizilerek yapılmış, Kızıldağ Kaya Kabartması'nda ele geçmiştir (**Şek.18c; Lev.XXXa-b; Kat.71; Tip.AIIb3**). Buradaki yazıta göre, bu eser Büyük Kral Harpatus'a aittir. M.Ö.9.y.y.'a tarihlenen Kızıldağ'daki bu eser⁷² üzerindeki tahtın en yakın benzerine Geç Assur Devri krallarından Sanharib'in (M.Ö.704-681) Ninive'deki Güneybatı Sarayı'na ait kabartmalar üzerinde rastlanır⁷³.

Karatepe'deki diğer bir orthostat üzerindeki taht tipi ise farklıdır. Çift kafes kayıtlı (**Şek.18d; Lev.XXXIa; Kat.72; Tip.AIIb3**) bir form gösterir.

Zincirli'de üç yüzü tasvirli dörtgen prizma formundaki üç parça, M.Ö.8.y.y.'da kullanım görmüş olan Kilamuwa Sarayı'nın L yapısının bir odasında açığa çıkartılmıştır⁷⁴. Aynı ayrı ele geçen bu dokuz parça, üçer üçer birleştirildiklerinde, yükseklikleri 13-13.3 cm. genişlikleri 4.2-4.8 cm. arasında değişen üç adet dekorasyon elemanı ortaya çıkar⁷⁵.

Üç yüzü tasvirli olan ve mobilya dekorasyonun da kullanılmış bu parçaların teknik açıdan ahşap bir zemine bağlanmaları,

⁷¹ ORTHMANN, op.cit., Lev.4/A.; Buluntu durumu için bkz: İbid, s.477, C/1.

⁷² BITTEL 1976, s.238-239.

⁷³ BARNETT-LORENZINI 1975, Res.75-77, BM Nr. 124823; BAKER 1966, s.189,204, Fig.302,334.

⁷⁴ von LUSCHAN 1943, s.129,175, Lev.65-67.; BARNETT 1982, s.50.; WINTER 1981, s.120, Lev.XVII/a.

⁷⁵ von LUSCHAN, op.cit., s.129,175, Lev.65/1-n,66a-f, 67a-i.; de MERTZENFELD 1957, s.123-125, Lev.CXXX/1131(a-c),CXXXI/1131(a-c), 1132(a-c); WINTER 1981, s.120, Lev.XVII/a.

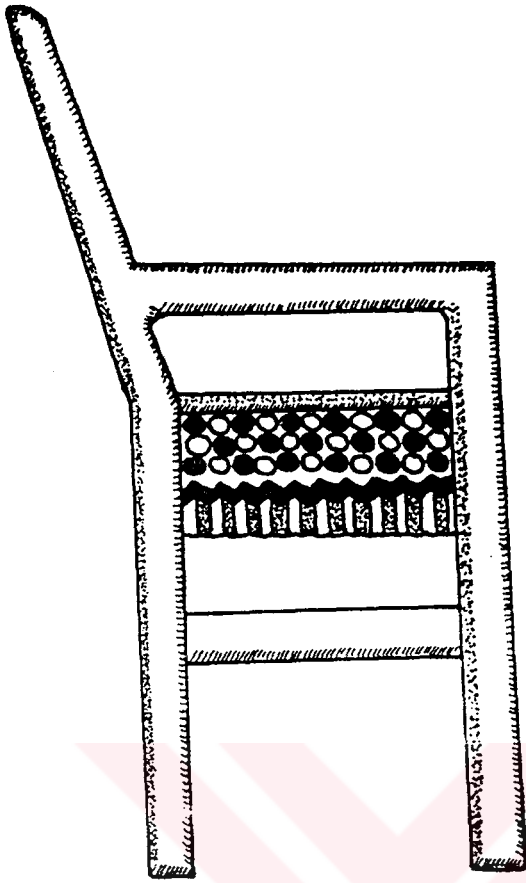

a

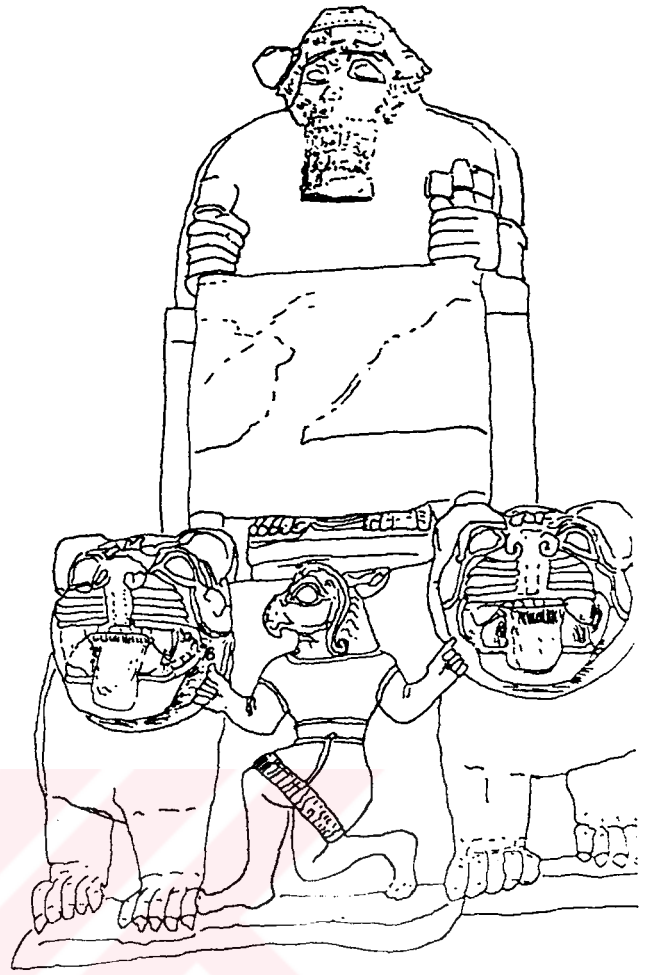

b

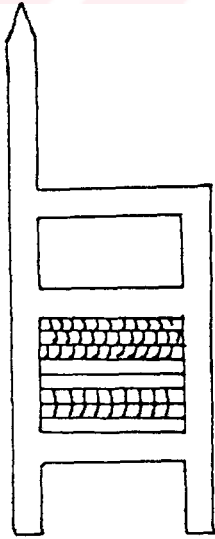

c

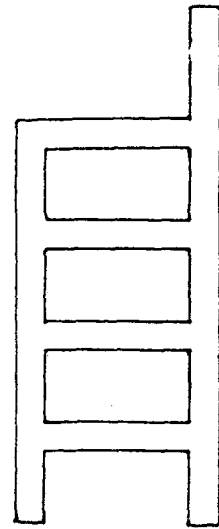

d

ŞEK.17

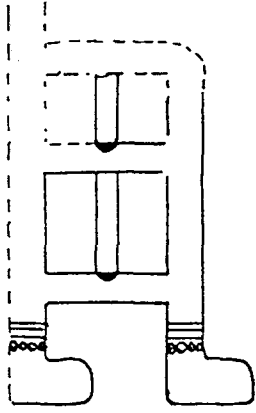

a

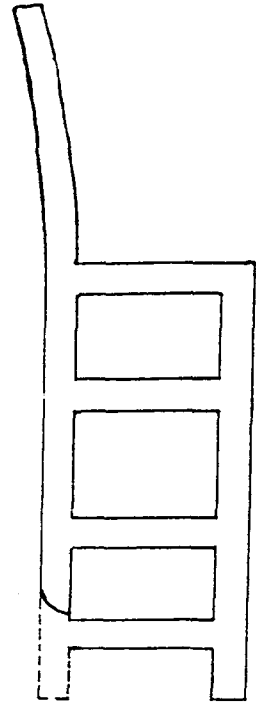

b

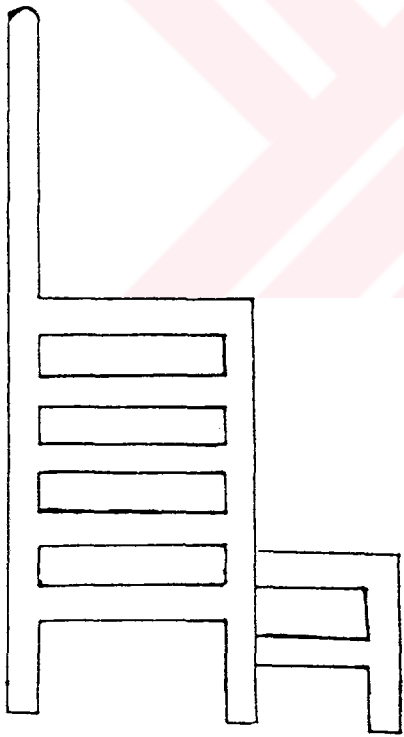

c

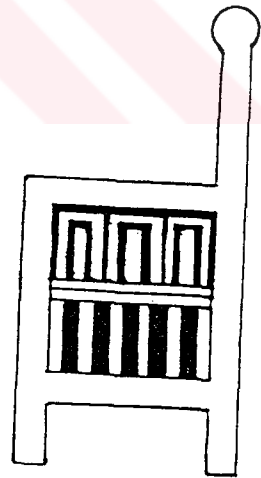

d

ŞEK.18

dördüncü yüzlerine açılmış olan delikler ile sağlanmıştı. Figürlerin işleniş tarzına göre bu eserler, Mısırlı bir sanacı ya da atölyede yapılmış gibidir⁷⁶. Giysilerde ise Fenike etkisi göze çarpar. Bu eserler üzerindeki saç tiplerinin benzerlerini Nimrud'da Kuzeybatı Sarayı'nda ve W odasında ele geçen Fenike stilinde yapılmış kısa etekli figürlerin tasvir edildiği fildişi parçalar üzerinde de görmek mümkündür⁷⁷. Ucu saçaklı, ayak bileklerine kadar inen uzun giysilerin benzerlerine ise, Kuzeybatı Sarayı'nın Güneybatı 7 odasında bulunan bir fildişi eser üzerinde rastlamak mümkündür⁷⁸. Bu tip giysilere, Geç Assur Dönemi tasvirli sanat eserleri üzerinde rastlanır⁷⁹.

Dörtgen prizma şeklindeki bu eserlerin, M.Ö.1000'den sonra M.Ö.9.y.y. ya da M.Ö.8.y.y.'da Mısır etkisi altında Kıbrıs veya Fenikeli sanatçılar tarafından yapılmış oldukları düşünülür⁸⁰. Arkalıklı bir tahtın kolluklarının altına yerleştirildikleri sanılan ve aslında dört tane olması gereken bu dekoratif işlevli dörtgen prizmaların teknik açıdan destekleyici görevleri de vardır. Zincirli'de ele geçen bu eserlerin işlev, malzeme ve form açısından benzerlerini Nimrud'ta Kuzeybatı Sarayı'nın FF odasında bulunmuş eserler üzerinde de görmekteyiz⁸¹. Zincirli'dekilerde olduğu gibi, bu parçaların da dört yüzünde dört tane çivi deliği tespit edilmiştir. Konu ve giysi açısından görülen farklılığın dışında, teknik açıdan birbirlerinin yakın benzeri olan Nimrud ve Zincirli örnekleri üzerinde Fenike etkisi görülür. Bu yüzden de bu eserlerin birbirleriyle çağdaş, aynı ya da iki ayrı atölyede yapılmış olması mümkündür⁸².

Hasanlı'da ele geçmiş M.Ö.9.y.y.'a ait bir fildişi malzeme de, Zincirli örneklerinin işlevsel açıdan bir benzeridir⁸³.

Fildişinden yapılmış ve cepheden tasvir edilmiş bir çift insan yüzü, Zincirli K Sarayı'nın 2 nolu odasında ele geçmiştir. Kakma tekniğiyle işlenmiş olan bu eserlerden biri iyi durumdadır⁸⁴.

⁷⁶ von LUSCHAN, op.cit., s.43,130.

⁷⁷ BARNETT 1957, Lev.3/c,10.; MALLOWAN 1978, s.36, Fig.35.

⁷⁸ MALLOWAN-HERMANN 1974, s.44, Lev.47.

⁷⁹ PARROT 1961, Fig.43,75-76.

⁸⁰ von LUSCHAN, op.cit., s.130.

⁸¹ BARNETT, op.cit., s.125-189, Lev.XIV.; MALLOWAN 1966, s.113, Fig.54.; WINTER, op.cit., s.120 vd., Lev.XVII/b.

⁸² MALLOWAN-HERMANN, op.cit., s.43-44.

⁸³ MUSCARELLA 1966, s.126, Fig.7.

⁸⁴ von LUSCHAN, op.cit., s.133,176, Lev.69/f., de MERTZENFELD, op.cit., s.123-125, Lev.CXXIX/1118.

Zincirli örneklerinin benzerleri, Altıntepe'de II.Sardur (M.Ö.764-735) ile II.Argiști Dönemleri'ne (M.Ö.714-685) ait mabedin girişinde bulunmuştur⁸⁵.

Nimrud'ta Kuzeybatı Sarayı'nın NN odasında bulunmuş olan ve literatüre "Mona Lisa" olarak geçen eserin yüzündeki tebessüm ile kaş ve gözlerin işlenişi de Zincirli örneklerine benzer⁸⁶.

Fildişinden yapılmış olan arslan heykelcilikleri ve bu heykelciliklere ait parçalar, Zincirli'de Kilamuwa Sarayı'nın J2 odasında açığa çıkartılmıştır. Teknik özelliklerinden dolayı mobilya dekorasyonunda kullanıldıkları düşünülen bu aslanlardan sadece biri iyi koruna gelmiştir⁸⁷. Sirtında dörtgen şekilli bir deliği vardır. Thasos Adası'ndaki Artemis Tapınağı'nda ele geçmiş olan, 10 cm. uzunluğunda, 5 cm. yüksekliğindeki fildişi aslan, stili ve işlevi açısından Zincirli örneğinin en yakın benzeridir⁸⁸.

Zincirli'de sirtında zıvana deliği tespit edilmiş bir diğer arslanın sadece başı ve pençeleri ele geçmiştir⁸⁹. Thasos'da bulunmuş diğer bir örnek de, bu aslana çok yakın özellikler gösterir⁹⁰. Thasos aslanlarının stilsel özellikleri açısından Zincirli örneklerinden daha geç bir dönemde, M.Ö.7.y.y.'da yapılmış olmaları muhtemeldir⁹¹.

J2 odasında sadece başının üst kısmı ile yeleleri koruna gelmiş bir aslan başı ile diğer bir aslana ait yele parçası ele geçmiştir⁹².

J2 odasındaki tamamlanabilecek durumda olan aslan heykelcilikleri ve bunlara ait parçalar, bu odada bulunan ve ahşap kısmı tamamen yok olmuş bir tahtın süslerine ait olmalıdır. Thasos'dakiler gibi genelde bir çift olarak yapılmış olan aslanların, tahtın ya da tahtların kollukları altındaki destek üzerinde veya taht basamağı üstünde yer almış olmaları daha olası görünmektedir.

Kilamuwa Sarayı J2 odasında taht ya da bir masa ayağına ait olabilecek konik formlu bir kaide üzerinde duran bir aslanın

⁸⁵ ÖZGÜÇ, T. 1969, s.26.

⁸⁶ MALLOWAN 1966, Fig.71.; BARNETT 1982, s.51, Lev.46/a-b.

⁸⁷ von LUSCHAN, op.cit., s.175, Lev.65/a.; de MERTZENFELD, op.cit., Lev.CXXXIII/1170.; SALVIAT 1962, s.107, Fig.14/a-b.

⁸⁸ SALVIAT 1962, s.97-97, Fig.1-2.

⁸⁹ von LUSCHAN, op.cit., s.129,174, Lev.64/c-d, 65/b.; de MERTZENFELD, op.cit., s.123-125, Lev.CXXXIII/1172.; AKURGAL 1949, s.48, Fig.40/a-b.; SALVIAT, op.cit., s.104, Fig.12/a-c.; WINTER 1981, s.120, Lev.XV/a.

⁹⁰ SALVIAT, op.cit., s.96-99, Fig.3-5.

⁹¹ İbid, s.114-115.

⁹² von LUSCHAN, op.cit., s.129,175, Lev.65/e.; de MERTZENFELD, op.cit., s.123-125, Lev.C:III/1173.

pençesine ait bir parça daha bulunmuştur⁹³. Konik bir kaide üzerinde duran bu şekildeki aslanın pençesinin benzerine, Salamis'te ele geçmiş olan fildişinden yapılmış ve bir mobilyaya ait bir bacağıın ayak kısmında rastlanır⁹⁴.

Zincirli'de fildişinden yapılmış ve parçalar halinde ele geçmiş olan bu aslanların işlev, malzeme ve stil açısından benzerlerine Samaria, Tell Rifa'at, Nimrud, Gordion, Toprakkale ve Etrüsk Mezarları'nda rastlanır. Samaria'da "Fildişi Deposu" olarak bilinen yapıda ele geçmiş olan ve bir tahtın dekorasyon işlevli elemanı olarak kullanılmış bir çift aslan heykelciliği, Zincirli örneklerine benzer⁹⁵. Sırtlarında (Zincirli örneklerinde olduğu gibi) dörtgen zivana delikleri, ayrıca bu deliklerin iki yanında ve ön ayaklarının arkasında yuvarlak çivi delikleri vardır. Bu aslanlar, M.Ö.9.y.y.'a tarihlenmişlerdir⁹⁶.

Zincirli ve Samaria'da olduğu gibi ürkütücü bir görüntüye sahip olan ve mobilya dekorasyonunda kullanılmış üç aslan başı da Aslantaş'ta bulunmuştur⁹⁷.

Nimrud'ta Yanık Saray'ın taht odasında malzeme ve teknik açıdan Zincirli aslanlarıyla aynı ancak, kullanıldığı yerdeki işlevi açısından farklı bir aslan heykelciliği ele geçmiştir. Bu eserin dörtte biri kabartma olarak yapılmıştır⁹⁸.

Tell Rifa'at'ta da M.Ö.9.-7.y.y. arasına tarihlenen II. tabakada bir heykelciğe ait fildişinden yapılmış aslan başı bulunmuştur. Çok tahrip olmuş bu eserde de bir yere monte edilmesi için yapılmış kare şekilli bir zivana deliği tespit edilmiştir⁹⁹.

Yatar pozisyonda gösterilmiş, yine zivana delikli bir fildişi aslan heykelciği Nimrud'ta Fort Salmanassar yapısının güneybatı 12 odasında ele geçmiştir¹⁰⁰.

⁹³ von LUSCHAN, op.cit., s.129-130,175, Lev.64/e.

⁹⁴ KARAGEORGHIS 1969, s.95, Lev.44.; KARAGEORGHIS 1974, s.94, Lev.LV/249.

⁹⁵ WINTER 1976, passim.; CROWFOOT 1938, s.24, Lev.IX/1a-b.; de MERTZENFELD, op.cit., s.125 vd., Lev.IX/119/120.; WINTER 1981, s.120, Lev.XVI/b-c.; BARNETT, op.cit., s.49, Lev.48a-b.

⁹⁶ BARNETT 1957, s.124-125.

⁹⁷ THUREAU-DANGIN et al, op.cit., s.128-129, Fig.99,90-91.; de MERTZENFELD, op.cit., Lev.LXXXVIII/906-908.

⁹⁸ MALLOWAN, op.cit., s.221, Fig.178.; BARNETT 1982, s.52.

⁹⁹ WILLIAMS 1961, s.78,81, Lev.XLI/15.

¹⁰⁰ MALLOWAN, op.cit., s.641, Fig.541.

Aslan heykelciklerinin tahtları dekore etmek için kullanıldıkları ve Fenike ya da Suriye'deki atölyelerde yapıldıktan sonra batıdan gelmiş olmaları olasıdır¹⁰¹. Genelde tüm araştırmacılar tarafından fildişi işçiliğinin kökeninin Suriye ve çevresi olduğu kabul görmektedir. Bu yüzden tahtların kollukları altına yerleştirilen bu küçük heykelciklerin de Suriye sanatına özgü olduğu düşünülmemektedir. Özellikle Damascus'da fildişi işçilik geleneğinin çok ileri bir düzeyde olduğu da dikkate alındığında, M.Ö.1.Bin'deki deniz ticaretinde Al Mina kıyı kolonosinin büyük rol oynadığı kabul edilmektedir¹⁰².

Üzerinde stilize bir hayat ağacının tasvir edildiği fildişi levhacık Kargamış'ta ele geçmiştir¹⁰³. Bu eser büyük bir olasılıkla da, çivi delikleriyle ahşap bir zemine oturtulmuştur.

Bu levhacığın benzerlerine Aslantaş, Samaria, Khorsabad ve Nimrud'ta rastlanmıştır. Khorsabad K yapısında ele geçen eser, stil açısından Samaria ve Aslantaş örneklerine, teknik ve işlevsel olarak da Kargamış örneğine benzer¹⁰⁴. Nimrud, Aslantaş ve Samaria'daki levhacıkların Kargamış örneğinden farklı olmasında bölgesel farklılığın rol oynamış olması gerekir¹⁰⁵.

Geç Hitit Dönemi'ne ait mobilyaları dekore etmekte kullanılmış bu fildişi eserlerin yanında, aynı çağda yine mobilyalarda hem dekore hem de ahşap kısımları koruma amaçlı madeni elemanlar da kullanım görmüştür. Mobilyaların ağaç kısımlarını madeni elemanlarla kaplama geleneği Anadolu'da ETÇ'na kadar gider¹⁰⁶. M.Ö.2.Bin Anadolu'sunda görülmeyen madeni kaplama elemanları Geç Hitit Dönemi'nde -özellikle Zincirli'de- ve Urartu'da sevilerek kullanılmıştır.

¹⁰¹ Daha ayrıntılı bilgi için bkz: SALVIAT, op.cit., s.106.; Fenike mobilyalarına ait fildişi eserler ile ilgili daha ayrıntılı bilgi için bkz: PETRASCH-THIMME 1973, passim.

¹⁰² ÖZGÜÇ, T., op.cit., s.47.; KYRIELEIS 1969, passim; WINTER, op.cit., s.130.; SALVIAT, op.cit., s.108.; BARNETT, op.cit., s.56, n:3.

¹⁰³ WOOLLEY (1922) 1952, s.162,167, Lev.71(f); WINTER 1981, s.122, Lev.XVIII/d:A jour/openwork tekniğinde yapılmış levhacıkların en iyi koruna gelmiş örneklerinden birisidir.; MALLOWAN-HERMANN 1974, s.48.

¹⁰⁴ LOUD 1938, Lev.55-57.; WINTER, op.cit., s.114-115.

¹⁰⁵ HAWKINS 1974, s.70.; MALLOWAN, loc.cit.: Bu levhacıkların kolluklu tahtlarda oturak ile kol dayanağı arasına yerleştirilmiş olması olasıdır. Kargamış kralı Katuwas'ın inşa ettirdiği mabetden ele geçtiği için bu levhacığı aynı kral dönemine tarihlemek mümkündür.

¹⁰⁶ Daha ayrıntılı bilgi için bkz: ÖZGÜÇ, T.-AKOK 1958, s.9, Lev.II,1-3; III,1-4.

Ele geçmiş olan madeni kaplama örnekleri bu çağda iki ana gruba ayrılabilir. Bunlardan birincisi dilyaprağı formlu, diğeri de kozalak formlu mobilya ayak tipleridir. Silindirik formlu elemanlar ise, hem kozalak formlu, hem de dilyaprağı formlu ayakların yere basan ahşap kısımlarını kaplayan elemanlardır.

Geç Hitit Dönemi'ne ait tasvirli sanat eserlerinde görülen boğa ve aslan ayağı şeklinde yapılmış mobilya (taht ve masa) ayaklarına ait olabilecek madeni elemanlar Zincirli'de bulunmuştur. Dilyaprağı formlu iki çift eser ise K yapısında açığa çıkarılmıştır¹⁰⁷.

Geç Hitit Dönemi'nde M.Ö.9.y.y.'dan itibaren gerek buluntu olarak gerekse tasvir sanatında görülen bu tip mobilya elemanlarının benzerlerini, M.Ö.9.y.y. ve M.Ö.7.y.y.'da Geç Assur, Urartu ve daha sonra da M.Ö.7.y.y. sonu ile M.Ö.6. y.y.'da Akamenid ve İskit mobilyaları üzerinde de görmek mümkündür.

Nimrud'ta Kuzeybatı Sarayı'nda "Bronz Odası" olarak adlandırılmış odada bulunan ve rekonstrüksiyonu yapılmış tahtın bacaklarına ait parçalar üzerinde benzer bezemelere rastlanır¹⁰⁸. Aslan pençesi formunda yapılmış ayakların üst kısımlarına yerleştirilen dilyaprağı formlu halkalardan dolayı, rekonstrüksiyonun hatalı yapıldığı bildirilmiştir¹⁰⁹.

II.Assurnasirpal'e ait (M.Ö.859-833) Nimrud Kuzeybatı Sarayı'nın orthostatları üzerindeki tahtta ise, dilyaprağı formlu bezemeler aslan pençelerinin üzerinde değil, silindirik formlu kaidelerin üstündedir¹¹⁰.

III.Tiglat-Pleser'in (M.Ö.745-727) Nimrud'taki Güneybatı Sarayı'na ait kabartmalı orthostatlar üzerinde yer alan arkalıklı, kolluklu tahtın da bacaklarında benzer halkalar mevcuttur¹¹¹.

Ziwiye'de ele geçen dilyaprağı formlu benzer bir örnek ise, fildişinden yapılmıştır. Bu eser M.Ö.7.y.y. sonu ile M.Ö.6.y.y. başına tarihlenmiştir¹¹².

¹⁰⁷ von LUSCHAN 1943, s.169, Lev.51/a-c, Fig.149.

¹⁰⁸ LEHMANN-HAUPT 1926, s.533-534.; BAKER 1966, s.201, Fig.330.

¹⁰⁹ KYRIELEIS 1969, s.32-33.

¹¹⁰ BARNETT 1960, Lev.28.; PARROT 1961, s.36, Fig.41.; HROUDA, op.cit., Lev.16/1, 41/2.; FRANKFORT 1954 (1989), s.68; MOORTGAT 1967 (1969), Lev.256.

¹¹¹ KYRIELEIS, op.cit., s.6.; SCHMIDT 1953, Lev.98,119,121.

¹¹² KLEISS 1972, s.47-48.; GHIRSHMAN 1979, Lev.XIV/5.

İskitlere ait Melgunov Mezarı'nda ise, bir mobilya bacağına ait 4 parça ele geçmiştir. Bu elemanlar da konuk formu ve dilyaprağı şeklindedir. Bunlar da, M.Ö.7.y.y. sonu ile M.Ö.6.y.y. başına tarihlenmiştir¹¹³.

Zincirli'de ele geçmiş olan bu dilyaprağı formu mobilya elemanlarını, diğer benzer örnekleri de göz önünde bulundurarak kral Barrakup Dönemi'ne (M.Ö.730-720) tarihlenmek olasıdır¹¹⁴.

Geç Assur Dönemi'ne ait tasvirli sanat eserleri üzerindeki tahtların ayaklarında görülen kozalak formu elemanların tunç örneklerine (2 adettir) Geç Hitit merkezlerinden sadece Zincirli'de K Yapısı'nda rastlanmıştır¹¹⁵. Ele geçen her iki parçanın da aynı çapta olması, bunların aynı mobilyanın ayaklarına ait olabileceğini gösterir. kısmen korunmuş durumda ele geçen bu parçalardan birinin içinde asfalt kalıntılara rastlanmıştır¹¹⁶. Mobilyaların ayaklarına ait olan bu kaplama elemanları, Kral Barrakup'un taht tasvirinde de görülür¹¹⁷.

III.Tiglat-Pleser'in (M.Ö.745-727) Nimrud'taki Sarayı'na ait kabartmalı orthostatlar üzerindeki tahtların ayaklarında da kozalak formu kaplamalar mevcuttur¹¹⁸.

II.Sargon'un (M.Ö.721-705) Khorsabad'taki Sarayı'nın, özellikle de VII, VIII ve IX nolu odalarında yer alan kabartmalar üzerinde görülen masa, arkalıksız taht ve taht basamağının bu tipteki ayaklarında benzer kozalak formu kaplamalar vardır¹¹⁹.

Sanharib'in (M.Ö.668-631) Ninive'deki Güneybatı Sarayı'na ait kabartmalar üzerinde görülen tahtlar ile taht basamağının ayakları benzer şekilde bezenmiştir¹²⁰.

¹¹³ AKURGAL 1968, s.170,221.; KYRIELEIS, op.cit., s.133, Fig.8.

¹¹⁴ GENGE 1979, s.143 vd., 155, Lev.55,79.

¹¹⁵ von LUSCHAN, op.cit., s.169, Lev.51/e-f.

¹¹⁶ İbid, s.108.

¹¹⁷ von LUSCHAN 1911, s.346, Fig.255, Lev.60.; BOSSERT 1942, s.76,245, Fig.953.; PRITCHARD 1955, s.158, Fig.460.; VIEYRA 1955, s.78-79, Lev.81.; MADHLOOM 1970, s.88, Lev.XLIII/1.; ORTHMANN 1971, s.545, Lev.63/c.; GENGE, op.cit., s.155, Lev.55.

¹¹⁸ KYRIELEIS, op.cit., s.10.

¹¹⁹ SALONEN 1963, Lev.XLVII.; HROUDA, op.cit., s.66-70, Lev.13/5, 15/7, 16/2-3.; BOTTA-FLANDIN 1972, s.10,14,17,28,61-65, Lev.19-61-65,111-113.

¹²⁰ PRITCHARD, op.cit., s.129, Fig.371.; WISEMAN 1958, s.62, Fig.57.; PARROT, op.cit., s.41, Fig.49.; HROUDA, op.cit., s.68, Lev.15/1.; FRANKFORT, op.cit., Lev.101.; MADHLOOM, op.cit., s.75, Lev.XXXVII/2.; BARNETT 1970, Lev.IV-V.

Aynı tür bezemeli mobilyalar, Assurbanipal'ın Ninive'deki Sarayı'na ait kabartmalar üzerinde de görülür. Buradaki örnekler, Zincirli buluntularına ve Barrakup'un tahtı ile taht basamağının ayakları üzerindeki süslemeye daha yakındır¹²¹ (**Infra BII, Şek.19i**).

M.Ö.8.-6. y.y.'da Geç Assur sanatının yanında, Kuzey Suriye sanatında da görülen kozalak formlu bu ayakları, buluntuları da göz önünde tutarak, Zincirli'de Kral Barrakup'un Dönemi'ne (M.Ö.730-720) tarihlemek mümkündür.

Mobilyaların ahşap ayaklarının yere basan kısımlarına ait silindirik formlu madeni kaplama elemanları, ya da diğer bir deyişle ayak kaplamaları da Geç Hitit buluntuları arasındadır¹²².

B) TAHT BASAMAKLARI

I) DİKDÖRTGEN FORMLU TAHT BASAMAKLARI

Karatepe'de ele geçen orthostat üzerindeki taht basamağı tasviri, bu eser grubunun ilk örneğidir (**Şek.19a; Lev.XXXIa; Kat.73; Tip.BI**).

Keşlik steli üzerinde de figürün bastığı taht basamağı **BI** grubuna dahil edilmelidir (**Şek.14c; Lev.XXIb; Kat.74; Tip.BI**).

Tell Halaf'tan ele geçmiş olan heykel çifti de bu tip taht basamağına basar (**Lev.VIb; Kat.75; Tip.BI**).

Kargamış Yunus Mezarlığı'nda bulunmuş olan stel üzerinde (**Şek.19b; Lev.XVIIb; Kat.76; Tip.BI**) görülen taht basamağının orta kısmında dairesel bir motif yapılmıştır. Maraş'ta bulunmuş olan "Şarap Tüccarı ve Eşinin Mezar Steli" üzerindeki (**Lev.XXIIb; Kat.77-78; Tip.BI**) taht basamakları da bu gruba ait olmalıdır.

Ördekburnu'nda bulunmuş olan stel üzerinde (**Şek.19c; Lev.XIIa; Kat.79; Tip.BI**); Maraş'ta (**Şek.19d-e; Lev.XVIIIa; Kat.80-81; Tip.BI**); (**Şek.17f; Lev.XXIIIb; Kat.82; Tip.BI**) Zincirli'de altın madalyon (**Şek.19g; Lev.XXIa; Kat.83; Tip.BI**) ve bir orthostat üzerinde (**Şek.19h; Lev.XXVIb; Kat.84; Tip.BI**)

¹²¹ HALL 1928, Lev.41/2.; PRITCHARD, op.cit., s.205, Fig.626.; PARROT, op.cit., s.68-69, Fig.76.; HROUDA, op.cit., Lev.63

¹²² von LUSCHAN 1943, s.108-109,169, Lev.51/g,h,i,l-p, Fig.148.

görülen taht basamaklarında orta bölümler yuvarlatılarak iki ayak oluşturulmuştur.

Bu grubun özel bir tipini Maraş'tan ele geçmiş olan bir kabartmalı stel üzerinde görmek mümkündür (**Şek.19i; Lev.XIXa; Kat.85; Tip.BI**). Burada tasvir edilen taht basamağının, ayak konulacak kısmı da gösterilmiştir.

Diğer bir özel tipi ise, Malatya/Darende'de bulunmuş olan bir stel (**Şek.20i; Lev.XIVa; Kat.86; Tip.BI**) ve İslahiye'de ele geçmiş bir stel (**Şek.20m-n; Lev.XXVIIIa; Kat.87-88; Tip.BI**) üzerinde görmek mümkündür. Bu tasvirdeki taht basamaklarının (**Şek.20m-n; Lev.XXVIIIa**) çok küçük boyutlarda yapılmasının bir nedeni, kompozisyon alanında bu eşyalara yer kalmamasından kaynaklanmış olmalıdır.

II) DİKEY BACAKLI TAHT BASAMAKLARI

Tahtı ile taht basamağı aynı stilde yapılmış olan ve çağın modasına uygun olarak süslenmiş bir taht basamağı, Zincirli'de Kral Barrakup'un tasvirinde yer almaktadır (**Şek.19i; Lev.Ib; Kat.89; Tip.BII**).

Hem tahtın (**Şek.Ib**), hem de taht basamağının (**Şek.19i**) bacakları, Geç Assur Dönemi'ne ait tasvirli sanat eserleri üzerindeki mobilyalarda da sıkça görüldüğü gibi, "Çam Kozalağı" formundadır. Ayak konulan dörtgen şekilli tabla kısmının köşelerine, II.Assurnasirpal'in taht basamağında da görüldüğü gibi üçgen parçalar yerleştirilmiştir¹²³. Geç Assur kralının taht basamağının ayakları farklıdır; aslan pençesi şeklinde yapılmıştır. Barrakup'un taht basamağının (**Şek.19i**) çift volütlü ve ince levhalarla süslü kaydının benzer bir örneği ise, III.Tiglatpaleser'in (M.Ö.745-727) tahtında karşımıza çıkar¹²⁴. Barrakup'un taht basamağının Geç Assur mobilyaları arasında görülen en yakın benzeri, Assurbanipal'in Ninive'deki sarayının kabartmalarında yer alan eşinin oturduğu tahta ait olanıdır¹²⁵.

¹²³ PARROT 1961, s.36, Fig.41.; HROUDA 1965, Lev.15/4.

¹²⁴ HROUDA 1965, s.68, Lev.14/3, 42/2.

¹²⁵ BARNETT-LORENZINI, op.cit., Lev.6.

Zincirli'de Kilamuwa Sarayı'nın J6 odasında bir taht basamağına¹²⁶ ait fildişi kaplama parçaları bulunmuştur¹²⁷. Bu elemanlar silindir formludur ve üzerleri bezemelidir. Bunlar taht basamaklarının dikey ayaklarını bağlayan parçalardır ve yere basan kısımları oluştururlar. Üzerlerinde dörtgen şekilli zıvana ve çivi delikleri tespit edilmiştir¹²⁸. Dikey bacaklara bağlanmış olması muhtemel olan şişkin kısım, Hilani III yakınlarında bulunan bir orthostat parçası üzerindeki tasvirde benzer bir taht basamağında da görülebilir (**Şek.19j; Lev.XXXIb; Kat.90; Tip.BII**). Bu örneğin önemli bir özelliği, Geç Hitit sanatında kısmen de olsa perspektifin denendiği bir eser olmasıdır. Bu elemanların üzerinde yer alan bezemeler, tahtlara ait parçalar üzerinde görülenlerden daha farklıdır. Oval bir görüntüye sahiptirler¹²⁹. Bu fildişi parçaların işlev ve teknik açıdan benzerlerine, Khorsabad'ta K yapısının 23 nolu odasında ve Arslantaş'ta da sarayın yanındaki büyük fildişi kolleksiyonun ele geçtiği yapıda rastlanır¹³⁰. Bir taht basamağına ait olduğu sanılan bu parçaların üstünde de benzer bezemelere rastlanmıştır ve bunlar M.Ö.8.y.y.'a tarihlenmiştir¹³¹.

Yine Zincirli'de aynı yapıda, üzerleri bezemesiz bir taht basamağına ait elemanlar da açığa çıkartılmıştır¹³².

Zincirli'de bunların dışında, dikey, silindirik bacakların üstüne gelen kapak formunda parçalar da ele geçmiştir¹³³. Mobilyalara ait kapak şeklindeki bu parçaların benzerine Gordion'daki N yapısının Pers Dönemi'ne ait kalıntıları arasında da rastlanmıştır¹³⁴.

¹²⁶ Araştırmacılar genelde "taht basamağı" yerine, "ayaklık" ya da "ayak iskemlesi" terimini kullanmaktadırlar. Sözlük anlamı ise, ayak basacak yer, ayakçak veya tabandır. Tasvirli sanat eserleri üzerinde bu eşyalar tahtlarla ya da sandalyelerle birlikte.

¹²⁷ von LUSCHAN 1943, s.125, Lev.50.; WINTER 1981, s.121.; BARNETT 1982, s.50.

¹²⁸ von LUSCHAN, op.cit., Lev.62/a.

¹²⁹ LOUD 1938, Fig.69-70; WINTER, op.cit., s.116, Lev.15/d.

¹³⁰ THUREAU-DANGIN et al 1931, Lev.44/92,93.; de MERTZENFELD 1954, Lev.10/4.; KYRIELEIS 1969, Lev.10/4.; WINTER, loc.cit., Lev.15/c.; BARNETT, op.cit., s.48-49.

¹³¹ von LUSCHAN 1943, s.126-127.s.48-49.

¹³² İbid, s.173, Lev.61g ve h, Fig.175.; de MERTZENFELD, op.cit., s.123, Lev.CXXXIII/1229-1230.

¹³³ von LUSCHAN, op.cit., s.173, Lev.61/b,d, Fig.179.; de MERTZENFELD, op.cit., s.123, Lev.CXXXVIII/1224,1228.

¹³⁴ SHEFTEL 1974, s.57, Lev.30.

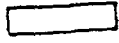

a

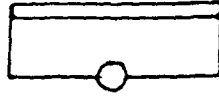

b



c



d



e



f

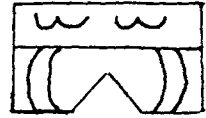

g



h



i

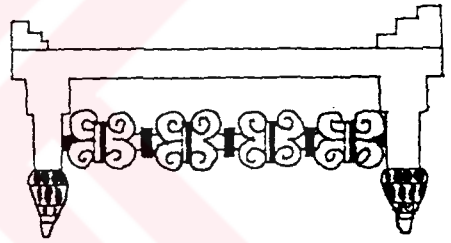

i

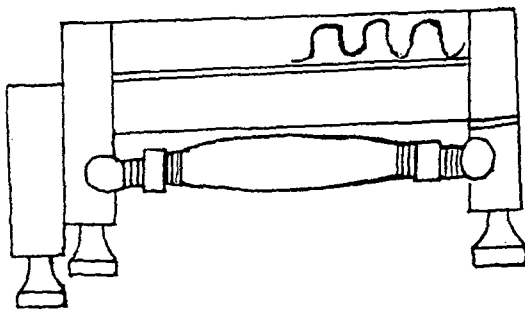

j



k

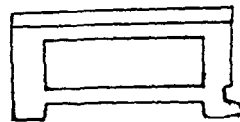

l

ŞEK.19

Buraya kadar anlatılan bu parçalar birleştirilmiş ve bunların bir taht basamağına ait oldukları tespit edilmiştir¹³⁵. Bu elemanlar M.Ö.850-830 arasına tarihlenebilirler¹³⁶. Kılamuwa Sarayı'nın J6 odasının ise, kralın kabul salonu olduğu düşünülür.

Karatepe'de ele geçmiş olan ve Kral Azativatta'nın yemek şöleninin tasvir edildiği sahnede yer alan taht basamağı özel bir tiptir (**Şek.19k; Lev.XXVa-b; Kat.91; Tip.BII**). Bu basamak kafes kayıtlıdır. Yakın bir benzeri, Nimrud'ta ele geçen, M.Ö.8.y.y.'in sonlarına ait, Suriye stilinde yapılmış bir pyxis üzerindedir¹³⁷.

Bu grubun diğer örnekleri, Kargamış'tan bir kabartmada (**Şek.19y; Lev.IXb,Xa-b; Kat.92; Tip.BII**); Kızıldağ Kaya kabartmasında (**Şek.18c; Lev.XXXa-b; Kat.93; Tip.BII**); Tell Halaf'tan bir heykelde (**Şek.20a; Lev.Va; Kat.94; Tip.BII**); Maraş'tan bir stel üzerinde (**Şek.20b-c; Lev.XIIb; Kat.95-96; Tip.BII**); Malatya'dan bir orthostat üzerinde (**Şek.20d; Lev.IIIb; Kat.97; Tip.BII**); Tell Barsip'ten bir stel üzerinde (**Şek.20e; Lev.IIIa; Kat.98; Tip.BII**); Malatya'dan bir stel üzerinde (**Şek.20f; Lev.VIIa; Kat.99; Tip.BII**); Tell Halaf'ta bir heykelde (**Şek.20g; Lev.IVa-b; Kat.100; Tip.BII**); Tell Fredje'den bir stel üzerinde (**Şek.20h-ı; Lev.Vb; Kat.101-102; Tip.BII**); bir pyxis üzerinde (**Şek.20i-j; Lev.XVa; Kat.103-104; Tip.BII**) ve Kargamış Yunus mezarlığından ele geçmiş bir stel üzerinde (**Şek.20k; Lev.XXIVc; Kat.105; Tip.BII**) karşımıza çıkar.

Kızıldağ, Maraş ve Malatya'daki taht basamaklarının benzerlerine, Geç Assur Dönemi'ne ait bir mühür üzerinde rastlanır¹³⁸.

C) MASALAR

İncelemeye çalışacağım örneklerin büyük bir çoğunluğu, ziyafet sahnelerinde tasvir edilmiş olan yemek masalarıdır.

¹³⁵ Tamamlanmış bu modele göre, taht basamağının uzunluğu 74 cm, genişliği 37, yüksekliği de 29-30 cm. arasındadır. Bkz: von LUSCHAN, op.cit., s.43.

¹³⁶ BARNETT 1957, s.125-126.; BARNETT 1982, s.50.

¹³⁷ BARNETT 1957, s.130, Fig.48.; KYRIELEIS 1969, Lev.11/3.

¹³⁸ BAKER 1966, s.180, Fig.290.

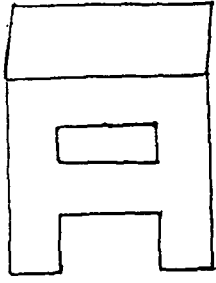

a

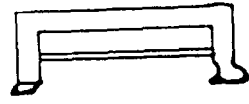

b

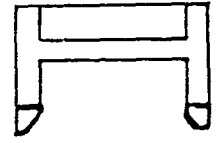

c

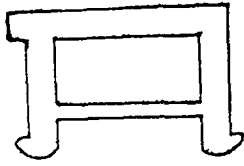

d

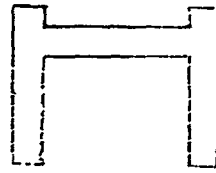

e

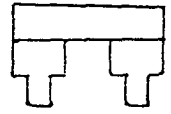

f

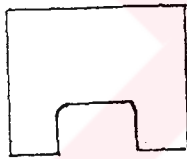

g



h

i

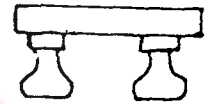

i

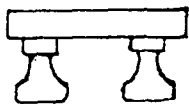

j

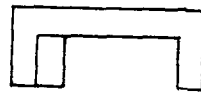

k



l



m



n

ŞEK.20

I) ÇAPRAZ BACAKLI MASALAR

Bu tip masalar, Anadolu'da ve Mezopotamya'da M.Ö.2.Bin tasvirli sanat eserlerinde oldukça bol sayıda karşımıza çıkar¹³⁹.

İlk örneğimiz, Karatepe'de bulunmuş olan ve Kral Azativatta'nın şölen sahnesindeki masalardan birisidir (**Şek.21a; Lev.XXVa-b; Kat.106; Tip.CI**).

Aynı tür masayı Kargamış'ta da görmek mümkündür (**Şek.21b; Lev.Ia; Kat.107; Tip.CI**). Bu masanın Anadolu dışındaki yakın benzerlerine ise, M.Ö.9.-M.Ö.8.y.y. Geç Assur sanatında rastlanır. Assurlular tarafından çok sevilerek kullanılmış bir tiptir. Nimrud Güneybatı Sarayı'na ait bir yapıdan Tanrı Nabu ve eşi için yapılmış mabetde ele geçmiş olan fildişi bir pyxis üzerinde, **CI** tipindeki masaların yakın benzerine rastlanır¹⁴⁰.

Malatya'da bulunmuş olan av ve ziyafet sahneli bir orthostat üzerinde de aynı tip, boğa ayaklı bir masa tasvir edilmiştir (**Şek.21c; Lev.IVb; Kat.108; Tip.CI**).

Aynı tip masalara, Maraş'ta (**Şek.21d; Lev.IXb; Kat.109; Tip.CI**); (**Şek.21e; Lev.XIIb; Kat.110; Tip.CI**); (**Şek.21f; Lev.XIIIb; Kat.111; Tip.CI**); (**Şek.22a; Lev.XVIIIa; Kat.112; Tip.CI**); (**Şek.22b; Lev.XIXa; Kat.113; Tip.CI**); (**Şek.22c; Lev.XXa; Kat.114; Tip.CI**); (**Şek.22d; Lev.XXb; Kat.115; Tip.CI**); (**Şek.22e; Lev.XXXIIa; Kat.116; Tip.CI**); (**Şek.Vb; Lev.XXXIIb; Kat.117; Tip.CI**); Tell Fredje'de (**Şek.23a; Lev.Vb; Kat.118; Tip.CI**); Tell Rifa'at'da (**Şek.23b; Lev.VIa; Kat.119; Tip.CI**); Ördekburnu'nda (**Şek.23c; Lev.XIIa; Kat.120; Tip.CI**); Zincirli'de (**Şek.23d; Lev.IIa; Kat.121; Tip.CI**) ve Dicle yakınlarından ele geçmiş olan bir pyxis üzerinde (**Şek.23e; Lev.XVa; Kat.122; Tip.CI**) rastlanır.

Geç Assur tasvir sanatında mühürler ve baskıları üzerinde de dinsel ziyafet sahnelerinde çapraz bacaklı masalara rastlanmaktadır¹⁴¹. III.Salmanassar Dönemi'ne tarihlenmiş Balawat Kapısı'nda yer alan tasvirler arasında görülen bu tip masalar da boğa ayaklıdır¹⁴². III.Tiglatpaleser'in (M.Ö.745-724) Nimrud'taki Merkez

¹³⁹ İbid, s.171, Fig.266.

¹⁴⁰ PARROT, op.cit., s.311-312, Fig.394-395.; BARNETT 1982, s.52.; BARNETT 1957, Lev.XVII/53.

¹⁴¹ SALONEN 1963, Lev.XXXI/2.

¹⁴² BARNETT 1970, Lev.170.



a

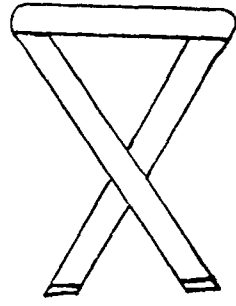

b

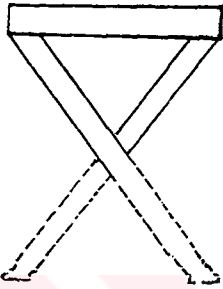

c

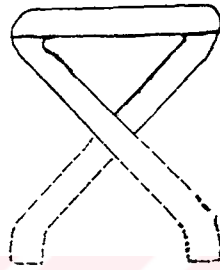

d

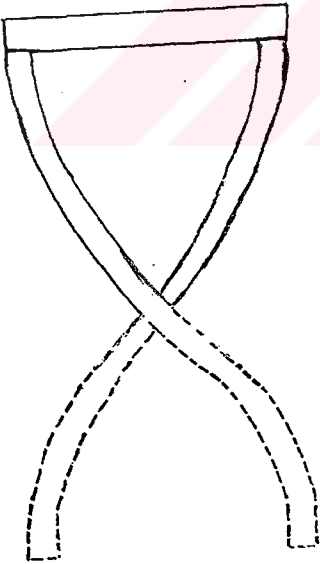

e

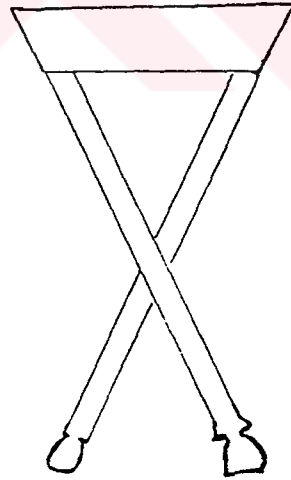

f

ŞEK.21

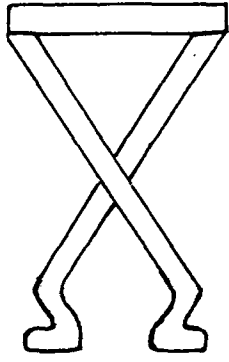

a

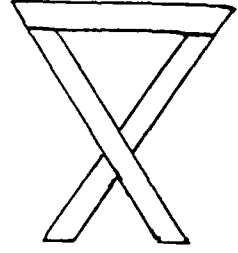

b

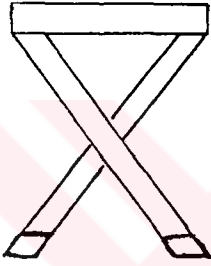

c

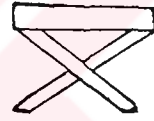

d

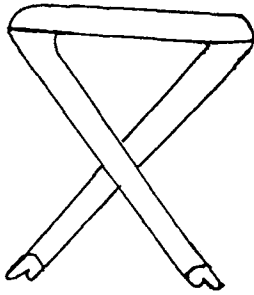

e

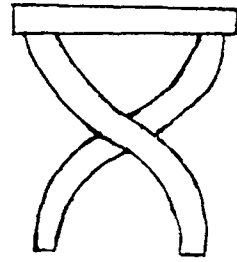

f

ŞEK.22

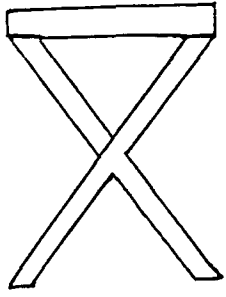

a

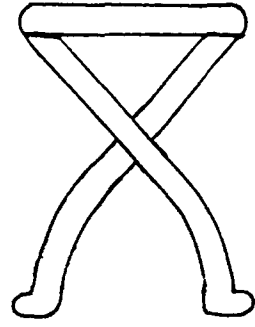

b

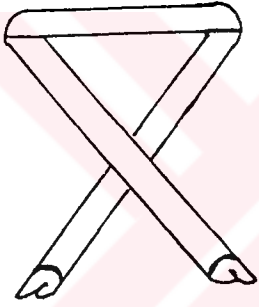

c

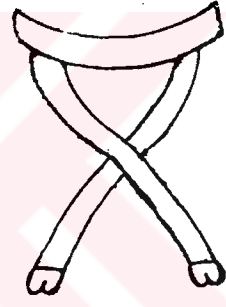

d

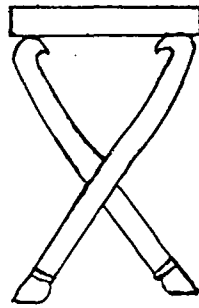

e

ŞEK.23

Saray'na ait kabartmalarda tasvir edilen oval şekilli, tahkimatlı bir yapının içinde kurulmuş çadırda, çapraz bacaklı bir masa yer alır¹⁴³.

Genelde ziyafet sahnelerinde karşılıklı ya da tek başına oturan figürlerin önünde yer alan ve ortasında dikey kayıdı bulunmayan çapraz bacaklı masaların, M.Ö.9.-7. y.y.'larda Geç Hitit sanatında çok sevilerek kullanılan bir eşya olduğu söylenebilir.

Tablası düz olan, dikey kayıt destekli ve çapraz bacaklı masalar da bu gruba dahil edilebilir. Bu tip masaların ilki, Gaziantep yakınlarındaki Çapalı'da ele geçmiş bir stel üzerinde yer alır (**Şek.24a; Lev.XXIIIa; Kat.123; Tip.CI**).

Zincirli'de Kilamuwa Dönemi'ne ait (M.Ö.840-830) J Yapısı'nda bulunmuş olan altın bir madalyon üzerinde de aynı tip masa görülür (**Şek.24b; Lev.XXIa; Kat.124; Tip.CI**).

Zincirli yakınlarındaki Karaburçlu'dan ele geçirilmiş bir stel üzerinde bu masa tipine rastlanır (**Şek.24c; Lev.IXa; Kat.125; Tip.CI**).

Sakçagözü'nden bir orthostat üzerinde, dikey kayıt destekli; çapraz bacaklı masa tasviri vardır (**Şek.24d; Lev.XXIIa; Kat.126; Tip.CI**).

Bu masa tipinin en güzel örneğinin Zincirli'de ele geçmiş olan M.Ö.730-725 yıllarına tarihlenen bir stel üzerinde görmekteyiz (**Şek.24e; Lev.XXVIb; Kat.127; Tip.CI**). Bu masa boğa ayaklıdır.

Till Barsip'te ele geçen bir stel üzerinde de aynı tip masa tasviri vardır (**Şek.24f; Lev.IIIa; Kat.128; Tip.CI**).

Genelde bu tip masalar, M.Ö.8.y.y. sonu ile M.Ö.7.y.y.'a tarihlenebilir.

Bu türdeki masaların en yakın benzerlerini, Geç Assur Dönemi'nde Nimrud'ta Fort Salmanassar yapısının Güneybatı 7 odasında ele geçmiş olan mobilya dekorasyonu amaçlı fildişi levhacıklar üzerinde görüyoruz¹⁴⁴.

CI grubu içinde inceleyebileceğimiz bir masa tipi de, kenarları yükseltilmiş düz tablalı, çapraz bacaklı masalardır. Bu örneklerden biri Maraş'ta ele geçmiş bir stel üzerindedir (**Şek.25a; Lev.XVIIa; Kat.129; Tip.CI**).

¹⁴³ BARNETT-FALKNER 1962, s.19,29,110, Lev.LX.

¹⁴⁴ MALLOWAN 1966, s.500 vd, Fig.403 vd.; MALLOWAN-HERMANN 1974, s.32, Fig.12, Lev.47.

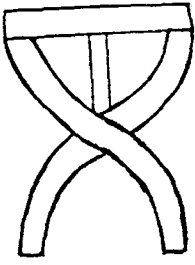

a

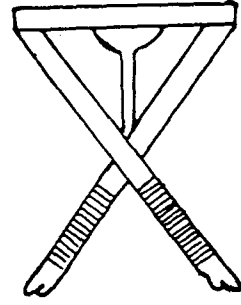

b

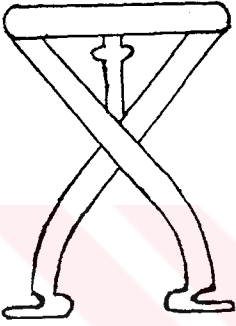

c

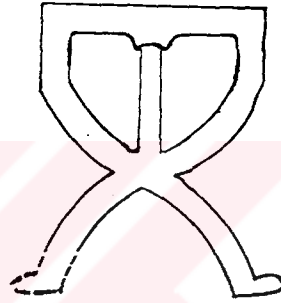

d

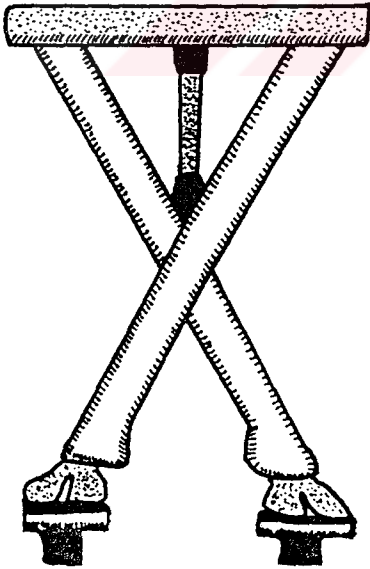

e

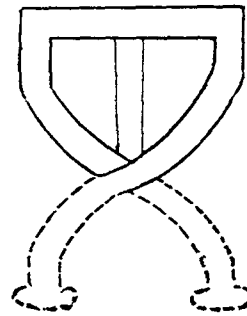

f

ŞEK.24

İslahiye yakınlarında bulunmuş bir stel üzerinde (**Şek.25b; Lev.XXVIIIa; Kat.130; Tip.CI**) ve yine İslahiye Örtülü'den ele geçmiş bir eserde de bu tip masalara rastlamak olasıdır (**Şek.25c; Lev.XVIA; Kat.131; Tip.CI**).

II) DİKEY BACAKLI MASALAR

Bu grubun en basit örneklerini Tell Halaf'ta bir orthostat üzerinde görmekteyiz. Bu iki masa da, tek yatay kayıtlıdır (**Şek.25d-e; Kat.132-133; Tip.CII**).

Dikey kayıt destekli ve yatay kayıtlı, dikey bacaklı masalar **CII** grubunun esas örnekleridir. Bu masaların en basit formu ise, M.Ö.860-830'a tarihlenmiş ve Maraş'tan ele geçirilmiş bir stel üzerinde karşımıza çıkar (**Şek.25f; Lev.XVIIb; Kat.134; Tip.CII**).

İkinci örnek de Maraş'ta bulunmuştur (**Şek.26a; Lev.XXXIIIa; Kat.135; Tip.CII**).

Gaziantep Söğütlü'de ele geçmiş olan steldeki masa tasviri de diğer bir örnektir (**Şek.26b; Lev.XXXIIIb; Kat.136; Tip.CII**).

Bu tip masaların son örneğini ise, Ain Dara'daki masa tasviri oluşturur (**Şek.26c; Lev.XXIXa; Kat.137; Tip.CII**). Bu masaların benzerlerine, Geç Assur Dönemi'nde Nimrud'da Assurbanipal'in (M.Ö.661-631) Sarayı'nın S Odası'ndan ele geçmiş kabartmalar üzerinde¹⁴⁵ rastlıyoruz. Bu masaların farkı, çift yatay kayıtlı, çift dikey kayıt destekli ve çift ayaklı olmalarıdır (hem aslan pençesi, hem de kozalak formlu ayaklara sahiptir).

Maraş'ta Yörükselim Mahallesi'nde bulunmuş olan bir stel üzerindeki masa, daha çok sehpa olarak tanımlanmalıdır (**Şek.27d; Lev.XXIVA; Kat.138; Tip.CII**).

Bu grupta inceleyebileceğimiz son örnek, Karatepe'de kralın şölen tasvirlerinde görülen masadır (**Şek.27e; Lev.XXVa-b; Kat.139; Tip.CII**). Bu eşyanın bir servis masası olması muhtemeldir. Geç Hitit tasvir sanatında unique bir tiptir.

¹⁴⁵ BARNETT-LORENZINI 1975, Lev.6-124-125.

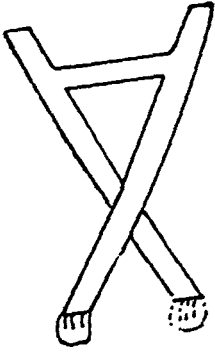

a

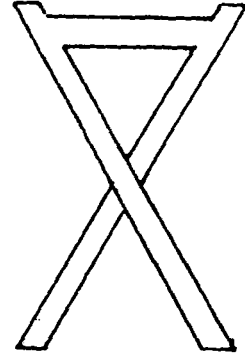

b

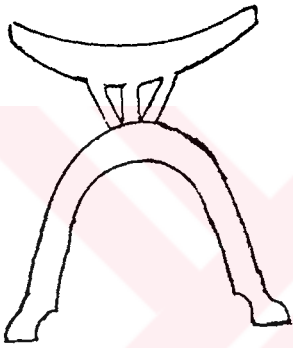

c

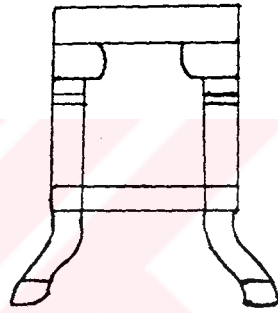

d

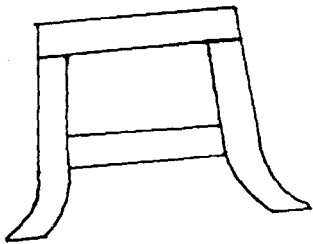

e

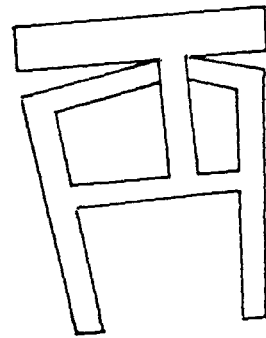

f

ŞEK.25

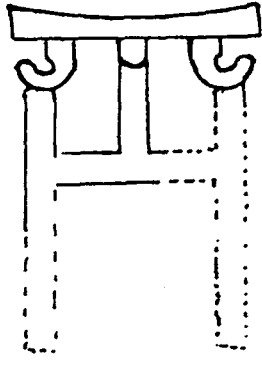

a

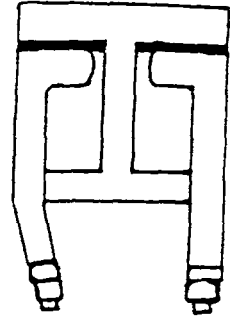

b

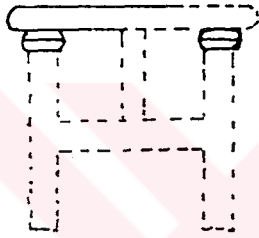

c

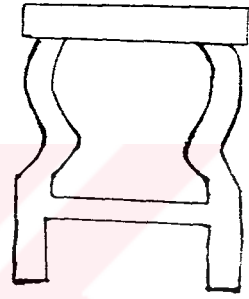

d

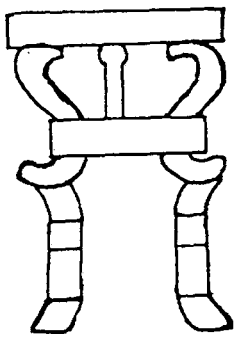

e

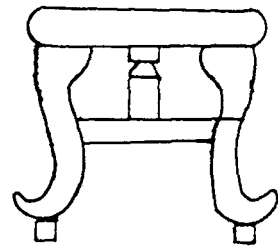

f

ŞEK.26

III) BACAKLARI (S) PROFİLLİ MASALAR

Bu grubun yatay kayıtlı tek örneğini, Maraş'tan ele geçmiş olan bir stel üzerinde görüyoruz (**Şek.26d; Lev.XXVIa; Kat.140; Tip.CIII**).

Bundan sonraki masaların hepsi dikey kayıt desteklidir. Maraş'ta ele geçen bir stelde, masanın karşısındaki figüre göre çok küçük yapılmış olması dikkat çekicidir (**Şek.26e; Lev.XXIIIb; Kat.141; Tip.CIII**).

Bu gruba dahil diğer iki örnek de Maraş'ta bulunmuş olan steller üzerindedir (**Şek.26f; Lev.XIXb; Kat.142; Tip.CIII**); (**Şek.27a; Lev.XXIXb; Kat.143; Tip.CIII**).

Karatepe'deki Kral Azativatta'nın yemek şöleni sahnesindeki masalardan biri de, CIII tipine dahil edilebilir (**Şek.27b; Lev.XXVa-b; Kat.144; Tip.CIII**).

Geç Hitit tasvir sanatında görülen masaların son örneği ise, İslahiye Gözlühöyük'ten bir stel üzerindedir (**Şek.27c; Lev.XVIIa; Kat.145; Tip.CIII**).

Bu gruptaki masaların en yakın benzerini, Byblos'ta bulunan Ahiram Lahdi üzerinde görmek mümkündür¹⁴⁶. Diğer bir benzer masa da, Filistin Megiddo'da bulunmuş olan bir mobilyanın kolluğuna ait bir fildişi parça üzerindedir¹⁴⁷.

Geç Hitit mobilyalarına ait bilgilere Geç Assur krallarına ait belgelerde rastlanır. Bu belgelerde Assur kralları Anadolu'nun doğu ve güneyine yaptıkları seferlerde değerli çok sayıda eşyanın yanında, çeşitli ağaçlara ait keresteler ile mobilyaları da ganimet olarak almışlardır¹⁴⁸.

Bu konudaki ilk bilgilere II.Tukulti-Ninurta'ya ait vesikalarda rastlanır. Assur Kralı, Kargamış Kralı Suhis'in varisinden hediye olarak fildişi sandalye arkılığı, dut ağacı kerestesi, dut ağacından yapılmış yatak ve 6 tane dut ağacından¹⁴⁹ yapılmış masa aldığını söyler¹⁵⁰.

¹⁴⁶ BAKER 1966, s.206, Fig.337; PRITCHARD 1955, s.158, Fig.458.

¹⁴⁷ BAKER, op.cit., s.215, Fig.349.

¹⁴⁸ LUCKENBILL 1927 (1968), s.18 vd.; LUCKENBILL 1926 (1968), s.231 vd.

¹⁴⁹ Dut (Morus), Dutgiller familyasındandır ve Türkiye'de de yetiştirilen Ak Dut (Morus alba)'un odunu mobilyacılığa çok elverişlidir. Bkz: M.Lar.C:5, s.561.

¹⁵⁰ LUCKENBILL 1926 (1968), s.410.

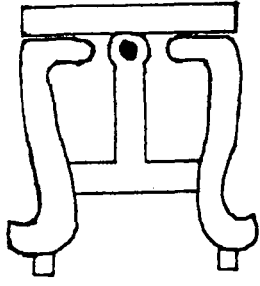

a

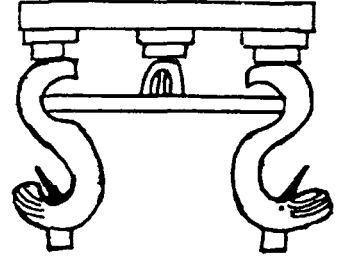

b

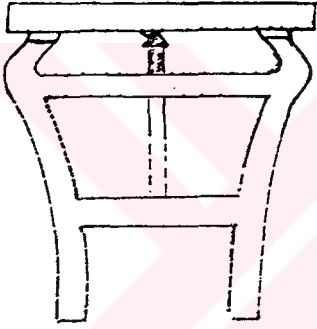

c

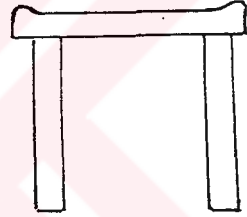

d

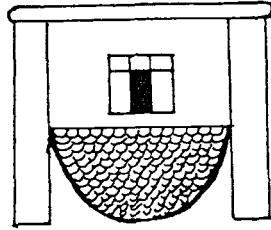

e

ŞEK.27

II.Assurnasirpal ise, yazıtlarında Fırat'ı geçerek Kargamış'a girdiğini ve Hatti Ülkesi'nin kralı Sangara'yı haraca bağladığını anlatır. Bu sırada Sangara'dan altın, gümüş gibi değerli madenlerin yanısıra, onun sarayına ait zengin mobilyasını, şimşir ağacından¹⁵¹ yapılmış yataklarını, sandalyelerini ve şimşirden fildişi oymalı masalarını aldığını belirtir¹⁵². Yine aynı kralın Hattina Ülkesi'ne yaptığı seferde, Kral Labarna'dan aldığı ganimetler arasında, şimşir ağacından sedir, yataklar ve fildişi oymalı masalar vardır¹⁵³.

Hattina Bölgesi'ne III.Salmanassar da bir sefer düzenlenmiştir. Kral II.Lubarna'dan altın, gümüş, demir, bakır gibi madenlerin yanısıra, fildişi de aldığını söyler¹⁵⁴.

II.Sargon da yazıtlarında, Kummuh kralı Mutallu'dan akçaağaç,¹⁵⁵ şimşir kerestesi ve fildişi aldığını, bunları Kalhu'daki sarayına getirttiğinden bahseder¹⁵⁶.

2) URARTU TASVİR SANATINDA MOBİLYALAR

Her yıl belki de yüzlerce Urartu bronz eşyası kaçak kazılar sonucu yurt dışına kaçırılmaktadır. Bunların çok az bir bölümü Türkiye Müzelerine intikal etmekte, daha az bir kısmı da yayınlanmaktadır. Urartu mobilyalarına genelde bronz eşyalar üzerinde rastlandığından, ulaşabildiğim yayınlardan bu eşyaları incelemeye çalıştım. Tasvir sanatında, Urartu mobilyalarının Geç Hitit mobilyalarına oranla fazla çeşitlilik göstermemesinin nedenlerinden biri de, Urartu kabartmalı taş eserlerinin hem fazla olmaması, hem de az sayıdaki eserde ise, mobilya tasvirine rastlanılmamasıdır. Yurt dışındaki ve Türkiye Müzelerindeki eserler

¹⁵¹ Şimşir Anadolu'nun çorak yerlerinde bile kendiliğinden yetişir (buxus sempervirens). Odunu çok sıkıdır ve Kafkasya ormanlarında yetişen şimşirler gravürçülükte kullanılır. Güneydoğu Anadolu'da yetişir. Bkz: M.Lar C:18, s.534. Frig mobilyacılığının en önemli ağaçlarından biridir.

¹⁵² LUCKENBILL 1926 (1968), s.476.; BARNETT 1957, s.114. Bu belgelerde geçen sandalyeleri taht olarak düşünmek hata olmasa gerektir.

¹⁵³ LUCKENBILL, op.cit., s.477.

¹⁵⁴ İbid, s.585,593.

¹⁵⁵ Aceracea familyası ağaçlarından olan Akçaağacın odunu hafif ve sağlamdır. Odunu ince marangozlukta ve özellikle de küçük lüks mobilya yapımında makbuldür. Bkz.M.Lar.C:1, s.211.

¹⁵⁶ LUCKENBILL 1927 (1968), s.45.

yayınlandıkça düzenlemeye çalıştığım taht, taht basamağı ve masa tipleri de değişebilir.

A) TAHTLAR

I) ARKALIKSIZ (TABURE) TAHTLAR

a) ARKALIKSIZ, ÇAPRAZ BACAĞLI TAHTLAR

Bir kemer üzerinde bu tip tahtta rastlanır (**Şek.30b; Lev.XXXIVb; Kat.154; Tip.AIa**). Bu tek örneğin en önemli özelliği, bu tip tahtın Urartu'da da kullanıldığını göstermesidir.

II) ARKALIKLI TAHTLAR

a) ARKALIKLI, DİKEY BACAĞLI TAHTLAR

1) ARKALIĞI DÜZ YA DA HAFİF KAVİSLİ, DİKEY BACAĞLI TAHTLAR

Bu grubun ilk iki eserini madeni eserler üzerinde görmek mümkündür. Bir adak levhası üzerindeki taht tasviri tek yatay kayıttır ve diğerlerine nazaran daha itinalı bir şekilde süslenmiştir (**Şek.26b; Lev.XXXVa; Kat.151; Tip.AIIa1**).

1992 yılında konservasyonu yapılmış Nevşehir Müzesi'ndeki bir kemer üzerindeki taht ise, bu tipin en sade örneklerinden biridir (**Şek.29c; Kat.152; Tip.AIIa1**). Kayıtsız ve kolluksuz yapılmış olan bu tahtın, arkalığı ise düzdür.

Bir adak levhası üzerinde görülen taht da, bu grubun sade tiplerinden biridir (**Lev.XXXVb; Kat.155; Tip.AIIa1**). Bu tahtın da kolluğu ve kaydı yoktur.

Buluntu yeri belli olmayan, ancak olasılıkla Giyimli kökenli bir adak levhası üzerinde, Tanrı Haldi'nin oturduğu tahtın oturak kısmının büyük bir kısmı eksiktir. Bu tahtın kolluksuz olması figürün oturuş şekline göre daha olasıdır. Bu taht yüksek arkalıklıdır (**Lev.XXXVIa; Kat.156; Tip.AIIa1**).

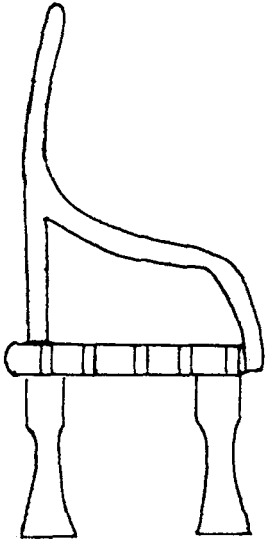

a

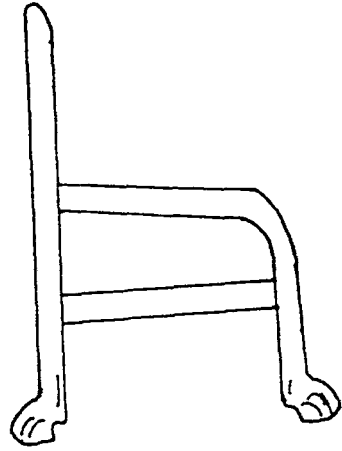

b

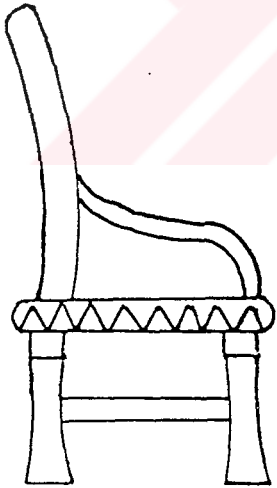

c

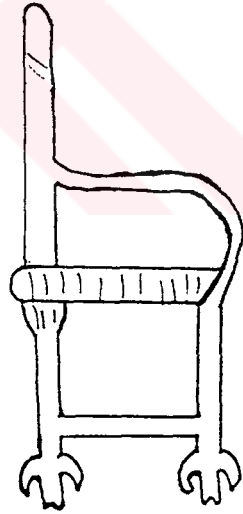

d

ŞEK.28

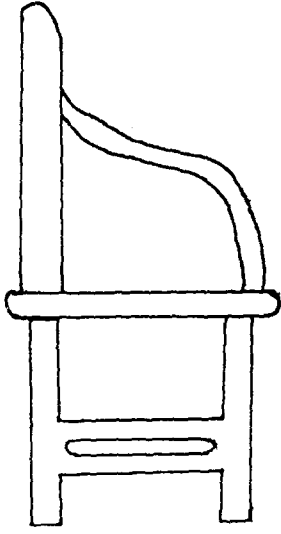

a

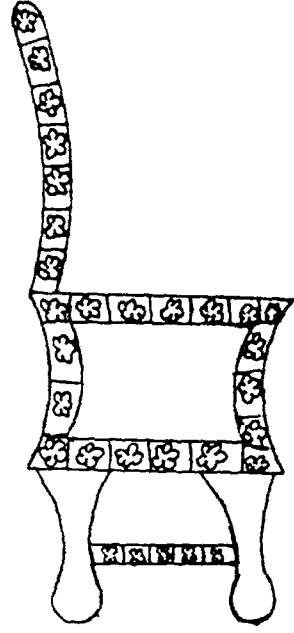

b

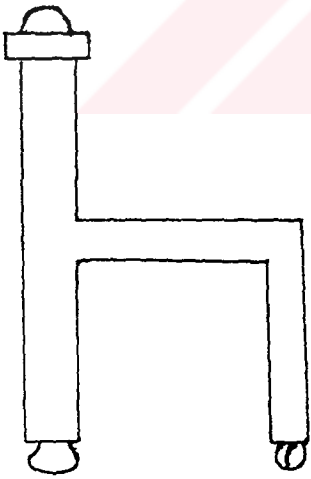

c

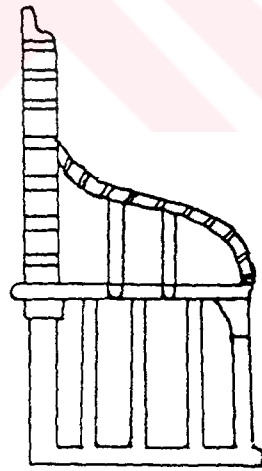

d

Bir kemer üzerindeki (**Şek.30b; Lev.XXXIVb; Kat.157; Tip.AIIa1**) taht tasviri, bu grubun en ilginç tipidir. Ayakları ve kayıtları olmayan bu tahtın, arkalığı da figürün başının üstüne kadar kıvrılmaktadır.

2) ARKALIĞI DÜZ YA DA HAFİF KAVISLİ KOLLUKLU, DİKEY BACAĞI TAHTLAR

Geç Hitit tasvir sanatındaki **AIIb3** grubuna benzer bu tip tahtlar, Urartu'da ise tam koltuk diyebileceğimiz bir form gösterir.

Giyimli kökenli bir adak levhası üzerinde bu tip tahtı görmek mümkündür (**Şek.28a; Lev.XXXVIb; Kat.146; Tip.AIIa2**).

Bir kemer üzerinde de bu tip tahtta rastlanır (**Şek.28b; Lev.XXXVIIa; Kat.147; Tip.AIIa2**). Bu tahtın ayakları aslan pençesi formundadır.

Toprakkale'de ele geçmiş olan bir madalyon üzerinde tasvir edilen taht da bu grupta incelenebilir (**Şek.28c; Lev.XXXVIb; Kat.148; Tip.AIIa2**). **Şek.28a**'daki taht ile büyük benzerlik gösteren Toprakkale tahtının arkalığı, diğerinden farklıdır; dışa hafif kavislidir. Ayrıca tek yatay kaydının olmasıyla da Giyimli adak levhası üzerinde tasvir edilen tahttan ayrılabilir.

Budin Levhası olarak bilinen¹⁵⁷ adak levhası üzerinde de bu tip taht tasviri vardır (**Şek.28d; Kat.149; Tip.AIIa2**). Tek kayıtlı olan bu tahtın ayakları diğer örneklerden farklıdır.

Aynı taht tipine Karmir-Blur'da bulunmuş olan bir madalyon (**Şek.29a; Lev.XXXIVa; Kat.150; Tip.AIIa2**) üzerinde de rastlanılmıştır. Bu taht çift yatay kayıtlıdır.

Van Müzesi'nde korunmakta olan bir kemer üzerindeki Tanrı Haldi'nin oturduğu taht, kafes kayıtlıdır¹⁵⁸ (**Şek.29d-30a; Kat.153; Tip.AIIa2**). Ayakları gösterilmeyen bu eşyanın koluğu ile oturak kısmı arasına da çift dikey kayıt yerleştirilmiştir. Bu taht, Urartu tasvir sanatındaki en güzel tahtlardan biridir.

¹⁵⁷ BARNETT 1974, Lev.XI.; TAŞYÜREK 1978, s.202.; BELLİ 1979, s.58, dn.34.

¹⁵⁸ Van Arkeoloji Müzesi çalışma izni vermediği için bu eserin fotoğraflarını çekmek mümkün olmadı. Bu eser hakkında bkz: ÇİLİNGİROĞLU 1991: A.ÇİLİNGİROĞLU, "Bir Urartu Kemer Parçası Üzerindeki Ziyafet Sahnesi", **EROL ATALAY MEMORIAL**: Arkeoloji Dergisi Özel Sayı 1, EÜ Edeb. Fak. Yay., EÜB, İzmir 1991, s.15-20. Bkz: ÇAVUŞOĞLU 1995, Kat.10, Çiz.2, Res.55-56.

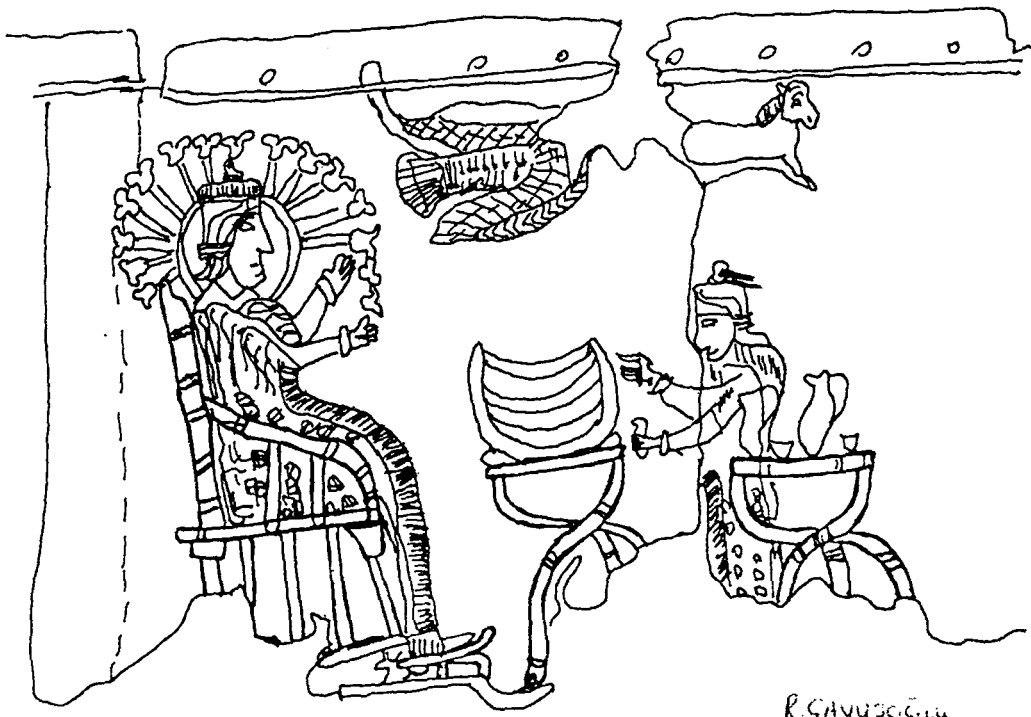

a

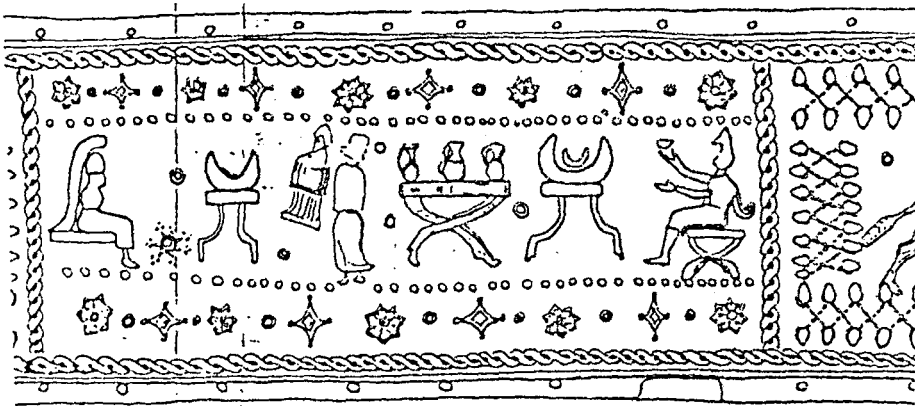

b

ŞEK.30

Altıntepe'deki her mezarda ve her odada çok sayıda sandalye veya tahtın ele geçtiği bildirilmiştir¹⁵⁹. Bunların arkılığı yoktur. 3.mezara kapı ile büyük tunç kazanın arasına ağaç ayakları gümüşle kaplı iki sandalye bırakılmıştır.

Urartular heykellerle ve diğer sanat eserleriyle süsledikleri mobilya (özellikle taht) imalinde çok ileriye gitmişlerdir. Bu, onların Kuzey Suriyeli komşularının etkisiyle fildişi sanat eserleri yapımında da çok ileri bir seviyeye erişmelerini sağlamıştır. Kuzey Suriyeli ustaların öncülüğünde yerli Urartu sanatkârların yetişmesine sebep olmuştur¹⁶⁰. Bu eser grubunda Geç Hitit-Assur etkileri açıkça görülür. Geç Assur sanatının ve Kuzey Suriye'nin kuvvetli etkisi, Urartu sanatının karakteristik özelliğidir¹⁶¹.

Altıntepe'de ele geçen fildişi kolleksiyonunun yardımıyla, Urartu mezarlarına mezar eşyası olarak fildişi ile süslenmiş tahtların da bırakıldığını öğreniyoruz.

Urartu mobilyacılığının en büyük özelliklerinden birisi de, tahtlarını madeni heykelciliklerle süslemeleridir. Bunların dışında, mobilyaların ağaç ayaklarını madeni elemanlarla kaplamak da Urartu'nun diğer bir özelliğidir.

Altıntepe'de mobilya bacalarının çoğu aslan pençesi ve boğa ayağı şeklindedir¹⁶². Tunç dökümler halindeki bu ayaklar, bugün de çok iyi durumdadırlar. Mobilya ayaklarının bazılarının yere basan kısımları konik formludur ve genelde de gümüşten yapılmıştır¹⁶³.

Bunların dışında Altıntepe'de, tahtların ya da sandalyelerin bacalarını birbirlerine bağlayan ahşap kayıtların üstünü kaplayan tunçtan yapılmış çift volütlü elemanlara da rastlanmıştır¹⁶⁴.

Kayalidere'de de bir çift boğa ayağı¹⁶⁵ ve aslan pençesi¹⁶⁶ ele geçmiştir. Bunların, Altıntepe'den ele geçenlerden pek farkları yoktur.

¹⁵⁹ ÖZGÜÇ, T., 1969, s.20.; KYRIELEIS 1969, Lev.8/3.

¹⁶⁰ ÖZGÜÇ, T., op.cit., s.47.

¹⁶¹ ÖZGÜÇ, T., loc.cit.

¹⁶² Aslan pençesi formlu olanlar için bkz: İbid, s.24, Lev.XXIII/1-4.; Boğa ayağı formlular için ise bkz: İbid, s.13,24, Lev.XXII/1-3.

¹⁶³ Bkz: İbid, s.24, Lev.XXIV/5 ve ÖZGÜÇ, T., 1961, s.271,289, Fig.21.

¹⁶⁴ BARNETT-GÖKÇE 1953, Lev.XV,3,4.; KYRIELEIS, op.cit., Lev.8/4.;

Kayalidere'den ele geçen aynı tür objeler için ise bkz: BURNEY 1966, Lev.XXIa, XXVa.

¹⁶⁵ İbid, s.96-97, Lev.XIX/6, Şek.20/1.

¹⁶⁶ İbid, Lev.XIX/c, Şek.20/2.

Orijini belli olmayan aslan pençesi formlu mobilya ayağı¹⁶⁷ ile Karmir-Blur'dan¹⁶⁸ ele geçmiş olan eserlerle bu tip örnekler çoğaltılabilir.

Toprakkale'den bulunmuş olan aslan pençesi formlu mobilya ayağı, üzerindeki kanatlı güneş kursu motifiyle diğerlerinden ayrılır¹⁶⁹. Paris'te korunan ve Pers Dönemi'ne ait olan yine aslan pençesi formlu mobilya ayağı bu örneğin en yakın benzeridir¹⁷⁰. Bu tip objelerin diğer bir benzeri de, Mısır'da M.Ö.6.y.y.'in sonu ile M.Ö.5.y.y.'in başlarına tarihlenmiş aslan pençesi formlu mobilya ayağıdır¹⁷¹.

Adilcevaz Mezarlığı H Kayalığı Oda Mezar I'den de boğa ayağı formlu ahşap mobilya ayakları bulunmuştur¹⁷². Yine aynı mezarlığın A Kayalığı Mağara Mezar I'de iki adet bronz ağaç eşya malzemesi ele geçmiştir¹⁷³.

Werachram'dan ele geçtiği öne sürülen eserler içinde mobilya aksamına ait boğa ayakları da vardır¹⁷⁴.

Kayalıdere'deki mezarlarda açığa çıkartılmış ve M.Ö.8.y.y.'a tarihlenmiş dilyaprağı formlu mobilya ayaklarına ait bilezikler, şekil ve işlenişleri açısından Zincirli örneklerine benzerler¹⁷⁵. Altıntepe'de de M.Ö.8.y.y.'in sonuna ve M.Ö.7.y.y.'in başlarına tarihlenmiş olan ve iç çapları 9 cm. olan (Zincirli örneklerine benzer) mobilya ayağı bilezikleri bulunmuştur¹⁷⁶. Karmir-Blur'daki Büyük Yapı'nın 12 ve 26 nolu odalarında da yukarıdakilere benzer tunçtan bilezikler ele geçmiştir¹⁷⁷. 26 nolu odada açığa çıkartılan arkalıksız bir tahtın bacağına tunç aksamına ait konik formlu kaideler üzerinde de benzer dilyapraklarının yer aldığı görülür. Bu halkaların altından

¹⁶⁷ UZUNOĞLU et al 1983, s.297, Fig.A813.

¹⁶⁸ PIOTROVSKII 1969b, s.215, Res.109.; PIOTROVSKII [1970], Res.77.

¹⁶⁹ BARNETT 1950, s.4,30, Lev.III.; KYRIELEIS, op.cit., Lev.8/1.

¹⁷⁰ KYRIELEIS, op.cit., Lev.8/2.

¹⁷¹ BARNETT, op.cit., Lev.IV/1.

¹⁷² ÖĞÜN 1978b, s.661.; Ayrıca bkz: ÖĞÜN 1974, s.443 vd.; ÖĞÜN 1975, s.30 vd.; ÖĞÜN 1978a, s.61 vd.; ÖĞÜN 1982, s.217 vd.; IŞIK, C. 1984, s.35 vd.

¹⁷³ ÖĞÜN 1978b, s.657 vd., 678. Mezar ele geçen fibulalara göre M.Ö.7.y.y.'a tarihlenmiştir.

¹⁷⁴ Erivan Hermitage Müzesi'nde korunan bu buluntular için PIOTROVSKII, orijinlerinin Alishar olduğunu bildirmiştir. Bkz: PIOTROVSKII 1966, s.82, Şek.61.; KLEISS 1971, s.62.; PIOTROVSKII 1962, s.82.; GILLE 1980, s.194.

¹⁷⁵ BURNEY, op.cit., s.96-97, Fig.20/3.

¹⁷⁶ BARNETT-GÖKÇE 1953, s.127-129, Lev.XVII/5-6.

¹⁷⁷ KLEISS 1972, s.48.; KELLNER 1976, s.7, No:64.

yapılmış bir örneği de Boston'dadır¹⁷⁸. Silindir formlu benzer bir eleman da Liç'te III nolu mezar odasında bulunmuştur¹⁷⁹.

Toprakkale'nin Urartu mobilyacılığında ayrı bir yeri vardır. Bu merkezden ele geçen taht ayakları ve koruyucu ya da dekorasyon işlevli karışık varlıklara dayanılarak, Urartu tahtlarının rekonstrüksiyonu da yapılmıştır. Bu merkezde bulunmuş olan bir taht ayağının üzerinde kanatlı bir aslan figürü yer alır¹⁸⁰ (**Lev.XXXVIIIa**). Toprakkale'de ele geçmiş olan mitolojik varlıklar üzerinde duran tanrı figürleri¹⁸¹ (**Lev.XXXVIIIb, XXXIXa-b; XLa**), kanatlı boğa figürleri¹⁸² (**Lev.XLb,XLIa**), insan vücutlu kanatlı aslan figürü¹⁸³ (**Lev.XLlb**), grifon¹⁸⁴ (**Lev.XLIIa**) ve ayakta duran tanrı heykelciliği¹⁸⁵ (**Lev.XLIIb**) tahtlarda kullanılmış elemanlardır. Aynı merkezden bu eserlerin dışında çok sayıda taht veya tahtlara ait olabilecek madeni elemanlar da açığa çıkartılmıştır.

Özellikle Toprakkale buluntularına göre, Tanrı Haldi'ye ait olduğu öne sürülen ve bir Urartu tahtının nasıl olabileceği konusunda rekonstrüksiyon denemesinde bulunulmuştur¹⁸⁶ (**Şek.31**) ve yukarıda bahsedilen tüm buluntular bu çizimde kullanılmıştır.

Bu denemeden sonra bir kez daha bir Urartu tahtının rekonstrüksiyonu yapılmıştır¹⁸⁷ (**Şek.32**).

¹⁷⁸ ÖĞÜN, op.cit., s.636,678, Lev.CLXXIII/Fig.49.

¹⁷⁹ BARNETT 1950, s.21,26,31, Lev.XIX,1-2.; KYRIELEIS, op.cit., Lev.7/1.

¹⁸⁰ BARNETT, op.cit., s.31,36, Lev.VII/3,XVIII/3,XXI/1.; KELLNER 1976, Lev.5, Kat.No.102.; BARNETT 1954, s.13-14, No:4, Lev.III/1.; PIOTROVSKII 1969b, Res.100.

¹⁸¹ BARNETT 1950, s.6,22, Lev.V,VI,VII/1,XXI/2.; BARNETT 1954, s.12-13, Fig.17.; PIOTROVSKII, op.cit., s.215, Res.99.

¹⁸² BARNETT, op.cit., s.13-14, No:4, Lev.III/2.; PIOTROVSKII, op.cit., Res.101.

¹⁸³ BARNETT 1950, s.12,20, Lev.XVIII/1, Fig.22(6); PIOTROVSKII 1959 (1967), s.30, Fig.16.; WARTKE 1990, Lev.137, Res.I.

¹⁸⁴ BARNETT, op.cit., s.2, Lev.XVIII/2.

¹⁸⁵ İbid, s.6,15,22,29, Lev.II,IV/3,XI,XXII/5-6.; KYRIELEIS 1969, Lev.7/1-2. Karmir-Blur'dan benzer bir eleman için bkz: PIOTROVSKII [1970], Res.76.

¹⁸⁶ BARNETT, op.cit., s.43, Fig.22.; Ayrıca bu elemanlar için bkz: LEHMANN-HAUPT 1931, s.878.; RIEM SCHNEIDER 1954, s.101, Fig.45.; PIOTROVSKII 1959 (1967), Res.33.; PIOTROVSKII 1962, Fig.23, Lev.VII/IX.; PIOTROVSKII 1966, s.100.; BARNETT 1970, Res.64.; BURNEY-LANG 1971, Res.64.; KELLNER, op.cit., Lev.5.; SALONEN 1963, Lev.LXIII/2.; AKURGAL 1968, s.221, Fig.165.; Tanrı Haldi'nin tahtına ait tunç levhacıklar için bkz: BARNETT 1972, s.173-175, Fig.14-15.

¹⁸⁷ RIEMSCHNEIDER 1966, s.101, Fig.17.

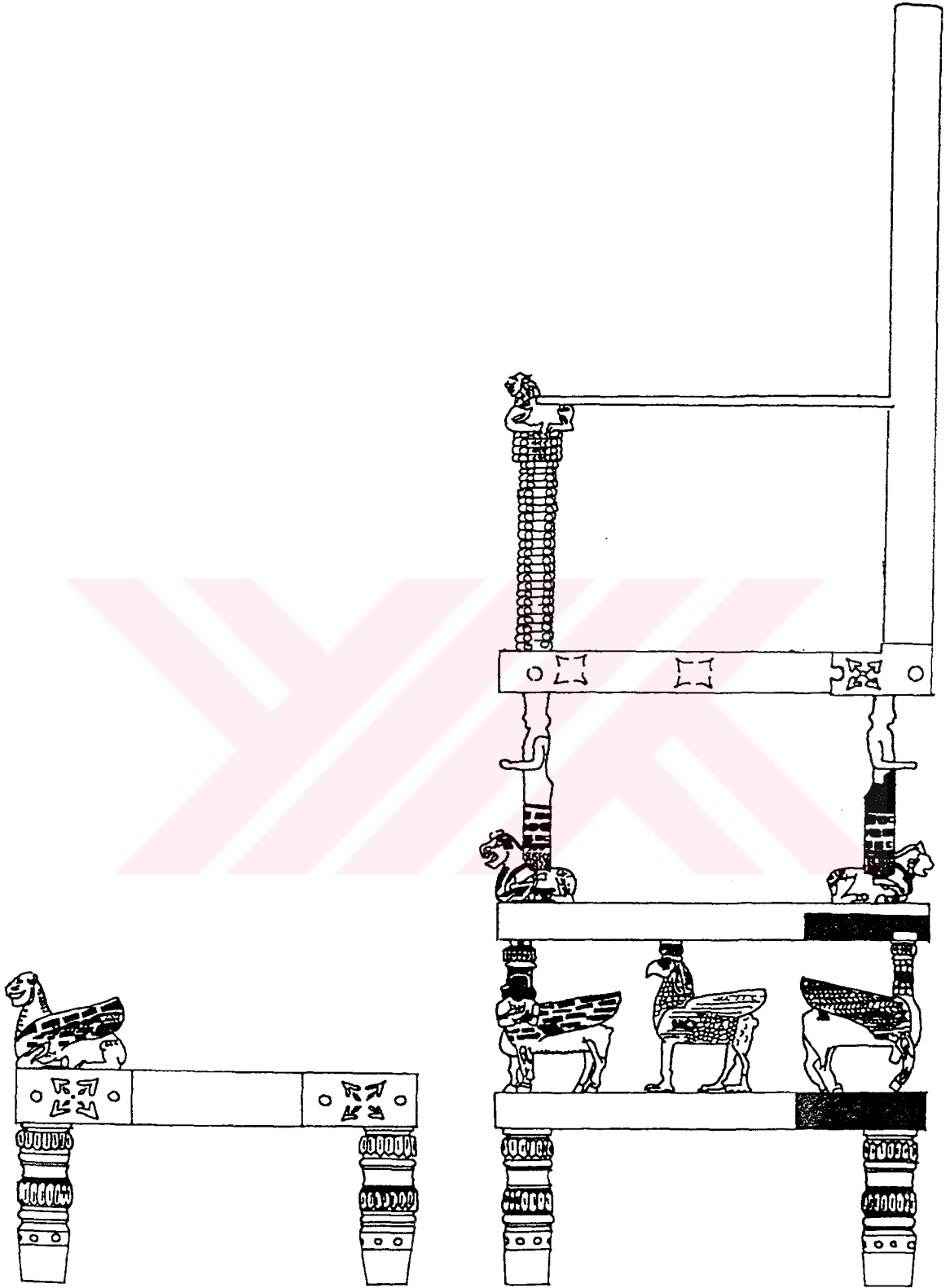

ŞEK.31

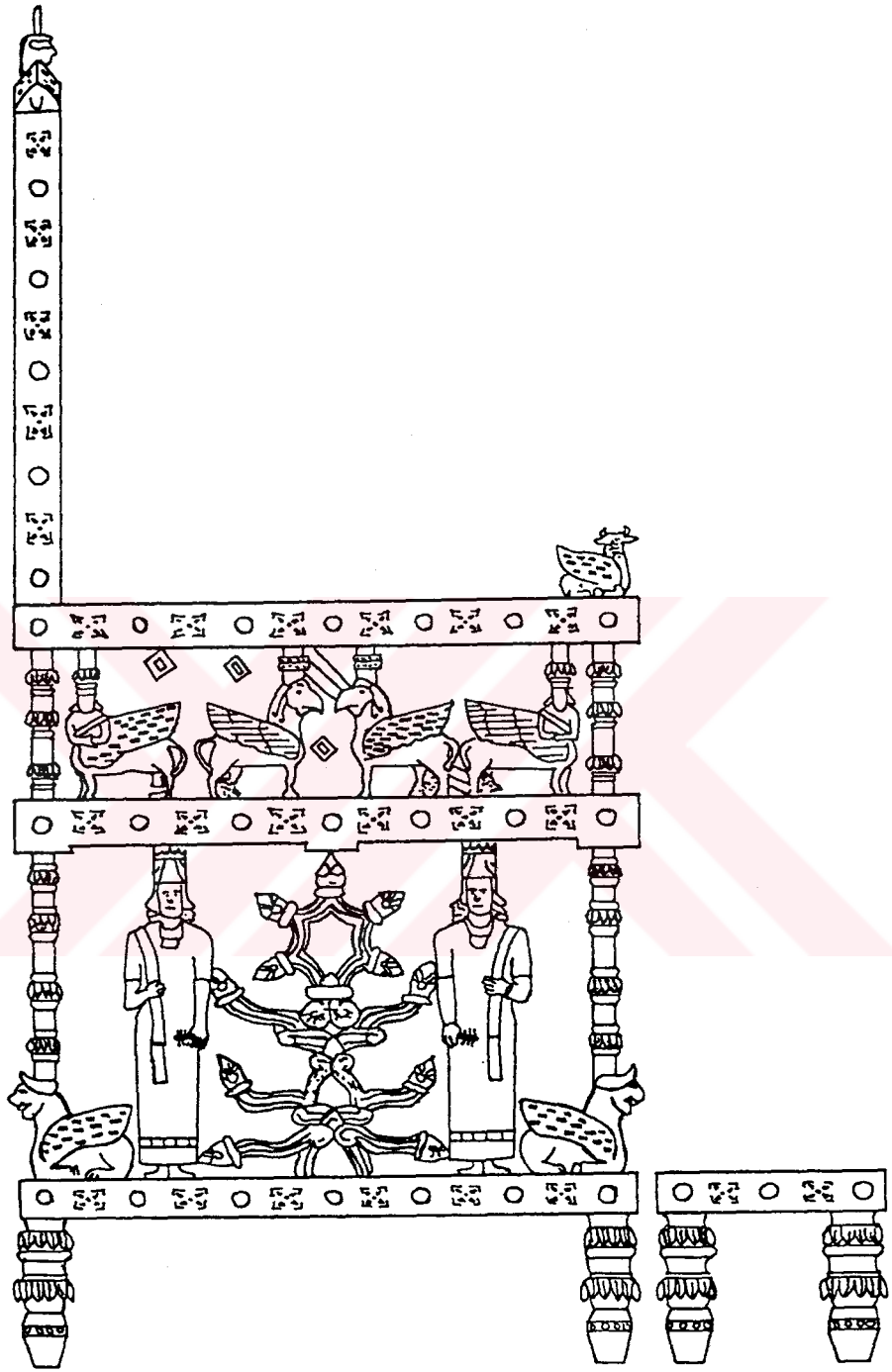

ŞEK.32

B) TAHT BASAMAKLARI

I) DİKEY BACAĞLI TAHT BASAMAKLARI

Bu bölümün ilk örneğini, Karmır-Blur'dan ele geçen bir madalyon üzerinde görmek mümkündür (**Şek.33a; Lev.XXXIVa; Kat.158; Tip.BI**). Budin Levhası üzerindeki taht basamağı (**Şek.33b; Kat.159; Tip.BI**) yatay kayıtlıdır ve ayakları dışa kıvrıktır. Toprakkale'de bulunmuş olan madalyon üzerindeki taht basamağının (**Şek.33c; Lev.XXXVIIb; Kat.160; Tip.BI**) da ayakları dışa kıvrıktır.

Van Müzesi'nde korunan kemer üzerinde (**Şek.29d; 30a; Kat.161, Tip.BI**) görülen taht basamağının ise, ayak konulacak kısmı yükseltilmiş, üçüncü bir destek bacağı yapılmıştır. Bu durumuyla şimdilik özel bir formu temsil eder.

C) MASALAR

I) ÇAPRAZ BACAĞLI MASALAR

Van Müzesi'nde korunan kemer üzerindeki sahnede iki adet olarak bu tip masa tasvir edilmiştir (**Şek.30a, 34a; Kat.162-163; Tip.CI**). Bu masaların önemli bir özelliği üç ayaklı olarak gösterilmeleridir. Olasılıkla bunlar dört ayaklıdır.

Bu masa tipine, Adilcevaz çevresinden ele geçmiş olan bir mühür üzerinde (**Şek.34b; Kat.164; Tip.CI**); Adana Bölge Müzesi'nde korunan bir kemer üzerinde (**Şek.30b; 34c; Lev.XXXIVb; Kat.165; Tip.CI**); bir adak levhası üzerinde (**Şek.35a; Kat.166; Tip.CI**) ve bir silindir mühür üzerinde (**Şek.35b; Kat.167; Tip.CI**) rastlanır.

II) DİKEY BACAĞLI MASALAR

Bu tip masaları, Adana Bölge Müzesi'ndeki bir silindir mühür üzerinde (**Şek.35c; Kat.168; Tip.CII**); bir adak levhası üzerinde (**Şek.35d; Kat.169; Tip.CII**); Van Arkeoloji Müzesi'nden bir damga mühür üzerinde (**Şek.36a; Kat.170; Tip.CII**); bir kemer üzerinde

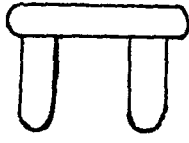

a

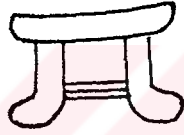

b

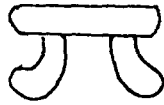

c

ŞEK.33

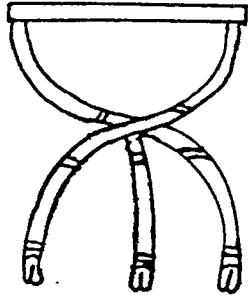

a

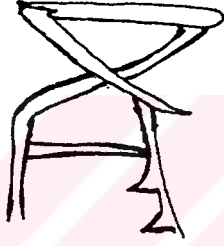

b

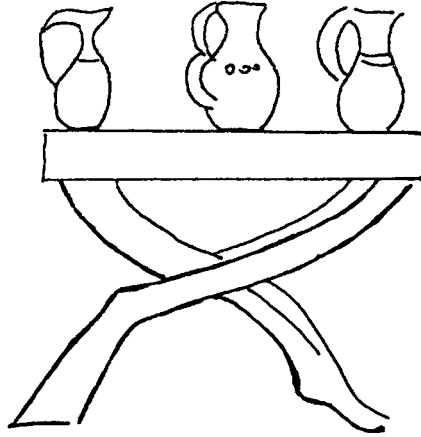

c

ŞEK.34

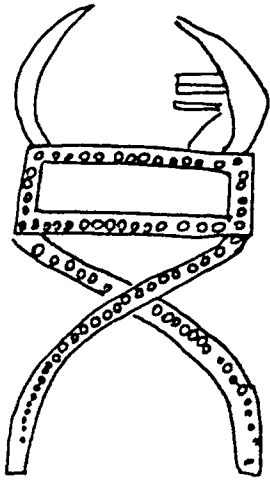

a

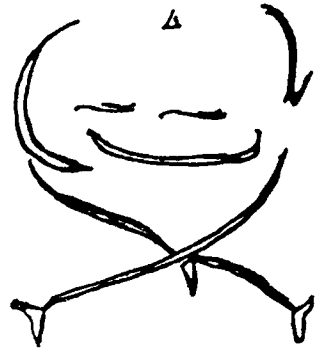

b

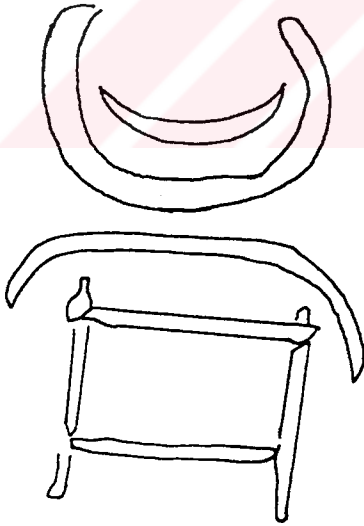

c

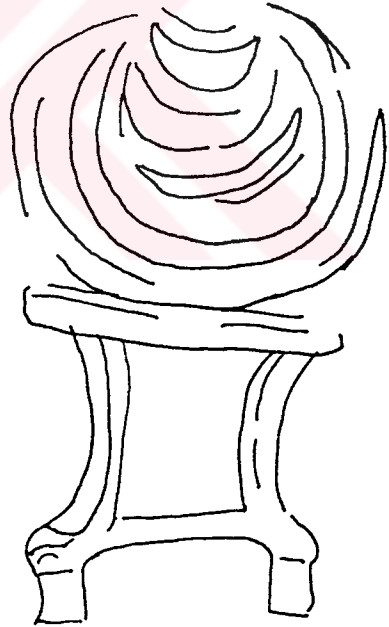

d

ŞEK.35

(**Şek.36b; Kat.171; Tip.CII**); bir adak levhası üzerinde (**Şek.36c; Lev.XXXVb; Kat.172; Tip.CII**); bir kemer üzerinde (**Şek.30b,30d; Lev.XXXIVb; Kat.173; Tip.CII**); Elazığ Arkeoloji Müzesi'ndeki bir silindir mühür üzerinde (**Şek.37a; Kat.174; Tip.CII**); bir kemer üzerinde (**Şek.37b; Kat.175; Tip.CII**); bir silindir mühür üzerinde (**Şek.37c; Kat.176; Tip.CII**); bir damga mühür üzerinde (**Şek.37d; Kat.177; Tip.CII**); yine bir damga mühür üzerinde (**Şek.38a; Kat.178; Tip.CII**); iki kemer üzerinde (**Şek.30b,38b; Lev.XXXIVb; Kat.179; Tip.CII**); (**Şek.38c; Kat.180; Tip.CII**) görmek mümkündür.

Bu gruba giren masaların diğer örneklerini ise yatay kayıtlı, dikey kayıt destekli olanlar oluşturur. Bu grupta incelenebilecek masalara ise, bir kemer üzerinde (**Şek.38d; Kat.181; Tip.CII**); adak levhaları üzerinde (**Şek.39a-b; Kat.182-183; Tip.CII**); üç kemer üzerinde (**Şek.39c, 40a-b; Kat.184-185-186; Tip.CII**); adak levhaları üzerinde (**Şek.40c-d; Kat.187-188; Tip.CII**); bir kemer üzerinde (**Şek.41a-b; Kat.189-190; Tip.CII**); (**Şek.41c; Kat.191; Tip.CII**) ve de II.Rusa Dönemi'ne tarihlenen ziyafet sahneli bir kemer üzerinde (**Şek.41d; Kat.192; Tip.CII**) rastlamak olasıdır.

Bu grubun son örneklerini ise, kare formlu, aslan pençesi ayaklı, biri yatay kayıtlı masa tasvirleri meydana getirir. Bunların üçü de adak levhaları üzerindedir: (**Şek.42a; Kat.193; Tip.CII**); (**Şek.42b; Lev.XXXVa; Kat.194; Tip.CII**) ve (**Şek.42c; Kat.195; Tip.CII**).

Adilcevaz Mezarlığı H Kayalığı Oda Mezar I'den ahşap mobilya parçalarının yanısıra, mezarın bir köşesine bırakılmış bir masaya ait elemanlar bulunmuştur. Bu masa daha sonra restore edilmiştir¹⁸⁸.

Urartu Dönemi yazılı belgeleri bu krallığın mobilyacılığı hakkında bilgi vermediği için, bu konudaki bilgilere yine Geç Assur Dönemi yazılı kaynaklarından (yeterli olmasa da) ulaşabiliyoruz. Bu belgelerin birinde Geç Assur Kralı II.Sargon, Musasir Sarayı'ndan, Haldi Mabeti'nden çok sayıda fildişi eşya aldığından bahseder¹⁸⁹.

¹⁸⁸ ÖĞÜN, 1978a, Lev.32/21.

¹⁸⁹ BARNETT 1957, s.114-115.; Daha ayrıntılı bilgi için bkz: MAYER 1983, s.65 vd.; ÇİLİNGİROĞLU 1977, s.235 vd.

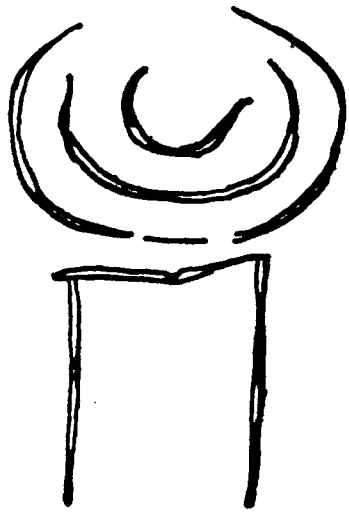

a

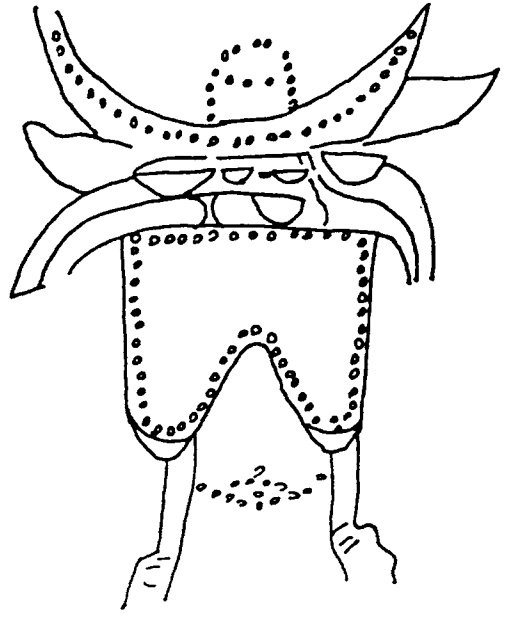

b

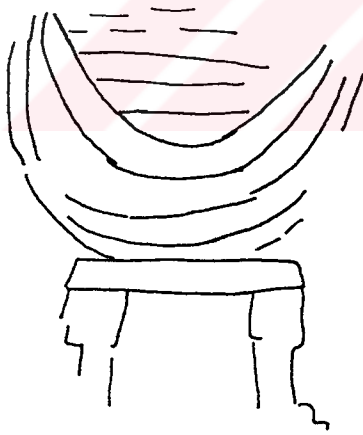

c

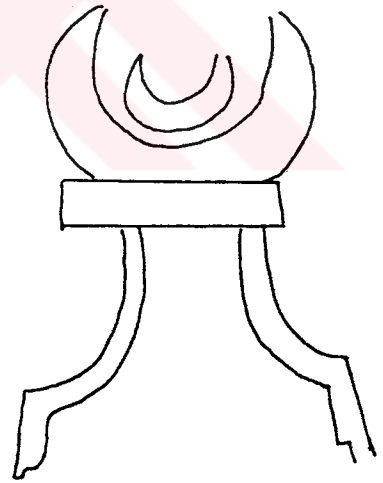

d

ŞEK.36



a

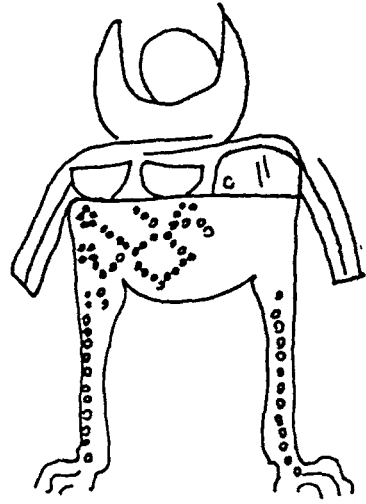

b



c

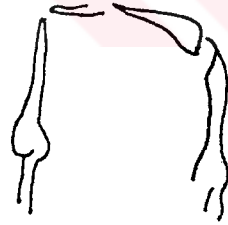

d

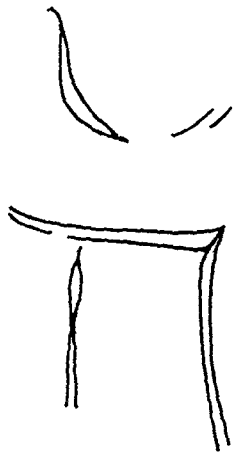

a

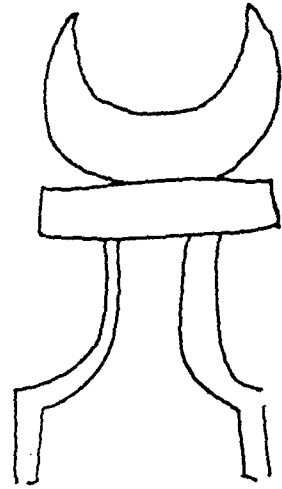

b

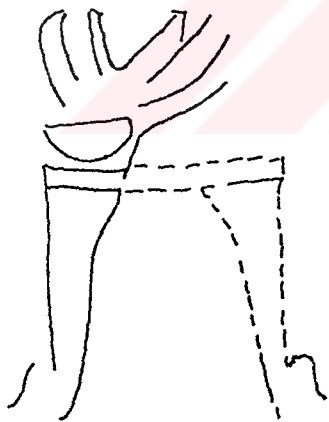

c

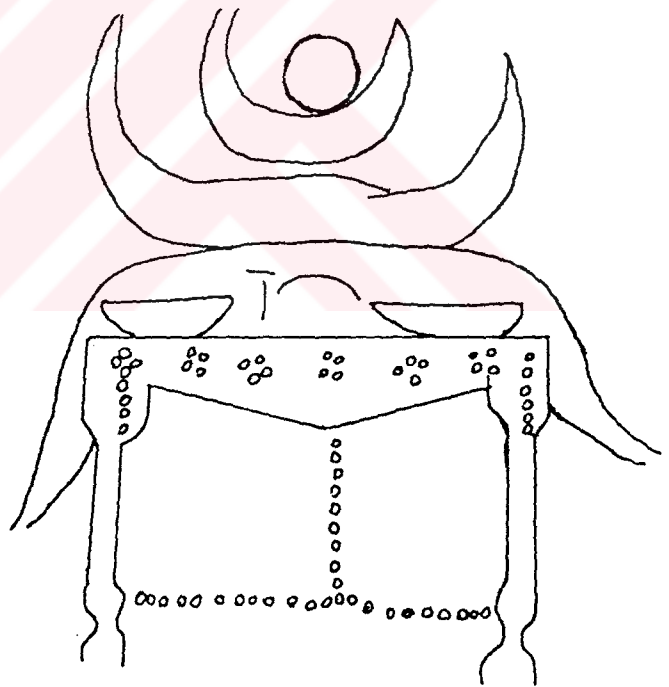

d

ŞEK.38

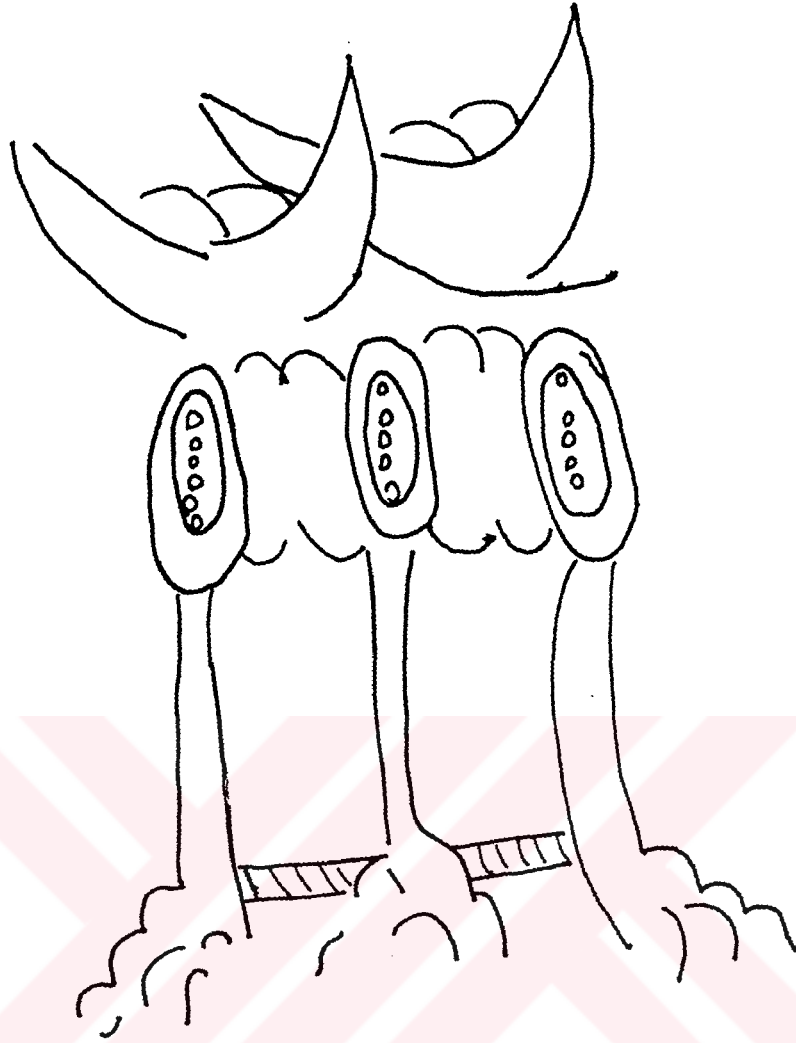

a

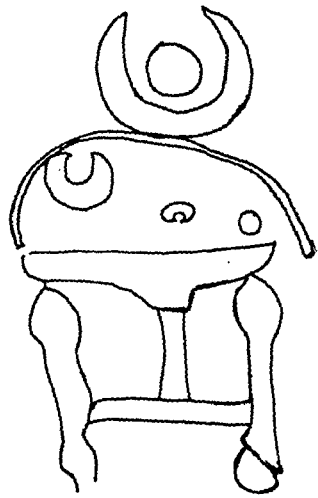

b

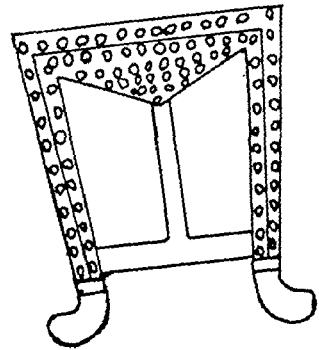

c

ŞEK. 39

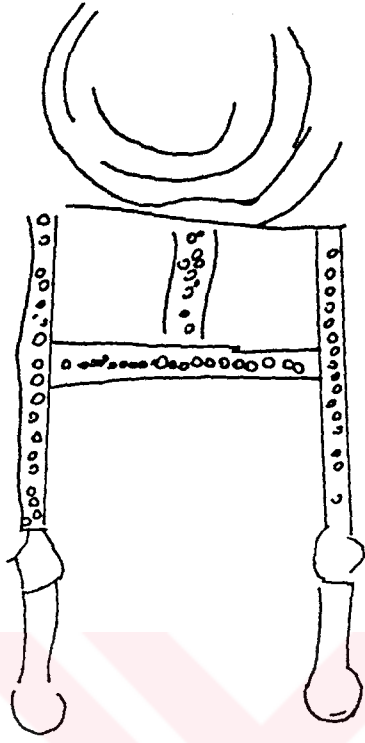

a

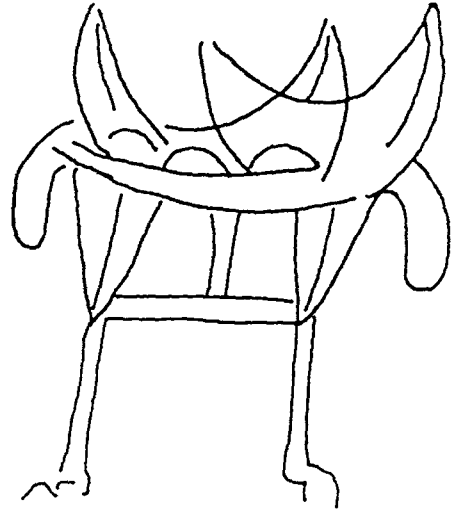

b

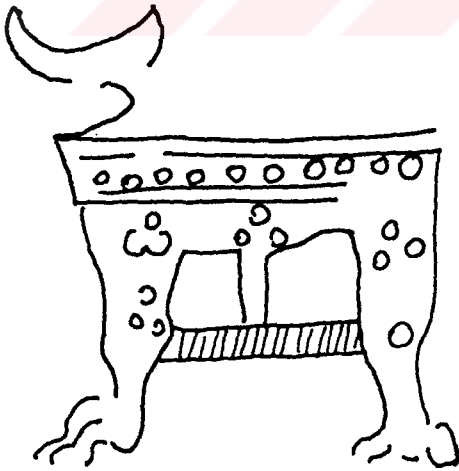

c

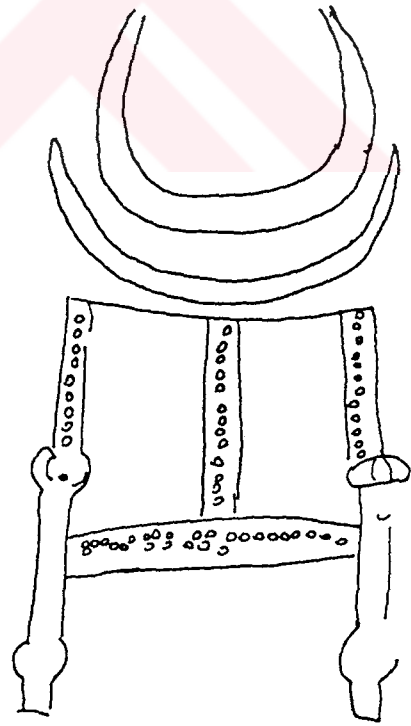

d

ŞEK.40

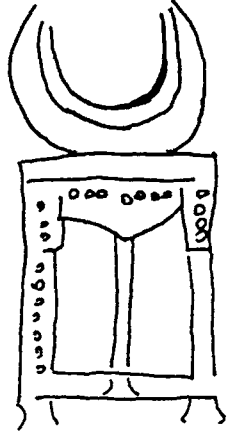

a

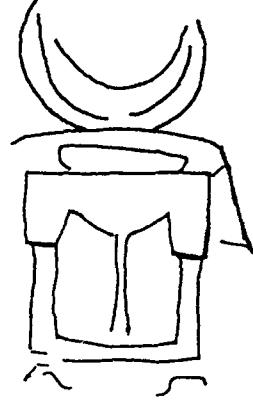

b

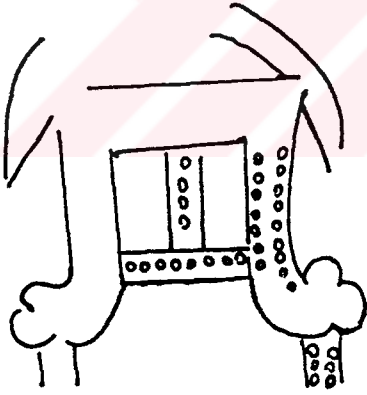

c

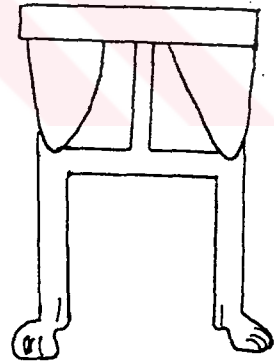

d

ŞEK.41

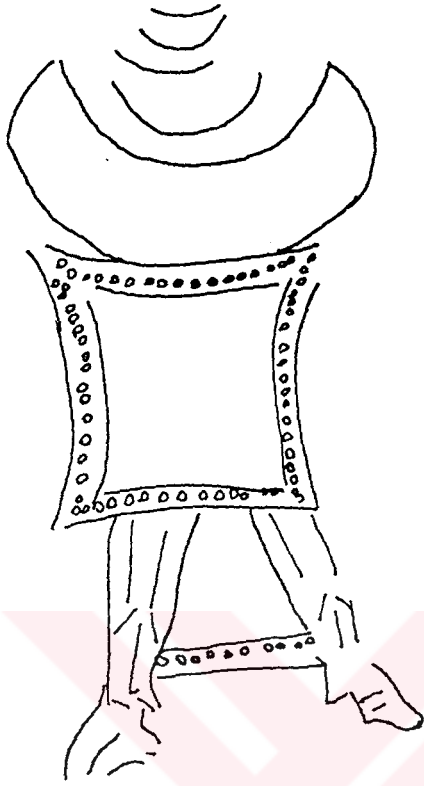

a

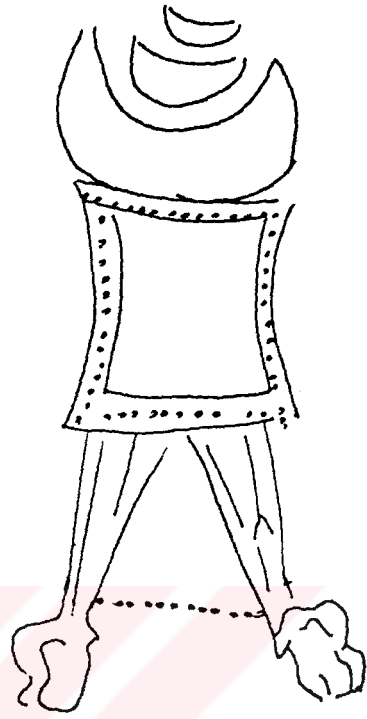

b

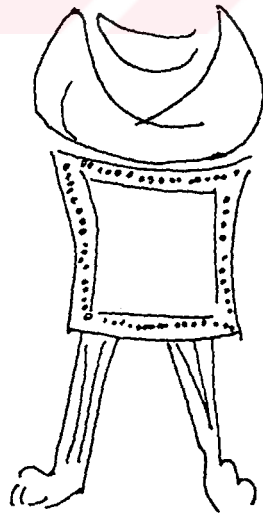

c

ŞEK.42

3) FRİG TASVİR SANATINDA MOBİLYALAR

Frig Dönemi tasvir sanatına ait mobilya tasvirleri hakkında elimizdeki bilgiler çok azdır. Bilinen kısıtlı örneklerden biri, Midas Kenti'nin Akropal düzlüğüne çıkan basamaklarda ele geçmiştir¹⁹⁰. Kaya yüzeyine yapılmış kabartmalar arasında çok tahrip olmuş tasvir alanında bir figür, tipi ve formu belirlenemeyen bir eşyaya oturmaktadır (**Şek.43a, Kat.196**).

Afyon'un Tatarlı Kasabası'nda bulunmuş olan bir Frig Tümülüsü'nde, mezar odasında resimli ahşap panolar ele geçmiştir.¹⁹¹ Bu tasvirler arasında sandalye/taht biçimli nesnelere ve bir de iskembe olabilecek eşyaların görüldüğü; tümülüsün içindeki ahşap mezar odasının konumuna, kuruluşuna, mimarisine, tekniğine ve malzemesine göre de Geç Frig Dönemi'ne (M.Ö.6.y.y.'ın 2.yarısı, en geç M.Ö.535-500) tarihlediği bildirilmiştir.¹⁹²

Frig tasvir sanatındaki mobilyalar Geç Hitit ve Urartu'ya nazaran az görülmesine rağmen, tümülüslerde ele geçmiş olan Frig ahşap mobilyaları çağının eşsiz buluntularıdır.

Midas Tümülüsü'nde ele geçen "Kakma İşlemeli Masa" (**Şek.44**) Frig ahşap mobilya işçiliğinin nasıl olduğu hakkında bilgi verir¹⁹³.

Bazı araştırmacılar tarafından "Paravon A ve """, bazıları tarafından ise "Kakma İşlemeli Servis Sehpası" (Serving Stands) (**Şek.45-46**) olarak isimlendirilmiş olan mobilyalar, Midas Tümülüsü'nde ele geçmiştir.¹⁹⁴ Aynı tip Kakma İşlemeli Servis

¹⁹⁰ KÖRTE-KÖRTE 1904, s.225, No:3.; PRAYON 1987, s.205, Lev.12a-b, Kat.33.

AKURGAL bu kaya kabartmasının dönemine Geç Hitit, HASPELS ise Frig Erken Dönem ya da Geç şeklinde tarihlemiştir. Bkz: AKURGAL 1990, s.501, Şek.390d, HASPELS 1971, s.83, Fig.23.

¹⁹¹ UÇANKUŞ 1979, s.317 vd.

¹⁹² UÇANKUŞ, loc.cit. Bu tümülüs ile Midas Tümülüsü arasında bağlantı kurulmuştur. Bkz: İbid, s.320.; Ayrıca bkz: YOUNG 1957b ve YOUNG 1958a.

¹⁹³ Bu masayı YOUNG, "Pagoda Masa", SIMPSON ise "Kakma İşlemeli Masa" (Inlaid Table) olarak isimlendirmiştir. Bkz: SIMPSON et al 1992, s.2., PAYTON 1984; SIMPSON 1983, s.11 vd.; YOUNG 1981, s.183-187, Fig.109-111A-L, Lev.45A,B; 82 A-E; 83A-F.; SIMPSON-PAYTON 1986, s.40-41; AKURGAL 1987, s.34. Res.23. ğı ahşap türleri hakkında bkz: AYTUĞ 1986, s.5. Masanın desenleri haaki youmlar için ise bkz: SIMPSON 1988, s.24 d. ahşap mobilyaları için bkz: AYTUĞ-PEHLİVAN 1989, s.123 vd.; AYTUĞRCELİOĞLU 1989, s.49 vd.

¹⁹⁴ YOUNG 1981, s.176-181, Şek.104-107, Lev.44A-C, 80N-P.; SIMPSON-PAYTON, op.cit., s.40 vd.; SIMPSON et al, op.cit., s.32-37, Şek.12-17.

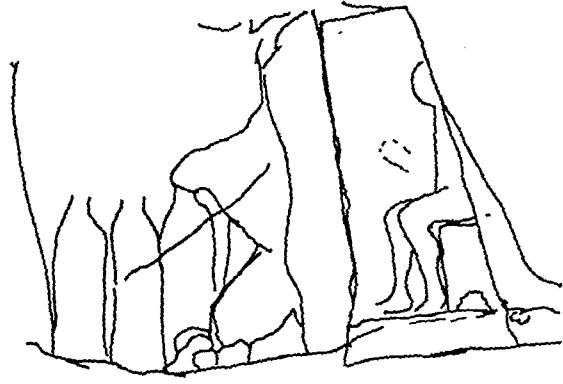

a

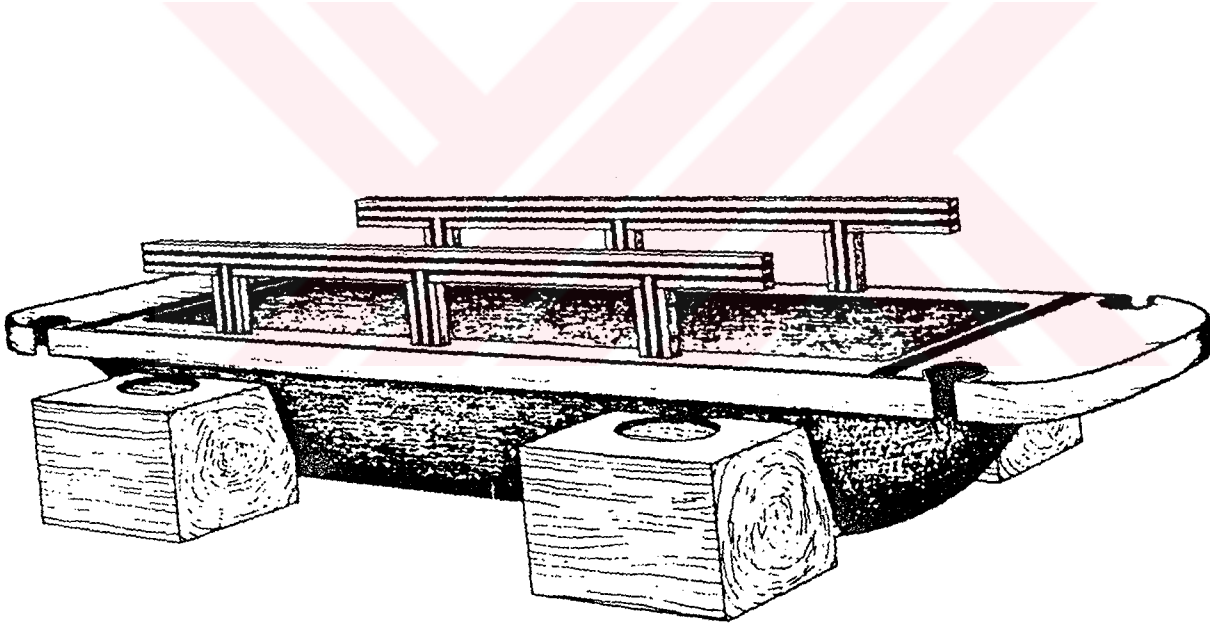

b

ŞEK. 43

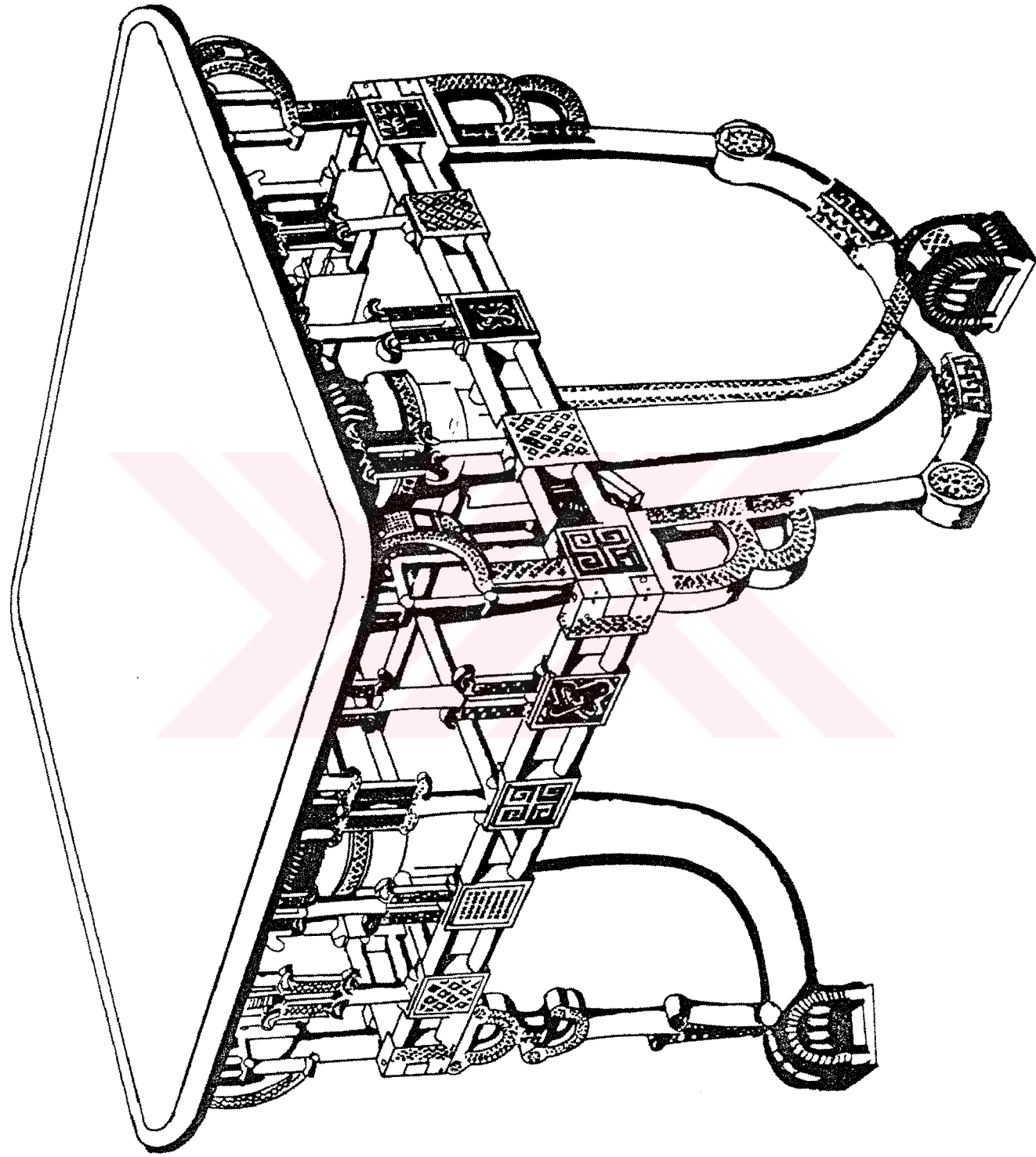

ŞEK. 44

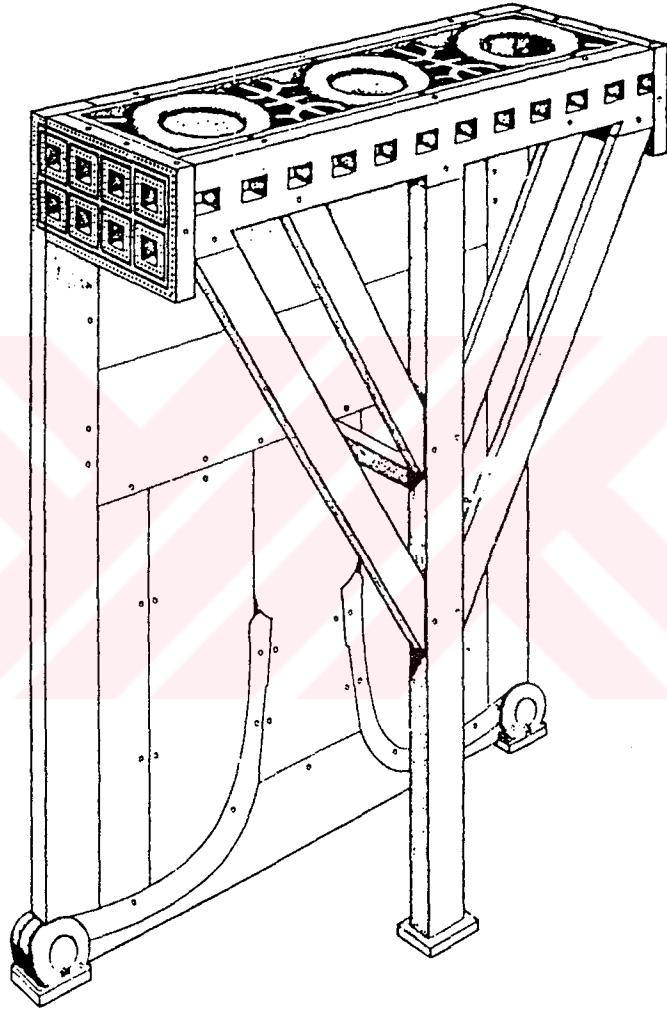

ŞEK.45

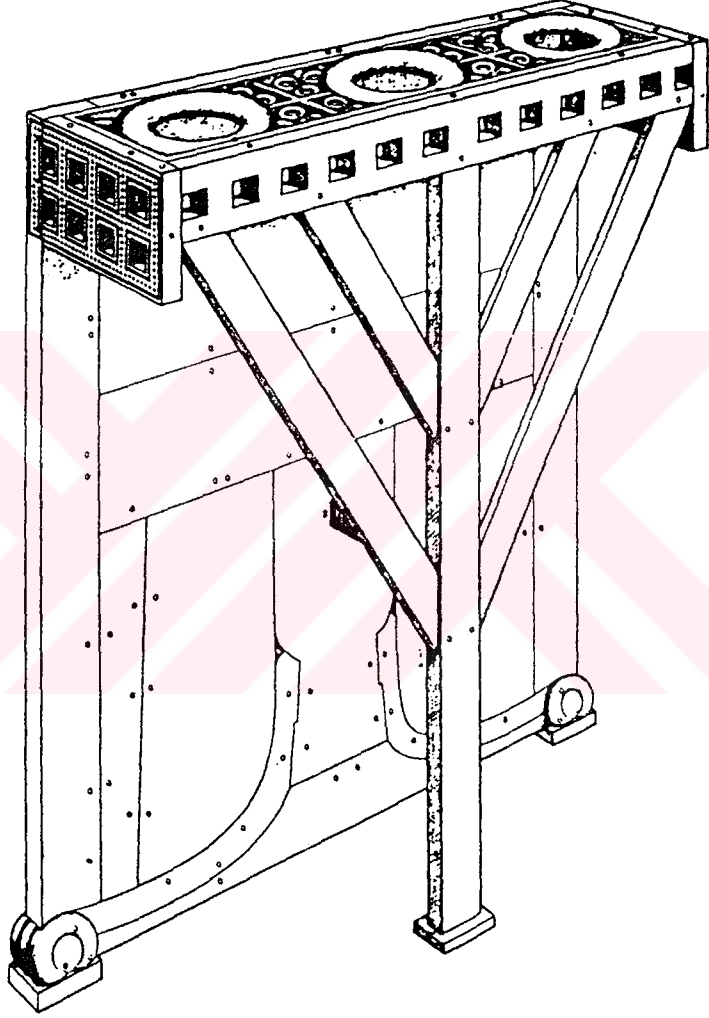

ŞEK.46

Sehпасı P Tümüлüsü'nde de ele geçmiştir (**Şek.47**). Yapım tekniğı açısından Midas Tümüлüsü'nde bulunanlardan pek farklı değildir.

Midas Tümüлüsü'nde gömülmüş olan şahsa ait iskelet, üzeri kumaş yığını ile kaplı, ahşap bir karyola üzerinde bulunmuştur¹⁹⁵. Son araştırmalar kralın üzerinde yatırıldığı mobilyanın gerçekte bir karyola olmayıp, büyük bir tomruktan oyulmuş, tek parça, üstü açık bir tabut olduğunu ortaya koymuştur¹⁹⁶ (**Şek.43b**). Mezar Odasının tabanında ele geçen ve tabutun bulunduğu parçaların yerleştirilip şekli göstermiştir ki, aslında tabut mezar odasının dışında, gömme töreni için düzenlenmiş, daha sonra da mezara indirilirken aynı özen gösterilmemiştir¹⁹⁷.

Antalya Müzesi'nde korunan ve Bayındır Elmalı Tümüлüsü D'den (M.Ö.8.y.y. sonu-M.Ö.7.y.y.) ele geçen bir fildişi, iki mobilya dekorasyon elemanı dikkat çekicidir.¹⁹⁸ Bu eserler Frig Tümüлüslerine bırakılan mobilyaların fildişleri ile süslenmelerini (Geç Hitit, Urartu ve özellikle de Geç Assur'da olduğu gibi) göstermesi açısından önemlidir.

Çok fazla bilgi olmamasına karşın, Mama Deresi Frig Tümüлüsü kurtarma kazısı sırasında mezar odasında çok sayıda tahrip olmuş ahşap üzeri bronz kaplı mobilya parçaları ele geçmiştir.¹⁹⁹

Ankara Anıtkabir alanında yapılan tümülüs kazılarında da mobilya elemanları ya da parçaları olarak adlandırılmış buluntular açığa çıkartılmıştır²⁰⁰.

Yazılı belgeler de, Frig mobilyaları hakkında fazla bilgi vermemektedir. Elimizdeki şu ana kadar ki tek kayıt, Midas ile ilgilidir. Frigya'nın Batı Anadolu ve Yunanistan ile ilişkisi yazılı kaynaklarla da kanıtlanmıştır. Bu kaynaklarda Frig Kralı Midas'ın kendine eş olarak Aiolia'daki Kyme Kralının kızını seçtiğini ve tahtını da Yunanistan'daki Delphi Apollon Tapınağı'na armağan olarak yolladığından söz edilir: "Frigya Kralı Gordios oğlu Midas'tan sonra

¹⁹⁵ YOUNG, op.cit., s.187-190, s.259-260, Şek.112-113, Lev.41A-43A.

¹⁹⁶ SIMPSON 1990, s.69 vd.; s.85, Şek.28.; SIMPSON et al, op.cit., s.38, Şek.18.

¹⁹⁷ SIMPSON et al 1992, s.4.: P Tümüлüsü'nde de mezar odasının kuzeybatı köşesinin büyük bir karyolaya ait olduğu sanılan mobilya kalıntıları bulunmuştur. BkYOUNG, op.cit., s.70, Şek.40A-F; Lev.30E-G; AYTUĞ-PEHLİVAN, op.cit., s.130-131 et al, op.cit., s.5.

¹⁹⁸ DÖRTLÜK et al 1988, s.33,48,194, No:56-57.

¹⁹⁹ ASLAN 1989, s.62 vd.; TEMİZSOY 1993, s.110 vd.

²⁰⁰ ÖZGÜÇ-AKOK 1947, s.27-29. Ankara Bölgesi Frig Tümüлüsleri ile daha ayrıntılı bilgi için bkz: KOŞAY 1933, s.5 vd.; AKRIDİ 1926, s.38 vd.

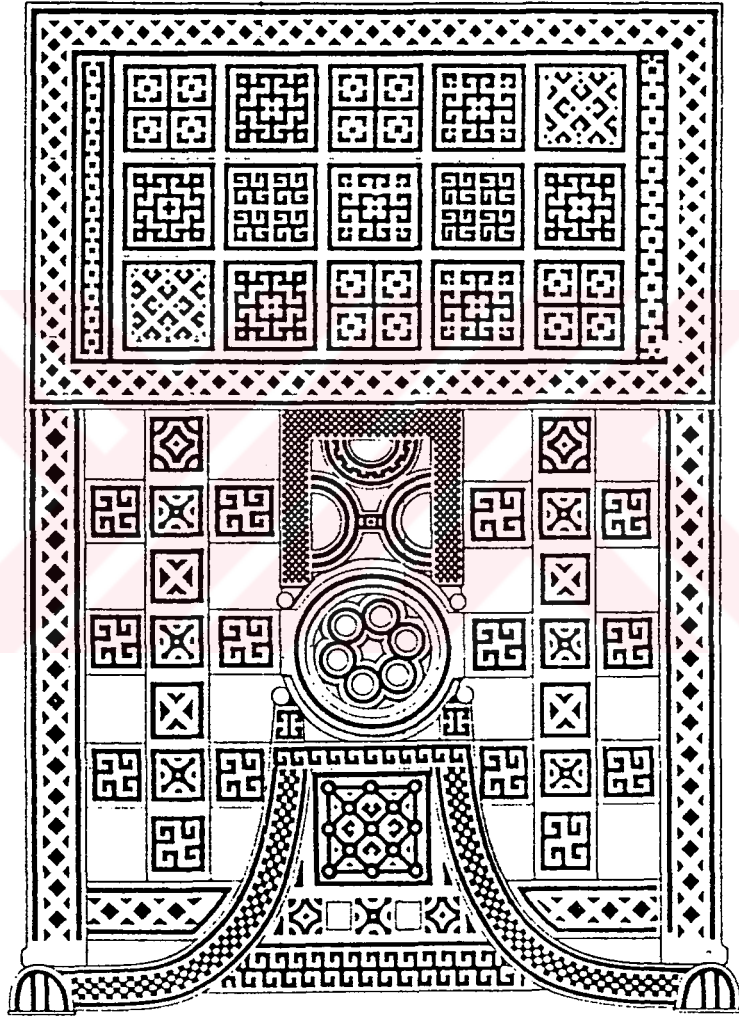

ŞEK. 47

Delphoi'ye sunular gönderen ilk barbar²⁰¹, bizim bildiğimiz işte bu Gypes'tir. Midas da üzerinde oturup alenen adalet dağıttığı krallık tahtını ki, görülmeye değer bir şeydir, sunu olarak vermiştir. Bu da tam Gypes'in krateroslarının durduğu yerdedir.²⁰²"

4) LİDYA TASVİR SANATINDA MOBİLYALAR

Bintepe Mezarlığı'ndaki tümülüslerle karşılık, Sard'ta yaşayan halk ise, Sard Çayı Vadisi'nin her iki yanındaki sırtlarda, çoğunlukla da basit çukurlara gömülmüştür. Bazı mezar odalarının girişleri basamaklar ve kabartmalı stellerle belirtilmiş, üzerlerine de küçük bir tümülüs olacak biçimde toprak yığılmıştır. Birkaç odalı olabilen bu mezarlarda cesetler genelde kayalara oyulmuş teknelere ya da ahşap mobilyaları taklit eden oyma bacaklı sedirler (kline) üzerine bırakılmıştır. Bunların aile mezarları olduğu bildirilmiştir. İlk yapılaşları M.Ö.6.y.y.'a uzanan bu mezarlık Sard Akropolü'nün batısındadır²⁰³.

Bintepeler Tümülüsleri alanında 89 nolu tümülüste bir kline tespit edilmiştir²⁰⁴.

Yabızlar Tepesi Tümülüsü Kurtarma Kazısı sırasında mezar odasında iki klineye ait parçalar tespit edilmiştir. Burada ele geçen en önemli buluntuların, ortalarından kırılmış kline ayakları olduğu bildirilmiştir²⁰⁵. Bunun dışında ahşap bir mobilya süsü ele geçmiştir. Üzerinde oyma makara süslemeler görülür. Bu şekildeki süslemeleri olan ve el işçiliği gösteren bu parçanın dışında özelliklerini yitirmiş bulunan bazı ahşap kalıntıları da ele geçmiştir.

M.Ö.1.Binin ilk yarısında Lidya Bölgesi'nde mobilya tasvirli eserlere rastlayamadım. Ancak bölge dışına çıktıkça tasvirli sanat eserleri üzerinde bu tip eşyalara rastlamak mümkün oldu:

Likya Bölgesi'nden Xanthos'ta anıtsal bir mezar kabartması üzerindeki tasvirde, bir figür kolluksuz arkalı bir koltuğa

²⁰¹ Greklerin kendinden olmayanlara verdikleri ad.

²⁰² HERODOTOS [1991], I.Kitap 14=Klio, 21.

²⁰³ SEVİN 1982b, s.298.

²⁰⁴ DEDEOĞLU 1991, s.124,140, Çiz.1. Tümülüs'de ele geçen buluntulara da dayanılarak M.Ö.6.y.y. sonu ile M.Ö.5.y.y.'ın başına tarihlenmiştir.

²⁰⁵ DEDEOĞLU 1992, s.67, Res.8-9, Bu ayakların üzerleri bezemelidir. Eserler, M.Ö.5. y.y.'a tarihlenmiştir.

oturur²⁰⁶. Aynı tip koltuğa ya da tahtlara Geç Hitit sanatında (**AIIb2**) da rastlanır. Aynı merkezden bir lahit üzerindeki tasvirlerde de dikey bacaklı, minderli bir tabureye rastlanır²⁰⁷.

Kadyanda Mezarevi D'den bir eleman üzerinde de minderli, düz arkalıklı, kafes kayıtlı, üç bacaklı gösterilen bir taht tasviri vardır²⁰⁸.

Pınara ve Limyra'da taht tasvirleri görülür. Pınara'da bir alınlık üzerindeki tasvirler içinde kayıtsız bir tabureye ve bir dikey bacaklı masaya; Limyra'da bir kaya mezarının arşitravındaki friz üzerindeki tasvirde de hafif kavisli arkalıklı dikey bacaklı bir taht ile bir klineye rastlanır²⁰⁹.

Bu örneklerin dışında M.Ö.6.y.y.'ın 3.çeyreğine tarihlenmiş, Asos Mabedi arşitravı üzerinde bir klineye; M.Ö.500'lere tarihlenmiş Bergama'dan bir kabartmalı eser üzerinde de yine bir klineye rastlamak olasıdır²¹⁰. Yine M.Ö.510-500'lere tarihlenen bir eser üzerinde ise Geç Hitit sanatındaki **AIIbIII** tipine benzer bir koltuğa rastlanır. Bu tahtın arkalığı hafif dışa doğru kavisli, kolluklu ve dikey bacaklıdır²¹¹.

İstanbul'da korunan ve M.Ö.550'ye tarihlenmiş bir mezar kabartması üzerinde bir koltuk tasviri görülür. Bu koltuğun ya da tahtın üç dikey kayıdı ve dekoratif elemanları da belirtilmiştir. Arkalığı dışa kıvrık olan bu eşyanın, kabartmanın kırık olmasından dolayı bacak ve ayak kısımlarının nasıl olduğunu anlamak zordur²¹².

Bu eserlerin benzerlerine M.Ö.540/530 tarihlenmiş iki eser üzerinde de rastlamak olasıdır. Birincisi Korint kökenli kabartmalı eser üzerindeki kline tasviri, diğeri de Berlin'de korunan Sparta kökenli bir stel üzerindeki kolluklu, dik arkalıklı, iki bacağı da aslan ayağı formulu taht tasviridir²¹³.

²⁰⁶ BRUNS-ÖZGAN 1987, Kat.M6a, Lev.3/2: Bu eser Londra British Museum'da korunmaktadır.

²⁰⁷ İbid, Lev.18/4.

²⁰⁸ İbid, Lev.11/3.

²⁰⁹ Bkz.İbid, Lev.18/1 ve 22/2.

²¹⁰ BERGER 1970, s.42, Res.41-42. Bu eserlerden birincisi Louvre, ikincisi de Berlin Bergama Müzesi'ndedir. Kos Müzesi'nde korunan bir kabartmalı eser üzerinde de aynı tip kline tasvirine rastlanır. Bkz. İbid, s.60, Res.59.

²¹¹ İbid, s.48, Res.49. Aynı dönem içinde bu koltuğun bir benzerine de Atina'da korunan bir kabartmalı eser üzerinde rastlanır. (M.Ö.500/490). İon bölgesi mezar stelleri için ise bkz: HILLER 1975, s.140 vd.

²¹² Daha fazla bilgi için bkz: İbid, s.103, Res.124.

²¹³ İbid, s.105-106, Res.127.

Erken Klasik Dönem'e tarihlenmiş ve İstanbul'da korunan bir kabartmalı stel (**Lev.XLIIIa**) üzerinde (M.Ö.6.y.y. 3.çeyrek) arkalık ucu dışa kıvrık, üç dikey kayıtlı, kolluklu bir taht tasviri görülür. Eserin alt kısmı kırık olduğu için tahtın bacakları hakkında bilgi edinmek zordur²¹⁴. Yine aynı döneme tarihlenmiş bir kabartmalı stel üzerinde de (**Lev.XLIIIb**) (M.Ö.5.y.y.'ın ilk yarısı) dikey bacaklı basit iki masaya, minderli bir tabureye ve iki tane de kline tasvirine rastlanır²¹⁵.

Daskyleion (Aksakal)'dan ele geçen bir kabartmalı stel üzerinde de klineye ve bir taht basamağına rastlamak mümkündür²¹⁶ (**Lev.XLIV**).

Bu eserlerin dışında M.Ö.590-550 arasına tarihlenmiş, Didim'de ele geçen brankitlerde de kolluklu, düz arkalıklı ve dikey bacaklı taht tasvirlerine rastlanır²¹⁷ (**Lev.XLV-XLIX**). Bu eserlerin bir benzeri de yani bir brankit, Samos'ta ele geçmiştir²¹⁸.

En son örneğimiz ise Larisa'dan ele geçmiş olan terracota mimari elemanlar (friz) üzerindeki klineler, sephalar ve taht basamakları ile bir arkalıklı tahtın tasvir edildiği eserdir²¹⁹ (**Şek.48**).

²¹⁴ PFUHL-MÖBIUS 1977, s.8. Lev.I/1.; Aynı eser için daha fazla bilgi için bkz: MENDEL 1913, Nr.524.

²¹⁵ PFUHL-MÖBIUS, op.cit., s.9, Lev.2/6.

²¹⁶ BORCHHARDT 1968, s.196 vd., Lev.40/1 ve 50/1. İstanbul Arkeoloji Müzesi'nde korunan bu eser (Env.No.5763) M.Ö.500 dolaylarına tarihlenmiştir. PFUHL-MÖBIUS ise bu eseri, daha geç bir tarihe verir. Bkz: PFUHL-MÖBIUS, op.cit., Lev.2

²¹⁷ Bkz: AKURGAL 1961a, s.221,225-228, Res.188-192. Hepsi mermerden yapılmıştır ve British Museum'da korunmaktadır. Bu eserlerin bazılarında oturan minderlerin bile gösterilmesi ilginçtir.

²¹⁸ Bkz: KASTENBEIN 1979, s.13. Bu tahtın da minderi gösterilmiştir. Arkalıklı, kolluklu ve dikey bacaklı olan bu eser M.Ö.540 dolaylarında tarihlenmiştir.

²¹⁹ ÅKERSTRÖM 1966, s.49,56, Lev.28-29. Bu eser, M.Ö.6.y.y.'ın 2.çeyreğine tarihlenmiştir. Araştırmacı bu sahnelerdeki kline ile Assurbanipal'in üzerinde yattığı yatak ile Korinth seramiklerindeki kline tasvirleriyle bağlantı kurmuştur. Assurbanipal'in orthostati için bkz: SCHAEFER-ANDREA 1925, Res.573.

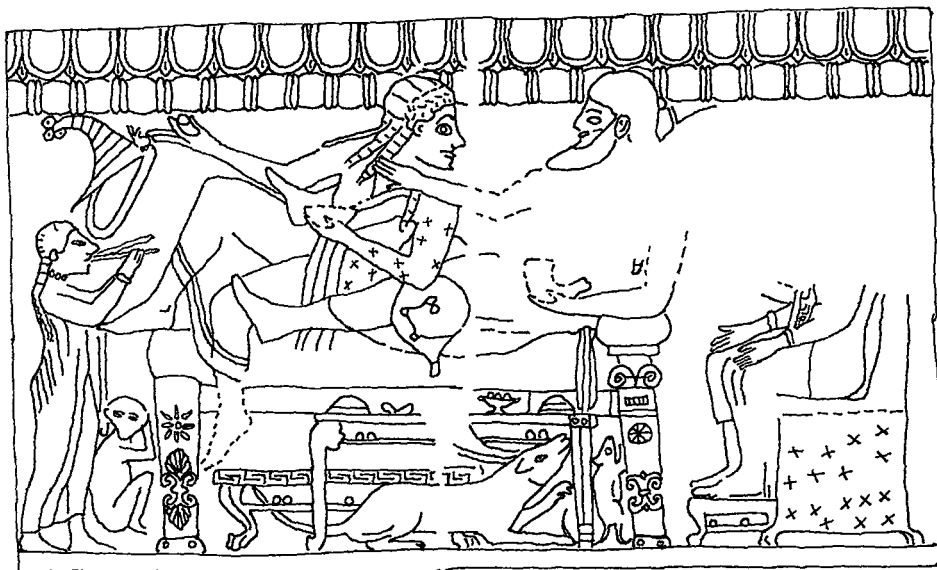
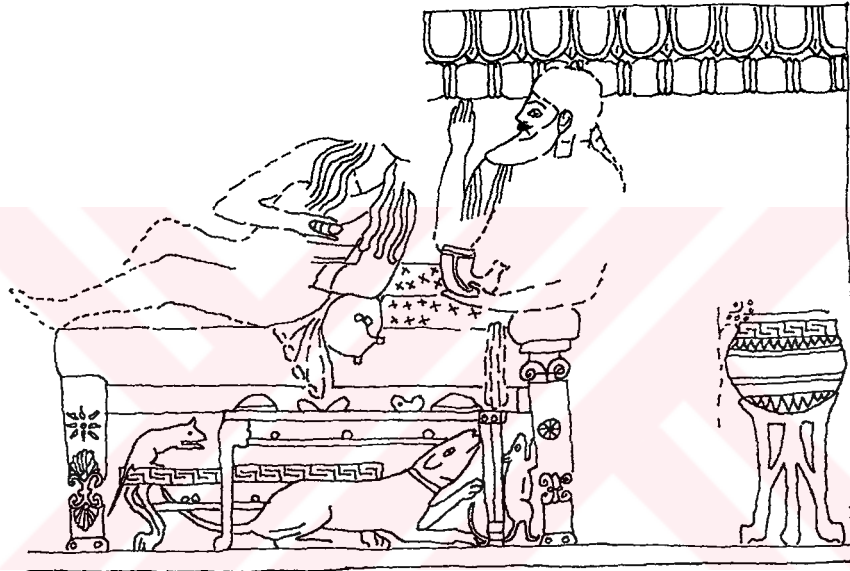
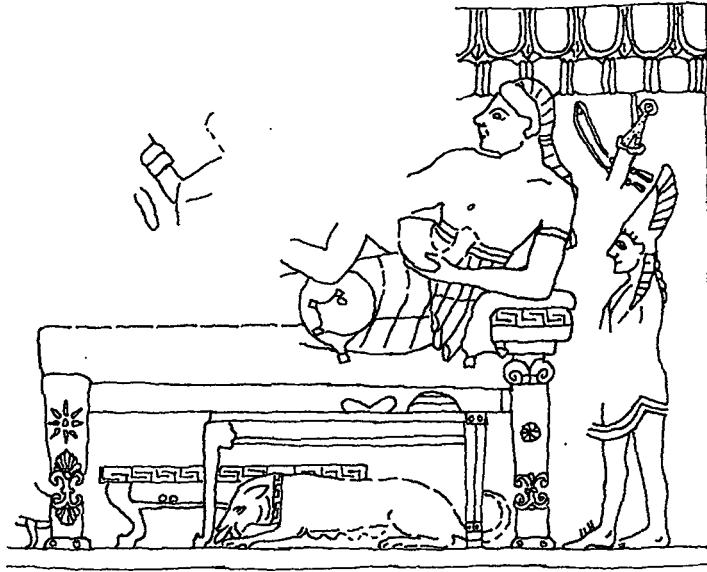

ŞEK.48

III) SONUÇ

Anadolu insanı yerleşik hayata geçtikten sonra mobilya kullanmaya başlamış ve ETÇ'nda ise, ölü gömme adetleri ve öteki dünya inançlarına göre de, mezarlara (Alacahöyük ve Horoztepe) mobilya bırakmıştır. Bu çağda özellikle Horoztepe mezarlarına bırakılan masaların, ayaklarının ve tablalarının bronzdan yapılmış olması ilginçtir. Artık masalar, sandalyeler ve belki de tahtlar mezarlara ölü ile birlikte gömülmektedir.

M.Ö.2.Binin ilk çeyreğinde ise özellikle tasvir sanatında mobilyalar çeşitlilikleriyle dikkat çeker. Bu çeşitliliğin mühürlere ve mühür baskılarına yansımada Mezopotamya ile başlayan ilişkileri de unutmamak gerekir. M.Ö.2.Binin 2.çeyreğinde ise, bu tiplerin bazıları tasvirli eserler üzerinde yaşamaya devam eder. M.Ö.2.Binin 2.yarisında da özellikle çapraz bacaklı, arkalıksız ve büyük olasılıkla portatif tahtlar en çok sevilen ve kullanılan tür olmuştur.

M.Ö.2.Binde, şimdilik mezarlara mobilya bırakma geleneği tespit edilememesine rağmen yeni bir özellik de karşımıza çıkar. Bu dönem mobilyaları özellikle fildişi heykelcik ve elemanlarla süslemeye başlar. Pratt Koleksiyonu'nda korunan ve Acemhöyük kökenli olduğu konusunda şüphe olmayan fildişi eserlerin mobilyaları dekore etmek için yapıldıkları bilinmektedir. Aynı özellik M.Ö.1.Binin ilk yarısında Geç Hitit Kent Devletleri'nden Zincirli'de ve Geç Assur kentlerinden Nimrud'da artık hem bir gelenek halini alacak, hem de moda olacaktır.

M.Ö.1.Binin ilk yarısında Anadolu'ya yeni gelen toplumlarla birlikte, Güneydoğu Anadolu ve Kuzey Suriye'de ortaya çıkan kent devletlerinde ve de Doğu Anadolu'da artık bir krallık kurmuş olan Urartular'da, Batı Anadolu ve Ege'de mobilya tasvirlerinde ve özellikle Frigler'de mobilya işlemeciliği en doruk safhasına ulaşır.

Geç Hitit sanatının çeşitli merkezlerde farklı özellikler gösterdiği saptanmıştır. Bu farklılık, değişik bölgelerde ayrı heykeltraşlık okullarının geliştiğini de kanıtlar. Bu okullardan en önemlileri kuşkusuz Zincirli ve Kargamış'ta ortaya çıkmıştır. Geç Hitit plastik eserlerinde birkaç gelişme aşaması da belirlenmiştir. Bunlara bazı araştırmacılar geleneksel Üslup, Assur Etkisindeki Üslup ve Arami Etkisindeki Üslup adını verirlerken, bir grup

araştırmacı da bu eserleri GHI, GHII ve GHIII şeklinde sınıflandırmıştır¹ .

Bunlardan en eskiye tarihlenen döneme ait en güzel örnekler, bazı Kargamış kabartmaları ile Ain Dara plastik eserlerinde görülür. Malatya kabartmalarının da çoğu bu üsluptadır. Bu dönemde geleneksel, Hitit Üslubu henüz etkisini sürdürmekle birlikte, ayrıntılarda belirgin ayılıklar görülür. Bu üslup genelde M.Ö.1200-950 yılları arasına tarihlenir. Bu gruptaki Kargamış eserlerini M.Ö.1000-600 yıllarına tarihlemek genel bir eğilimdir. Bu sonuç M.Ö.1.Bin Assur kaynaklarının tarihsel kronolojisine, yazıtların kronolojisine ve heykeltraşlık malzemenin analizine dayanır² .

Geç Hitit Sanatının I.evresine tarihlenebilecek Kargamış'ta **A1a** tipli taht, tek bir örnekle temsil edilmiştir. M.Ö.2.Binde tasvirli sanat eserleri üzerinde çok yaygın olan bu tipin (arkalıksız, çapraz bacaklı) oturak kısmına, M.Ö.1.Binde bir minder eklenmiştir. Bu

¹ AKURGAL ilk önce Kuzey Suriye Sanatı adı altında 3 stil evresi tespit etmiştir.

1- Geleneksel Stil (M.Ö.1050-850),

2- Assur Stilinin 1.Evresi (M.Ö.850-745),

3- Assur Stilinin 2.Evresi (M.Ö.745-700) Bkz: AKURGAL 1961b, s.127. Son yayınında ise bu stil grupları şu şekilde ayırır:

1) Geleneksel GH Sanatı I-II (M.Ö.1050-850),

2) Assurlaşmış Geç Hitit Sanatı (M.Ö.850-750),

3) Aramlaşmış-Assurlaşmış GH Sanatı,

4) Aramlaşmış-Assurlaşmış-Fenikeleşmiş GH Sanatı: Bkz: AKURGAL 1995, s.96 vd.

ORTHMANN da AKURGAL'ın prensiplerine belli oranda bağlı kalır:

1- GHI (M.Ö.950'den önce): Späthethitish I,

2- GHII (M.Ö.950-875/850): Späthethitish II,

3- GHIII (M.Ö.850'den sonra): Späthethitish III. Bkz: ORTHMANN 1971.

Bu konuda çalışan GENGE ise, gerek AKURGAL ve gerekse ORTHMANN'ın çalışmalarının bu konudaki temel eserler olduğunu benimser, ancak "Kuzey Suriye Sanatı"nı sadece 3 evreye ayırmanın da bazı sorunları çözmeyeceğini bildirir. Siyasi olayları da dikkate alarak bu 3 evreyi alt bölümlere ayırır:

1- Birinci Dönem: Zur ersten Periode (ZeP), M.Ö.1100-850.

2- İkinci Dönem: Zur Zweiten Periode (ZzP), M.Ö.850-750.

3- Üçüncü Dönem: Zur dritten Periode (ZdP), M.Ö.750'den sonra. Bkz: GENGE 1979, s.17 vd., s.22 vd.

DARGA ise Geç Hitit sanatının çeşitli ekollerini şu şekilde ayırır:

1- GHSI/Geleneksel Hitit Stili (M.Ö.1050-850),

2- GHII/Assur etkisi gösteren GH Stili (M.Ö.850-800),

3- GHIIIa/Assurlaşmış GH Stili (M.Ö.800/750-700),

4- GHIIIb/Aramlaşmış-Fenikeleşmiş GH Stili (M.Ö.800). Bkz: DARGA 1992, s.224.

² Bu konuda daha fazla bilgi için bkz: AKURGAL 1949; ORTHMANN 1971;

HAWKINS 1972, s.87 vd; GENGE 1979; GUTERBOCK 1954, s.102 vo; HOGARTH 1914; AKURGAL 1946; DUSSAUD 1945. MALLOWAN ise, bu konuda Kuzey Suriye sanatının Hitit sanatının bir devamı olmadığını ve bazı konularda belki Hitit sanatıyla bir yakınlaşmanın olduğu görüşündedir: Bkz: MALLOWAN 1972, s.63vd.

dönemde Kargamış'ta ve Geç Hitit şehirlerinde moda olmasa da en azından M.Ö.2.Binden gelen bir özellik taşımış olması büyük olasılıktır. Ancak Ala tipli bu taht, Geç Assur'da ise daha fazla sevilmiştir. AIIa tipli iki taht ise, yine Geç Hiti sanatının I.evresine tarihlenmiş, Malatya'dan ele geçmiş eserler üzerinde karşımıza çıkar. Bu örneklerin dışında AIIb1 tipine dahil tahtlar ise, Kargamış'ta ve çok tahrip olmuş bir eser üzerinde de Maraş'ta bulunmuştur.

Kargamış başta olmak üzere M.Ö.9.y.y.'in ilk yarısında Geç Hitit ile Assur arasındaki yoğun siyasal ilişkiler, bu bölgeye yeni bir kültürel etkiyi de beraberinde getirmiştir. Bu kültürel etkileşimin de sonucunda M.Ö.9.y.y.'in ortalarında Geç Hitit sanatında Assur Stili belirmeye başlamıştır. III.Tiglatpaleser'in Assur tahtına geçmesiyle (M.Ö.745)'de bu etkiler önemli derecede yoğunluk kazanır. Bu yoğun etkiler II.Sargon ve Sanharib Dönemleri'nde de varlığını arttırarak korur. Assur ekisi gösteren Geç Hitit stilinin en özgün örneklerini (M.Ö.850-800) ise, Malatya, Kargamış ve Zincirli heykellerinde ve kabartmalı eserlerinde izlemek olasıdır. Bu dönemde iki safhaya ayrılabilceği ve ilkinin M.Ö.9.y.y.'daki dolaylı Assur etkilerinin görüldüğü dönem, ikincisinin ise M.Ö.8.y.y.'daki doğrudan Assur etkisinin görüldüğü dönem olduğu bildirilmiştir³.

Zincirli'den ele geçen kabartmalı eser üzerindeki Kral Barrakup'un tahtı, M.Ö.1.Binin ilk yarısında Anadolu'dan tek örnektir. Olasılıkla da Assur'dan getirilmiştir. Bu taht tasvirini, Kilamuwa Sarayı'nda ele geçen fildişi bezeme elemanlarıyla süslü taht veya tahtlar ile taht basamakları parçaları da teyid eder. Bu taht tipinin, Assur'da çok sevildiğini II.Sargon ve Sanharib Dönemi'ne ait kabartmalı orthostatları üzerinde görmek mümkündür.

M.Ö.1.Bin Geç Hitit kültürünün oluşumunda çok önemli bir katkı Arami sanatından gelir⁴. Geç Hitit Sanatı'nda III.stil grubunda Assur ve Arami sanat akımlarının plastik sanatta görülmesi belirginleşir. Bu etkileri Sakçagözü, Maraş⁵ ve Zincirli'de izlemek

³ FRANKFORT 1954 (1989), s.279.

⁴ GENGE 1979, s.24 vd.; Arami Sanatı ile ilgili daha ayrıntılı bilgi için bkz: DUPONT-SOMMER 1949.

⁵ Maraş Geç Hitit heykeltıraşlık sanatında birkaç ekolün varlığı konusunda bkz: VIEYRA 1955, s.72. AKURGAL ise ilk kez sanat tarihi açısından Maraş kabartmalarının stil kritiğini yapmıştır. Bkz: AKURGAL 1966, s.132-138.

mümkündür⁶ . Assurlaşmış Geç Hitit stiline en çarpıcı örneklerini ise, Kargamış'ta Kral Burcu Orthostatları üzerinde görmek olasıdır. Arami sanatının etkisi altındaki eserlerde ise dünyevi konuların tasarımları ağırlıklıdır. Özellikle mezar stellerindeki ölü yemeği, bir çiftin birbirlerine sarılma kompozisyonu bu sanata özgü konular arasındadır. Maraş-Gurgum⁷ 'da ele geçen ölü yemeği ya da cenaze ziyafeti sahneli stellerin ilk örneği konusunda Bbylos'taki Ahiram Lahdi'ne dikkat çekilmiştir* .

Ölü yemeği ya da cenaze ziyafeti konulu eserlerde en çok görülen taht AIIb1 tipidir. Genelde arkalıklı ve sade bir tür olan taht tipleri Geç Hitit sanatında çok kullanılmış, sevilen bir türdür. Karaburçlu, ördekburnu, Zincirli ve çoğu da Maraş'tan ele geçmiş olan bu tür eserlerde görülen ziyafet sahnelerindeki eşyalar, Aramilerle Anadolu'ya gelen mobilya tipleri arasında olmalıdır. Bu çağda kullanılan mobilyaların tüm tipleri olmasa da cenaze ziyafeti veya ölü yemeği kompozisyonu Arkaik Çağ'da (M.Ö.7.-6.y.y.) Korinth seramiğinde ve pişmiş toprak mimari kabartmalardan sonra M.Ö.5.y.y. sonundan itibaren kabartmalı mezar stellerinde batıda görülür. Daha sonraki Klasik Çağ'da (M.Ö.5.-4.y.y.) Batı Anadolu'da, Marmara Bölgesi'nde, Yunan kültürünün yayıldığı her yerde, Trakya'da, Makedonya'da, Karadeniz kıyılarında, Kerç'te, Mısır'da (M.Ö.3.-1.y.y.'da), Kıbrıs'ta görülmektedir. Roma Çağı'nda ise tüm antik dünyaya yayılır. Bu kompozisyona Suriye'den İngiltere'ye, Güney Rusya, Romanya ve Bulgaristan'dan Kuzey Afrika'ya kadar her yerde rastlanır⁸ .

AII grubuna dahil tahtları Urartular da kullanmıştır. Mezopotamya'da ise bu kadar sade tipler görülmez. Keşlik Steli'nde görülen bir kanatlı cin tarafından tahtın havaya kaldırılması ya da kutsanması kompozisyonu bu çağda şimdilik tek örnekle temsil edilir. Bu tasvirin tam benzeri olmasa da, tahtların kayıtları

VIEYRA 1955, s.72. AKURGAL ise ilk kez sanat tarihi açısından Maraş kabartmalarının stil kritiğini yapmıştır. Bkz: AKURGAL 1966, s.132-138.

⁶ Sakçagöz ile ilgili daha ayrıntılı bilgi için bkz: TAYLOR et al 1950, s.53 vd.; HANFMANN 1960, s.43 vd.; USSISHKIN 1966, s.15 vd.

⁷ Yazıtlarda Ku-ra/i-ku-ma olarak geçer: Bkz: DARGA 1992, s.308.

* Bkz: FRANKFORT 1955 (1989), s.271-272, Şek.317-318.

⁸ Tüm bu bölgelerdeki ölü yemeği kompozisyonlu kabartmalı stellerin bibliyografyası için bkz: FIRATLI 1965, s.284-285. Hellenistik ve Roma Dönemleri'ndeki eserlerde karşımıza çıkan mobilyalar için ise bkz: İbid, s.311-315.

arasında figür kullanımı İran'da Persepolis kabartmalarında ve Geç Assur orthostatlarında sevilen bir gelenektir.

Geç Hitit heykellerinde karşımıza çıkan mobilyalar ise, genelde arkalıksız taht tipinden oluşur. Tüm örnekler dikey bacaklı, arkalıksız ve kolluksuzdur. Bu tahtında oturan heykellerin çoğu Tell Halaf'ta bulunmuştur ve Pre-Kapara olarak belirtilen (M.Ö.11.-10.y.y.) döneme tarihlenmişlerdir⁹.

Tahtlarında oturan kadın kompozisyonunun ya da Batıda Erken Klasik Çağ'da ortaya çıkan brankitlerin doğudan gitmiş olması olasılığı ise fazladır¹⁰.

Geç Hitit sanatında karşımıza çıkan çeşitli mobilya tasvirleri dışında, bu çağ kent devletleri kazılarında (Zincirli ve Kargamış'taki mobilya dekorasyonu işlevli elemanlar hariç) mobilyalara rastlanmamıştır. Bunun nedenlerinden biri, tüm Geç Hitit merkezlerinin mezarlarının iyi bilinmemesi olabilir. Ayrıca Urartu'da olduğu gibi Geç Hitit mobilyalarının madeni, özellikle de bronz elemanlarla çok fazla süslemedikleri ve ahşabın da çok kolay tahrip olması göz önüne alınırsa, Geç Hitit mobilyacılığı hakkındaki bilgilerimiz yeni buluntular ele geçinceye kadar çok sınırlı kalacaktır.

Tasvir sanatındaki örnekler göre, Geç Hitit sanatçıları mobilyacılık konusunda çok da yaratıcı olmamışlar, özellikle Geç Assur'dan getirilen tipleri yansıtmışlar ve Geç Assur modasına ait formları kendi yorumlarıyla tasvir etmişlerdir. Ancak, tüm bu tiplerin hepsi olmasa da bazılarının batıya gitmesinde büyük rol oynamışlardır. Tasvirli sanat eserlerinde görülen mobilya tipleri, yerli sanatçıların ya da başka bir deyişle çeşitli topluluklardan oluşan sanatçılar tarafından yapıldıkları için farklı tipler ortaya çıkmıştır. Bilindiği gibi Geç Hitit Şehir Devletleri arasında mimaride, heykeltraşlıkta ve dilde olduğu gibi, kullandıkları hiyerogliflerde de farklılıklar vardır. Aynı farklılıklar tapma şekillerinde de görülür. Bazı kentler çöl tanrılarına taparken, Kargamış ve Malatya'daki devletlere bağlı kentler, Hititler'den gelme tanrı ve tanrıçalara tapmışlardır. Bütün bu farklılıklar Geç Hitit Şehir Devletleri

⁹ Bkz: KANTOR 1956, s.172-173.; von OPPENHEIM 1955, s.35-37, Lev.1-9. Tahtları kayıtlarla bağlanmış veya sağlamlaştırılmış örnekler ise Kargamış'tan ele geçmiştir.

¹⁰ ORTHMANN özellikle önemli kapılarda bulunan oturur vaziyetteki kral heykellerinin ise, olasılıkla Hititler'in Fasıllar Anıtı'nda olduğu gibi tapınulan bir işlevinin olabileceğini ileri sürer. Bkz: ORTHMANN 1972, s.74 vd.; BOSSERT 1952, s.501 vd.

arasında siyasal bir birliğin oluşmasına ve buna bağlantılı olarak da güçsüz olmalarına neden olmuştur.

Urartu tasvir sanatındaki mobilyalar ise Geç Hitit mobilyaları kadar çeşitlilik göstermez. Bunun nedeni belki de, Urartu kabartmalı taş eserlerinin şimdilik pek fazla olmaması olabilir. Urartu mobilyalarının çoğu genelde madeni eserler (kemerler, adak levhaları) ve mühürler üzerinde karşımıza çıkar. Bu konuyu çalışanlar için en büyük zorluk ise, her yıl belki de yüzlerce Urartu madeni eserlerin kaçak kazılar sonucu yurt dışına kaçırılmasıdır. Yurt içindeki müzelerdeki madeni eserler ise, yayınlanmadıkları için Urartu mobilya tiplerinin sınırlı kaldığı düşüncesindeyim. Madeni eserler üzerindeki ve özellikle de kemerlerde ve mühürlerde tasvir edilen mobilya tasvirlerinin çoğu M.Ö.8.y.y.'a, adak levhaları üzerindeki tasvirlerin büyük bir bölümü de M.Ö.7.y.y. ile Urartu'nun yıkılışı arasına tarihlenebilirler.

Urartular mezarlara Frigler'de olduğu kadar çok iyi işçilik gösteren mobilyalar bırakmamışlardır. Ancak, unutmamak gerekir ki, Urartu anıtsal mezarları Antik Dönemler'den itibaren soyulmaya başladığı için, bu konuda kesin bir yorum yapmak zordur. Diğer tip (örneğin oda) mezarlara bırakılan mobilyalar ise çok sadedir. Ancak Urartulular mobilyalarını bronz figürlerle ve fildişi ile dekore etme konusunda ise oldukça ileri bir seviyeye ulaşmışlardır. Özellikle de Baş Tanrı Haldi için yapılan görkemli tahtların karışık varlıklarla ve tanrı figürleriyle süslenmesi, diğer mobilya tiplerinin ayak kısımlarında görülen dökme tekniğiyle yapılmış aslan ve boğa ayağı formu elemanların kullanılması Urartu'da çok yaygındır. Bu kullanılan elemanlar sanki tek bir atölyeden çıkmış gibi yapılmışlardır. Tanrı tahtlarını dekore etmekte kullanılan figürlerde ve diğer elemanlarda ya da başka bir deyişle Urartu mobilyacılığında ve sanatında Geç Assur etkileri yoğun bir şekilde karşımıza çıkar.

Urartu tasvir sanatında karşımıza çıkan dikey bacaklı, düz tablalı ve tek kayıt destekli masalar, Geç Hitit tasvir sanatında da görülür. M.Ö.1.Binin ilk yarısında kuvvetli Assur etkileri ile birlikte Geç Hitit etkileşimleri yanında, özellikle Urartu tasvir sanatında görülen koltuklar (kolluklu, arkalıklı tahtlar) olasılıkla Urartulu sanatçıların kendi yorumlarıyla ortaya çıkan tiplerdir.

Kültür, din ve sanat alanlarında köklü gelenekleri doğu-batı etkileriyle bünyesinde birleştiren Anadolu'da Tümülüs geleneği, M.Ö.1.Binin ilk yarısında ortaya çıkar. Bu dönemin en özgün mobilyaları ise, Gordion tümülüslerinde ele geçmiştir¹¹. Frigler'in tümülüslere çok usta bir işçilikle hazırlayıp bıraktıkları mobilyalar bu çağda ne Anadolu'da, ne Mezopotamya'da ve ne de diğer çevre kültürlerde görülür. Antalya Bölgesi Tümülüsleri'nden olan Bayındır D Tümülüsü'nde ele geçmiş olan fildişi parçalar ise, bize Frig Tümülüsleri'ne bırakılan mobilyaların fildişleri ile de süslendiğini göstermesi açısından önemlidir.

Frig sanatı ile ilgili gelişim evreleri daha çok seramik üzerine kurulmuştur¹². Frig tasvir sanatında ise mobilyalara (birkaç örnek dışında) şimdilik rastlanmamıştır. Frigler ne Pazarlı'da ele geçen mimari terracota levhalar üzerinde, ne kabartmalı taş eserler üzerinde ne de madeni eserler ve de mühürler üzerinde kullandıkları mobilyaları yansıtmamışlardır.

Lidya krallarının ve soylularının gömüldüğü görkemli tümülüslerde mobilyalara rastlanmamıştır. Ancak, görkemli olanlardan bazılarının henüz mezar odalarının bulunamamış olması, diğer tümülüslerin ise antik çağlardan beri soyulması da göz önüne alınırsa bu mezarlarda her an mobilyalara rastlanabilir. Bunun dışında bazı tümülüslerde (Yabızlar Tepesi Tümülüsü) ahşap mobilya elemanlarına rastlanmış olması da, Lidyalılar'ın da Frigler kadar olmasa da, mezarlarına mobilya bıraktıklarına bir kanıt olabilir. Ancak, Lidya tasvir sanatında (Sard terracota mimari elemanları dahil) mobilya tasvirli taş ya da madeni eserlere rastlamadım. Bölge dışına çıkıldığında ise, M.Ö.1.Binin ilk yarısının sonlarına doğru çeşitli yerleşimlerde mobilya tasvirli kabartmalı eserlere rastlamak mümkün oldu. Bu eserler üzerindeki mobilya tipleri, özellikle de tahtların Geç Hitit tahtlarından pek fazla farklılık göstermedikleri kolaylıkla izlenebiliyor. Bu da bu tiplerin esas olarak Geç Hitit bölgesinden batıya gitmiş olabileceği konusundaki verileri

¹¹ Bkz: YOUNG 1958b, s.3 vd.; YOUNG 1975; YOUNG 1957a, s.26 vd.; YOUNG 1974, s.2 vd. Frigler'in mobilya işçiliğinde kullandıkları teknikler ve ulaştıkları üstün seviye hakkında daha ayrıntılı bilgi için bkz: KAYACIK-AYTUĞ 1968, s.39 ve AYTUĞ 1986, s.39.

¹² Bu konuda daha ayrıntılı bilgi için bkz: AKURGAL 1955; AKURGAL 1956, s.115 vd. Ayrıca Frig kaya anıtları ve kültürel ilişkiler için bkz: IŞIK, F., 1987, s.163 vd.; KOHLER 1959.

kuvvetlendirmektedir. Bunun dışında Karatepe'deki kralın şölen sahnesindeki mobilya tasvirli (klineye rastlanmadığı da belirtilerek) daha geç döneme ait Assurbanipal'ın ziyafet sahnesi de dikkate alınarak, Arkaik Çağ'da Korinth Seramikleri ve Larisa kabartmaları üzerindeki ölü yemeği sahnelerinde görülen mobilyalar ile ilişki kurulmuştur¹³.

Mobilya atölyeleri konusundaki bilgilere ise Assur kaynakları dışında, M.Ö.1400 yıllarına tarihlenen Alalakh belgelerinde rastlıyoruz¹⁴. Bu tabletlerden birinde 16 marangozun çalıştığını ve 16 masa, 80 iskemle ve taht basamakları ile 4 tane sedir yapıldığı görülüyor¹⁵. Diğer bir tablette de, Zaze adlı bir kadın için çalışan 7 marangoz hakkında bilgiler vardır¹⁶. Yine Alalakh'tan ele geçmiş bir tablette ise Niqmepa Sarayı'nın memurlarından biri için, yapılan mobilyaların listesi ile bu eşyalar için kullanılan ağaç türleri hakkında bilgi verilmiştir¹⁷. M.Ö.1.Binin ilk yarısındaki Anadolu mobilya atölyeleri hakkında ise, şimdilik bilinen yazılı belge yoktur.

Mısır mezarlarında ele geçmiş mobilyalar ise, M.Ö.2143-2133, yani V. ve VIII. Hanedanlıklar zamanında kullanılan aletler ve teknikler hakkında bilgi verirler. Bu döneme ait Firavun Rekhmire ve Ti'nin mezarlarına ait duvar resimlerinde, marangozların nasıl çalıştıkları ve ne tür aletler kullandıklarını gösteren tasvirler görülür¹⁸.

Mezopoamya'da Eski Babil Dönemi'ne tarihlenen bir terracota eser üzerinde ise, bir marangoz arkalıksız bir taburede, kavisli bir

¹³ FIRATLI 1965, s.283. Ayrıca bu tiplerin ve kompozisyonun batıya doğudan gitmesine örnek olarak Likya'da Gölbaşı (Trysa) heronundan ele geçen bir lahit kapağındaki, Xanthos'da bulunan bir mezar kabartma parçası üzerindeki ölü ziyafeti kompozisyonlarıyla da bağlantı kurulmuştur. Daha sonraki dönemlere ait aynı kompozisyonun işlendiği Batı Anadolu, özellikle de Kyzikos ile Daskyleion çevresinde de bu motife rastlanması, Greko-Pers, dolayısıyla da yine doğuya bağlanmıştır.

Kıbrıs, Girit, Mısır, Kuzey Suriye, Filistin ve Mezopotamya sunak ve altarlari ile mobilyaların bağlantısı ile ilgili değişik yorumlar için bkz: DEONNA 1934, s.1 vd.

¹⁴ WISEMAN 1953, s.12 vd.

¹⁵ İbid, s.13.

¹⁶ BAKER 1966, s.208.

¹⁷ WISEMAN, loc.cit. Ayrıca ağaçların o dönemlerdeki yayılış alanları için bkz: HAFNER 1968, s.211 vd. Ele geçen bu tabletler, M.Ö.1400-1200 yılları arasında Alalakh'ın önemli bir mobilya üretim merkezi olduğunu gösterir.

¹⁸ BAKER, op.cit., s.298, Fig.459-461.

masa ayađını elindeki aletle Őekillendirmeye alıŐırken tasvir edilmiŐtir¹⁹ .

Mısır'da Yeni Krallık Dnemi'nde ise, XVIII Hanedanlık zamanına ait (M.Ö.1552-1306) Teb Mezarlıđı'nda, bronz ve bakırdan yapılmıŐ, eŐitli marangoz aletleri bulunmuŐtur. Bunların arasında keskiler, testereler, eki, marangoz keseri, matkap ve kavisli delgiler vardır²⁰ . Yine Mısır'da Rekhmire'nin mezarındaki duvar resimlerinde sandalye yapımını gsteren tasvirler ele gemiŐtir. Bu tasvirlerde marangozların ocak zerinde ısıtılan kapta bulunan tutkalı, fırayla hazırladıkları malzemeye srŐleri izlenebilmektedir²¹ .

19 PARROT 1960, s.292, Res.359/E.

20 BAKER, op.cit., s.236 vd.

21 İbid, s.302, Fig.464.

IV) SUMMARY

In the first half of the 1st millennium B.C. the types of furniture show the characteristic of the civilizations. When they first came to Anatolia the Phrygians, have brought there both their burial customs and the types of furniture. The Phrygian furniture contain a high level of craftsmanship and do not show similarity to those of adjacent cultures.

The elements and types of Urartian furniture closely resemble each other. They have been made with the same technique and in large numbers. The Urartian artist has not been greatly affected by the surrounding cultures and has made those similar types by his own creative power. Since the Late Hittite City States were in close relationships with Mesopotamia, they have made the Mesopotamian types both technically and the types of furniture and they have also used those furniture by their creative power.

The relationships of these civilizations in respect of furniture are not so much and since the furniture of the Late Hittite City States on the descriptive works of art have been made by the artists of different communities there appeared different types of furniture.

V. KATALOG

- 1- Eserin Adı : Orthostat (Şek.1a,Lev.Ia)
 Tip No : A1a
 Bul.Yer. : Kargamış Su Kapısı
 Dönemi : Geç Hitit
 Yap.Mal. : Kalker
 Ölçüleri : Y:1,35 cm; G:2,30cm.
 Bul.M/Kol. : AAMM
 Env.No. : 123
 Yay.Yer. : POTTIER1920, s.285, Şek.34, Lev.XXXIV.;
 WOOLLEY-LAWRENCE et al 1921 (1969),
 s.113-114, Lev.B,30/b.;
 von BISSING 1930-31, s.160, Lev.8/2.;
 MOORTGAT 1932, s.64-65, Lev.57.;
 BOSSERT 1942, s.72, Fig.833.;
 AKURGAL 1949, s.119,153, Lev.46/a.;
 PRITCHARD 1955, Fig.637.;
 VIEYRA 1955, s.71-72, Fig.56.;
 SALONEN 1963, Lev.LVIII/2.;
 ORTHMANN 1971, s.498, Lev.21/c.;
 SABATINI 1974, s.34, Fig.2.;
 GENGE 1979, s.79-82, Lev.39.
- 2- Eserin Adı : Orthostat (Şek.16, Lev.Ib)
 Tip No : A1b
 Bul.Yer. : Zincirli Hilani IV
 Dönemi : Geç Hitit
 Yap.Mal. : Bazalt
 Ölçüleri : Y:1,12 cm; G:1,16cm.
 Bul.M/Kol. : VA
 Env.No. : VA2817
 Yay.Yer. : von LUSCHAN 1911, s.346, Lev.60, Fig.255.;
 WEBER 1921, Res.24.
 BOSSERT 1942, s.76,245, Fig.953.;
 PRITCHARD 1955, s.158, Fig.460.;
 VIEYRA 1955, s.78-79, Lev.81.;

AKURGAL 1961b, s.138, Res.131.;
 SALONEN1963, Lev.LVIII/1.;
 AKURGAL 1966, s.29, Fig.12a.;
 AKURGAL 1968, s.55, Lev.12/a.;
 FRANKFORT 1954 (1989), Res.162.;
 MACHLOOM 1970, s.88, Lev.XCIII/1.;
 ORTHMANN 1971, s.545, Lev.63/c.;
 BITTEL 1976, s.268, Res.304-305.;
 GENGE 1979, s.,155, Lev.55.;
 DARGA 1992, s.278,279, Res.278.

3- Eserin Adı : Orthostat (Şek.2a, Lev.IIa)
 Tip No : Alb
 Bul.Yer. : Zincirli Hilani (Güney Kale Kapısı'ndan)
 Dönemi : Geç Hitit
 Yap.Mal. : Bazalt
 Ölçüleri : Y:114cm; G:96cm.
 Bul.M/Kol. : Eski Şark Eserleri Müzesi, İstanbul
 Env.No. : 7779
 Yay.Yer. : von LUSCHAN 1902, s.214-215, Fig.105.;
 POTTIER 1921, s.30, Fig.72.;
 MOORTGAT 1932, s.65, Lev.60.;
 BOSSERT 1942, s.76, Fig.911.;
 AKURGAL 1949, s.118-119, Lev.22/a.;
 VIEYRA 1955, s.78, Lev.78.;
 ORTHMANN 1971, s.539, Lev.57/c.;
 BITTEL 1976, Res.299.;
 DARGA 1992, s.258, Res.263.

4- Eserin Adı : Orthostat (Şek.2b, Lev.IIb)
 Tip No : Alb
 Bul.Yer. : Zincirli, Güney Kale Kapısı
 Dönemi : Geç Hitit
 Yap.Mal. : Bazalt
 Ölçüleri : Y:130cm; G:110cm.
 Bul.M/Kol. : VA
 Env.No. : 2652

Yay.Yer. : von LUSCHAN 1902, s.220, Fig.118-119.;
 POTTIER 1921, s.31, Fig.73.;
 MOORTGAT 1932, Lev.81.;
 ORTHMANN 1971, s.541, Lev.49/e.

5- Eserin Adı : Kabartmalı Stel (Şek.2c, Lev.IIIa)
 Tip No : A1b
 Bul.Yer. : Till Barsip
 Dönemi : Geç Hitit
 Yap.Mal. : -
 Ölçüleri : -
 Bul.M/Kol. : -
 Env.No. : -
 Yay.Yer. : ORTHMANN 1971, Lev.54/e-B/6.

6 Eserin Adı : Orthostat (Şek.3a, Lev.IIIb)
 Tip No : A1b
 Bul.Yer. : Malatya (Arslantepe)
 Dönemi : Geç Hitit
 Yap.Mal. : Kireçtaşı
 Ölçüleri : Y:50-55cm.
 Bul.M/Kol. : AAMM
 Env.No. : 12246
 Yay.Yer. : PRZEWORSKI 1928/29, s.20-21, Lev.IX/1.;
 MOORTGAT 1932, 65, Lev.58.;
 DELAPORTE 1940, s.55,64, Lev.XXXIII.;
 BOSSERT 1942, s.69, Fig.265.;
 ORTHMANN 1971, s.367,373, n:15,522,
 Lev.42/c.;
 METZGER 1978, s.203-204, Fig.9.;
 GENGE 1979, s.177-178.;
 DARGA 1992, s.241, Res.249.

7- Eserin Adı : Heykel (Şek.3b, Lev.IVa-b).
 Tip No : A1b
 Bul.Yer. : Tell Halaf
 Dönemi : Geç Hitit

Yap.Mal. : Bazalt
 Ölçüleri : Y:1,92 cm; G:0,82m.; K:0,95 m.
 Bul.M/Kol. : Berlin
 Env.No. : -
 Yay.Yer. : von OPPENHEIM 1931, Lev.42/b,43.;
 von OPPENHEIM 1950, Lev.29/1-2.;
 von OPPENHEIM 1955, s.35-36, Lev.1-5.;
 ORTHMANN 1971, Lev.13/f.

8- Eserin Adı : Orthostat (Şek.3c, Lev.IVc)
 Tip No : A1b
 Bul.Yer. : Tell Halaf
 Dönemi : Geç Hitit
 Yap.Mal. : Bazalt
 Ölçüleri : Y:0,59-0,70 cm; G:1,10cm.
 Bul.M/Kol. : Metropolitan Museum, New York.
 Env.No. : -
 Yay.Yer. : von OPPENHEIM 1931, Lev.37/a.;
 von OPPENHEIM 1955, s.94-95, Lev.98.

9- Eserin Adı : Heykel (Şek.4a, Lev.Va)
 Tip No : A1b
 Bul.Yer. : Tell Halaf
 Dönemi : Geç Hitit
 Yap.Mal. : -
 Ölçüleri : Y:1,42 cm; G:0,45m.; K:0,72m.
 Bul.M/Kol. : Halep Müzesi
 Env.No. : -
 Yay.Yer. : von OPPENHEIM 1931, Lev.44a-b.;
 von OPPENHEIM 1950, Lev.29/2,30/1.;
 von OPPENHEIM 1955, s.36-37, Lev.6-9.

10- Eserin Adı : Kabartmalı Stel (Şek.4b, Lev.Vb)
 Tip No : A1b
 Bul.Yer. : Tell Fredje
 Dönemi : Geç Hitit
 Yap.Mal. : -

Ölçüleri : -
 Bul.M/Kol. : -
 Env.No. : -
 Yay.Yer. : ORTHMANN 1971, Lev.7/c.

11- Eserin Adı : Kabartmalı Stel (Şek.4c, Lev.VIa)
 Tip No : Alb
 Bul.Yer. : Tell Rifa'at II.Tabaka
 Dönemi : Geç Hitit
 Yap.Mal. : -
 Ölçüleri : -
 Bul.M/Kol. : -
 Env.No. : -
 Yay.Yer. : WILLIAMS 1961, s.80, Lev.XXV/d.;
 ORTHMANN 1971, Lev.48/i.

12- Eserin Adı : Heykel Çifti (Lev.VIb)
 Tip No : Alb
 Bul.Yer. : Tell Halaf
 Dönemi : Geç Hitit
 Yap.Mal. : Bazalt
 Ölçüleri : Y:0,80m; G:0,88m; K:0,43m.
 Bul.M/Kol. : Halep Müzesi
 Env.No. : -
 Yay.Yer. : von OPPENHEIM 1931, Lev.45/a-b.;
 von OPPENHEIM 1950, Lev.71/1-2.;
 von OPPENHEIM 1955, s.120-121,
 Lev.146-148.;
 ORTHMANN 1971, Lev.13/e.

13- Eserin Adı : Kabartmalı Stel (Şek.5a, Lev.VIIa)
 Tip No : Alb
 Bul.Yer. : Maraş
 Dönemi : Geç Hitit
 Yap.Mal. : Bazalt
 Ölçüleri : Y:60-70cm; G:28cm.
 Bul.M/Kol. : Louvre Museum, Paris

Env.No. : 19222
 Yay.Yer. : CONTENAU 1947, 2215-2216, Fig.1244.;
 BOSSERT 1952, S.6, LEV.4/7.;
 RIEMSCHEIDER 1954, s.245, Lev.75.;
 VIEYRA 1955, s.77, Lev.72.;
 AKURGAL 1966, s.124-125, Fig.29.;
 AKURGAL 1968, s.128-129, Lev.29.;
 ORTHMANN 1971, s.528, Lev.48/d.;
 GENGE 1979, s.91,118, Lev.50.;
 UZUNOĞLU et al 1983, s.267, Fig.A691.;
 AKURGAL 1987, s.33, Res.22.;
 DARGA 1992, s.317, Res.303A.

14- Eserin Adı : Tasvirli Taht Elemanı (Lev.VIIIa).
 Tip No : -
 Bul.Yer. : Tell Tainat VIII Nolu Avlunun Doğu Kapısı
 Dönemi : Geç Hitit
 Yap.Mal. : Bazalt
 Ölçüleri : Y:48-49cm.
 Bul.M/Kol. : Chicago, Oriental Institute
 Env.No. : 1260
 Yay.Yer. : Mc EWAN 1937, s.16-17, Şek.13;
 GELB 1939, 39, Lev.LXXIX, LXXVIII.;
 AKURGAL 1966, s.98, Şek.53.;
 KYRIELEIS 1969, s.59,64,85,88vd.
 Lev.13/3.;
 HAINES 1971, s.40-41, Lev.118.;
 BOSSERT 1942, Nr.871.

15- Eserin Adı : Kabartmalı Stel (Şek.5b, Lev.VIIIa)
 Tip No : AIIa
 Bul.Yer. : Malatya
 Dönemi : Geç Hitit
 Yap.Mal. : Kireçtaşı
 Ölçüleri : Y:1,24cm; G:71cm.
 Bul.M/Kol. : AAMM
 Env.No. : 10304

Yay.Yer. : RIEMSCHEIDER 1954, s.242, Lev.44.;
 VIEYRA 1955, s.75, Lev.65.;
 ORTHMANN 1971, s.522, Lev.42/1.;
 GENGE 1979, s.176, Lev.42.;
 KULAÇOĞLU 1992, s.129,203, Fig.149.

16- Eserin Adı : Orthostat (Şek.5c, Lev.IIIb)
 Tip No : AIIa

17-18- Eserin Adı : Kabartmalı Stel (Şek.6a-b, Lev.IXa)
 Tip No : AIIb1
 Bul.Yer. : Karaburçlu (Zincirli Yakınlarında)
 Dönemi : Geç Hitit
 Yap.Mal. : Bazalt
 Ölçüleri : Y:94 cm; G:91 cm.
 Bul.M/Kol. : Eski Şark Eserleri Müzesi, İstanbul
 Env.No. : 7729
 Yay.Yer. : von LUSCHAN 1911, s.328, Fig.237.;
 MOORTGAT 1932, s.65, Lev.61.;
 BOSSERT 1942, s.71, Res.811.;
 AKURGAL 1949, s.153, Lev.20/a.;
 KYRIELEIS 1969, s.59.;
 ORTHMANN 1971, s.487, Lev.14/d.;
 MALLOWAN-HERMANN 1974, s.11.;
 GENGE 1979, s.101.;
 DARGA 1992, s.310, Res.299.

19- Eserin Adı : Orthostat (Şek.6c, Lev.IXa)
 Tip No : AIIb1
 Bul.Yer. : Kargamış (Merasim Kapısı)
 Dönemi : Geç Hitit
 Yap.Mal. : Bazalt
 Ölçüleri : Y:90-102 cm; G:30-34 cm; U:30 cm.
 Bul.M/Kol. : AAMM
 Env.No. : 141
 Yay.Yer. : WOOLLEY-LAWRENCE et al 1921 (1969),
 Lev.8,19/9.;

MOORTGAT 1932, s.64, Lev.79.;
 BOSSERT 1942, s.73,211, Res.845.;
 AKURGAL 1949, Lev.9/b.;
 PRITCHARD 1955, Fig.201.;
 VIEYRA 1955, s.40,70 vd., Lev.51.;
 USSISHKIN 1967, s.183.;
 ORTHMANN 1971, s.507-508, Lev.29/1.;
 BITTEL 1976, s.254, Fig.289.;
 KULAÇOĞLU 1992, s.131,203, Fig.151a.;
 DARGA 1992, s.242, Res.250.

20- Eserin Adı : Orthostat (Şek.6d, Lev.IXb,Xa-b)
 Tip No : AIIb1
 Bul.Yer. : Kargamış (Uzun Duvar)
 Dönemi : Geç Hitit
 Yap.Mal. : Kireçtaşı
 Ölçüleri : Y:2,40 cm; G:2,51 cm; K:0,60 cm.
 Bul.M/Kol. : AAMM
 Env.No. : 10075
 Yay.Yer. : von der OSTEN1930, s.74, Fig.73.;
 BOSSERT 1942, s.73, Fig.861/a.;
 WOOLLEY 1922 (1952), s.165, Lev.B,
 40/a-b.;
 RIEMSCHEIDER 1954, s.241, Lev.42/a.;
 VIEYRA 1955, s.37,40,70, Lev.47.;
 KYRIELEIS 1969, s.59,70,78 vd., Dn.364,
 Lev.11/4.;
 ORTHMANN 1971, s.502, Lev.24/b.;
 HAWKINS 1972, s.107, Fig.4/a.;
 KULAÇOĞLU 1992, s.132,204, Fig.152.

21- Eserin Adı : Kabartmalı Stel (Şek.7a, Lev.IXa)
 Tip No : AIIb1
 Bul.Yer. : Maraş
 Dönemi : Geç Hitit
 Yap.Mal. : Bazalt
 Ölçüleri : Y:46 cm; G:28 cm.

Bul.M/Kol. : The Museum of Fine Arts, Boston
 Env.No. : 60.1156
 Yay.Yer. : TERRACE 1960, s.98.;
 ORTHMANN 1971, s.528, Lev.48/e.;
 GENGE 1979, s.105, Lev.47.

22- Eserin Adı : Kabartmalı Stel (Şek.7b, Lev.IXb)
 Tip No : AIIb1
 Bul.Yer. : Maraş
 Dönemi : Geç Hitit
 Yap.Mal. : Bazalt
 Ölçüleri : -
 Bul.M/Kol. : -
 Env.No. : -
 Yay.Yer. : GARSTANG 1929, Lev.42.;
 ORTHMANN 1971, s.528, Lev.48/a.

23- Eserin Adı : Kabartmalı Stel (Şek.7c, Lev.XIIa)
 Tip No : AIIb1
 Bul.Yer. : Ördekburnu (Zincirli Yakınları)
 Dönemi : Geç Hitit
 Yap.Mal. : Bazalt
 Ölçüleri : Y:120 cm; G:54 cm.
 Bul.M/Kol. : Eski Şark Eserleri Müzesi, İstanbul
 Env.No. : 7696
 Yay.Yer. : von LUSCHAN 1911, s.329-330, Fig.239.;
 MOORTGAT 1932, s.64, Lev.55.;
 BOSSERT 1942, s.73, Fig.857.;
 ORTHMANN 1971, s.529, Lev.48/g.;
 DARGA 1992, s.322, Res.307.

24- Eserin Adı : Kabartmalı Stel (Şek.7d, Lev.XIIb)
 Tip No : AIIb1
 Bul.Yer. : Maraş
 Dönemi : Geç Hitit
 Yap.Mal. : Bazalt
 Ölçüleri : Y:56 cm; G:49 cm.

Bul.M/Kol. : The Metropolitan Museum of Art, New York
 Env.No. : 91.34.2
 Yay.Yer. : BOSSERT 1942, s.71, Res.810.;
 ORTHMANN 1971, s.526, Lev.46/d.

25- Eserin Adı : Orthostat (Şek.8a, Lev.IXb,XIIIa)
 Tip No : AIIb1
 Bul.Yer. : Zincirli, Güney Kale Kapısı
 Dönemi : Geç Hitit
 Yap.Mal. : Bazalt
 Ölçüleri : Y:125 cm; G:80 cm.
 Bul.M/Kol. : VA
 Env.No. : 2649
 Yay.Yer. : von LUSCHAN 1902, s.218, Fig.115,
 Lev.38/a.;
 POTTIER 1921, s.31, Fig.73.;
 BOSSERT 1942, s.76, Fig.935.;
 ORTHMANN 1971, s.541, Lev.59/c.

26- Eserin Adı : Orthostat (Şek.8b)
 Tip No : AIIb1
 Kat.3 ile aynı

27-28- Eserin Adı : Kabartmalı Stel (Şek.8c-d, Lev.XIIIb)
 Tip No : AIIb1
 Bul.Yer. : Maraş, Yörükselim Mahallesi'nden
 Dönemi : Geç Hitit
 Yap.Mal. : Bazalt
 Ölçüleri : Y:90 cm; Kabartma Y:1 cm.
 Bul.M/Kol. : Kahramanmaraş Müzesi
 Env.No. : 229
 Yay.Yer. : KALAÇ 1964, s.282, Lev.9/a.;
 ORTHMANN 1971, s.524, Lev.43/i.

29- Eserin Adı : Kabartmalı Stel (Şek.9a, Lev.XIVa)
 Tip No : AIIb1
 Bul.Yer. : Kargamış (Uzun Duvar)

Dönemi : Geç Hitit
 Yap.Mal. : Bazalt
 Ölçüleri : Y:79 cm.
 Bul.M/Kol. : AAMM
 Env.No. : -
 Yay.Yer. : von der OSTEN 1933, Res.132-133.;
 GELB 1939, Lev.34-35.;
 DELAPORTE 1940, s.65, Lev.35.;
 BOSSERT 1942, s.70, Res.780-782.;
 RIEMSCHNEIDER 1954, s.241, Lev.40.;
 ORTHMANN 1971, s.481-482, Lev.6/a.

30- Eserin Adı : Kabartmalı Stel (Şek.9b, Lev.XIVb)
 Tip No : AIIb1
 Bul.Yer. : Ancuzköy (Adıyaman)
 Dönemi : Geç Hitit
 Yap.Mal. : Bazalt
 Ölçüleri : -
 Bul.M/Kol. : -
 Env.No. : -
 Yay.Yer. : MELLINK 1969, s.64, Lev.12/7.;
 ORTHMANN 1971, s.479, Lev.5/g.

31-32- Eserin Adı : Pyxis (Şek.9c-d, Lev.XVa)
 Tip No : AIIb2
 Bul.Yer. : Dicle Yakınları
 Dönemi : Geç Hitit
 Yap.Mal. : Kırmızı Taş
 Ölçüleri : Y:0,56 cm.
 Bul.M/Kol. : Herzfeld Koleksiyonu
 Env.No. : -
 Yay.Yer. : RIEMSCHNEIDER 1954, Lev.104.;
 ORTHMANN 1971, Lev.70/f.

33- Eserin Adı : Kabartmalı Stel (Şek.10a, Lev.XVb)
 Tip No : AIIb2
 Bul.Yer. : İslahiye/Kazdağ

Dönemi : Geç Hitit
 Yap.Mal. : Bazalt
 Ölçüleri : Y:70 cm; G:50 cm.
 Bul.M/Kol. : Adana Bölge Müzesi
 Env.No. : 2215
 Yay.Yer. : YALGIN 1940, s.13-14, Fig.13.;
 BOSSERT 1942, s.76, Lev.958.;
 ORTHMANN 1971, s.486, Lev.14/b.

34-35- Eserin Adı : Kabartmalı Stel (Şek.10b-c, Lev.XVIa)
 Tip No : AIIb2
 Bul.Yer. : İslahiye/Örtülü
 Dönemi : Geç Hitit
 Yap.Mal. : Bazalt
 Ölçüleri : Y:56 cm; G:95 cm; K:60 cm.
 Bul.M/Kol. : Gaziantep Müzesi
 Env.No. : 5600
 Yay.Yer. : TEMİZSOY et al 1989, s.35-41, Fig.56.

36- Eserin Adı : Kabartmalı Stel (Şek.10d, Lev.XVIb)
 Tip No : AIIb2
 Bul.Yer. : Kargamış Yunus Mezarlığı
 Dönemi : Geç Hitit
 Yap.Mal. : Kalker
 Ölçüleri : Y:22 cm; G:20 cm.
 Bul.M/Kol. : -
 Env.No. : -
 Yay.Yer. : WOOLLEY 1939/40, s.14, Lev.3/4.;
 ORTHMANN 1971, s.517, Lev.37/g.;
 HAWKINS 1974, s.70-71.;
 GENGE 1979, s.163.

37- Eserin Adı : Kabartmalı Stel (Şek.11a, Lev.XVIIa)
 Tip No : AIIb2
 Bul.Yer. : İslahiye/Gözlühöyük
 Dönemi : Geç Hitit
 Yap.Mal. : Bazalt

Ölçüleri : Y:72 cm; G:83 cm.
 Bul.M/Kol. : Gaziantep Müzesi
 Env.No. : -
 Yay.Yer. : TEMİZSOY et al 1989, s.38, Res.52.

38- Eserin Adı : Kabartmalı Stel (Şek.11b, Lev.XVIIb)
 Tip No : AIIb2
 Bul.Yer. : Maraş
 Dönemi : Geç Hitit
 Yap.Mal. : Bazalt
 Ölçüleri : Y:24 cm; G:42 cm.
 Bul.M/Kol. : Devlet Müzesi, Tiflis
 Env.No. : 90
 Yay.Yer. : PRZEWORSKI-ZACHAROV 1934, s.223-224
 Lev.27/2.;
 BOSSERT 1941, s.71, Res.807.;
 ORTHMANN 1971, s.526, Lev.46/c.

39-40- Eserin Adı : Kabartmalı Stel (Şek.11c-d, Lev.XVIIc)
 Tip No : AIIb2
 Bul.Yer. : Maraş
 Dönemi : Geç Hitit
 Yap.Mal. : Bazalt
 Ölçüleri : Y:36 cm; G:32 cm.
 Bul.M/Kol. : Eski Şark Eserleri Müzesi, İstanbul
 Env.No. : 7715
 Yay.Yer. : PRZEWORSKI 1936, s.35-36, Lev.VIII/2.;
 ORTHMANN 1971, s.527, Lev.47/c.

41-42- Eserin Adı : Kabartmalı Stel (Şek.12a-b, Lev.XVIIla)
 Tip No : AIIb2
 Bul.Yer. : Maraş
 Dönemi : Geç Hitit
 Yap.Mal. : Bazalt
 Ölçüleri : Y:123 cm; G:87 cm.
 Bul.M/Kol. : Eski Şark Eserleri Müzesi, İstanbul
 Env.No. : 7694

Yay.Yer. : GARSTANG 1929, Fig.18.;
 MOORTGAT 1932, s.65, Lev.59.;
 AKURGAL 1949, s.89, Fig.58.;
 ORTHMANN 1971, s.525, Lev.45/a.;
 GENGE 1979, s.98-99,107, Lev.122.

43- Eserin Adı : Kabartmalı Stel (Şek.12c, Lev.XVIIIb)
 Tip No : AIIb2
 Bul.Yer. : Maraş
 Dönemi : Geç Hitit
 Yap.Mal. : Bazalt
 Ölçüleri : Y:95-105 cm; G:70 cm.
 Bul.M/Kol. : Adana Bölge Müzesi
 Env.No. : 1756
 Yay.Yer. : BOSSERT 1942, s.71, Fig.814.;
 AKURGAL 1949, s.29,160, Lev.42/a.;
 RIEMSCHEIDER 1954, s.245, Lev.77-78.;
 AKURGAL 1961b, s.139, Lev.138.;
 ORTHMANN 1971, Lev.47/1.;
 BITTEL 1976, s.274, Res.313.;
 GENGE 1979, s.105,112,119, Lev.49.;
 UZUNOĞLU et al 1983, s.266, Fig.A690.;
 DARGA 1992, s.318, Res.304.

44- Eserin Adı : Kabartmalı Stel (Şek.12d, Lev.XIXa)
 Tip No : AIIb2
 Bul.Yer. : Maraş
 Dönemi : Geç Hitit
 Yap.Mal. : Bazalt
 Ölçüleri : Y:84 cm; G:79 cm.
 Bul.M/Kol. : Adana Bölge Müzesi
 Env.No. : 1723
 Yay.Yer. : PRZEWORSKI 1936, s.39-40, Lev.10/3.;
 ORTHMANN 1971, s.526, Lev.45/b.

- 45- Eserin Adı : Kabartmalı Stel (Şek.13a, Lev.XIXb)
 Tip No : AIIb2
 Bul.Yer. : Maraş
 Dönemi : Geç Hitit
 Yap.Mal. : Kalker
 Ölçüleri : Y:76 cm;G:56cm;K:27 cm;Kabartma Y:2 cm.
 Bul.M/Kol. : Kahramanmaraş Müzesi
 Env.No. : 215
 Yay.Yer. : KALAÇ 1964, s.283, Lev.X/b.;
 ORTHMANN 1971, Lev.46/a.;
 DARGA 1992, s.319, Res.305.
- 46-47- Eserin Adı : Kabartmalı Stel (Şek.13b-c, Lev.XXa)
 Tip No : AIIb2
 Bul.Yer. : Maraş
 Dönemi : Geç Hitit
 Yap.Mal. : Bazalt
 Ölçüleri : Y:61 cm; G:57 cm.
 Bul.M/Kol. : İstanbul Arkeoloji Müzesi
 Env.No. : 7785
 Yay.Yer. : AKURGAL 1949, s.28-29, Lev.41/a-b,
 Fig.18.;
 RIEMSCHNEIDER 1954, s.93, Lev.86.;
 PRITCHARD 1955, Fig.631.;
 AKURGAL 1961b, s.47,220, Şek.17.;
 AKURGAL 1968, s.123,129, Lev.28.;
 ORTHMANN 1971, s.527, Lev.47/d.;
 BITTEL 1976, s.276, Res.315.;
 GENGE 1979, s.117,119, Lev.120.;
 DARGA 1992, s.314, Res.301.
- 48-49- Eserin Adı : Kabartmalı Stel (Şek.3d,14a, Lev.XXb).
 Tip No : AIIb2
 Bul.Yer. : Maraş-Türkoğlu-Minehöyük Köyü
 Dönemi : Geç Hitit
 Yap.Mal. : Bazalt
 Ölçüleri : Y:110 cm.

- Bul.M/Kol. : Kahramanmaraş Müzesi
 Env.No. : 1967-1040
 Yay.Yer. : DARGA 1992, s.321, Res.306.
- 50- Eserin Adı : Madalyon (Şek.14b, Lev.XXIa)
 Tip No : AIIb2
 Bul.Yer. : Zincirli, J Yapısı 2 Nolu Oda
 Dönemi : Geç Hitit
 Yap.Mal. : Altın
 Ölçüleri : Y:4 cm; G:4,4 cm.
 Bul.M/Kol. : VA
 Env.No. : VA 3625
 Yay.Yer. : von LUSCHAN 1943, s.99,167, Lev.46/g,
 47/d.;
 NAUMANN 1948, Fig.43.;
 VIEYRA 1955, s.89, Lev.122.;
 ORTHMANN 1971, s.552-553.;
 WINTER 1975/76, s.32, Fig.11.
- 51- Eserin Adı : Keşlik Steli (Şek.14c, Lev.XXIb)
 Tip No : AIIb2
 Bul.Yer. : Niğde
 Dönemi : M.Ö.730-700
 Yap.Mal. : -
 Ölçüleri : Y:2,10 cm; G:98 cm.
 Bul.M/Kol. : Niğde Arkeoloji Müzesi
 Env.No. : 1981-1181
 Yay.Yer. : ÇINAROĞLU 1986, s.323 vd.
 ÇINAROĞLU 1989, Fig.III/1, Lev.IV.
- 52- Eserin Adı : Orthostat (Şek.14d, Lev.XXIIa)
 Tip No : AIIb2
 Bul.Yer. : Sakçagözü, yüzeyden
 Dönemi : Geç Hitit
 Yap.Mal. : Bazalt
 Ölçüleri : Y:80 cm; G:76 cm.
 Bul.M/Kol. : AAMM

Env.No. : 1806
 Yay.Yer. : GARSTANG 1908, s.101,105-106, Lev.35/1.;
 POTTIER 1924, s.6-7, Fig.10.;
 ORTHMANN 1971, s.533, Lev.51/f.;
 MALLOWAN-HERMANN 1974, s.45.;
 GENGE 1979, s.151.

53-54- Eserin Adı : Kabartmalı Stel (Lev.XXIIb)
 Tip No : AIIb2
 Bul.Yer. : Maraş, Yörükselim Mahallesi
 Dönemi : Geç Hitit
 Yap.Mal. : Bazalt
 Ölçüleri : Y:100 cm; G:56 cm.
 Bul.M/Kol. : Adana Arkeoloji Müzesi
 Env.No. : 1755
 Yay.Yer. : BOSSERT 1942, s.71, Fig.805.;
 AKURGAL 1961b, s.139, Lev.139.;
 AKURGAL 1968, s.120, Lev.26.;
 ORTHMANN 1971, s.524, Lev.43/h.;
 GENGE 1979, s.120, Lev.51.;
 DARGA 1992, s.315, Res.302.

55- Eserin Adı : Kabartmalı Stel (Şek.15a)
 Tip No : AIIb2
 Kat. 10 ile aynı

56- Eserin Adı : Kabartmalı Stel (Şek.15b, Lev.XXIIIa)
 Tip No : AIIb2
 Bul.Yer. : Çapalı (Gaziantep Yakınlarında)
 Dönemi : Geç Hitit
 Yap.Mal. : Bazalt
 Ölçüleri : Y:85 cm; G:78 cm.;K:25 cm.
 Bul.M/Kol. : Gaziantep Müzesi
 Env.No. : 306
 Yay.Yer. : ORTHMANN 1971, s.481, Lev.5/f.;
 GENGE 1979, s.115.

57- Eserin Adı : Kabartmalı Stel (Şek.15c, Lev.XXIIIb)
 Tip No : AIIb2
 Bul.Yer. : Maraş
 Dönemi : Geç Hitit
 Yap.Mal. : Bazalt
 Ölçüleri : -
 Bul.M/Kol. : -
 Env.No. : -
 Yay.Yer. : BOSSERT 1942, s.74, Lev.869.;
 ORTHMANN 1971, s.526, Lev.45/1.

58- Eserin Adı : Kabartmalı Stel (Şek.15d, Lev.XXIVa)
 Tip No : AIIb2
 Bul.Yer. : Maraş, Yörükselim Mahallesi
 Dönemi : Geç Hitit
 Yap.Mal. : Kalker
 Ölçüleri : Y:60 cm;G:85 cm;K:27 cm;
 Kabartma Y:1,8-2 cm
 Bul.M/Kol. : Kahramanmaraş Müzesi
 Env.No. : 214
 Yay.Yer. : KALAÇ 1964, s.282,283, Lev.X/g.;
 ORTHMANN 1971, s.526, Lev.46/b.;
 DARGA 1992, s.312, Res.300.

59- Eserin Adı : Kabartmalı Stel (Şek.16a, Lev.XXIVb)
 Tip No : AIIb2
 Bul.Yer. : Maraş
 Dönemi : Geç Hitit
 Yap.Mal. : Bazalt
 Ölçüleri : Y:27 cm; G:52 cm.
 Bul.M/Kol. : Adana Bölge Müzesi
 Env.No. : 1722
 Yay.Yer. : von der OSTEN 1930, s.83,86, Fig.86.;
 ORTHMANN 1971, s.526, Lev.46/e.

60- Eserin Adı : Kabartmalı Stel (Şek.16b, Lev.XXIVc)
 Tip No : AIIb3
 Bul.Yer. : Kargamış/Yunus Mezarlığı
 Dönemi : Geç Hitit
 Yap.Mal. : Kalker
 Ölçüleri : Y:22 cm; G:17 cm.
 Bul.M/Kol. : British Museum, Londra
 Env.No. : -
 Yay.Yer. : WOOLLEY 1939/40, s.14, Lev.3/2.;
 KYRIELEIS 1969, s.56,208, Lev.11/1.;
 ORTHMANN 1971, s.517, Lev.37/f.

61- Eserin Adı : Kabartmalı Stel (Şek.16c, Lev.XXVa-b)
 Tip No : AIIb3
 Bul.Yer. : Karatepe, Güneybatı Kapısı
 Dönemi : Geç Hitit
 Yap.Mal. : Bazalt
 Ölçüleri : Y:139 cm; G:148 cm.
 Bul.M/Kol. : Yerinde
 Env.No. : -
 Yay.Yer. : ÇAMBEL 1948, s.154-155, Lev.III/b.;
 ÇAMBEL 1949, s.27, Lev.VIII/2.;
 ALKIM 1948/49, s.10-11, Fig.7/b.;
 BOSSERT et al, 1950, s.17-18, Fig.55-56,
 58-59.;
 RIEMSCHEIDER 1954, s.246, Lev.84/c.;
 FRANKFORT 1954 (1989), s.309, Res.361.;
 VIEYRA 1955, s.86, Lev.107.;
 AKURGAL 1961b, s.142, Lev.143.;
 MATTHIAE 1963, s.107, Lev.1.;
 AKURGAL 1968, s.136, Lev.33.;
 USSISHKIN 1969, s.132, Lev.XVI/b.;
 ORTHMANN 1971, s.494, Lev.18/d.;
 BITTEL 1976, s.272-273, Fig.312.;
 GENGE 1979, s.171, Lev.40.;
 DARGA 1992, s.341, Res.331.

62- Eserin Adı : Kabartmalı Stel (Şek.16d, Lev.XXVIa)
 Tip No : AIIb3
 Bul.Yer. : Maraş
 Dönemi : Geç Hitit
 Yap.Mal. : Bazalt
 Ölçüleri : Y:44 cm;G:45 cm;K:27 cm.
 Bul.M/Kol. : Eski Şark Eserleri Müzesi, İstanbul
 Env.No. : 7773
 Yay.Yer. : PRZEWORSKI 1936, s.36, Lev.10/1.;
 ORTHMANN 1971, s.527, Lev.46/f.

63- Eserin Adı : Kabartmalı Stel (Şek.17a, Lev.XXVIb)
 Tip No : AIIb3
 Bul.Yer. : Zincirli, Hilani'nin doğu duvarı köşesinden
 Dönemi : Geç Hitit
 Yap.Mal. : Bazalt
 Ölçüleri : Y:152 cm.
 Bul.M/Kol. : VA
 Env.No. : -
 Yay.Yer. : von LUSCHAN 1911, s.235-236, Lev.54,
 Fig.236.;
 POTTIER 1921, s.97, Fig.81.;
 MONTET 1928/29, s.233-234, Fig.105.;
 MOORTGAT 1932, s.64-65, Lev.56.;
 BOSSERT 1942, s.76,245, Fig.953.;
 RIEMSCHNEIDER 1954, s.62, Lev.74.;
 VIEYRA 1955, s.79-80, Lev.83.;
 AKURGAL 1961b, Res.130.;
 BAKER 1966, s.207, Fig.338.;
 AKURGAL 1968, s.56, Lev.13.;
 KYRIELEIS 1969, s.56,205, Fig.14.;
 ORTHMANN 1971, s.549, Lev.66/d.;
 WINTER 1979, s.92,121,145, Fig.54.;
 GENGE 1979, s.92,121,145, Fig.54.;
 DARGA 1992, s.278, Res.279.

64- Eserin Adı : Heykel (Lev.XXVIIa)
Tip No : AIIb3
Bul.Yer. : Kargamış, Hilani I Duvarının yanında
Dönemi : Geç Hitit
Yap.Mal. : Bazalt
Ölçüleri : Y:80 cm.
Bul.M/Kol. : AAMM
Env.No. : 158
Yay.Yer. : WOOLLEY 1922 (1952), s.181, Res.848/b.;
BOSSERT 1942, s.72, Res.831.;
ORTHMANN 1971, s.515, Lev.36/e.;
SABATINI 1974, s.35,60, Fig.46.;
GENGE 1979, s.88-93.

65- Eserin Adı : Aslanlı Kaide Üstünde Oturan Tanrı
Atarsuhas'ın Heykeli (Şek.17b, Lev.XXVIIb)
Tip No : AIIb3
Bul.Yer. : Kargamış
Dönemi : Geç Hitit
Yap.Mal. : Bazalt
Ölçüleri : -
Bul.M/Kol. : AAMM
Env.No. : -
Yay.Yer. : POTTIER 1920, Şek.37, Lev.XXXIV.;
ORTHMANN 1971, Lev.32/e.;
DARGA 1992, s.227, Res.232.

66-67- Eserin Adı : Kabartmalı Stel (Şek.17c-d, Lev.XXVIIIa)
Tip No : AIIb3
Bul.Yer. : İslahiye
Dönemi : Geç Hitit
Yap.Mal. : Bazalt
Ölçüleri : Y:62 cm; G:88 cm.
Bul.M/Kol. : Gaziantep Müzesi
Env.No. : -
Yay.Yer. : TEMİZSOY et al 1989, s.52.

- 68- Eserin Adı : Heykel (Lev.XXVIIIb)
Tip No : AIIb3
Bul.Yer. : Kargamış Kral Kapısı
Dönemi : Geç Hitit
Yap.Mal. : Bazalt
Ölçüleri : Y:95 cm.
Bul.M/Kol. : AAMM
Env.No. : 92
Yay.Yer. : WOOLLEY-LAWRENCE et al 1921(1969),
Lev.B25.;
MOORTGAT 1932, Lev.52.;
BOSSERT 1942, s.72, Lev.46/a.;
WOOLLEY 1922 (1952), s.199, Lev.47/a.;
RIEMSCHNEIDER 1954, s.242, Lev.46.;
VIEYRA 1955, s.72, Lev.57.;
ORTHMANN 1971, s.512, Lev.32/c.;
SABATINI 1974, s.60, Fig.45.;
GENGE 1979, s.72,79, Lev.101.
- 69- Eserin Adı : Orthostat (Şek.18a, Lev.XXIXa)
Tip No : AIIb3
Bul.Yer. : Ain Dara Mabedin Kuzeybatısından
Dönemi : Geç Hitit
Yap.Mal. : Bazalt
Ölçüleri : Y:120 cm; G:170 cm.
Bul.M/Kol. : -
Env.No. : -
Yay.Yer. : ORTHMANN 1971, Lev.4/a.
- 70- Eserin Adı : Kabartmalı Stel (Şek.18b, Lev.XXIXb)
Tip No : AIIb3
Bul.Yer. : Maraş
Dönemi : Geç Hitit
Yap.Mal. : Kalker
Ölçüleri : Y:61 cm; G:31 cm.
Bul.M/Kol. : Adana Bölge Müzesi
Env.No. : 1758

Yay.Yer. : BOSSERT 1942, s.71, Res.815.;
ORTHMANN 1971, s.527, Lev.47/e.

71- Eserin Adı : Kaya Kabartması (Şek.18c, Lev.XXXa-b)
Tip No : AIIb3
Bul.Yer. : Kazdağ
Dönemi : Geç Hitit
Yap.Mal. : Bazalt
Ölçüleri : Y:250 cm.
Bul.M/Kol. : -
Env.No. : -
Yay.Yer. : ALP 1974, s.22, Fig.7-8.;
BITTEL 1976, s.239, Res.270.;
DARGA 1992, s.334, Res.319.

72- Eserin Adı : Orthostat (Şek.18d, Lev.XXXIa)
Tip No : AIIb3
Bul.Yer. : Karatepe Güney Kale Kapısı
Dönemi : Geç Hitit
Yap.Mal. : Bazalt
Ölçüleri : Y:125 cm; G:68 cm.
Bul.M/Kol. : Yerinde
Env.No. : -
Yay.Yer. : ÇAMBEL 1948, s.155, Lev.VI/b.;
ALKIM 1948/49, s.13, Fig.11.;
BOSSERT et al 1950, s.17-18, Lev.67/a.;
MATHIAE 1963, s.109, Lev.6.;
ORTHMANN 1971, s.96, Lev.19/d.;
GENGE 1979, s.193, Lev.56.

73- Eserin Adı : Orthostat (Şek.19a)
Tip No : BI
Kat.72 ile aynı

74- Eserin Adı : Keşlik Steli (Şek.14c, Lev.XXIIb)
Tip No : BI
Kat.51 ile aynı

75- Eserin Adı : Heykel Çiftçi (Lev.VIb)
Tip No : BI
Kat.12 ile aynı

76- Eserin Adı : Kabartmalı Stel (Şek.19b, Lev.XVIb))
Tip No : BI
Kat.35 ile aynı

77-78- Eserin Adı : Kabartmalı Stel (Lev.XXIb)
Tip No : BI
Kat.53-54 ile aynı

79- Eserin Adı : Kabartmalı Stel (Şek.19c)
Tip No : BI
Kat.23 ile aynı

80-81- Eserin Adı : Kabartmalı Stel (Şek.19d-e)
Tip No : BI
Kat.41-42 ile aynı

82- Eserin Adı : Kabartmalı Stel (Şek.19f)
Tip No : BI
Kat.57 ile aynı

83- Eserin Adı : Madalyon (Şek.19g)
Tip No : BI
Kat.50 ile aynı

84- Eserin Adı : Kabartmalı Stel (101h)
Tip No : BI
Kat.62 ile aynı

85- Eserin Adı : Kabartmalı Stel (Şek.191)
Tip No : BI
Kat.44 ile aynı

86- Eserin Adı : Kabartmalı Stel (Şek.20l)
Tip No : BI
Kat.29 ile aynı

87-88 Eserin Adı : Kabartmalı Stel (20m-n)
Tip No : BI
Kat.66-67 ile aynı

89- Eserin Adı : Orthostat (Şek.19i)
Tip No : BII
Kat.2 ile aynı

90- Eserin Adı : Orthostat (Şek.19j, Lev.XXXIb)
Tip No : BII
Bul.Yer. : Zincirli, Hilani III
Dönemi : Geç Hitit
Yap.Mal. : Bazalt
Ölçüleri : Y:45 cm; G:45 cm.
Bul.M/Kol. : Eski Şark Eserleri Müzesi, İstanbul
Env.No. : 7797
Yay.Yer. : von LUSCHAN 1943, s.174, Lev.62/a.;
BARNETT 1957, s.125.;
KYRIELEIS 1969, s.51, Lev.10/2.;
ORTHMANN 1971, s.550, Lev.67/e.;
WINTER 1981, s.121.

92- Eserin Adı : Orthostat (Şek.19l)
Tip No : BII
Kat.20 ile aynı

93- Eserin Adı : Kaya Kabartması (Şek.18c, Lev.XXXa-b)
Tip No : BII
Kat.71 ile aynı

94- Eserin Adı : Tahtında Oturan Mezar Figürü (Şek.20a)
Tip No : BII
Kat.9 ile aynı

- 95-96- Eserin Adı : Kabartmalı Stel (Şek.20b-c)
Tip No : BII
Kat.27-28 ile aynı
- 97- Eserin Adı : Orthostat (Şek.20d)
Tip No : BII
Kat.6 ile aynı
- 98- Eserin Adı : Kabartmalı Stel (Şek.20e)
Tip No : BII
Kat.5 ile aynı
- 99- Eserin Adı : Kabartmalı Stel (Şek.20f)
Tip No : BII
Kat. 15 ile aynı
- 100- Eserin Adı : Heykel (Şek.20g)
Tip No : BII
Kat.7 ile aynı
- 101-102 Eserin Adı : Kabartmalı Stel (Şek.20h-1)
Tip No : BII
Kat.10 ve 55 ile aynı
- 103-104 Eserin Adı : Pyxis (Şek.20i-j)
Tip No : BII
Kat.31 ve 32 ile aynı
- 105- Eserin Adı : Kabartmalı Stel (Şek.20k)
Tip No : BII
Kat.60 ile aynı
- 106- Eserin Adı : Orthostat (Şek.21a)
Tip No : CI
Kat.61 ile aynı

- 107- Eserin Adı : Orthostat (Şek.21b)
Tip No : CI
Kat.1 ile aynı
- 108- Eserin Adı : Orthostat (Şek.21c)
Tip No : CI
Kat.6 ile aynı
- 109- Eserin Adı : Kabartmalı Stel (Şek.21d)
Tip No : CI
Kat.22 ile aynı
- 110- Eserin Adı : Kabartmalı Stel (Şek.21e)
Tip No : CI
Kat.24 ile aynı
- 111- Eserin Adı : Kabartmalı Stel (Şek.21f)
Tip No : CI
Kat.27-28 ile aynı
- 112- Eserin Adı : Kabartmalı Stel (Şek.22a)
Tip No : CI
Kat.41-42 ile aynı
- 113- Eserin Adı : Kabartmalı Stel (Şek.22b)
Tip No : CI
Kat.44 ile aynı
- 114- Eserin Adı : Kabartmalı Stel (Şek.22c)
Tip No : CI
Kat.46 ve 47 ile aynı
- 115- Eserin Adı : Kabartmalı Stel (Şek.22d)
Tip No : CI
Kat.48-49 ile aynı

116- Eserin Adı : Kabartmalı Stel (Şek.22e, Lev.XXXIIa)
Tip No : CI
Bul.Yer. : Maraş
Dönemi : Geç Hitit
Yap.Mal. : Bazalt
Ölçüleri : Y:81 cm;G:60 m.
Bul.M/Kol. : VA
Env.No. : -
Yay.Yer. : PRZEWORSKI 1936, s.44, Lev.X/5.;
ORTHMANN 1971, s.525, Lev.45/e.

117- Eserin Adı : Kabartmalı Stel (Şek.22f, Lev.XXXIIb)
Tip No : CI
Bul.Yer. : Maraş
Dönemi : Geç Hitit
Yap.Mal. : Bazalt
Ölçüleri : Y:90 cm;G:44 cm.
Bul.M/Kol. : The Metropolitan Museum of Art.New York
Env.No. : 91.34.1
Yay.Yer. : BOSSERT 1942, s.711, Fig.808.;
ORTHMANN 1971, s.526, Lev.45/g.

118- Eserin Adı : Kabartmalı Stel (Şek.23b)
Tip No : CI
Kat.10 ve 54 ile aynı

119- Eserin Adı : Kabartmalı Stel (Şek.23b)
Tip No : CI
Kat.11 ile aynı

120- Eserin Adı : Kabartmalı Stel (Şek.23c)
Tip No : CI
Kat.23 ve 78 ile aynı

121- Eserin Adı : Orthostat (Şek.23d)
Tip No : CI
Kat.3 ve 26 ile aynı

- 122- Eserin Adı : Pyxis (Şek.23e)
Tip No : CI
Kat.31-32 ile aynı
- 123- Eserin Adı : Kabartmalı Stel (Şek.24a)
Tip No : CI
Kat.55 ile aynı
- 124- Eserin Adı : Madalyon (Şek.24b)
Tip No : CI
Kat.50 ile aynı
- 125- Eserin Adı : Kabartmalı Stel (Şek.24c)
Tip No : CI
Kat.17-18 ile aynı
- 126- Eserin Adı : Orthostat (Şek.24d)
Tip No : CI
Kat.52 ile aynı
- 127- Eserin Adı : Kabartmalı Stel (Şek.24e)
Tip No : CI
Kat.63 ile aynı
- 128- Eserin Adı : Kabartmalı Stel (Şek.24f)
Tip No : CI
Kat.5 ile aynı
- 129- Eserin Adı : Kabartmalı Stel (Şek.25a)
Tip No : CI
Kat.39-40 ile aynı
- 130- Eserin Adı : Kabartmalı Stel (Şek.25b)
Tip No : CI
Kat.66-67 ile aynı

131- Eserin Adı : Kabartmalı Stel (Şek.25c)
Tip No : CI
Kat.34-35 ile aynı

132-133 Eserin Adı : Orthostat (Şek.25d-e)
Tip No : CII
Bul.Yer. : Tell Halaf
Dönemi : Geç Hitit
Yap.Mal. : Kireçtaşı
Ölçüleri : Y:0,60m;G:0,46 m.
Bul.M/Kol. : Berlin
Env.No. : -
Yay.Yer. : VIROLLEAUD 1924, Lev.XXIX,1.;
OPPENHEIM 1955, s.51-52, Lev.32.

134- Eserin Adı : Kabartmalı Stel (Şek.25f)
Tip No : CII
Kat.43 ile aynı

135- Eserin Adı : Kabartmalı Stel (Şek.26a, Lev.XXXIIIa)
Tip No : CII
Bul.Yer. : Maraş
Dönemi : Geç Hitit
Yap.Mal. : Bazalt
Ölçüleri : Y:46 cm;G:32 cm.
Bul.M/Kol. : Devlet Müzesi, Tiflis
Env.No. : 89
Yay.Yer. : PRZEWORSKI-ZACHAROV 1934, s.223-224,
Lev.XXVII/1.;
BOSSERT 1942, s.71, Res.806.;
ORTHMANN 1971, s.525, Lev.45/d.

136- Eserin Adı : Kabartmalı Stel (Şek.26b, Lev.XXXIIIb)
Tip No : CII
Bul.Yer. : Söğütlü/Gaziantep
Dönemi : Geç Hitit
Yap.Mal. : Bazalt

Ölçüleri : Y:119 cm;G:56 cm.
Bul.M/Kol. : Adana Arkeoloji Müzesi
Env.No. : 1983
Yay.Yer. : BOSSERT 1942, s.71,198, Res.813.;
ORTHMANN 1971, s.533, Lev.52/b.

137- Eserin Adı : Orthostat (Şek.26c)
Tip No : CII
Kat.69 ile aynı

138- Eserin Adı : Kabartmalı Stel (Şek.27d)
Tip No : CII
Kat.58 ile aynı

139- Eserin Adı : Orthostat (Şek.27e)
Tip No : CII
Kat.61 ve 106 ile aynı

140- Eserin Adı : Kabartmalı Stel (Şek.26d)
Tip No : CIII
Kat.62 ile aynı

141- Eserin Adı : Kabartmalı Stel (Şek.26e)
Tip No : CIII
Kat.57 ve 82 ile aynı

142- Eserin Adı : Kabartmalı Stel (Şek.26f)
Tip No : CIII
Kat.45 ile aynı

143- Eserin Adı : Kabartmalı Stel (Şek.27a)
Tip No : CIII
Kat.70 ile aynı

144- Eserin Adı : Orthostat (Şek.27b)
Tip No : CIII
Kat.61 ve 106 ile aynı

- 145- Eserin Adı : Kabartmalı Stel (Şek.27c)
Tip No : CIII
Kat.37 ile aynı
- 146- Eserin Adı : Adak Levhası (Şek.28a, Lev.XXXVIb)
Tip No : AIIa2
Bul.Yer. : Giyimli
Dönemi : Urartu
Yap.Mal. : Bronz
Ölçüleri : -
Bul.M/Kol. : Münih
Env.No. : -
Yay.Yer. : KELLNER 1976, s.55, No:47.;
TAŞYÜREK 1977, s.14, Res.4.;
KROLL 1979, s.41.
- 147- Eserin Adı : Kemer (Şek.28b, Lev.XXXVIIa)
Tip No : AIIa2
Bul.Yer. : -
Dönemi : Urartu
Yap.Mal. : Bronz
Ölçüleri : Y:6 cm.
Bul.M/Kol. : -
Env.No. : -
Yay.Yer. : KELLNER 1990, Lev.124, Res.10,12.
- 148- Eserin Adı : Madalyon (Şek.28c, Lev.XXXVIIb)
Tip No : AIIa2
Bul.Yer. : Toprakkale
Dönemi : Urartu
Yap.Mal. : Altın
Ölçüleri : -
Bul.M/Kol. : -
Env.No. : -
Yay.Yer. : LEHMANN-HAUPT 1907, Fig.56.;
LEHMANN-HAUPT 1926, s.265.;
BARNETT 1950, s.29, Fig.18.

- 149- Eserin Adı : Budin Levhası (Şek.28d)
Tıp No : AIIa2
Yay.Yer. : BARNETT 1974, Lev.XI.;
ÇİLİNGİROĞLU 1984, s.158, Lev.XII?
- 150- Eserin Adı : Madalyon (Şek.29a, Lev.XXXIVa)
Tıp No : AIIa2
Bul.Yer. : Karmir-Blur
Dönemi : Urartu
Yap.Mal. : Altın
Ölçüleri : -
Bul.M/Kol. : Tarih Müzesi, Erivan
Env.No. : -
Yay.Yer. : PIOTROVSKI 1969b, s.216, Res.122.;
PIOTROVSKI [1970], Res.85.
- 151- Eserin Adı : Adak Levhası (Şek.29b, Lev.XXXVa)
Tıp No : AIIa1
Bul.Yer. : Satın Alma
Dönemi : Urartu
Yap.Mal. : Bronz
Ölçüleri : -
Bul.M/Kol. : PS
Env.No. : -
Yay.Yer. : KELLNER 1976, s.57, No:52.;
TAŞYÜREK 1978, s.210-211, Res.12.;
KROLL 1979, s.42.
- 152- Eserin Adı : Kemer (Şek.29c)
Tıp No : AIIa1
Bul.Yer. : -
Dönemi : Urartu
Yap.Mal. : Bronz
Ölçüleri : G:6,8 cm;U:75 cm.
Bul.M/Kol. : Nevşehir Müzesi
Env.No. : -
Yay.Yer. : AVCI 1994, Lev.II/Res.2.

- 153- Eserin Adı : Kemer (Şek.30a)
Tıp No : AIIa2
Bul.Yer. : Satın Alma
Dönemi : Urartu
Yap.Mal. : Bronz
Ölçüleri : U:28 cm.;E:9,5 cm.
Bul.M/Kol. : Van Arkeoloji Müzesi
Env.No. : 74.5.119
Yay.Yer. : ÇİLİNGİROĞLU 1991, Şek.1, Lev.VII (Supra dipnot.158).
- 154- Eserin Adı : Kemer (Şek.30b, Lev.XXXIVb)
Tıp No : AIIa
Bul.Yer. : Satın Alma
Dönemi : Urartu
Yap.Mal. : Bronz
Ölçüleri : Y:8,5 cm, U:63,3 cm.
Bul.M/Kol. : Adana Bölge Müzesi
Env.No. : 1392
Yay.Yer. : TAŞYÜREK 1975, No:4, Fig.4, Res.19-22.
- 155- Eserin Adı : Adak Levhası (Lev.XXXVb)
Tıp No : AIIa1
Bul.Yer. : Satın Alma (Giyimli)
Dönemi : Urartu
Yap.Mal. : Bronz
Ölçüleri : -
Bul.M/Kol. : Adana Bölge Müzesi
Env.No. : -
Yay.Yer. : TAŞYÜREK 1977, s.16, Res.8.
- 156- Eserin Adı : Adak Levhası (Lev.XXXVIa)
Tıp No : AIIa1
Bul.Yer. : Satın Alma (Giyimli)
Dönemi : Urartu
Yap.Mal. : Bronz
Ölçüleri : -
Bul.M/Kol. : Özel Koleksiyon (Cologne)

Env.No. : -
Yay.Yer. : KELLNER 1986, Lev.120, Fig.3.

157- Eserin Adı : Kemer (Şek.30b.; Lev.XXXIVb)
Tip No : AIIa1
Kat.154 ile aynı

158- Eserin Adı : Madalyon (Şek.33a)
Tip No : BI
Kat.150 ile aynı

159- Eserin Adı : Budin Levhası (Şek.33b)
Tip No : BI
Kat.149 ile aynı

160- Eserin Adı : Madalyon (Şek.33c)
Tip No : BI
Kat.148 ile aynı

161- Eserin Adı : Kemer (Şek.30a)
Tip No : BI
Kat.153 ile aynı

162-163- Eserin Adı : Kemer (Şek.30a,34a)
Tip No : CI
Kat.153 ile aynı

164- Eserin Adı : Damga Mühür (Şek.34b)
Tip No : CI
Bul.Yer. : Adilcevaz
Dönemi : Urartu
Bul.M/Kol. : Münih
Env.No. : 1971-1708
Yay.Yer. : IŞIK, C., 1986a, s.433, Şek.7.

- 165- Eserin Adı : Kemer (Şek.34c)
Tip.No. : CI
Yay.Yen. : IŞIK, C., 1986a, s.443, Şek.5.
TAŞYÜREK 1975, No.4, Fig.4, Res.19-22
Kat 154 ile aynı
- 166- Eserin Adı : Adak Levhası (Şek.35a)
Tip No. : CI
Dönemi : Urartu
Yay.Yer. : IŞIK, C., 1986a, s.443, Şek.6.
- 167- Eserin Adı : Silindir Mühür (Şek.35b)
Tip No. : CI
Dönemi : Urartu
Bul.M/Kol. : Van Arkeoloji Müzesi
Env.No. : 73.8.18.
Yay.Yer. : IŞIK, C., 1986a, s.443, Şek.4.
- 168- Eserin Adı : Silindir Mühür (Şek.35c)
Tip No. : CII
Dönemi : Urartu
Bul.M/Kol. : Adana Bölge Müzesi
Env.No. : 1366
Yay.Yer. : IŞIK, C., 1986a, s.443, Şek.18.
- 169- Eserin Adı : Adak Levhası (Şek.35d)
Tip No. : CII
Dönemi : Urartu
Bul.M/Kol. : Münih
Env.No. : 280.72
Yay.Yer. : IŞIK, C., 1986a, s.444, Şek.30.
- 170- Eserin Adı : Damga Mühür (Şek.36a)
Tip No. : CII
Dönemi : Urartu
Bul.M/Kol. : Van Arkeoloji Müzesi
Env.No. : 71.3.2.

- Yay.Yer. : IŞIK, C., 1986a, s.444, Şek.22.
- 171- Eserin Adı : Kemer (Şek.36b)
Tip No. : CII
Dönemi : Urartu
Yay.Yer. : IŞIK, C., 1986a, s.443, Şek.13.
- 172- Eserin Adı : Adak Levhası (Şek.36c, Lev.XXXVb)
Tip No. : CII
Dönemi : Urartu
Yay.Yer. : IŞIK, C., 1986a, s.443, Şek.24.
Kat 155 ile aynı
- 173- Eserin Adı : Kemer (Şek.36d)
Tip No. : CII
Dönemi : Urartu
Yay.Yer. : IŞIK, C., 1986a, s.443, Şek.25.
Kat 154 ile aynı.
- 174- Eserin Adı : Silindir Mühür (Şek.37a)
Tip No. : CII
Dönemi : Urartu
Bul.M/Kol. : Elazığ Arkeoloji Müzesi
Env.No. : 79.12.21.
Yay.Yer. : IŞIK, C., 1986b, s.4, Şek.3a-b.
- 175- Eserin Adı : Kemer (Şek.37b)
Tip No. : CII
Dönemi : Urartu
Yay.Yer. : IŞIK, C., 1986a, s.443, Şek.19.
- 176- Eserin Adı : Silindir Mühür (Şek.37c)
Tip No. : CII
Dönemi : Urartu
Bul.M/Kol. : Arkeoloji Müzesi, İstanbul
Env.No. : 12675
Yay.Yer. : IŞIK, C., 1986a, s.444, Şek.20.

177- Eserin Adı : Damga Mühür (Şek.37d)
Tip No. : CII
Dönemi : Urartu
Bul.M/Kol. : Adana Arkeoloji Müzesi
Env.No. : 1851.5
Yay.Yer. : IŞIK, C., 1986a, s.444, Şek.21.

178- Eserin Adı : Damga Mühür (Şek.38a)
Tip No. : CII
Dönemi : Urartu
Bul.M/Kol. : Elazığ Arkeoloji Müzesi
Env.No. : 78.9.5
Yay.Yer. : IŞIK, C., 1986a, s.444, Şek.23.

179- Eserin Adı : Kemer (Şek.38b)
Tip No. : CII
Dönemi : Urartu
Yay.Yer. : IŞIK, C., 1986a, s.444, Şek.25b.
Kat 154 ile aynı

180- Eserin Adı : Kemer (Şek.38c)
Tip No. : CII
Dönemi : Urartu
Yay.Yer. : IŞIK, C., 1986a, s.444, Şek.29.

181- Eserin Adı : Kemer (Şek.38d)
Tip No. : CII
Dönemi : Urartu
Bul.M/Kol. : Münih
Env.No. : 96.71
Yay.Yer. : IŞIK, C., 1986a, s.443, Şek.15.

182- Eserin Adı : Adak Levhası (Şek.39a)
Tip No. : CII
Dönemi : Urartu
Bul.M/Kol. : Münih
Env.No. : 277.83.

Yay.Yer. : IŞIK, C., 1986a, s.444, Şek.31.

183- Eserin Adı : Adak Levhası (Şek.39b)
Tip No. : CII
Dönemi : Urartu
Bul.M/Kol. : Münih
Env.No. : 76.73.
Yay.Yer. : IŞIK, C., 1986a, s.444, Şek.10.

184- Eserin Adı : Kemer (Şek.39c)
Tip No. : CII
Dönemi : Urartu
Bul.M/Kol. : Nevşehir Müzesi
Env.No. : 277.83.
Yay.Yer. : AVCI 1994, Lev.II/Res.2.

185- Eserin Adı : Kemer (Şek.40a)
Tip No. : CII
Dönemi : Urartu
Bul.M/Kol. : Tokyo
Yay.Yer. : IŞIK, C., 1986a, s.443, Şek.12.

186- Eserin Adı : Kemer (Şek.40b)
Tip No. : CII
Dönemi : Urartu
Bul.M/Kol. : Münih
Env.No. : 79.71
Yay.Yer. : IŞIK, C., 1986a, s.443, Şek.8.

187- Eserin Adı : Adak Levhası (Şek.40c)
Tip No. : CII
Dönemi : Urartu
Bul.M/Kol. : Münih
Env.No. : 76.73.
Yay.Yer. : IŞIK, C., 1986a, s.443, Şek.10.

188- Eserin Adı : Adak Levhası (Şek.40d)
Tip No. : CII
Dönemi : Urartu
Bul.M/Kol. : Tokyo
Yay.Yer. : IŞIK, C., 1986a, s.443, Şek.9.

189-190- Eserin Adı : Kemer (Şek.41a-b)
Tip No. : CII
Dönemi : Urartu
Yay.Yer. : IŞIK, C., 1986a, s.443, Şek.11.

191- Eserin Adı : Kemer (Şek.41c)
Tip No. : CII
Dönemi : Urartu
Bul.M/Kol. : Münih
Env.No. : 178.72.
Yay.Yer. : IŞIK, C., 1986a, s.443, Şek.14.

192- Eserin Adı : Kemer (Şek.41d)
Tip No. : CII
Dönemi : Urartu
Ölçüleri : Y:6 cm.
Yay.Yer. : KELLNER 1990, Lev.124, Res.10,12.

193- Eserin Adı : Adak Levhası (Şek.42a)
Tip No. : CII
Dönemi : Urartu
Yay.Yer. : IŞIK, C., 1986a, s.444, Şek.29.

194- Eserin Adı : Adak Levhası (Şek.42b, Lev.XXXVa)
Tip No. : CII
Yay.Yer. : Kat.151 ile aynı

195- Eserin Adı : Adak Levhası (Şek.42c)
Tip No. : CII
Dönemi : Urartu
Yay.Yer. : IŞIK, C., 1986a, s.444, Şek.27.

- 196- Eserin Adı : Kaya Kabartması (Şek.43a)
Bul.Yer. : Midas kenti
Dönemi : Frig
Ölçüleri : Y:130 m.
Yay.Yer. : KÖRTE-KÖRTE, s.225, No:3;
GABRIEL 1952, Lev.18a.;
GABRIEL 1965, Lev.15b.;
HASPELS 1971, s.83, Fig.23.;
PRAYON 1987, s.205, Kat.33, Lev.13a,b.;
AKURGAL 1990, s.501, Şek.390 vd.



VI) ŞEKİLLERİN LİSTESİ

Şekil No	Merkez	Eser Adı	Tabaka	Dönem	Env. No.	Müze/ Kol.	ALINDIĞI YER
1 a	Kargamış	Taht	Su Kapısı	G.H.	123	AAAM	-
b	Zincirli	Taht	Hilani IV	G.H.	2817	Berlin	-
2 a	Zincirli	Taht	Kale Kapısı	G.H.	7779	İstanbul	-
b	Zincirli	Tabure	Kale Kapısı	G.H.	2652	Berlin	-
c	Till Barsip	Taht	-	G.H.	-	-	-
3 a	Malatya	Taht	-	G.H.	12246	AAMM	-
b	Tell Halaf	Taht	-	G.H.	-	Berlin	-
c	Tell Halaf	Taht	-	G.H.	-	New York	-
4 a	Tell Halaf	Taht	-	G.H.	-	Halep	-
b	Tell Halaf	Taht	-	G.H.	-	-	-
c	Tell Halaf	Taht	II.	G.H.	-	-	-
5 a	Maraş	Taht	-	G.H.	19222	Paris	-
b	Malatya	Taht	-	G.H.	10304	AAMM	-
c	Malatya	Taht	-	G.H.	12246	AAMM	-
6 a-b	Karaburçlu	Taht	-	G.H.	19222	Paris	-
c	Kargamış	Taht	Mabet Kapı.	G.H.	141	AAMM	-
d	Kargamış	Taht	-	G.H.	10075	AAMM	-
7 a	Maraş	Taht	-	G.H.	60.1156	Boston	-
b	Maraş	Taht	-	G.H.	-	-	-
c	Ördekburnu	Taht	-	G.H.	7696	İstanbul	-
d	Maraş	Taht	-	G.H.	91.34.2	New York	-
8 a	Zincirli	Taht	Kale Kapısı	G.H.	2649	Berlin	-
b	Zincirli	Taht	Kale Kapısı	G.H.	7779	İstanbul	-
c-d	Maraş	Sandalye	-	G.H.	229	Maraş	-
9 a	Darende	Taht	-	G.H.	-	AAAM	-
b	Ancuzköy	Taht	-	G.H.	-	-	-
c-d	Dicle	Taht	-	G.H.	-	HerzfeldK	-
10a	Kazdağ	Taht	-	G.H.	2215	Adana	-
b-c	Örtülü	Taht	-	G.H.	5600	G.Antep	-
d	Kargamış	Taht	Yunus M.	G.H.	-	-	-
11a	İsrahiye	Taht	-	G.H.	-	-	-
b	Maraş	Taht	-	G.H.	90	Tiflis	-
c,d	Maraş	Taht	-	G.H.	7715	İstanbul	-
12a-b	Maraş	Taht	-	G.H.	7694	İstanbul	-
c	Maraş	Taht	-	G.H.	1756	Adana	-
d	Maraş	Taht	-	G.H.	1723	Adana	-

13a	Maraş	Taht	-	G.H.	215	Maraş	-
b-c	Maraş	Taht	-	G.H.	7785	İstanbul	-
d	Maraş	Taht	-	G.H.	1040	Maraş	-
14a	Maraş	Taht	-	G.H.	1040	Maraş	-
b	Zincirli	Taht	J.Yapısı	G.H.	3625	Berlin	-
c	Keşlik	Taht	-	G/Fri.	1181	Niğde	ÇINAROĞLU 1989, Fig.III/1.
d	Sakçagözü	Sandalye	Yüzey	G.H.	1806	AAMM	-
15a	Tell Fredje	Taht	-	G.H.	-	-	-
b	Çapalı	Taht	-	G.H.	306	G.Antep	-
c	Maraş	Taht	-	G.H.	-	-	-
d	Maraş	Taht	-	G.H.	214	Maraş	-
16a	Maraş	Taht	-	G.H.	1722	Adana	-
b	Kargamış	Taht	Yunus M.	G.H.	-	British M	-
c	Karatepe	Taht	Kale Kapısı	G.H.	-	Yerinde	-
d	Maraş	Taht	-	G.H.	7773	İstanbul	-
17a	Zincirli	Taht	Hibni I	G.H.	2995	Berlin	-
b	Kargamış	Taht	-	G.H.	-	AAMM	-
b-c	İsrahiye	Taht	-	G.H.	-	G.Antep	-
18a	Ain Dara	Taht	-	G.H.	-	-	-
b	Maraş	Taht	-	G.H.	1758	Adana	-
c	Kızıldağ	Taht	-	G.H.	-	-	-
d	Karatepe	Taht	Kale Kapısı	G.H.	-	Yerinde	-
19a	Karatepe	Taht Bas.	Kale Kapısı	G.H.	-	Yerinde	-
b	Kargamış	Taht Bas.	Yunus M.	G.H.	-	-	-
c	Ördekburnu	Taht Bas.	-	G.H.	7696	İstanbul	-
d-e	Maraş	Taht Bas.	-	G.H.	7694	İstanbul	-
f	Maraş	Taht Bas.	-	G.H.	-	-	-
g	Zincirli	Taht Bas.	J.Yapısı	G.H.	3625	Berlin	-
h	Zincirli	Taht Bas.	Hilani I	G.H.	2995	Berlin	-
ı	Maraş	Taht Bas.	-	G.H.	1723	Adana	-
l	Zincirli	Taht Bas.	Hilani IV	G.H.	2817	Berlin	-
j	Zincirli	Taht Bas.	Hilani III	G.H.	7797	İstanbul	-
k	Karatepe	Taht Bas.	G.Batı Kap.	G.H.	-	Yerinde	-
l	Kargamış	Taht Bas.	Uzun Duvar	G.H.	10075	AAMM	-
20a	Tell Halaf	Taht Bas.	-	G.H.	-	Halep	-
b-c	Maraş	Taht Bas.	-	G.H.	229	Maraş	-
d	Malatya	Taht Bas.	-	G.H.	12246	AAMM	-

e	Till Barsıp	Taht Bas.	-	G.H.	-	-	-
f	Malatya	Taht Bas.	-	G.H.	10304	AAMM	-
g	Tell Halaf	Taht Bas.	-	G.H.	-	Berlin	-
h-ı	Tell Fredje	Taht Bas.	-	G.H.	-	-	-
ı-j	Dicle	Taht Bas.	-	G.H.	-	HerzfeldK	-
k	Kargamış	Taht Bas.	Yunus M.	G.H.	-	British M	-
l	Darende	Taht Bas.	-	G.H.	-	AAMM	-
m-n	İslahiye	Taht Bas.	-	G.H.	-	G.Antep	-
21a	Karatepe	Masa	G.Batı Kap.	G.H.	-	Yerinde	-
b	Kargamış	Masa	Su Kapısı	G.H.	123	AAMM	-
c	Malatya	Masa	-	G.H.	12246	AAMM	-
d	Maraş	Masa	-	G.H.	-	-	-
e	Maraş	Masa	-	G.H.	91.43.2	New York	-
f	Maraş	Masa	-	G.H.	229	Maraş	-
22a	Maraş	Masa	-	G.H.	7694	İstanbul	-
b	Maraş	Masa	-	G.H.	1723	Adana	-
c	Maraş	Masa	-	G.H.	7785	İstanbul	-
d	Maraş	Masa	-	G.H.	1040	Maraş	-
e	Maraş	Masa	-	G.H.	-	Berlin	-
f	Maraş	Masa	-	G.H.	91.34.1	New York	-
23a	Tell Fredje	Masa	-	G.H.	-	-	-
b	Tell Rifa'at	Masa	II.	G.H.	-	-	-
c	Ördekburnu	Masa	-	G.H.	7696	İstanbul	-
d	Zincirli	Masa	Kale Kapısı	G.H.	7779	İstanbul	-
e	Dicle	Masa	-	G.H.	-	HerzfeldK	-
24a	Çapalı	Masa	-	G.H.	306	G.Antep	-
b	Zincirli	Masa	J.Kapısı	G.H.	3625	Berlin	-
c	Karaburçlu	Masa	-	G.H.	7729	İstanbul	-
d	Sakçagözü	Masa	Yüzey	G.H.	1806	AAMM	-
e	Zincirli	Masa	Hilani I	G.H.	2995	Berlin	-
f	Till Barsıp	Masa	-	G.H.	-	-	-
25a	Maraş	Masa	-	G.H.	7715	İstanbul	-
b	İslahiye	Masa	-	G.H.	-	G.Antep	-
c	Örtülü	Masa	-	G.H.	5600	G.Antep	-
d-e	Tell Halaf	Masa	-	G.H.	-	Berlin	-
f	Maraş	Masa	-	G.H.	1756	Adana	-

26a	Maraş	Masa	-	G.H.	89	Tiflis	-
b	Söğürtü	Masa	-	G.H.	1983	Adana	-
c	Maraş	Masa	-	G.H.	7773	İstanbul	-
d	Maraş	Masa	-	G.H.	-	-	-
e	Maraş	Masa	-	G.H.	-	-	-
f	Maraş	Masa	-	G.H.	215	Maraş	-
27a	Maraş	Masa	-	G.H.	1758	Adana	-
b	Karatepe	Masa	G.Batı Kap.	G.H.	-	Yerinde	-
c	İslahiye	Masa	-	G.H.	-	G.Antep	-
d	Maraş	Masa	-	G.H.	214	Maraş	-
e	Karatepe	Servis Mas	G.Batı Kap.	G.H.	-	Yerinde	-
28a-b	-	Taht	-	Urartu	-	-	-
c	Toprakkale	Taht	-	Urartu	-	-	-
d	-	Taht	-	Urartu	-	-	ÇİLİNGİROĞLU 1984, Lev.XII.
29a	Karmir Blur	Taht	-	Urartu	-	Erivan	-
b	-	Taht	-	Urartu	-	-	-
c	-	Taht	-	Urartu	-	Nevşehir	-
d	-	Taht	-	Urartu	-	Van	R.ÇAVUŞOĞLU
30a	-	Taht	-	Urartu	-	Van	R.ÇAVUŞOĞLU
b	-	Taht	-	Urartu	-	Adana	TAŞYÜREK 1975, Fig.4.
31	-	Rekonst.	-	Urartu	-	-	BARNETT 1950, Fig.22.
32	-	Rekonst.	-	Urartu	-	-	RIEMSCHNEIDER 1966, Fig.17.
33a	Karmir Blur	Taht Bas.	-	Urartu	-	Erivan	-
b	-	Taht Bas.	-	Urartu	-	-	ÇİLİNGİROĞLU, op.cit., Lev.XII.
c	Toprakkale	Taht Bas.	-	Urartu	-	-	-
34a	-	Masa	-	Urartu	-	Van	R.ÇAVUŞOĞLU
b	Adilcevaz	Masa	-	Urartu	1708	Munich	İŞİK, C. 1986a, Şek.7
c	-	Masa	-	Urartu	-	Adana	İbid, Şek.5
35a	-	Masa	-	Urartu	-	-	İbid, Şek.6.
b	-	Masa	-	Urartu	73.8.18	Van	İŞİK 1986b, Şek.4a.
c	-	Masa	-	Urartu	1366	Adana	İŞİK, op.cit. Şek.18.
d	-	Masa	-	Urartu	280.72	Münich	İbid, Şek.30.
36a	-	Masa	-	Urartu	71.3.2.	Van	İbid. Şek.22.
b	-	Masa	-	Urartu	-	-	İbid, Şek.13.
c	-	Masa	-	Urartu	-	-	İbid, Şek.24.
d	-	Masa	-	Urartu	-	-	İbid, Şek.25.

37a	-	Masa	-	Urartu	79.12.21	Elazığ	IŞIK,C. 1986b, Şek.3a.
b	-	Masa	-	Urartu	-	-	IŞIK,C. 1986a, Şek.19.
c	-	Masa	-	Urartu	126675	İstanbul	İbid, Şek.20.
d	-	Masa	-	Urartu	1851.5	Adana	İbid, Şek.21.
38a	-	Masa	-	Urartu	78.9.5.	Elazığ	İbid, Şek.23.
b	-	Masa	-	Urartu	-	-	İbid, Şek.25b.
c	-	Masa	-	Urartu	-	-	İbid, Şek.29.
d	-	Masa	-	Urartu	96.71	Münich	İbid, Şek.15.
39a	-	Masa	-	Urartu	277.83	Münich	İbid, Şek.31.
b	-	Masa	-	Urartu	76.73	Münich	İbid, Şek.10.
c	-	Masa	-	Urartu	-	Nevşehir	-
40a	-	Masa	-	Urartu	76.73	Münich	İbid, Şek.10.
b	-	Masa	-	Urartu	79.71	-	İbid, Şek.8.
c	-	Masa	-	Urartu	-	Tokyo	İbid, Şek.12.
d	-	Masa	-	Urartu	-	Tokyo	İbid, Şek.9.
41a-b	-	Masa	-	Urartu	-	-	İbid, Şek.11.
c	-	Masa	-	Urartu	178.72	Münich	İbid, Şek.14.
d	-	Masa	-	Urartu	-	-	KELLNER 1990, Res.10.
42a	-	Masa	-	Urartu	-	-	IŞIK, op.cit., Şek.19.
b	-	Masa	-	Urartu	-	Münich	İbid, Şek.26.
c	-	Masa	-	Urartu	-	-	İbid, Şek.27.
43a	Midas Kenti	Kabartma	-	Urartu	-	-	AKURGAL 1990, Şek.390d.
b	Gordion	Yatak	MM	Urartu	389	AAMM	YOUNG 1981, Fig.112-113.
44	Gordion	Masa	MM	Urartu	388	AAMM	AKURGAL 1987, Şek.23.
45	Gordion	Bravan	MM	Urartu	-	-	SIMPSON et al 1992, Fig.12.
46	Gordion	Paravan	MM	Urartu	-	-	İbid, Fig.15.
47	Gordion	Rekonst.	P	Urartu	-	-	İbid, Fig.20
48	Larisa	Friz	-	Urartu	-	-	ÅKERSTROM 1966, Lev.29.

VII) LEVHALARIN LİSTESİ

Levha No	Merkez	Eser Adı	Tabaka	Dönem	Env. No.	Müze/ Kol.	ALINDIĞI YER
I a	Kargamış	Orth.	Su Kapısı	G.H.	123	AAMM	ORTHMANN 1971, Lev.21/c
b	Zincirli	Orth.	Hilani IV	G.H.	2817	Berlin	WEBER 1921, Res.24
IIa	Zincirli	Orth.	Kale Kapısı	G.H.	7779	İstanbul	BITTEL 1976, Res.299.
b	Zincirli	Orth.	Kale Kapısı	G.H.	2652	Berlin	ORTHMANN, op.cit., Lev.49/e.
IIIa	Till Barsip	Stel	-	G.H.	-	-	İbid, Lev.54/e.
b	Malatya	Orth.	-	G.H.	12246	AAMM	DARGA 1992, Res.249.
IVa-b	Tell Halaf	Heykel	-	G.H.	-	Berlin	von OPENHEIM 1955, Lev.1-5.
c	Tell Halaf	Orth.	-	G.H.	-	New York-	İbid, Lev.98.
V a	Tell Halaf	Heykel	-	G.H.	-	Halep	İbid, Lev.6-9.
b	Tell Fredje	Stel	-	G.H.	-	-	ORTHMANN, op.cit., Lev.7/c.
VIa	Tell Rifa'at	Stel	II.	G.H.	-	-	WILLIAMS 1961, Lev.XXV/d
b	Tell Halaf	Heykel	-	G.H.	-	Halep	von OPPENHEIM., op.cit., Lev.146-148
VIIa	Maraş	Stel	-	G.H.	19222	Paris	DARGA 1992, Res.303A
b	Tell Tainat	Kabartma	Avlu	G.H.	1260	Chicago	KYRIELEIS 1969, Lev.13/4
VIIIa	Malatya	Stel	-	G.H.	10304	AAMM	KULAÇOĞLU 1992, Fig.149.
b	Karaburulu	Stel	-	G.H.	7729	İstanbul	DARGA, op.cit., Res.299.
IXa	Kargamış	Orth.	Merasım K.	G.H.	141	AAMM	BITTEL 1976, Fig.289.
b	Kargamış	Orth.	Uzun Duvar	G.H.	10075	AAMM	ORTHMANN, op.cit.Lev.24/b
Xa-b	Kargamış	Orth.	Uzun Duvar	G.H.	10075	AAMM	ORTHMANN, loc.cit.
XIa	Maraş	Stel	-	G.H.	60.1156	Boston	İbid, Lev.48/e.
b	Maraş	Stel	-	G.H.	-	-	GARSTANG 1929, Lev.42.
XIIa	Ördekburnu	Stel	-	G.H.	7696	İstanbul	DARGA 1992, Res.307.
b	Maraş	Orth.	-	G.H.	91.34.2	New York	ORTHMANN, op.cit.Lev.46/d.
XIIIa	Zincirli	Stel	Kale Kapısı	G.H.	2649	Berlin	İbid, Lev.59/c
b	Maraş	Stel	-	G.H.	229	Maraş	KALAÇ 1964, Lev.9/a.
XIVa	Malatya	Stel	-	G.H.	-	AAMM	ORTHMANN, op.cit.Lev.6/a
b	Ancuzköy	Stel	-	G.H.	-	-	İbid, Lev.5/g
XVa	Dicle	Pyxis	-	G.H.	-	HerzfeldK	İbid, Lev.70/f.
b	Kazdağ	Stel	-	G.H.	2215	Adana	YALGIN 1940, Fig.13.
XVIa	Örtülü	Stel	-	G.H.	5600	G.Antep	TEMİZSOY et al 1989, Fig.56.
b	Kargamış	Stel	Yunus M.	G.H.	-	-	WOOLLEY 1939/40, Lev.3/4
XVIIa	Gözlühöyük	Stel	-	G.H.	-	G.Antep	TEMİZSOY, op.cit., Res.52.
b	Maraş	Stel	-	G.H.	90	Tiflis	PRZEWORSKI-ZACHAROV 1934, Lev.27/2.

XVIIIa	Maraş	Stel	-	G.H.	7715	İstanbul	PRZEWORSKI 1936, Lev. VIII/2.
b	Maraş	Stel	-	G.H.	1756	Adana	AKURGAL 1949, Lev. 42/a.
XIXa	Maraş	Stel	-	G.H.	1723	Adana	PRZEWORSKI, op.cit. Lev. 10/3
b	Maraş	Stel	-	G.H.	215	Maraş	DARGA, op.cit., Res. 305.
XXa	Maraş	Stel	-	G.H.	7785	İstanbul	AKURGAL 1968, Lev. 28.
b	Maraş	Stel	-	G.H.	1967.1040	Maraş	DARGA, op.cit., Res. 306.
XXIa	Zincirli	Madalyon	J Yapısı	G.H.	3625	Berlin	NAUMANN 1948, Fig. 43.
b	Keşlik	Stel	-	m5730	1981-1181	Niğde	ÇINAROĞLU 1986, Lev. IV.
XXIIa	Sakçagözü	Orth.	Yüzey	G.H.	1806	AAMM	ORTHMANN 1971, Lev. 51/f
b	Maraş	Stel	-	G.H.	1755	Adana	DARGA 1992, Res. 302.
XXIIIa	Çapalı	Stel	-	G.H.	306	G. Antep	ORTHMANN, op.cit. Lev. 5/f.
b	Maraş	Stel	-	G.H.	-	-	İbid, Lev. 45/f.
XXIVa	Maraş	Stel	-	G.H.	214	Maraş	DARGA, op.cit., Res. 300
b	Maraş	Stel	-	G.H.	1722	Adana	ORTHMANN, op.cit., Lev. 46/e.
c	Kargamış	Stel	Yunus M.	G.H.	-	Londra	İbid, Lev. 37/1.
XXVa-b	Karatepe	Stel	Güneybatı K	G.H.	-	Yerinde	USSISHKIN 1969, Lev. XVI/b
XXVIa	Maraş	Stel	-	G.H.	7773	İstanbul	PRZEWORSKI 1936, Lev. 10/1.
b	Zincirli	Stel	Hilani I	G.H.	-	Berlin	DARGA, op.cit., Res. 279.
XXVIIa	Kargamış	Heykel	Hilani I	G.H.	158	AAMM	ORTHMANN, op.cit., Lev. 36/e.
b	Kargamış	Heykel	-	G.H.	-	AAMM	DARGA 1992, Res. 232.
XXVIIIa	İslahiye	Stel	-	G.H.	-	G. Antep	TEMİZSOY et a 1989, s. 52.
b	Kargamış	Heykel	Kral Kapısı	G.H.	92	AAMM	WOOLLEY 1922 (1952), Lev. 47/a
XXIXa	Aın Dara	Orth.	Mabet	G.H.	-	-	ORTHMANN 1971, Lev. 5/a
b	Maraş	Stel	-	G.H.	1758	Adana	İbid, Lev. 47/e.
XXXa-b	Kızıldağ	Kaya Kab.	-	G.H.	-	-	ALP 1974, Fig. 7-8.
XXXIa	Karatepe	Orth.	Kale Kapısı	G.H.	-	Yerinde	MATHIAE 1963, Lev. 5.
b	Zincirli	Orth.	Hilani III	G.H.	7797	İstanbul	KYRIELEIS 1969, Lev. 10/2.
XXXIIa	Maraş	Stel	-	G.H.	-	Berlin	PRZEWORSKI 1936, Lev. X/5.
b	Maraş	Stel	-	G.H.	91.34.1	New York	ORTHMANN, op.cit., Lev. 45/g.
XXXIIIa	Maraş	Stel	-	G.H.	89	Tiflis	İbid, Lev. 45/d
b	Söğütlü	Stel	-	G.H.	1983	Adana	İbid, Lev. 52/b
XXXIVa	Karmir Blur	Madalyon	-	Urartu	-	Eriwan	PIOTRIVSKII [1970] Res. 85.
b	-	Kemer	-	Urartu	-	Adana	TAŞYÜREK 1975, Res. 21.
XXXVa	-	Adak Lev.	-	Urartu	-	Münich	KELLNER 1976, No: 52.
b	-	Adak Lev.	-	Urartu	-	Adana	TAŞYÜREK 1977, Res. 8.
XXXVIa	Giyimli	Adak Lev.	-	Urartu	-	-	KELLNER 1986, Lev. 120. Fig. 3
b	Giyimli	Adak Lev.	-	Urartu	-	Münich	KELLNER 1976, No. 47.

XXXVIIa	Gıymımlı	Adak Lev.	-	Urartu	-	-	KELLNER 1990, Res.10,12.
b	Toprakkale	Madalyon	-	Urartu	-	-	BARNETT 1960, Fig.18.
XXXVIIIa	Toprakkale	-	-	Urartu	-	-	-
b	Toprakkale	Figür	-	Urartu	-	-	BARNETT 1950, Lev.XVIII/3.
XXXIXa	-	Figür	-	Urartu	-	-	BARNETT 1954, Lev.III/1.
b	-	Mühür	-	Urartu	-	-	IŞIK,C. 1986a, Şek.24.
XL	a	-	Mühür	-	Urartu	79.12.21 Elazığ	IŞIK,C. 1986b, Şek.3a.
b	-	-	Mühür	-	Urartu	-	IŞIK,C. 1986a, Şek.19
XLI	a	-	Mühür	-	Urartu	78.9.5 Elazığ	İbid, Şek.23.
b	Toprakkale	Figür	-	Urartu	-	-	İbid, Lev.III/2.
XLII	a	Toprakkale	Figür	-	Urartu	-	BARNETT 1950, Lev.XVIII/1
b	Toprakkale	Figür	-	Urartu	-	-	İbid, Lev.XVIII/2.
XLIIIa	-	Stel	-	Erk.KI	1136	İstanbul	PFUHL-MÖBIUS 1977, Lev.I/1
b	Ödemiş/İzm.	Stel	-	Erk.KI	4338	İstanbul	İbid, Lev.II/6
XLIV	Daskyleton	Stel	-	m500	5763	İstanbul	BORCHHARDT 1968, Lev.50/1
XLV-XLX	Didim	Heykel	-	mö590	-	Londra	AKURGAL 1961a, Res.221,225-228.

-550

HARİTALARIN LİSTESİ

- 1- Geç Hitit Şehir Devletleri'nin Yayılış Alanları DİNÇOL 1982, s.123.
2. Urartu Krallığı'nın Yayılış Alanları, BELLİ 1982, s.141.
3. Frig ve Lidya Devletleri'nin Yayılış Alanları, SEVİN 1982, s.249.

TABLULARIN LİSTESİ

1. Geç Hitit Tasvir Sanatı'nda buluntu merkezlerine göre mobilya tiplerinin gelişimi ve dağılımı.
2. Urartu, Frig, Lidya ve çevre bölgeleri tasvir sanatında buluntu merkezlerine göre mobilya tiplerinin gelişme ve dağılımı.



VIII) LEVHALAR



a

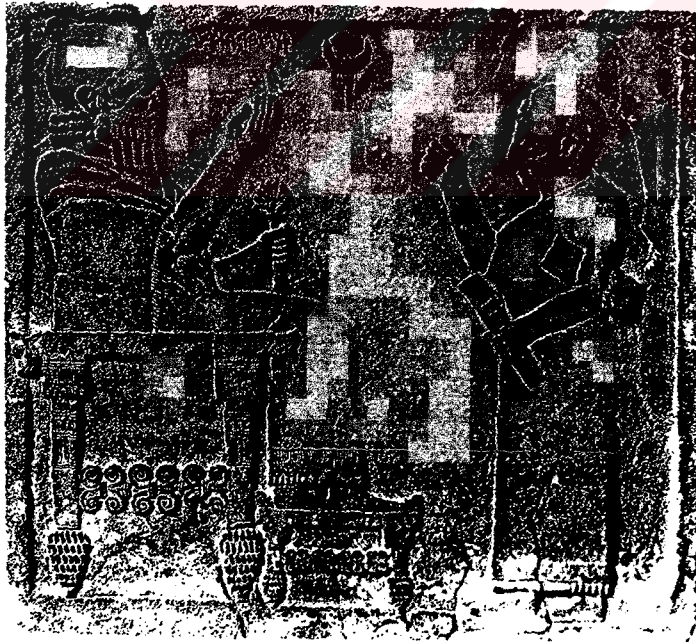

b

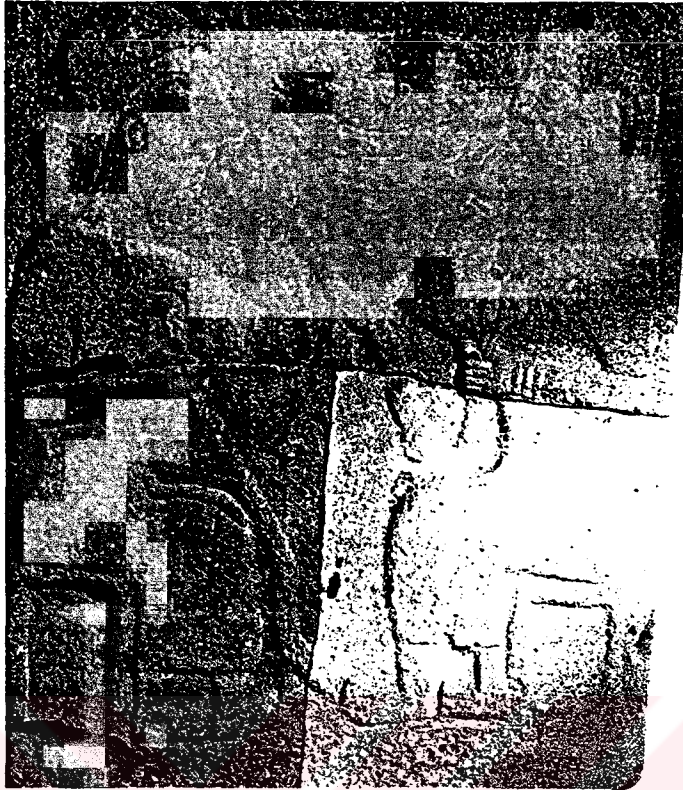

a



b



a

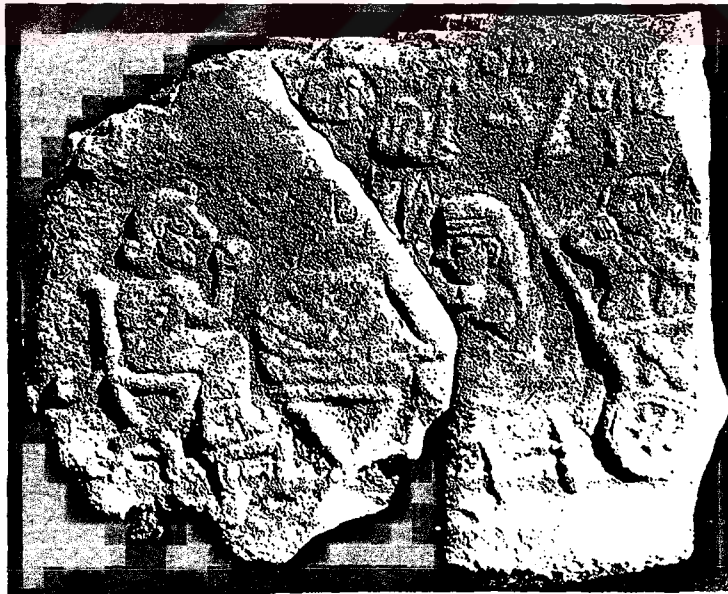

b



a

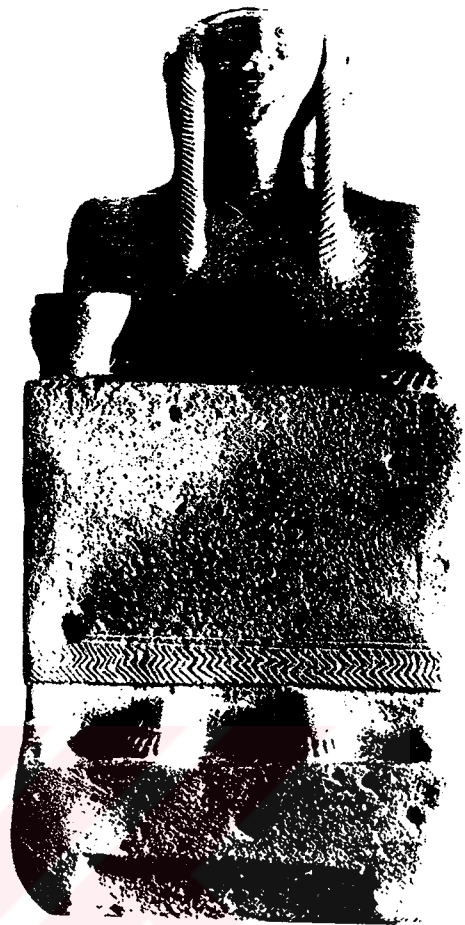

b

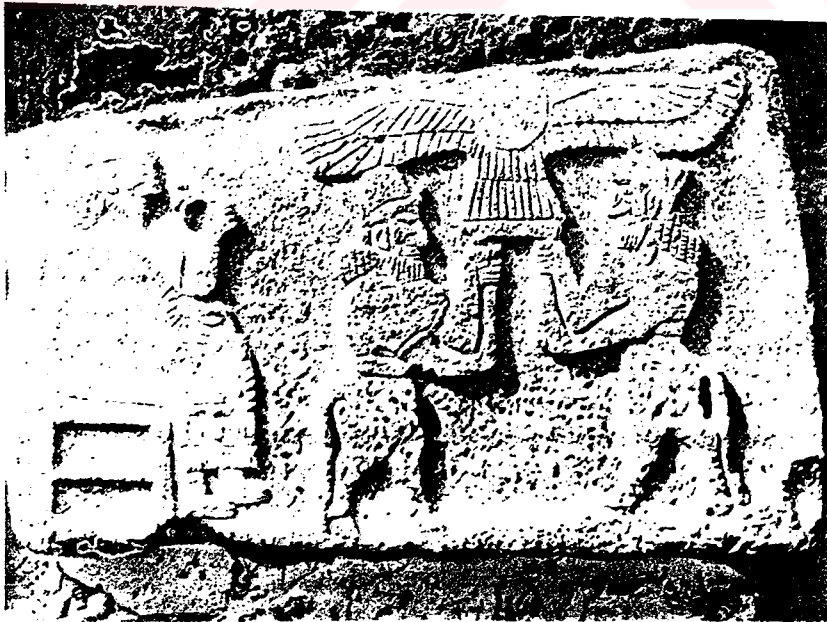

c

LEV.V



a



b



a

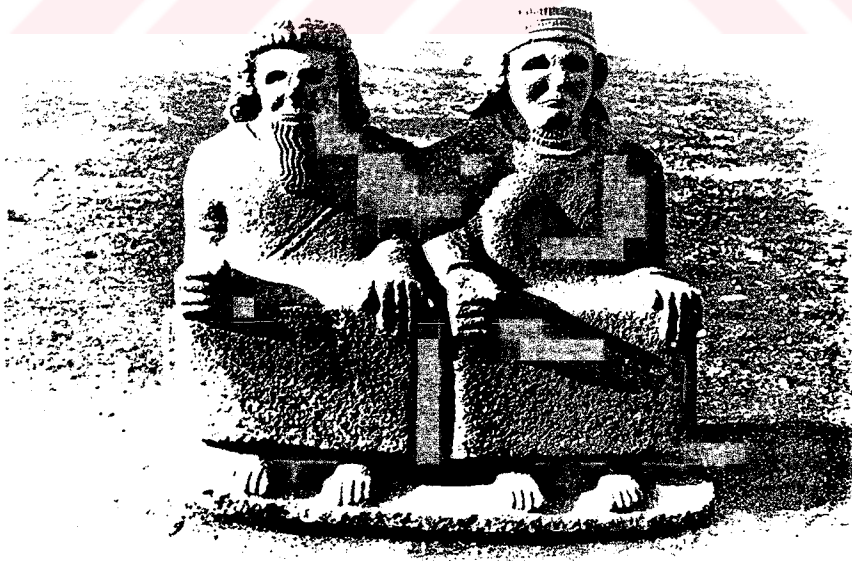

b



a



b

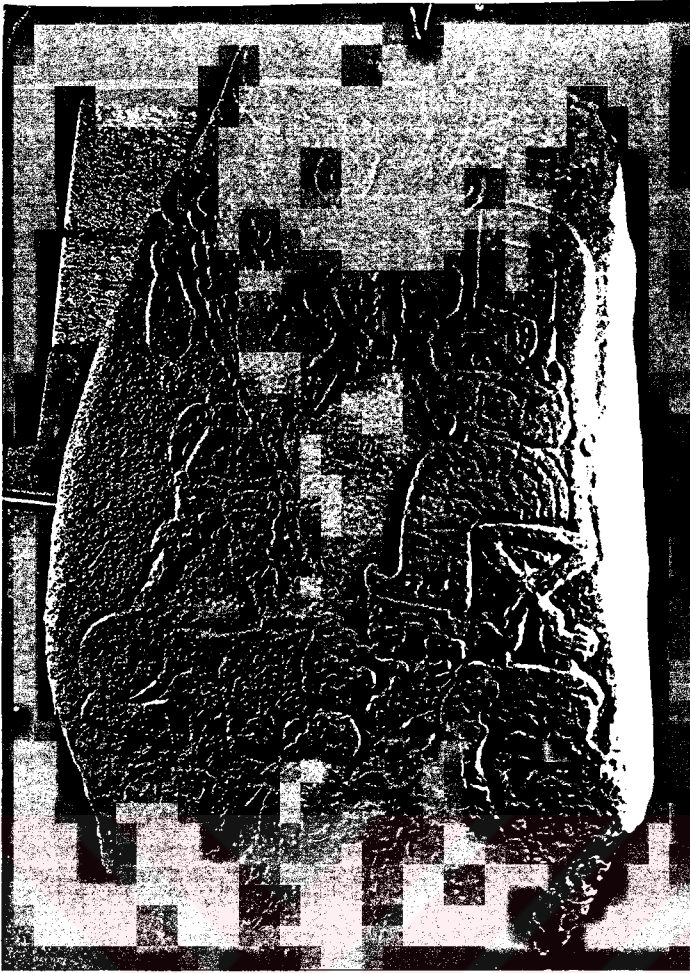

a



b

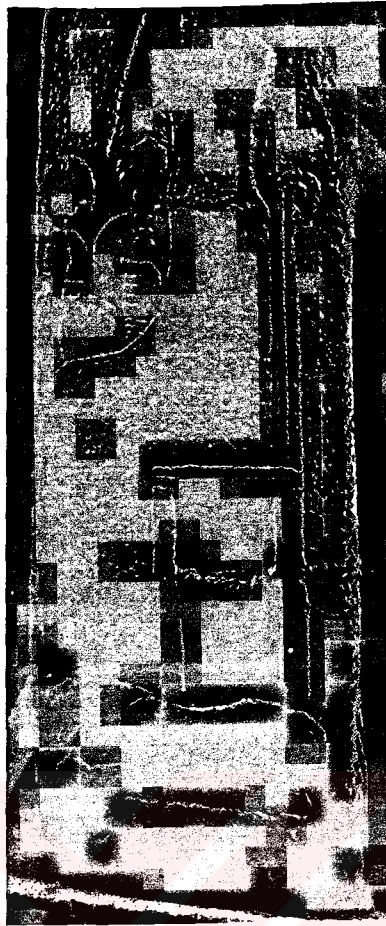

a



b



a

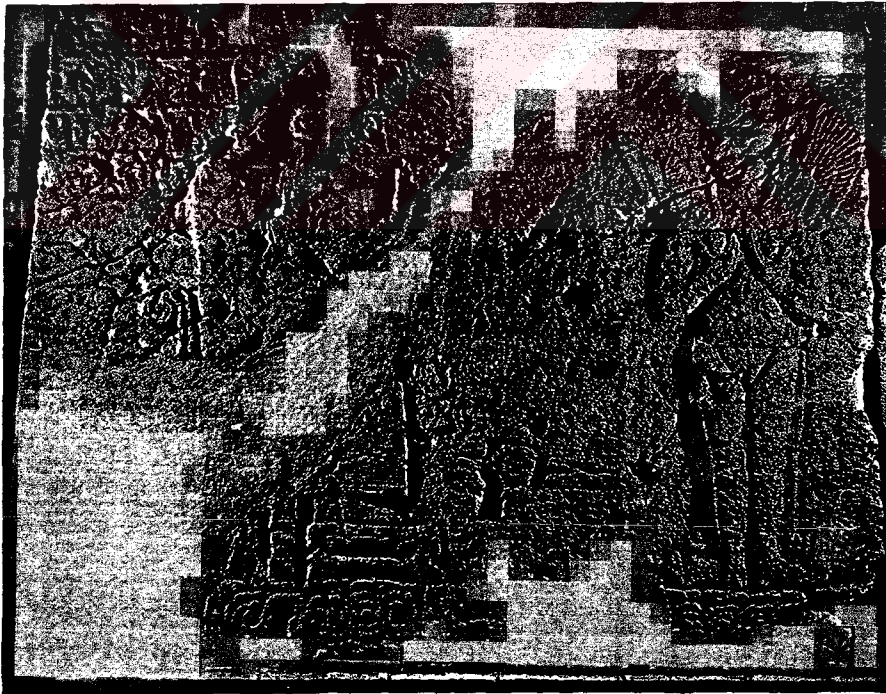

b

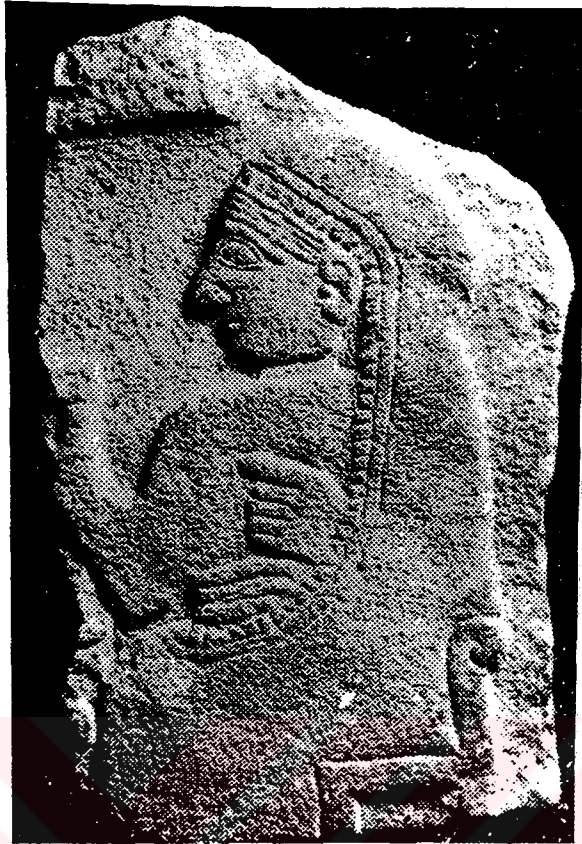

a



b

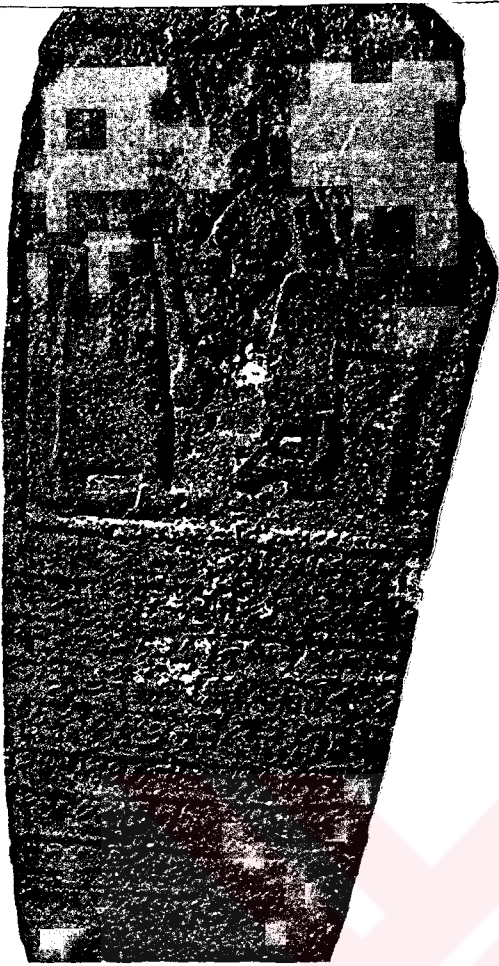

a



b



a

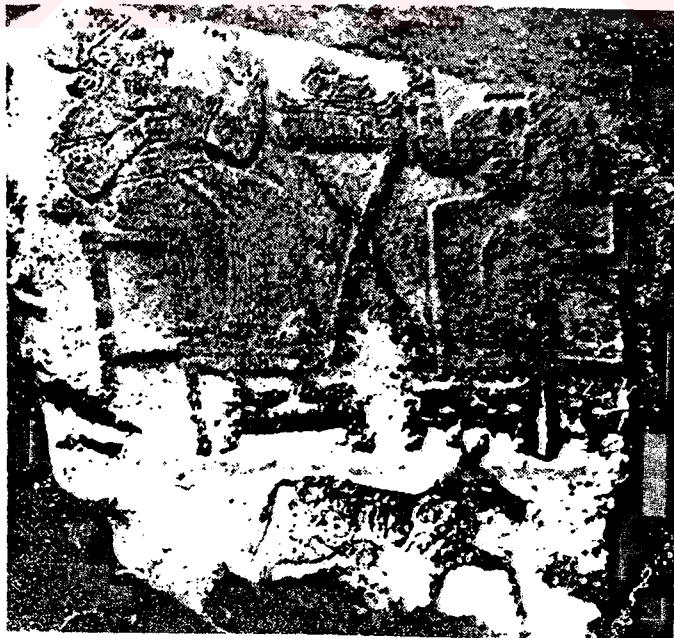

b

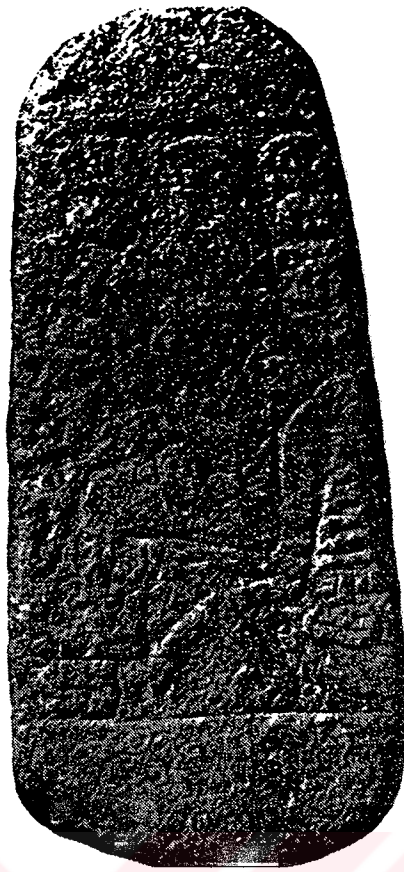

a



b

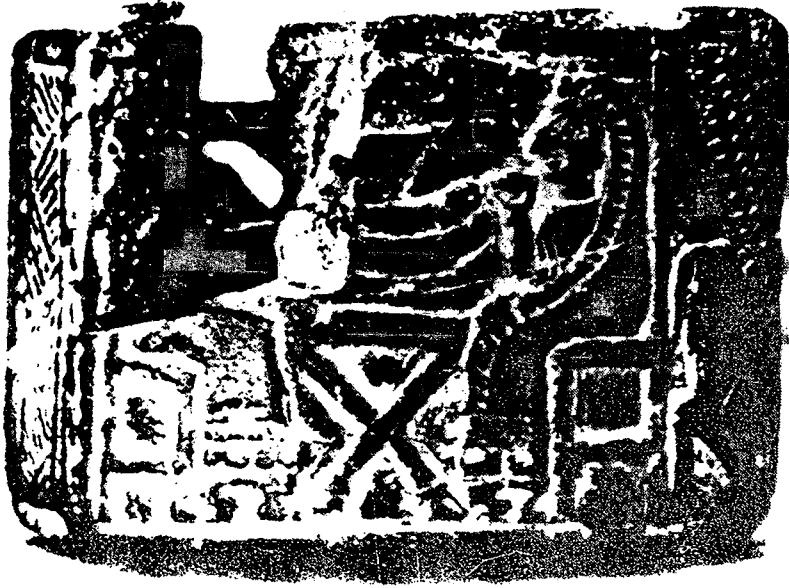

a



b

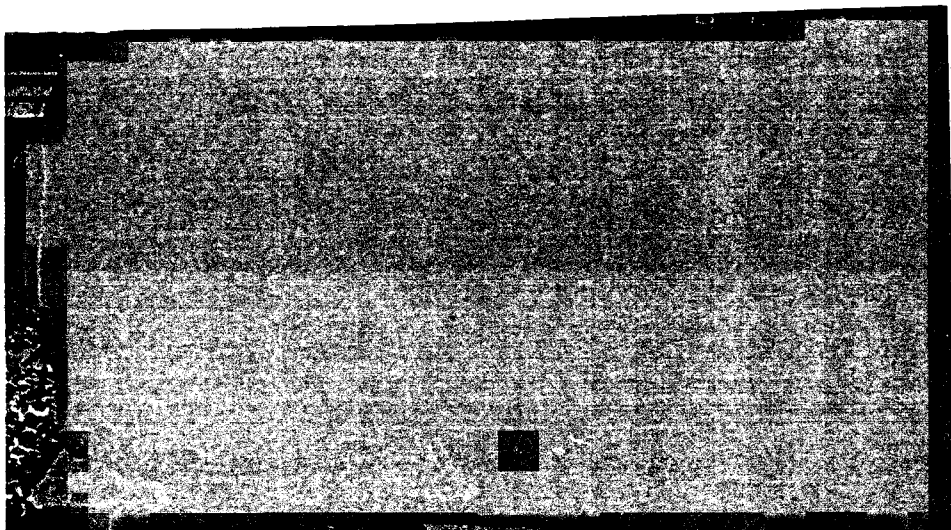

a



b

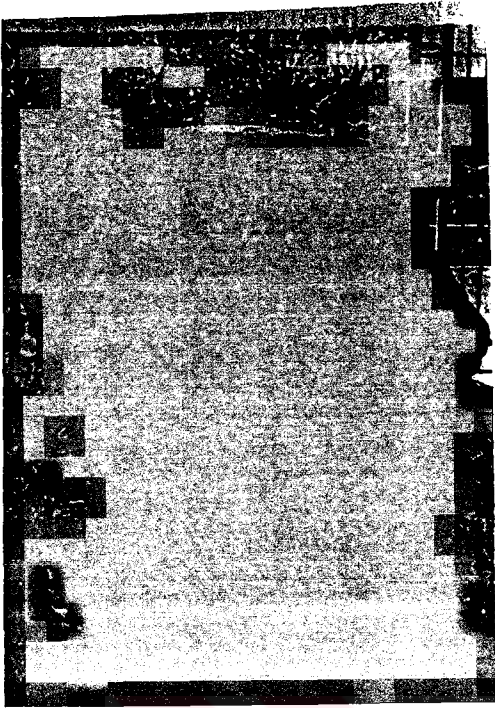

a



b



c



a



b



a



б

LEV.XX



a

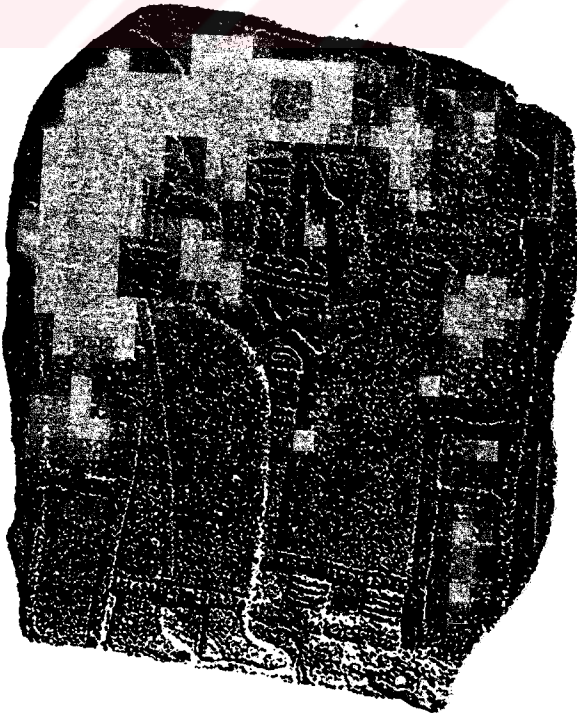

b

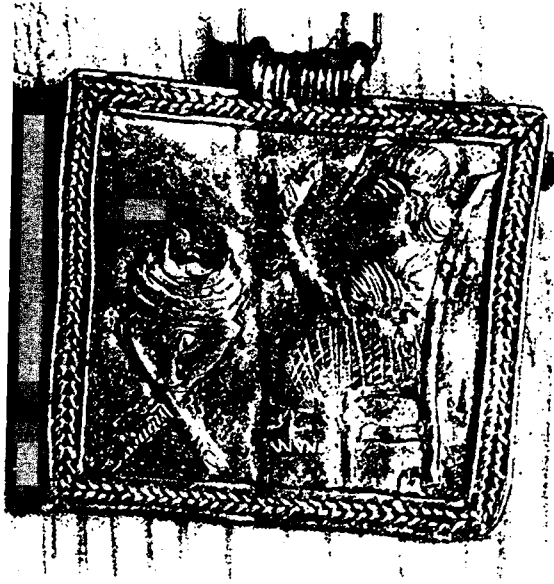

a

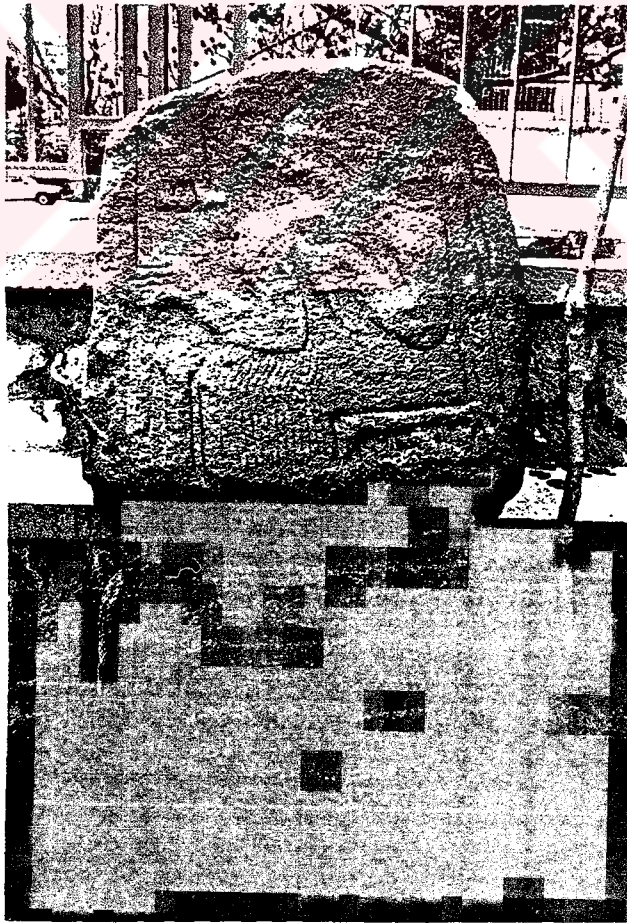

b

LEV.XXII



a



b



a



b



a

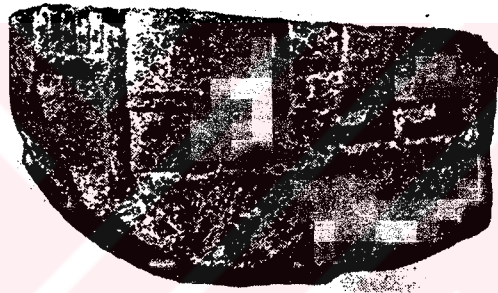

b



c



a

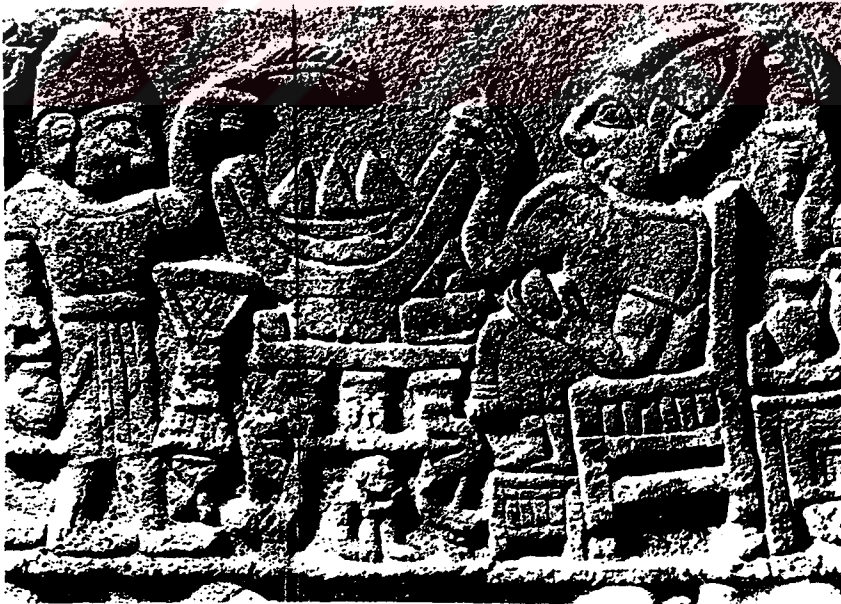

b

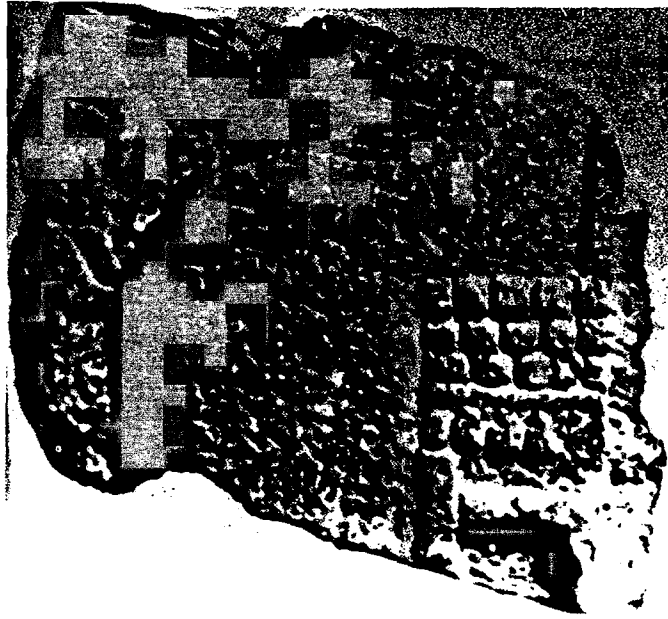

a



b



a



b

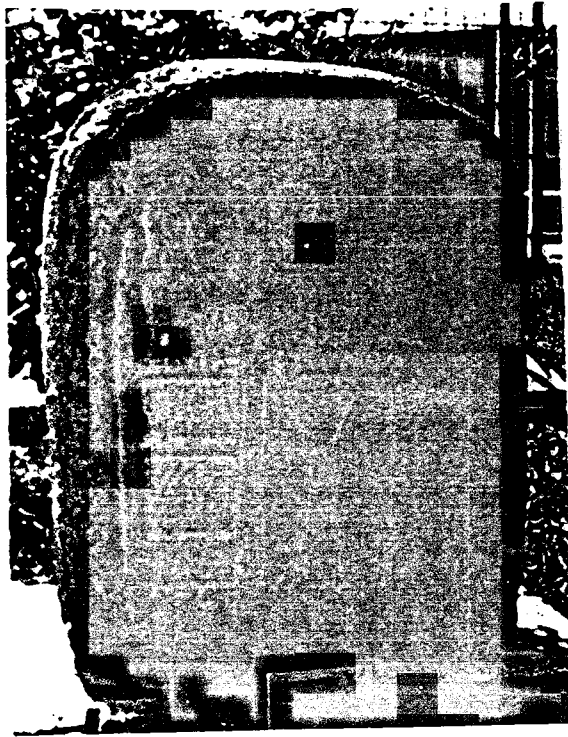

a



b



a



b

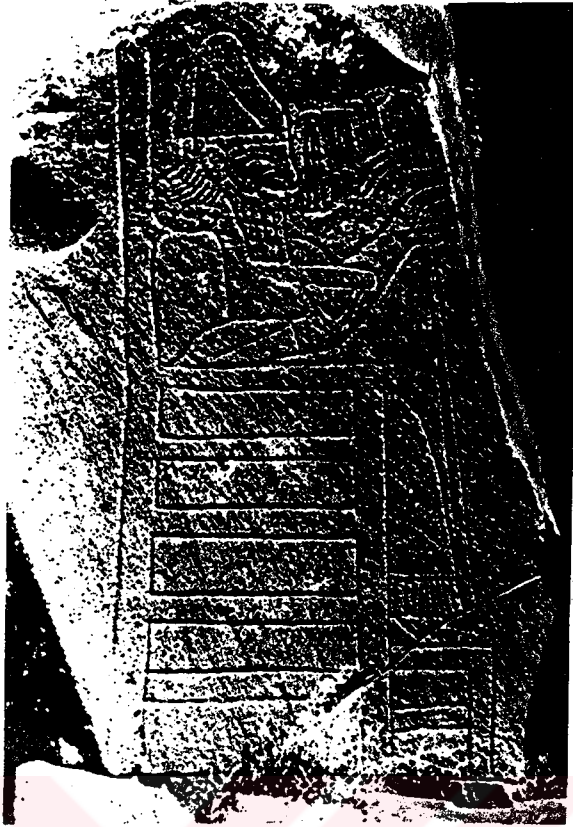

a



b

LEV.XXXI



a

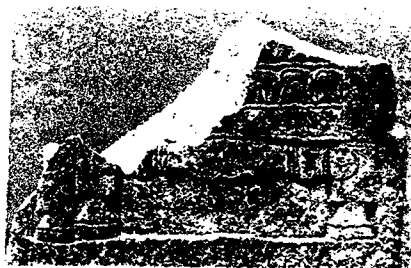

b



a



b



a



b



a

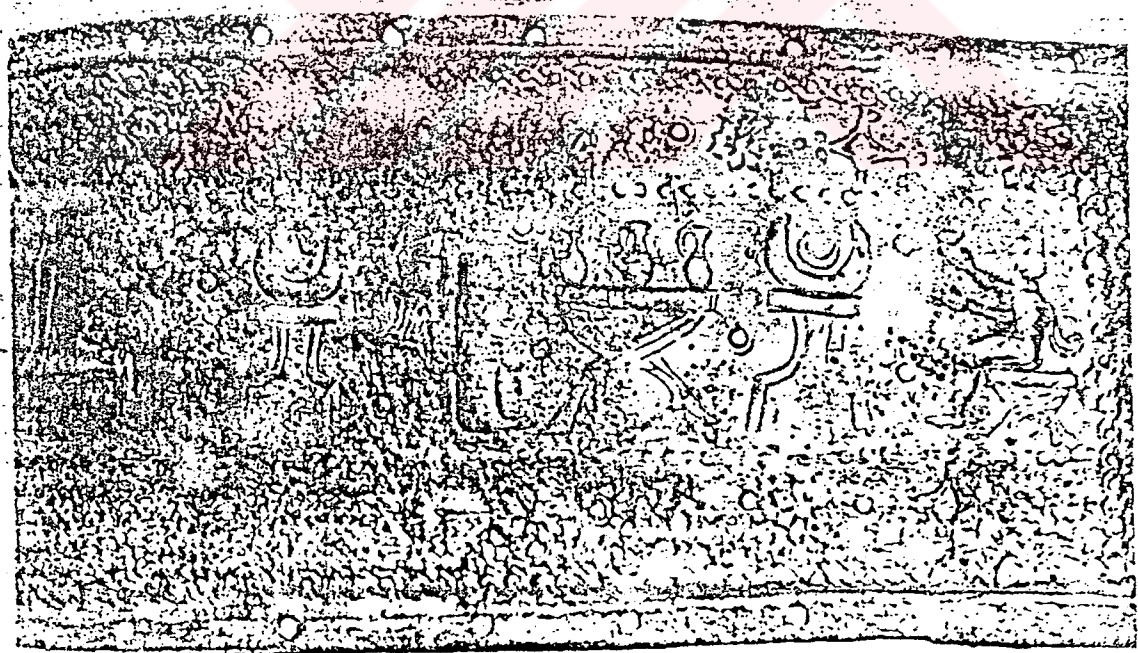

b

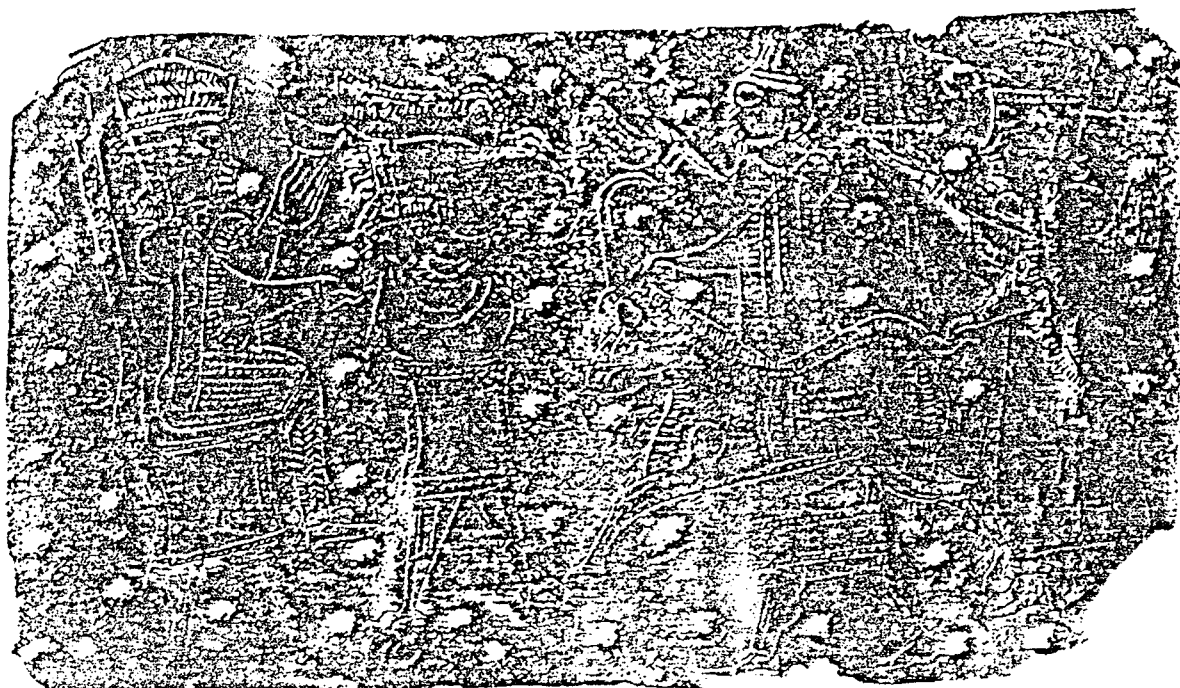

a



b

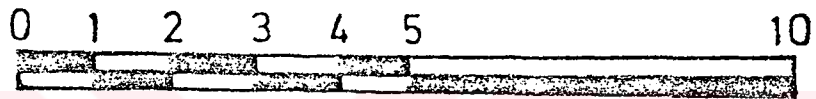
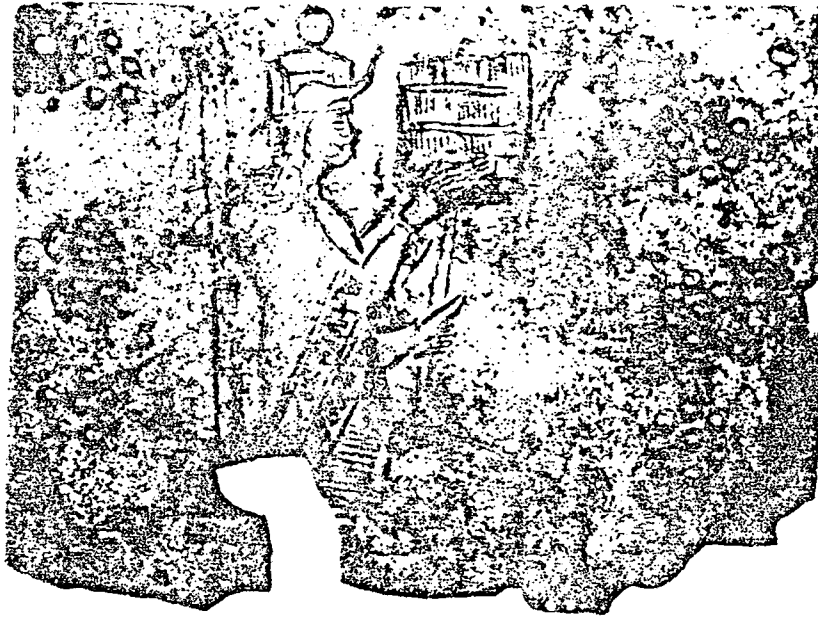

a

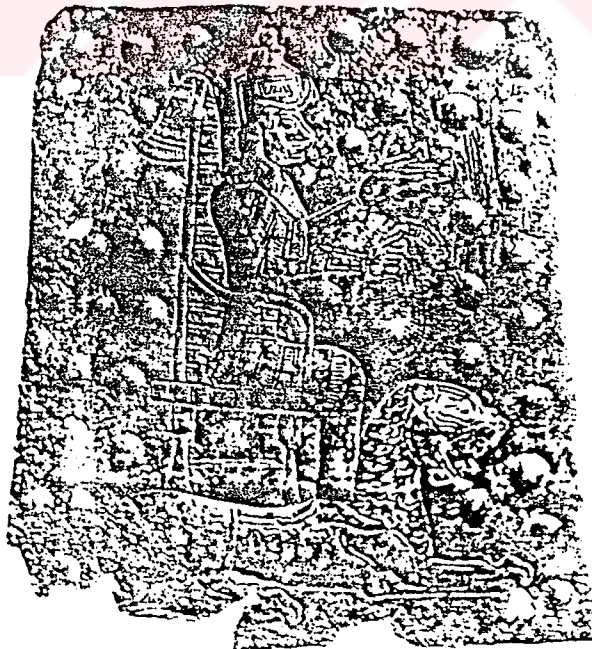

b



a



b



a



b

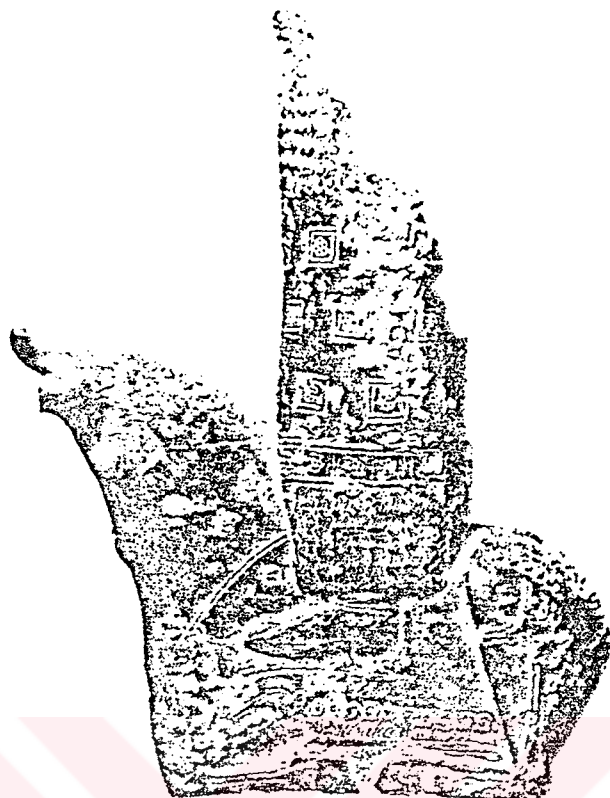

a

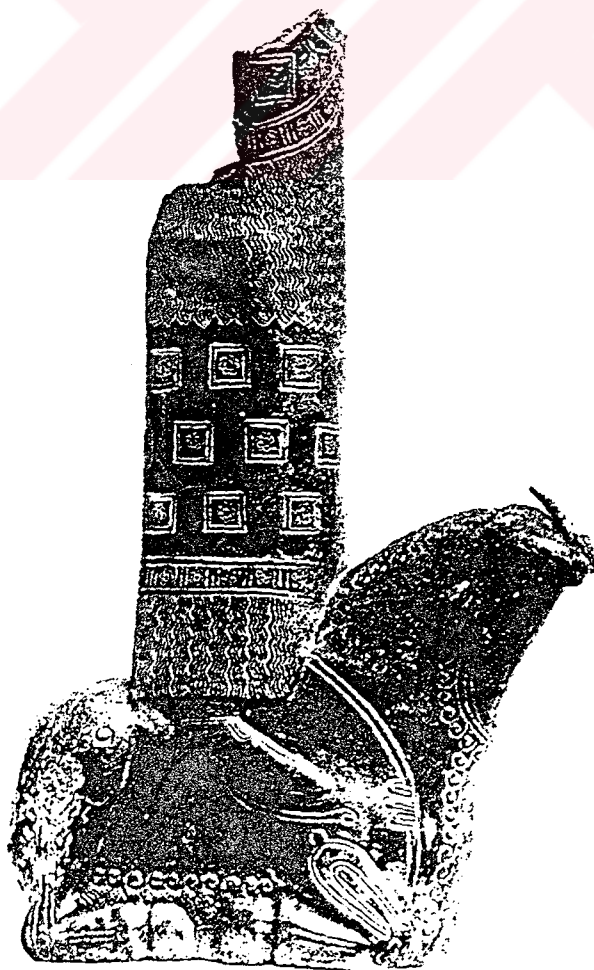

b

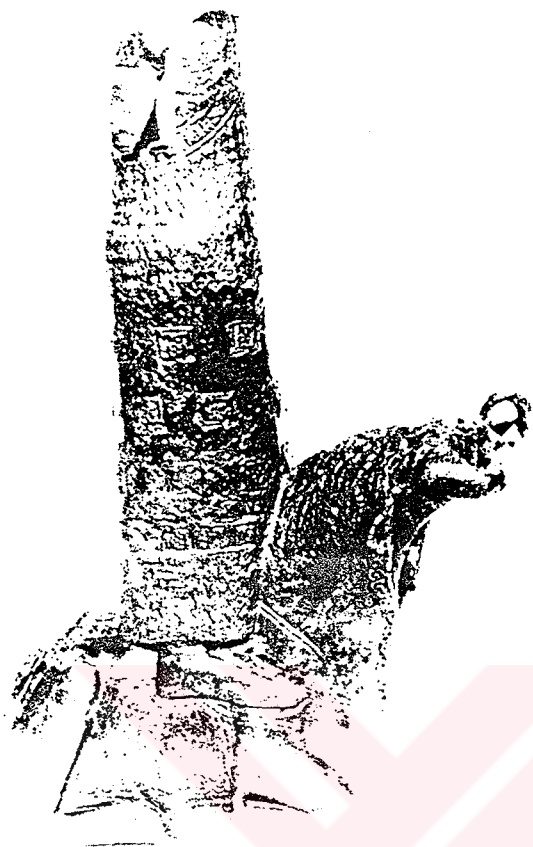

a



b



a



b



a



b

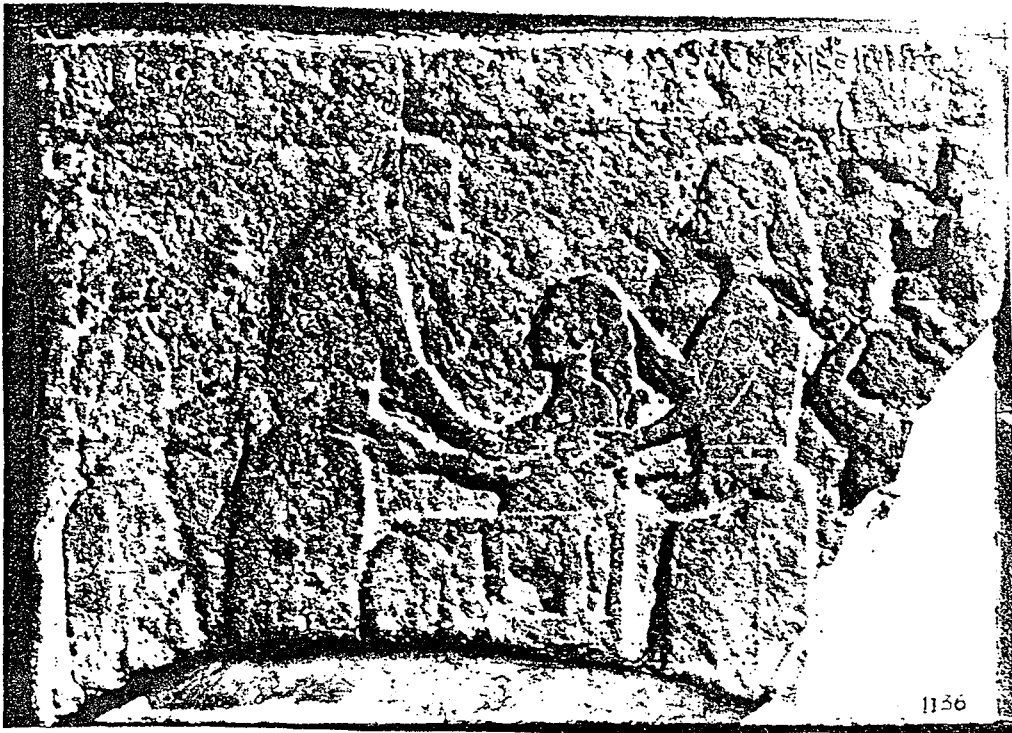

a

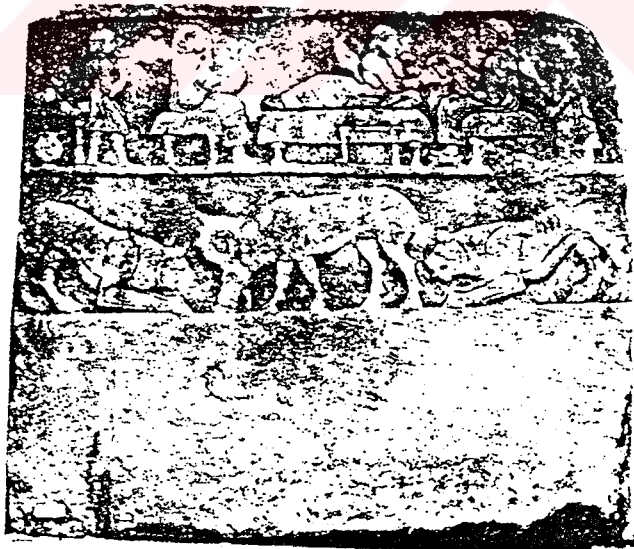

b





LEV. XLVI

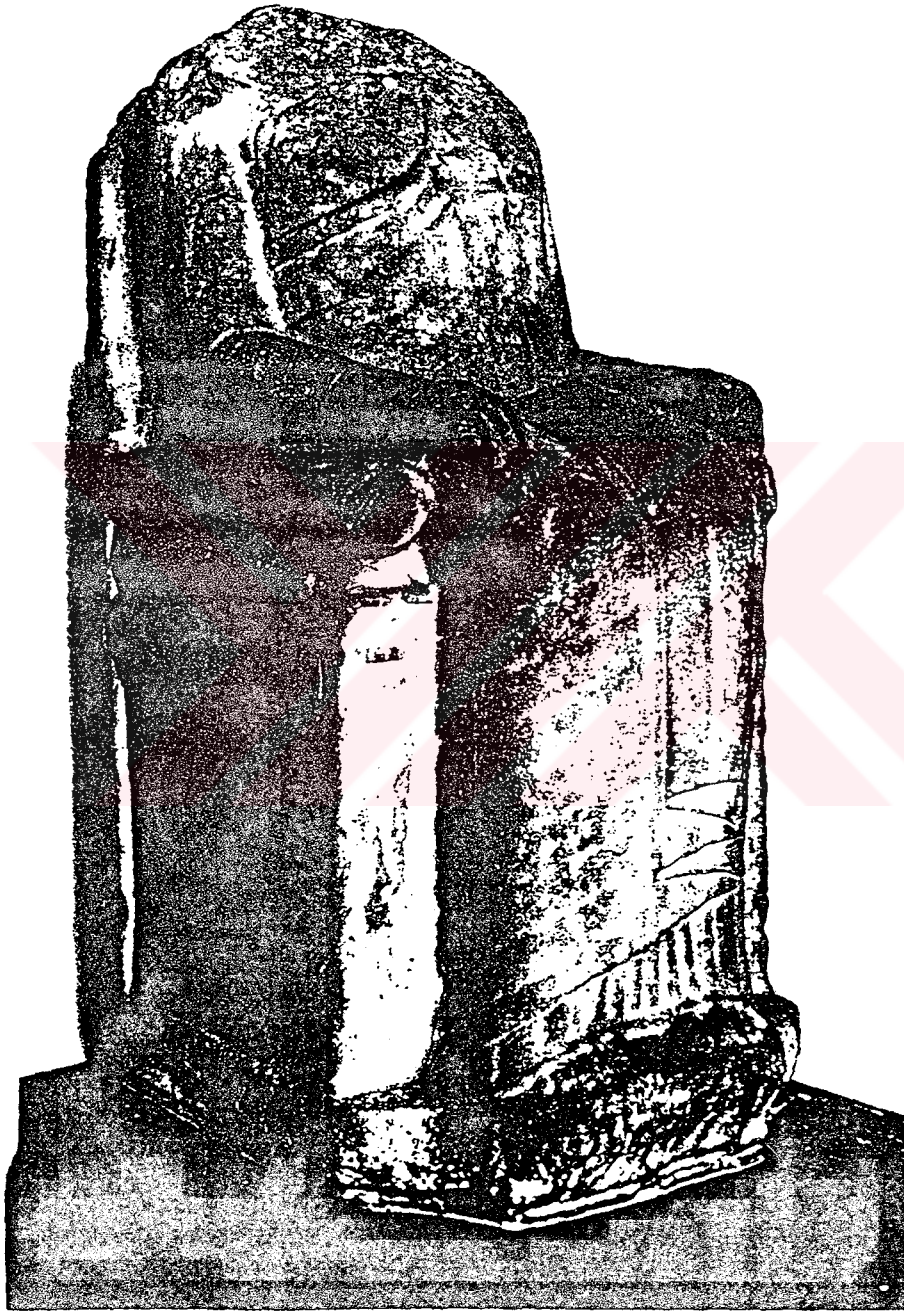

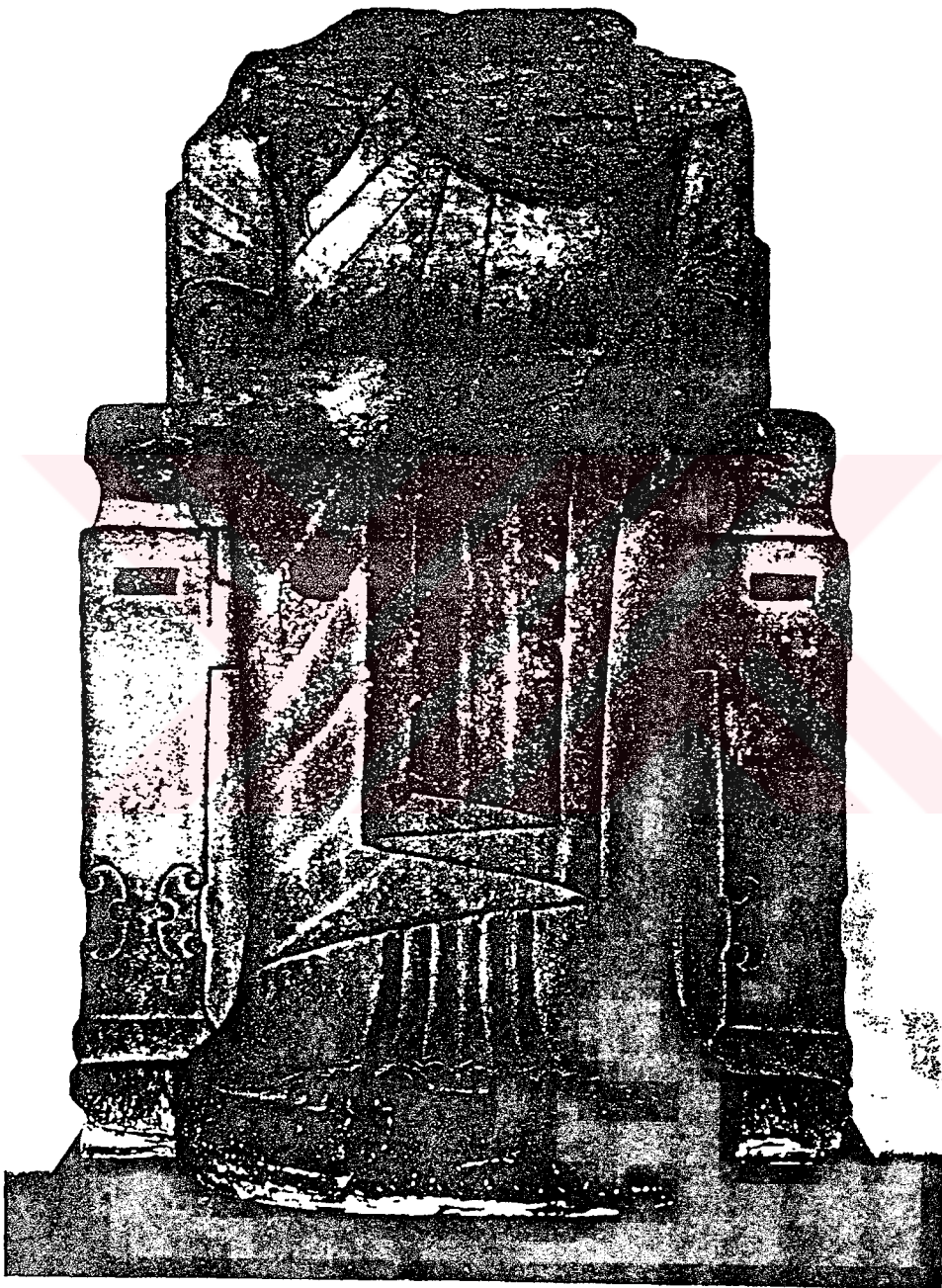

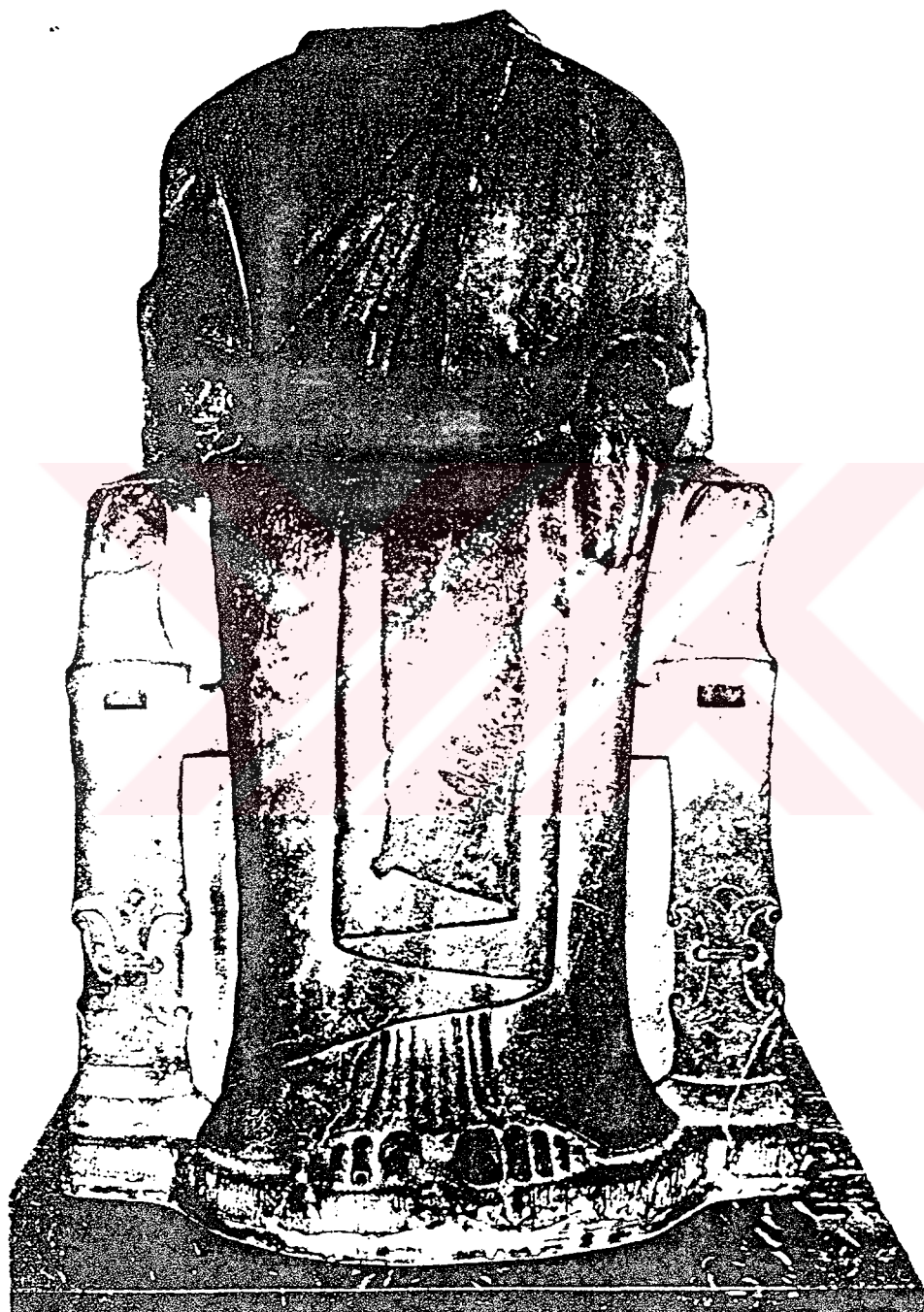



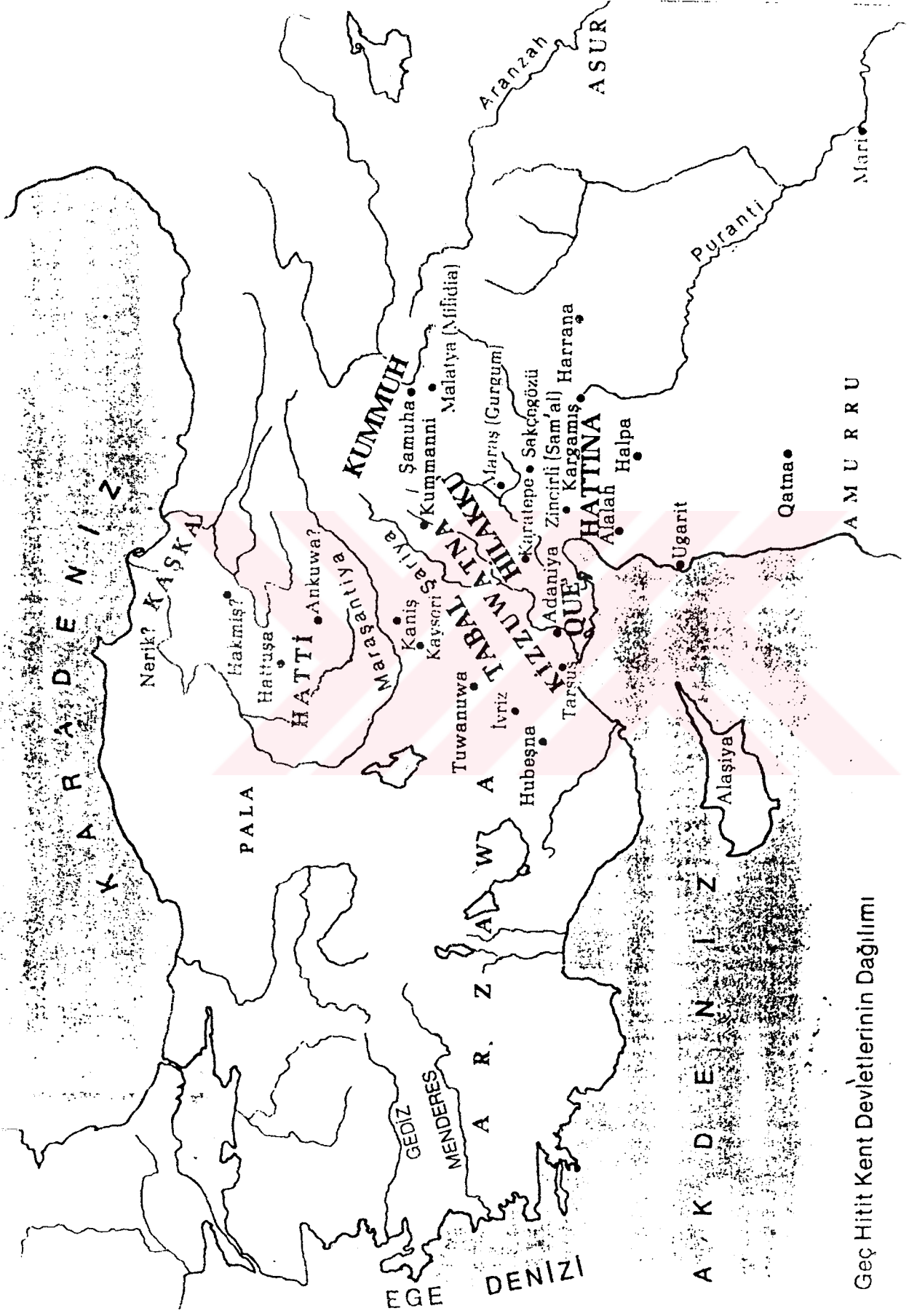

HARİTA 1

Geç Hitit Kent Devletlerinin Dağılımı

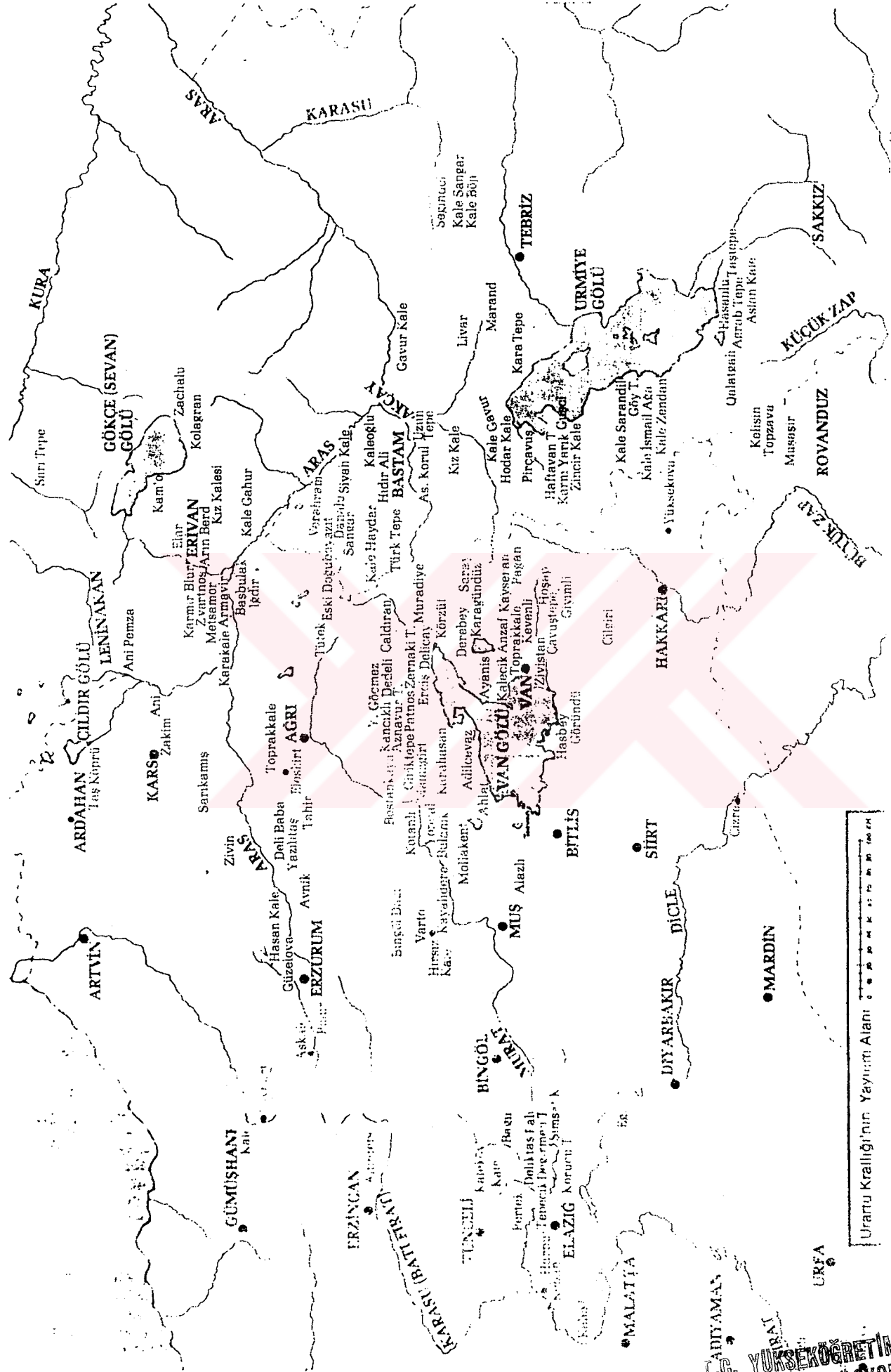

HARİTA 2

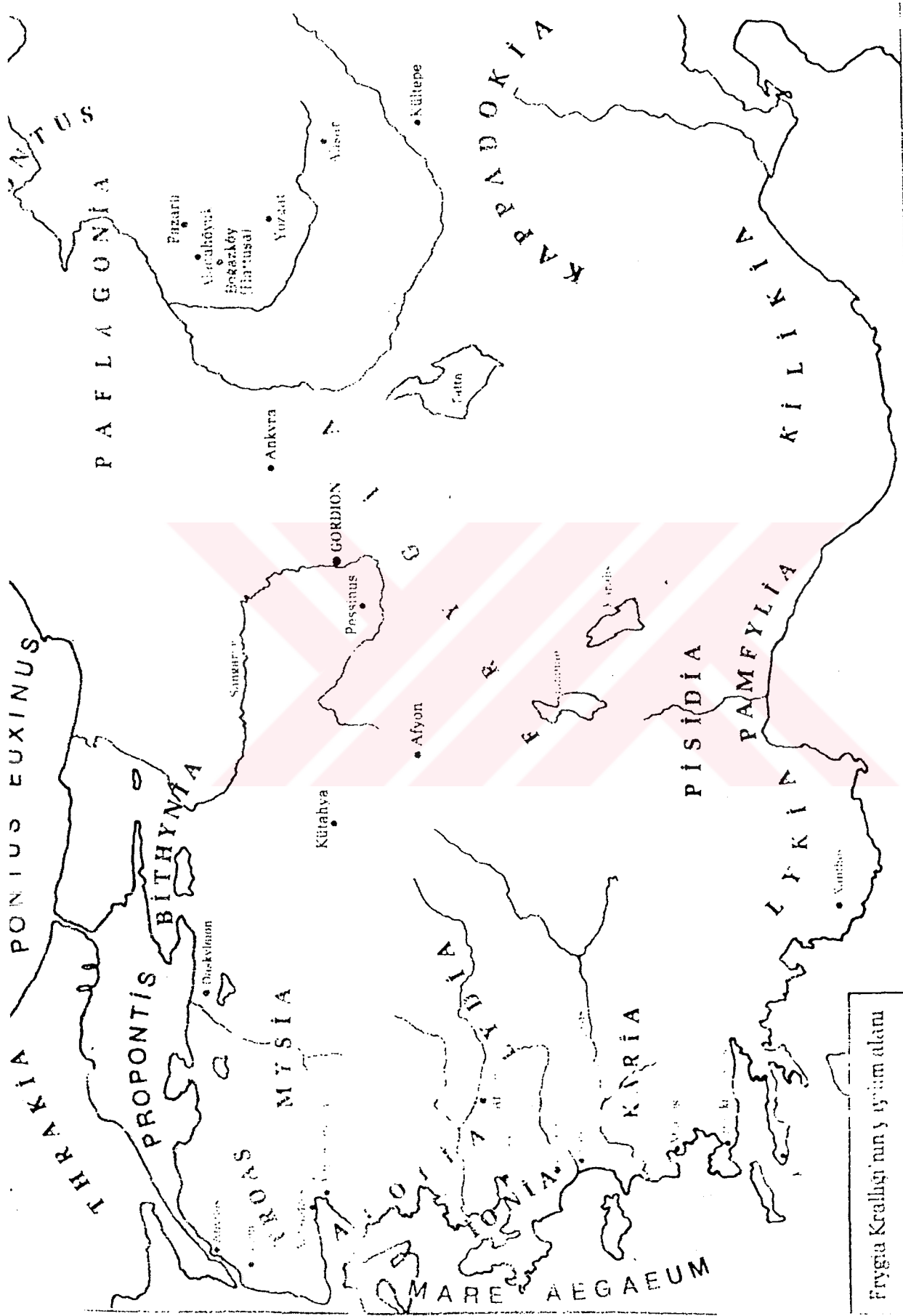

Frygia Kralığı'nın yurtdışı alanı

HARİTA 3

GEÇ HİTİT TASVİR SANATINDA MOBİLYALAR

TAHTLAR										TAHT BASAMAKLARI				MASALAR			
A1a	A1b	A11a	A11b1	A11b2	A11b3	BI	BII	CI	CII	CIII							
☉			◆◆	x	✓✓✓	+	□□	☉									KARGAMIŞ
	**		◆◆	x	✓	++	□□	☉☉☉									ZINCIRLI
	*	**	◆			+	□□	☉									MALATYA
	*		◆◆◆◆	XXXXXXXXXXXXXXXX	✓	+++++	□□	☉☉☉☉☉☉☉☉	☉	XXXX							MARAŞ
			◆◆					☉									KARABURÇLU
			◆			+		☉									ÖRDEKBURNU
				x				☉									ANCUZKÖY
				xx			□□	☉									DİCLE
				xxxx	✓	+		☉☉		x							İSLAHIYE
				x		+											KEŞLİK
				x				☉									SAKÇAGÖZÜ
				x				☉									ÇAPALI
					✓	+	□	☉	☉	x							KARATEPE
					✓		□										KIZILDAĞ
																	SÖĞÜTLÜ

TABLO I

